



FILANTROPIE

ZIMNÍ SEMESTR 2006

Základní informace

- Vyučující: František Svoboda
- Kontakt: fsvoboda@mail.muni.cz
- Podmínky absolvování:
 - Zpracování odborného textu v rozsahu 5 Ns s poznámkovým aparátem
 - Ústní pohovor nad textem
- Datum odevzdání práce: 22.12.2006

Témata

- Základní pojmy a jejich vztahy: mecenát, patronát, charita, filantropie, sponzorství.
- Proč lidé dávají (motivace dobročinnosti)
- Na co lidé dávají (komparace dvou států nebo epoch)
- Kořeny dobročinnosti
- Kapitoly z historie dobročinnosti
- Dobročinnost dobrovolná vs. státem organizovaná
- Spory o filantropii (pomáhá nebo škodí, etická přijatelnost, přiměřenost formy pomoci,...)
- Filantropie dnes (zahraniční zkušenost)
- Vlastní výběr ... nutno konzultovat

Struktura kurzu

- I. Blok – základní pojmy, ekonomie daru, antické a židovsko-křesťanské kořeny filantropie, křesťanské paradigma dobročinnosti, dobročinné instituce středověku, chudoba jako ctnost, Samaritánovo dilema a jeho řešení
- II. Blok – proměny dobročinnosti v ranném novověku, emancipace světských institucí a jejich reforma, rozvoj municipální péče o chudé, chudoba jako Boží trest, pracovní domy a prevence zahálky; patronát, mecenát a trh s uměním v období baroka

- 
- III. Blok – dobročinnost v úvahách klasiků ekonomického myšlení, sociální darwinismus, vznik velkých nadací v USA; vznik sociálního státu v Evropě a dopady na evropskou podobu filantropie; dějiny filantropie v českých zemích
 - IV. Blok - současnost filantropie v ČR a v USA, meze a možnosti filantropie, morální aspekty fundraisingu; diskuse, konzultace prací

Ekonomie daru

- Počátky směny
- Systém totálních závazků:
 - Povinnost dary oplácet
 - Povinnost dary přijímat
 - Povinnost dary dávat
- Totální závazek soutěživého typu = tzv. potlač
- Almužna

Základní pojmy

- Patronát
- Mecenát
- Sponzoring
- Charita
- Altruismus
- Filantropie

Antické kořeny filantropie

- Prométheus – první filantrop
- philanthropos x philanthropa
- Dobročinnost v praxi – Asklépiovy chrámy, leitúrgie
- Pojetí chudoby a bohatství v antickém světě
 - Penia x Ptochia

Dobročinnost v úvahách filosofů

- Hesiodos a Plutarchos – význam práce
- Aristoteles – laskavost je záležitost charakteru
- Cicero – tři pravidla dobrého daru
- Seneca – pokus o vyvázání z totálních závazků

Židovské kořeny filantropie

- Radikálně odlišný přístup k chudobě
- Východiskem texty Tóry
- Dvojí forma dobročinnosti
 - Organizovaná
 - Individuální
- Cedaka - dobročinnost ve smyslu spravedlnosti a oboustranné povinnosti

Maimonides (1135 – 1204)

8. Dávat zdráhavě, s nechutí
7. Dávat radostně, avšak méně, než je člověk schopen
6. Dávat poté, co byl požádán
5. Dávat aniž by byl požádán
4. Dávat neznámému příjemci, který však zná Vás
3. Dávat někomu, koho znáte, kdo však zná vás
2. Dávat neznámému příjemci, který nezná Vás
1. Pomáhat potřebným osobám stát se samostatnými, ať už prostřednictvím darů, půjček nebo poskytnutím práce.

Křesťanské kořeny filantropie

- „Mistře, které přikázání je v Zákoně největší?“
- Miluj Pána, svého Boha, celým svým srdcem, celou svou duší a celou svou myslí.« To je největší a první přikázání. Druhé je podobné: »Miluj svého bližního jako sám sebe.« Na těch dvou přikázáních spočívá celý Zákon i Proroci.
- Podobenství o nepoctivém správci

Organizovaná dobročinnost

- Řím – dědictví antiky
- Biskupství
- Kláštery
- Panovník
- Špitály
- Dobročinné korporace

Individuální dobročinnost

- Almužna tělesná vs. duchovní
- Almužna jako dar Kristu
- Almužna jako směna i smlouva (G. da Rivalto)
- Almužna jako jednotící prvek společnosti
- Almužna jako lék vůči lakomství a bohatství
- Almužna u Tomáše Akvinského

Dvě interpretace dobročinnosti ve vrcholném středověku

- Model evangelní (evangelical model)
- Model výlučný (discriminating model)

Evangelní model

- Touha po návratu k apoštolskému životu
- Humanizace náboženské skutečnosti
- Zprostředkování přímluv živých za mrtvé

Popularizace doktríny

- „Scriptura laicorum literatura est.“
 - Vitraje, fasády, fresky, tympanony chrámů
- Kázání
- Penitenciáře

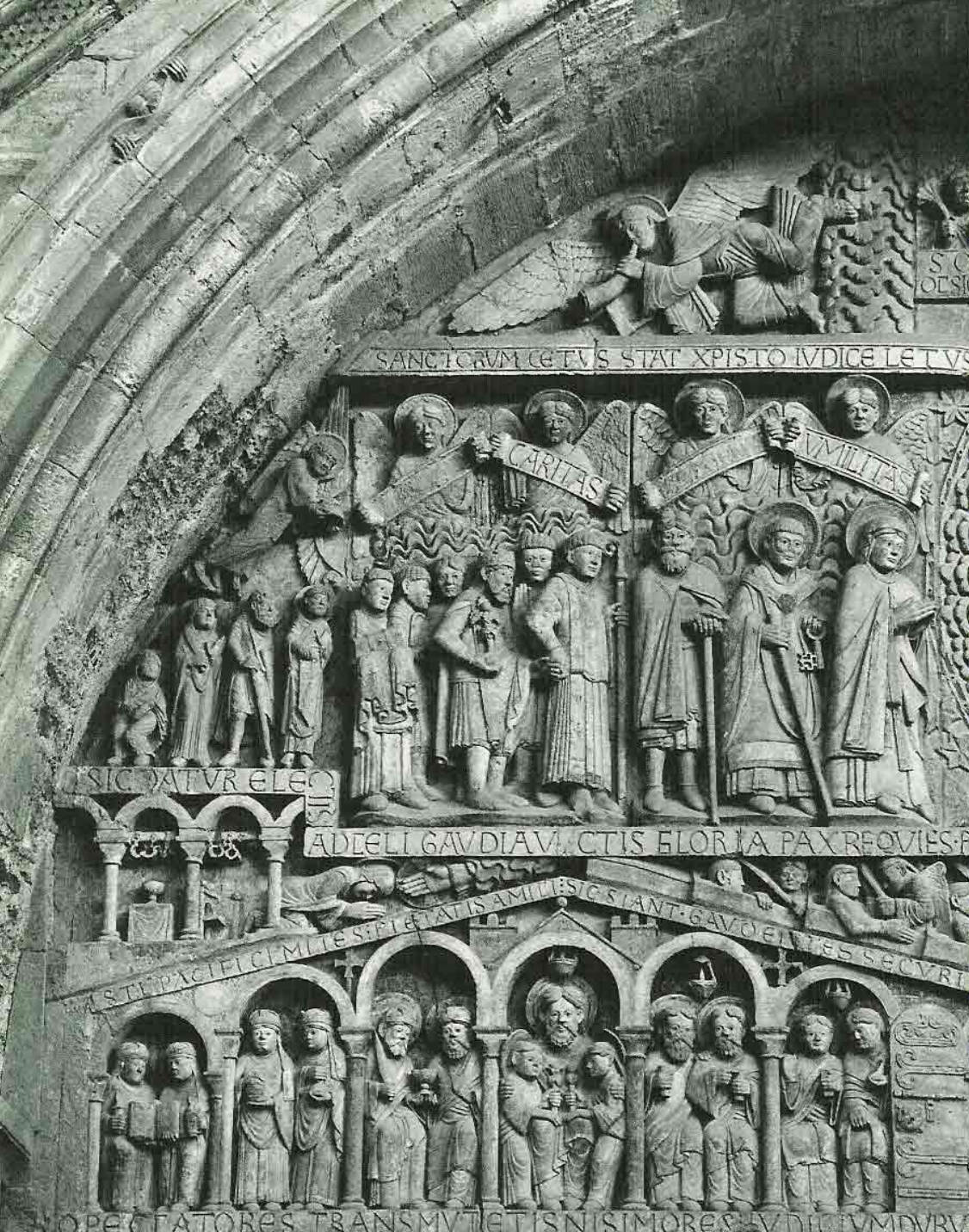

Sainte-Foy

Conques

(počátek 12. stol.)



INCIPIT VR INIGNIBVS VSTI DEIMONAS AT 9: TREMVT PERPE VO 9: BEM IT



... PACES FALS DE VPIDIQVER APACES SICS VINT DAMPNATI LINCIS MVLEI SIELEI ATI

Model rozdílného zacházení (diskriminující)

- Od 1/2 12. století, model zformovali tzv. kanonisté
- Rufinus:
 - hierarchie lásky
 - Přiměřenost almužny
- Spor o „nezasluhující“ chudé
- Otázka odpovědnosti za péči o chudé

Příjemci podpory

- Dobrovolní x nedobrovolní chudí
- Zasluhující x nezasluhující chudí
- „Ostýchaví“ chudí

Charitativní praxe ve vrcholném středověku

- První náznaky proměn ve společnosti
 - Od 2. 1/2 12. stol. velká vlna odkazů špitálům namísto klášterům
 - Růst počtu institucí, jejichž primárním úkolem nebyla bohoslužba, ale služba lidem (avšak zcela v křesťanském duchu)
 - Počátky rozlišování mezi hospitalitas (sociální péče) a libertas (almužnictví)
 - Dobročinnost korporací





Samaritánovo dilema

- James Buchanan (znáte z veřejných financí)
- Pomáhat někomu znamená podlamovat jeho motivaci pracovat



- Pomáhat či nepomáhat?

Samaritánovo dilema II.

- V modelu jsou dva hráči, **A** a **B**. **A** představuje možného Samaritána, jehož preference jsou nastaveny tak, že chce pomáhat druhému hráči hry, který je v nouzi. Samaritán má dvě volby:
 - A1 – nepomáhat
 - A2 – pomáhat, což znamená dát hráči B jako dar 30 \$
- **B** představuje protihráče, potenciálního obdarovaného. I on má dvě možnosti jednání:
 - B1 – pracovat
 - B2 – nepracovat

Samaritánovo dilema

	B ₁	B ₂
A ₁	I 2,2	II 1,1
A ₂	III 4,3	IV 3,4

- A₁ – nepomáhat
- A₂ – pomáhat, což znamená dát hráči B jako dar 30 \$
- B₁ – pracovat
- B₂ – nepracovat

Samaritánovo dilema

- Je řešením hra s postupnými tahy?
- Zde začíná hráč A

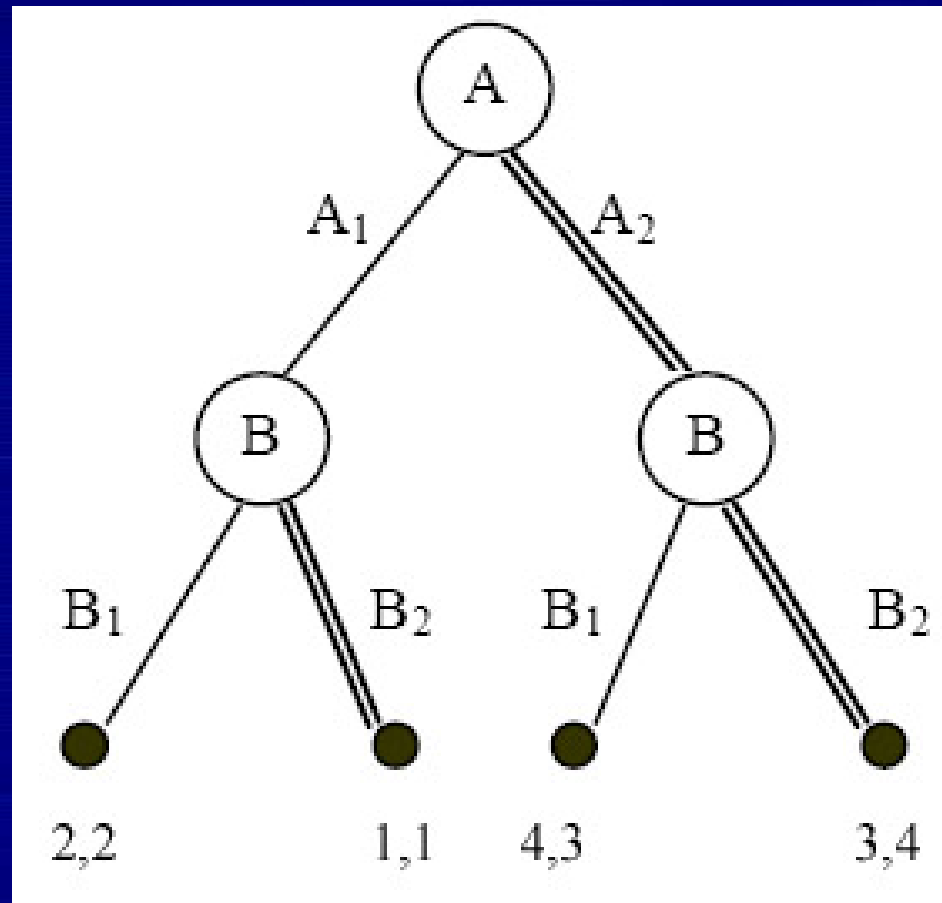

Samaritánovo dilema

- Zde začíná hráč B

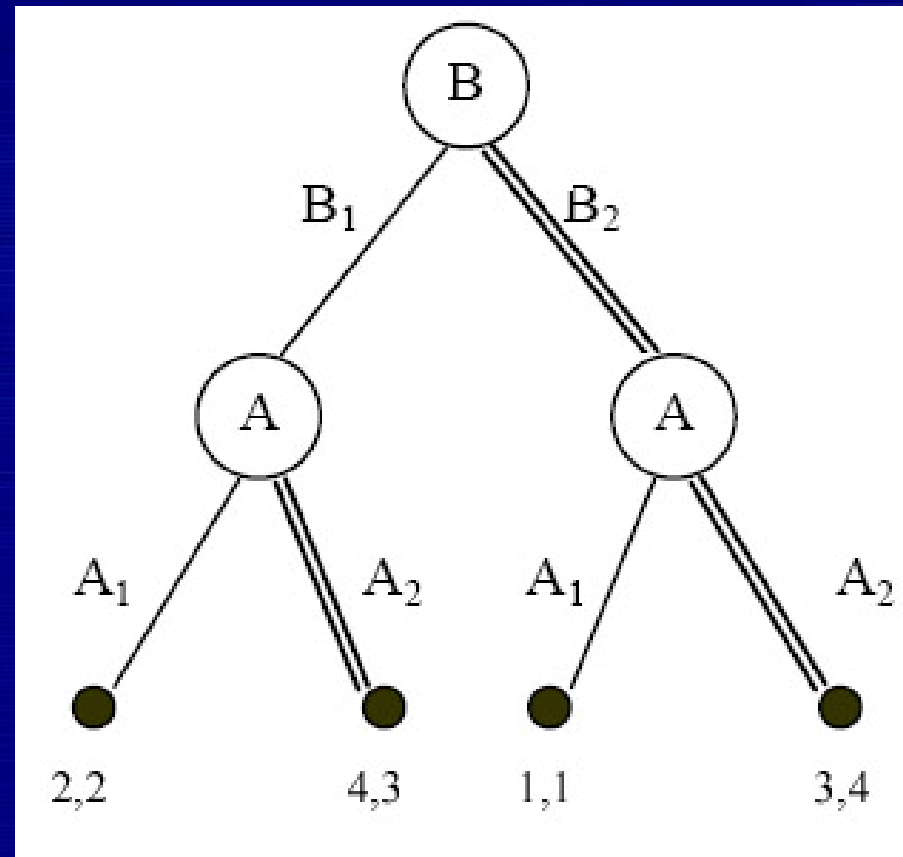

Hra vedená prostřednictvím agenta

Hrací varianty hráčů jsou tyto:

c = nabídnutí smlouvy

$\sim c$ = nenabídnutí smlouvy

a = přijetí smlouvy

$\sim a$ = nepřijetí smlouvy

w = pracovat

$\sim w$ = nepracovat

h = pomáhat

$\sim h$ = nepomáhat

p = zaplatit agentovi

$\sim p$ = nezaplatit agentovi

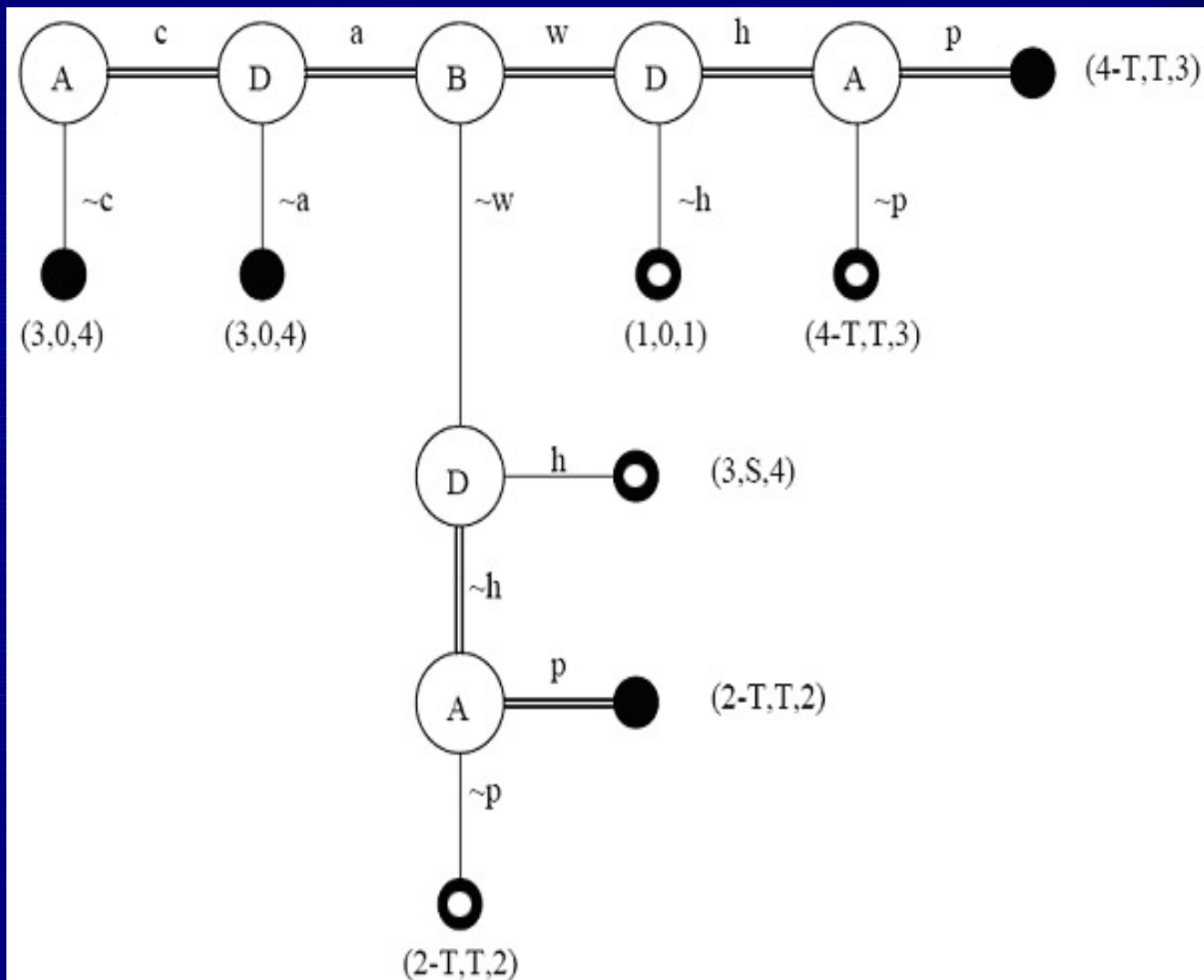

Děkuji za pozornost

