

Architektonické a urbanistické dědictví ČR v Evropských souvislostech

Architektonické a urbanistické dědictví je odrazem kulturního života našich předků, který se projevil formováním hmotných struktur v závislosti na přírodních a společenských podmínkách.

Cíl:

- zopakovat si historické vývojové etapy a charakteristické znaky jednotlivých slohových období,
- hledat historická slohová období ve kterých byla architektura Českých zemí srovnatelná s okolními zeměmi Evropy, případně ve kterých naši stavitelé vynikali a udávali směr vývoje.

Zachovaná architektonická a umělecká díla jsou trvalou hodnotou, přispívají k vytváření obrazu minulosti, ale i kontinuity kulturního života v současnosti a budoucnosti. Jsou výrazem sounáležitosti našeho státu s evropským společenstvím.

Zařazují nás mezi vyspělé evropské země s bohatou historií a kulturou.

Kulturní hodnoty ať už historické, nebo současné nelze vnímat odtrženě od vývoje okolních států, neboť kontinuita vývoje v Evropě je základem pochopení dějinných souvislostí.

Architektura je výrazem mistrovství a invence tvůrců, ale také do značné míry vypovídá o **stavu společnosti, ekonomickém potenciálu a technických možnostech, kterými disponuje.**

Důležité je pochopení významných dějinných období, tradic a s nimi spojených specifických jevů, které by neměly zaniknout při začlenění do nadnárodních celků a euroregionů.

Časové zařazení historických slohových období v Českých zemích a na Moravě

/dle podkladů z odborné literatury/

Období předrománské

6. - 10. století

Období románské architektury

- do pol. 11.stol. – hradní rotundy nezaklenuté, venkovské kostelíky, klášterní kostely
- 2.pol. 11.stol. – baziliky
- 12.stol. – zaklenuté rotundy s lucernami, panské kostelíky s emporami v západní části
- do r.1230 – velké baziliky, zvláště klášterní

Období gotiky

- ranná /přemyslovská/ gotika - 1230 -1306
- vrcholná /lucemburská / gotika – 1306-1437
- pozdní /jagelonská/ gotika – 1437 – 1526

Období renesance

- jagelonská renesance - 1492-1525, přetrvává pozdní gotika, renesanční detaily
- ranná renesance – 1526 -1547, období transferu italské renesance
- vrcholná renesance -1547 -1580, zdomácnění, vliv francouzské a saské renesance
- pozdní renesance a manýrismus – 1580 – 1620, bohatší ornamentika

Období barokní architektury

- ranné baroko – kolem roku 1600 – 1690, přetrvává klasicizující charakter
- vrcholné baroko – 1690 – 1740, dynamická barokní fáze
- pozdní baroko – 1740 – 1780

Období 19.století

- klasicismus
- romantismus
- historizující slohy

Období 20. století

- secese
- individualistická moderna
- kubismus, rondokubismus
- funkcionalismus a konstruktivismus
- socialistický realismus
- současné architektonické styly

Literatura:

Bukovský, J. a kol. *Dějiny stavitelství* Brno: Akadem. Nakladatelství CERM VUT v Brně, 2001

Hájek, V. *Architektura, klíč k architektonickým slohům*. Praha: GRADA Publishing, spol. s r.o., 2000

Zatloukal, P. *Brněnská okružní třída*. Brno: Pam. ústav v Brně. 1997

Období předrománské a románské v našich zemích

Období Velké Moravy

Za původní velkomoravská centra se považují na jižní a jihovýchodní Moravě Valy u Mikulčic, Staré město u Uherského Hradiště, Pohansko na Břeclavsku, Pohansko u Nejdek, oblast pod Pálavskými vrchy, Hradiště u Znojma, Rajhrad.

Významným centrem Velké Moravy na Slovensku bylo Děvínské Hradiště a zejména Nitra.

Z tohoto období se dochovaly půdorysy chrámových staveb z druhé pol. 9. stol. V Mikulčicích byl odkryt půdorys trojlodní baziliky v lokalitě „Na Sadech“ u Uherského Hradiště biskupský chrám.

Velkomoravské rotundy měly jednu nebo dvě apsidy.

Hradiska v Čechách v 9. -10. stol.

Levý Hradec, Budeč, Stará Kouřim

Z tohoto období pochází rotunda sv. Petra v Budči a první chrám sv. Víta na Pražském hradě.

V roce 993 byl založen první benediktinský klášter v Břevnově u Prahy.



Hradisko sv. Hyppolita ve Znojmě
Archeolog. výzkumy MU, doc. Klíma





Uh. Hradiště, Sady Praha, rotunda sv. Václava



Praha, Nám. Republiky

Příklad významné archeologické lokality v Evropě

Rakousko – Carnuntum - Petronel

Archeologický park z doby před 2 000 lety. V pol. 2.stol. n.l. tábor římských legií, ke kterému náleželo civilní město o cca 50 000 obyvatelích.

Symbolem Carnunta je Heidentor, pohanská brána, která byla postavena pro císaře Konstantina II. /354-361 n. l. / nejznámější římská stavební památka v Rakousku. Dále jsou zde pozůstatky amfiteátru pro 8 000 mužů, kde se konaly gladiátorské zápasy. Expozice s více než 3 000 exponáty přibližuje civilní město, které mělo řadu významných budov, byla zde provedena rekonstrukce antického stavení, jsou zde římské lázně, které měly rozlohu cca 15 000m².



Období románské

Období románské architektury na našem území

V 11. a 12. století jsou zakládány kláštery, existovala města Praha, Olomouc, Hradec Králové a Litoměřice. V 11. stol. Dochází k připojení Moravy k českému státu. Na Moravě byla zřízena údělná knížectví v Brně, Olomouci a Znojmě. V roce 1063 bylo založeno biskupství Olomoucké.

Z nejvýznamnějších staveb: rotunda sv. Kateřiny ve Znojmě, bazilika sv. Jiří na pražském hradě, kapitula a dvě rotundy na Vyšehradě, rotunda sv. Jiří na Řípu, kostel sv. Petra a Pavla v Řeznovicích u Ivančic a další.

Výzkumy prokázaly v 11. stol. rozsáhlou zástavbu Prahy, 63 kamenných domů a 19 kostelů. Pražský hrad byl obehnán kamennou hradbou.

Nálezem z nedávné doby je půdorys rotundy sv. Václava v Praze na Malé straně. Řada venkovských kostelů obsahuje pozůstatky z románské fáze zahrnuté do pozdějších přestaveb.

Technické stavby – Juditin most z cca 1158 na místě dnešního Karlova mostu

Charakterické rysy románského období

Románské stavby jsou působivé svou jednoduchostí a strohostí.

- Zdivo - „po římském,, způsobu z kamene, kamenných kvádříků i z cihel,
- Mohutné zdivo, hmotné pilíře nebo sloupy s jednoduchými hlavicemi (krychlové, kladivové), jednoduché patky na čtvercové desce,
- Zastropení prostor - plochostropé, později valená a křížová klenba bez žeber nad čtvercovým půdorysem. Nejstarší klenbou je „koncha“ zaklenutí apsidy čtvrtkoulí.
- Stěny zvenčí neomítané, zevnitř vápenná omítka pro výmalbu. Charakteristickým prvkem pročlenění vnějšího líce staveb jsou sdružená okna s půlkruhovým záklenkem a bohatě zdobený vstupní portál. Nad portálem kruhové okno, roseta.
- Sakrální stavby – rotunda, podélné jednolodní stavby
 - trojlodní bazilika, vázaný klenebný systém bočních lodí, střecha sedlová.

Praha v době románské

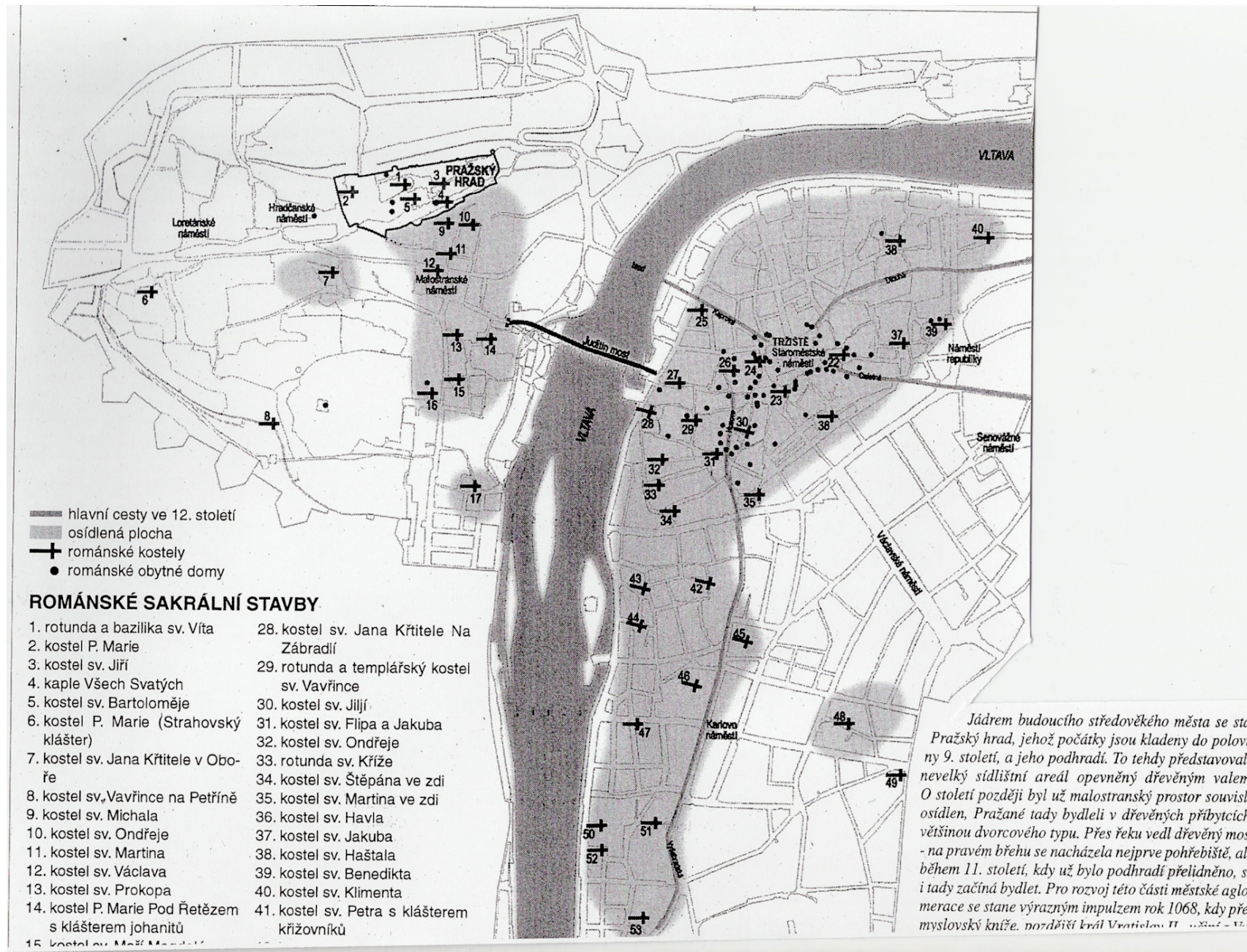

Jak vypadal románský dům

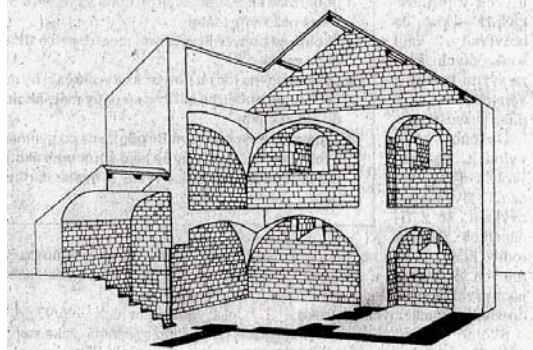
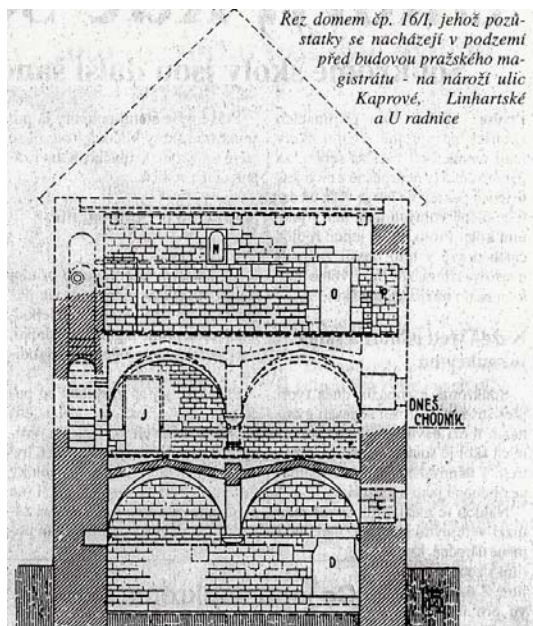

Prostorová rekonstrukce domu čp. 145-146/I - Karlova ulice

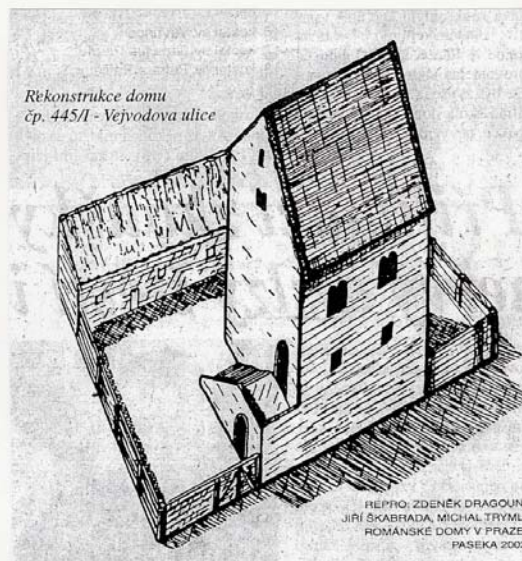

Kostelík sv. Margity Antiochijskej v Kopčanoch



Naprosto unikátní stavba evropského významu, nejstarší dochovaná stavba období Velké Moravy
Součást archeologického parku

Rotunda ve Stonařově



Rotunda ve Štěpkově

Příklady románských staveb v ostatních evropských státech

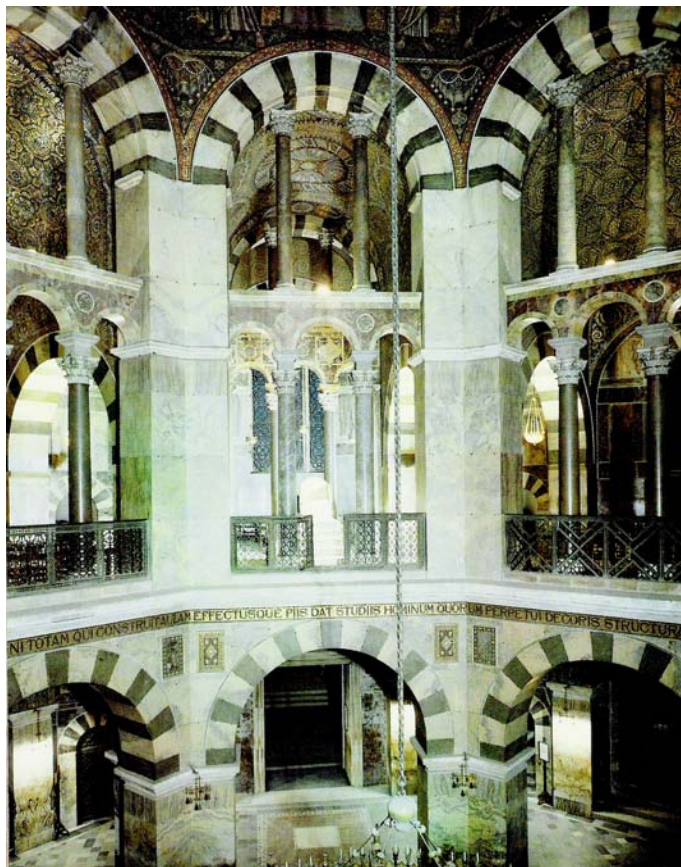

Kaple v Cáchách, SRN 792-805

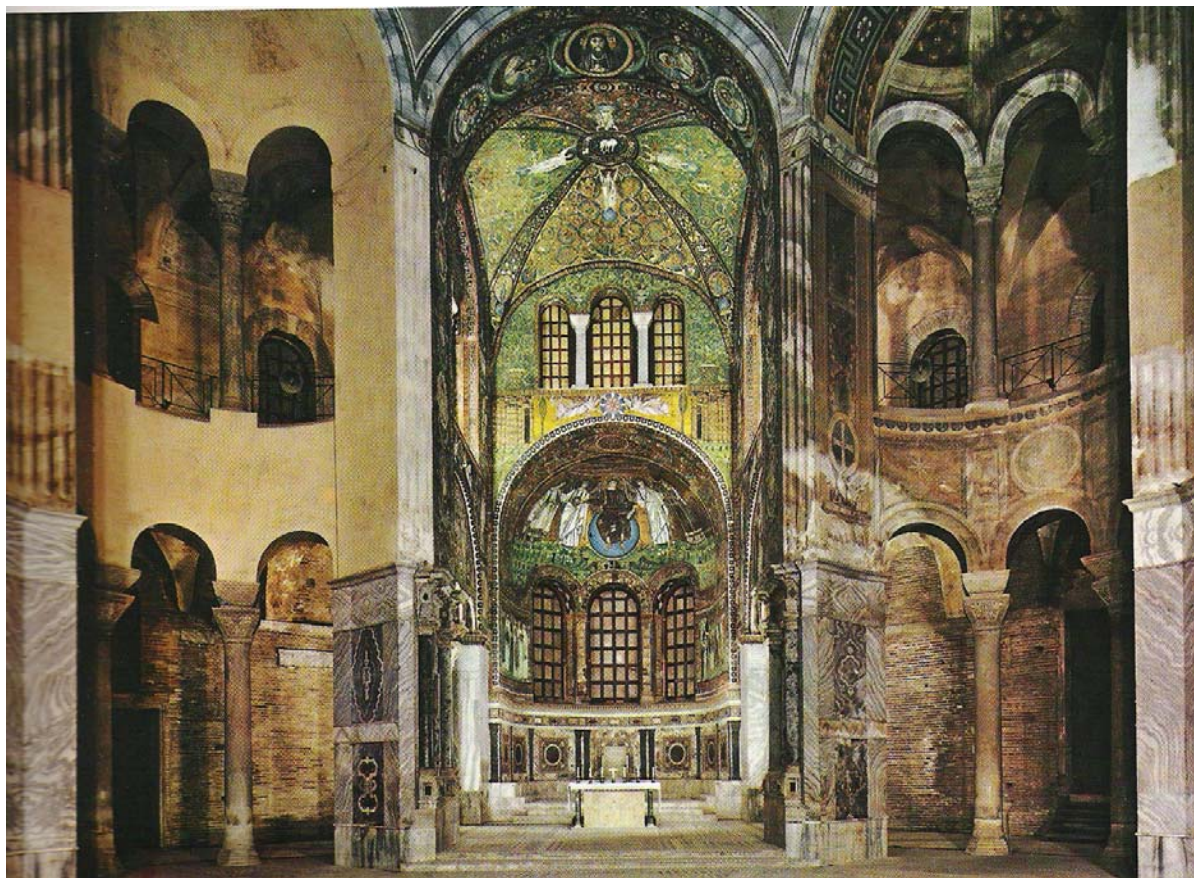

San Vitale v Ravenně, It. 530-548

Příklady románských staveb v ostatních evropských státech

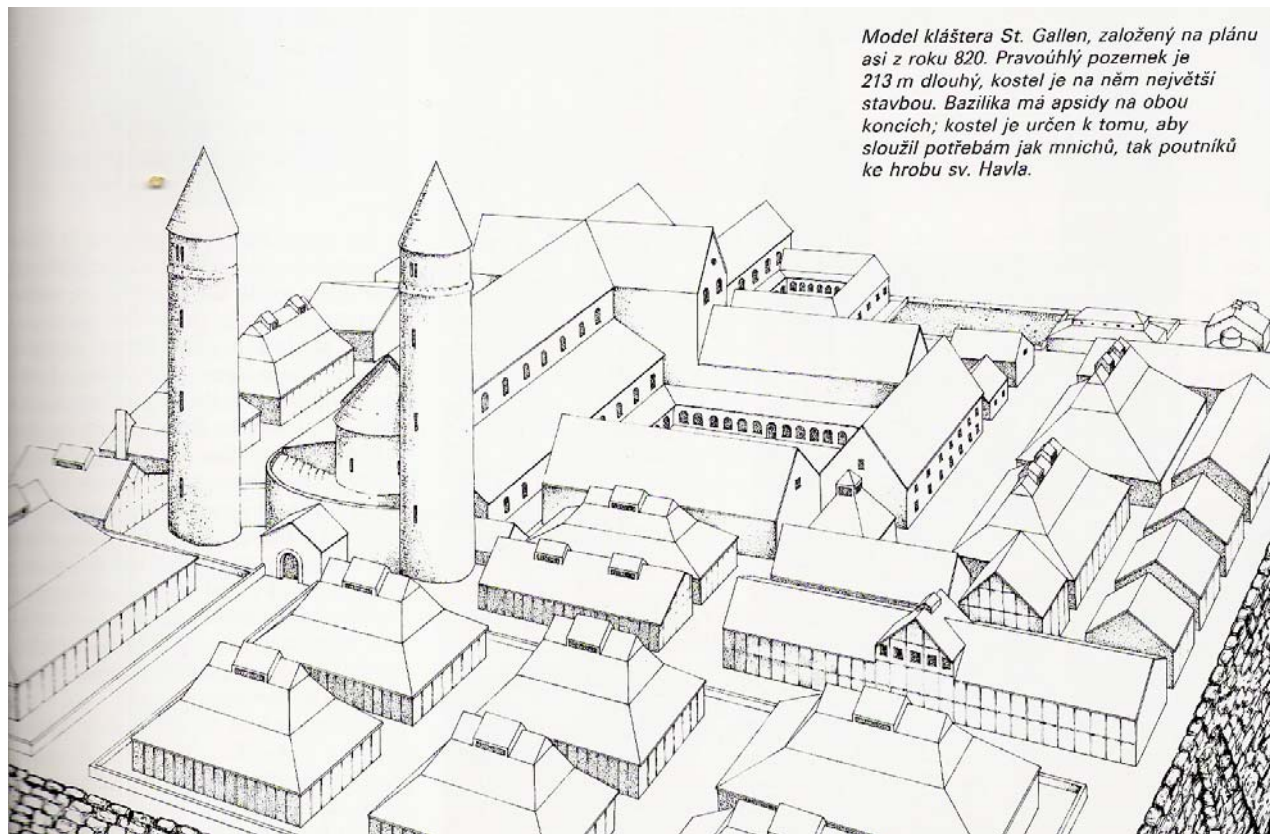

Model kláštera St. Gallen, založený na plánu asi z roku 820. Pravoúhlý pozemek je 213 m dlouhý, kostel je na něm největší stavbou. Bazilika má apsidy na obou koncích; kostel je určen k tomu, aby sloužil potřebám jak mnichů, tak poutníků ke hrobu sv. Havla.

Klášter v St. Gallen na plánu z roku 820

Ranně křesťanská bazilika



Vlevo: Dnešní kostel Narození Páně v Betlémě. Antické sloupy se zachovaly z původního kostela, který byl přestavěn císařem Justinianem v 6. století.

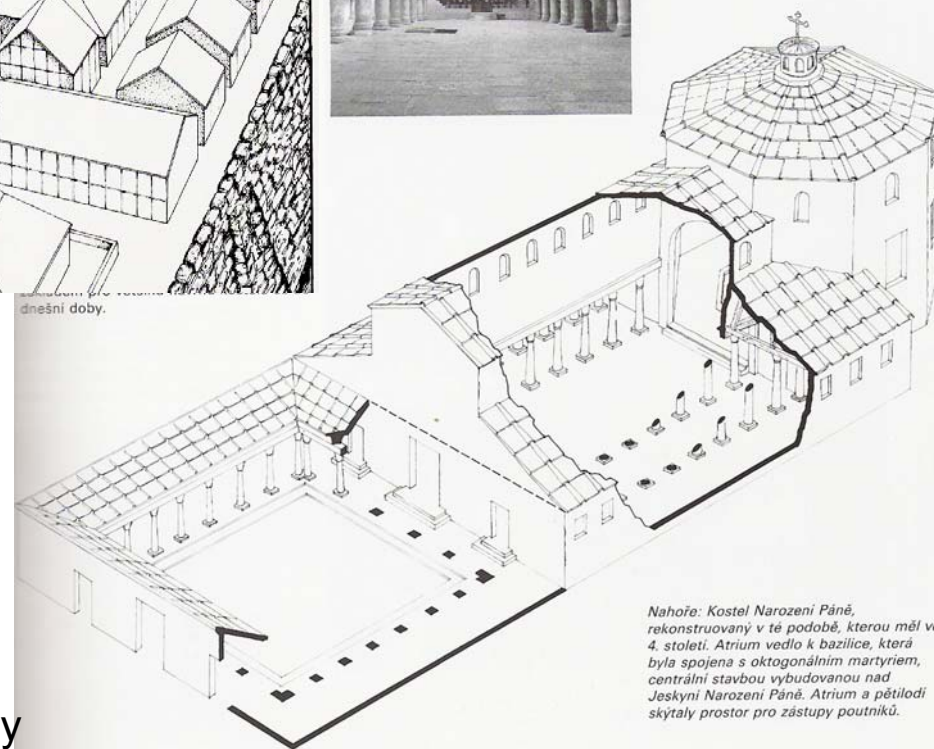

dnešní doby.

Nahoře: Kostel Narození Páně, rekonstruovaný v té podobě, kterou měl ve 4. století. Atrium vedlo k bazilice, která byla spojena s oktagonálním martyriem, centrální stavbou vybudovanou nad Jeskyní Narození Páně. Atrium a pětilodí skýtaly prostor pro zástupy poutníků.

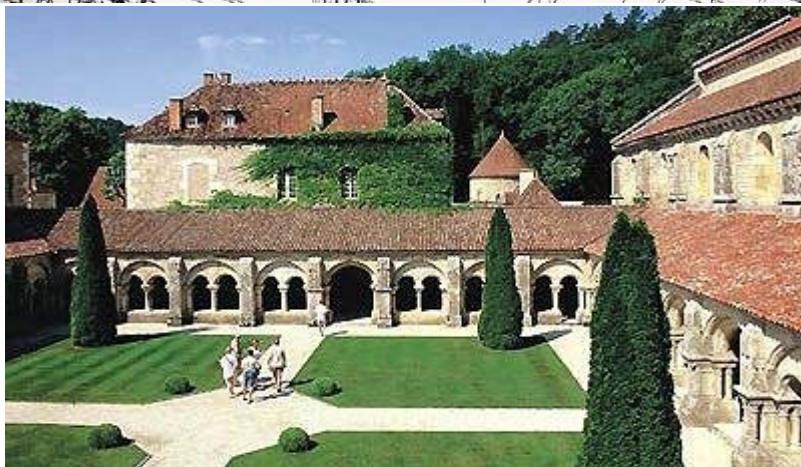

Cluny

Příklady románských staveb v ostatních evropských státech



Kostel v Brixvorthu v Anglii z roku 800
Outun, hlavice 1130



Cordoba, Velká mešita 961-6

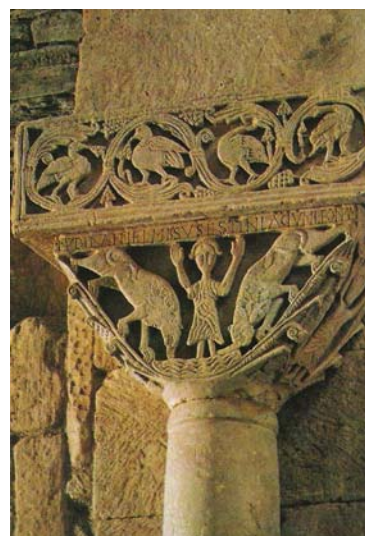

Sloupová kostelní hlavice ze 7. stol.
San Pedro de la Nave ve Španělsku

Příklady románských staveb v Ostatních evropských státech

Křížová chodba kláštera v
Santo Domingo de Sillos
Španělsko 11.stol.

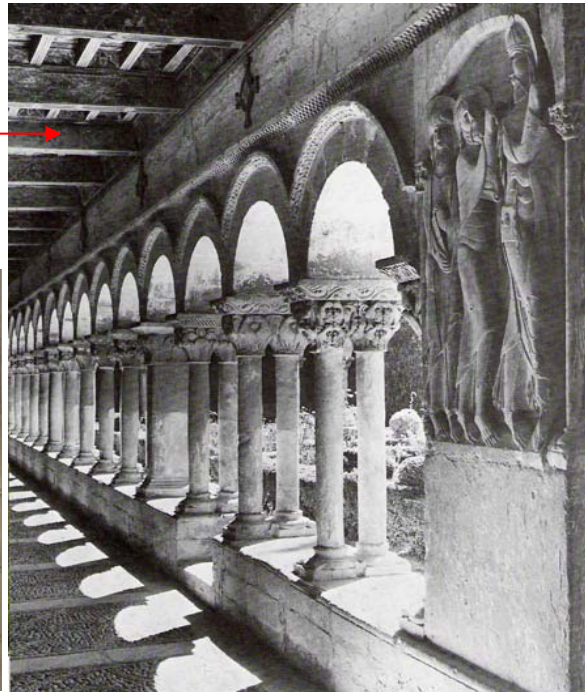

Laon, interier

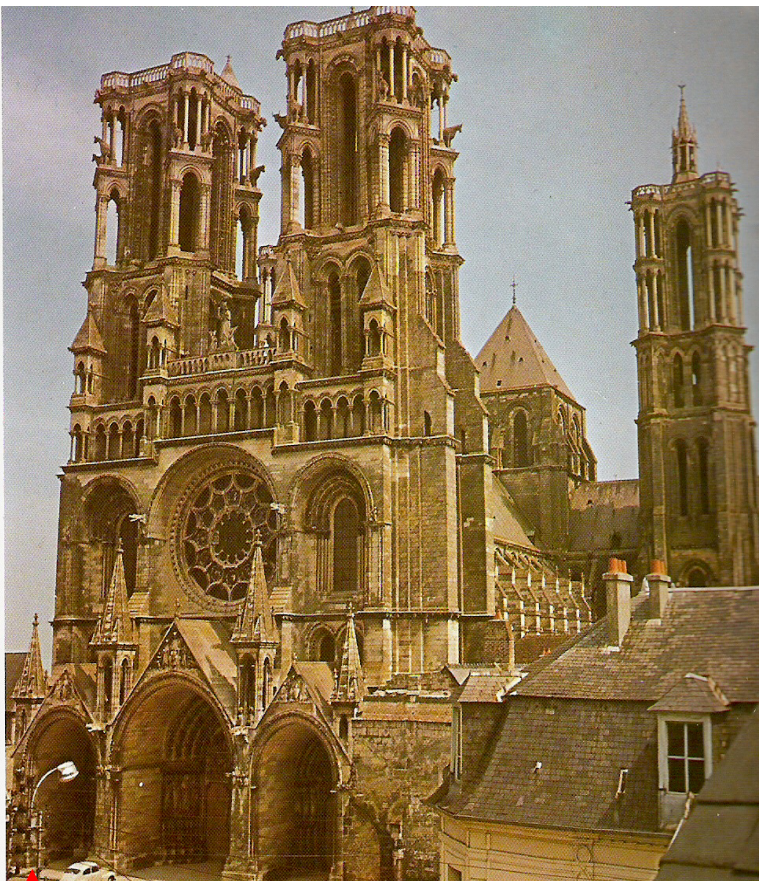

Katedrála v Laonu ve Francii z roku
1130

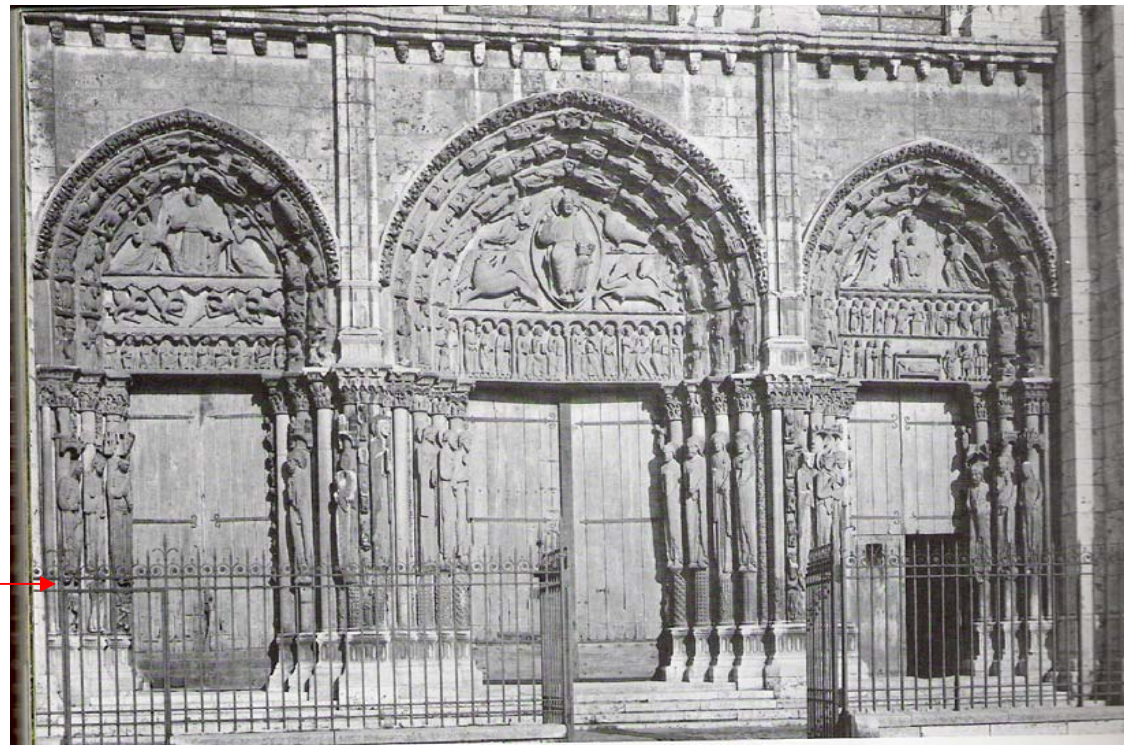

Portál Chartres 1150

Dóm ve Špýru

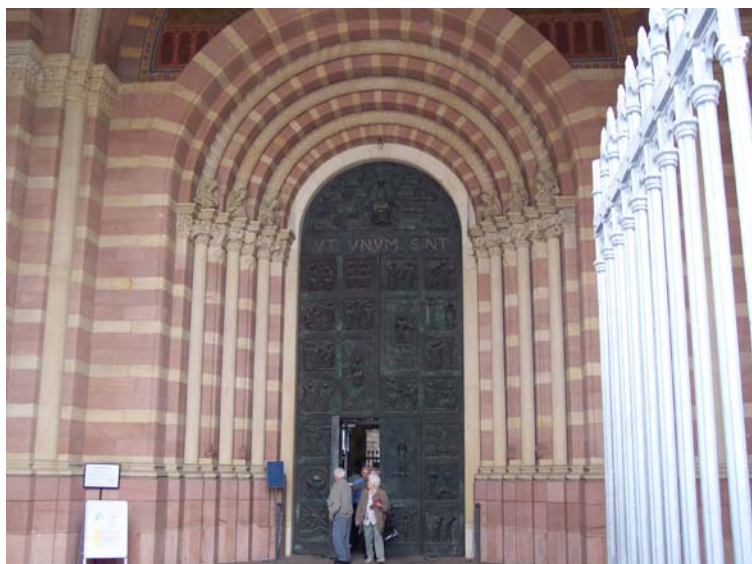

Stavba dómu započata v roce 1030



Období gotiky v našich zemích

ranná přemyslovská gotika /1230-1290/

vrcholná lucemburská gotika /1290-1450/

pozdní jagelonská /1450-1529/

Nejstarší gotickou stavbou u nás je klášter sv. Františka v Praze /Anežský klášter/ z 30. let 13.stol.

Na Moravě klášter v Předklášteří u Tišnova zal. V roce 1232 s ojedinělým vstupním portálem. V obdobném duchu kostely a kláštery Oslavany, Osek, Jihlava, Písek, Třebíč.

Architektura nových měst je založena na kamenných budovách centrálních staveb. Nově založená města, Bruntál, Uničov, Litoměřice, Hradec Králové. Velkou roli hrají průmyslově zaměřená hornická města Stříbro a Jihlava.

V roce 1240 se stává královským městem Olomouc.

Snad nejvýznamnějším obdobím je doba Karla IV.,

kdy dochází k celkové obnově Pražského hradu a je započato se stavbou katedrály sv. Víta 1344 Matyášem z Arrasu po vzoru francouzských katedrál. Pracoval také na založení Nového města pražského a na stavbě Karlštejna /1348 – 1365/.

Po jeho smrti pokračoval ve stavbě Petr Parléř ze Švábského Gmündu /1332 -1399/. Jeho dílem je dokončení presbytáře síťovou klenbou / první použití jako konstrukčního prvku a uvolnění dispozice/, svatováclavská kaple a jižní Zlatá brána.

Parléřovo působení povýšilo období vrcholné české gotiky do vůdčího postavení v evropském kontextu. Evropským prvenstvím je založení Karlovy univerzity v r. 1348 a rozšíření Prahy o Nové město, což byl jeden z největších urbanistických činů středověku.

Konstrukční systém gotických staveb a používané materiály

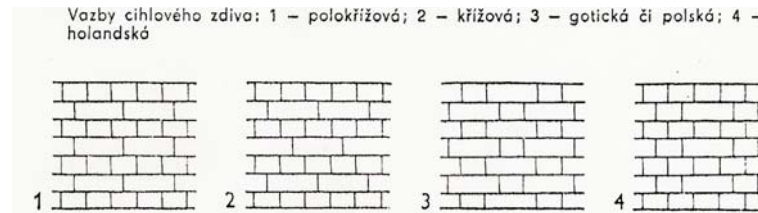

Hrázděné zdivo, jehož dřevěná konstrukce (ponecháváná zpravidla v lici viditelná) se buď vyplétala, nebo vyzdívala cihlami nebo drobnými kameny

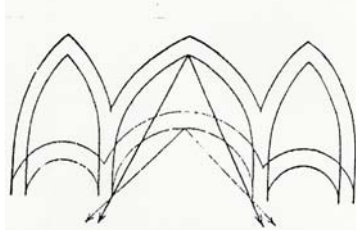

Výhody oblouku lomeného proti půlkruhovému: při stejném rozponu klenby směřuje tlak více dolů a dá se snadněji zachytit; při různých rozponech, nad prostrami nesterjně širokými, mohou být stejné vysoké oblouky nebo klenby

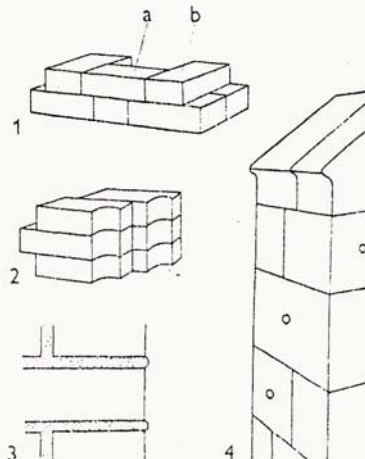
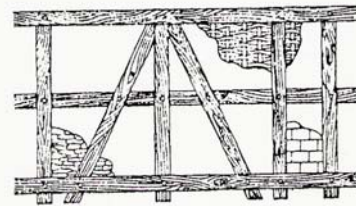

Gotické zdivo: 1 – vazby cihlového zdiva vznikají obměnami řazení běhounů (a) a vazáků (b); 2 – gotické tvary umožňující sestavení různých profilů portálů, arkád podlouhých apod.; 3 – charakteristické oblounové a v průřezu lichoběžníkové spárování neomítaného gotického cihlového zdiva; 4 – kvádry opěrných pilířů a nárožní kvádrové armatury mívají důlky pro zachycení zvedacích kleští

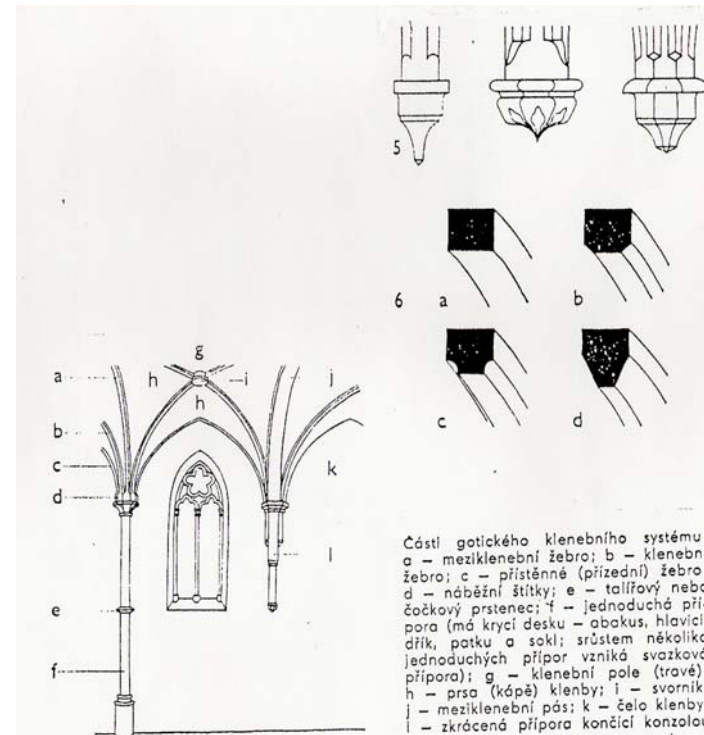
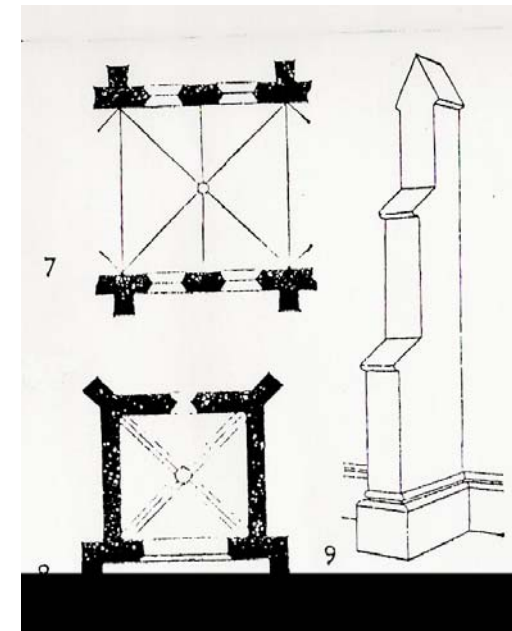

Konstrukční systém katedrál

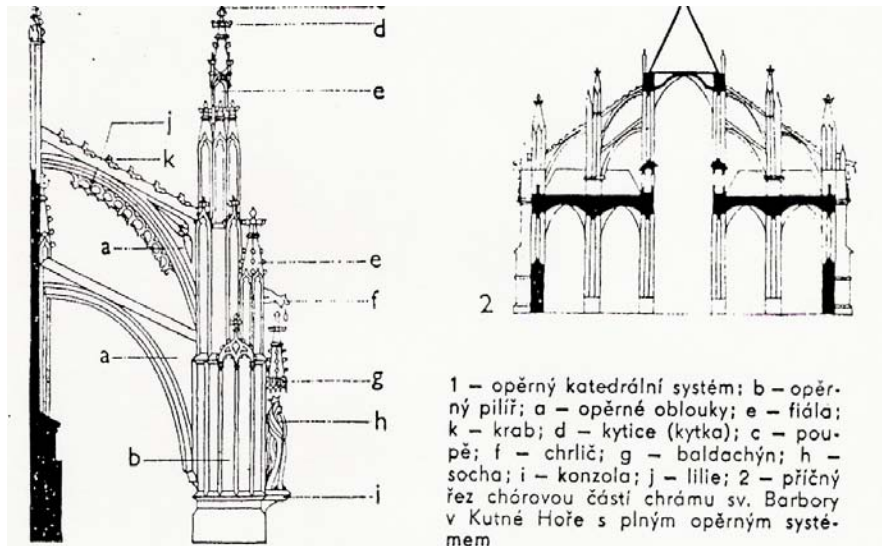

Hlavní typy gotických presbyterií (presbytářů, kněžišť, chórů): 1 – pravoúhlé presbyterium s plochým závěrem o dvou oknech; 2 – závěr o pěti stranách pravidelného osmiúhelníka (v ose okno); 3 – o šesti stranách desetiúhelníka (v ose opěrný pilíř); 4 – o sedmi stranách dvanáctiúhelníka; 5 – trojchórový závěr (každá ze tří lodí má vlastní chór)

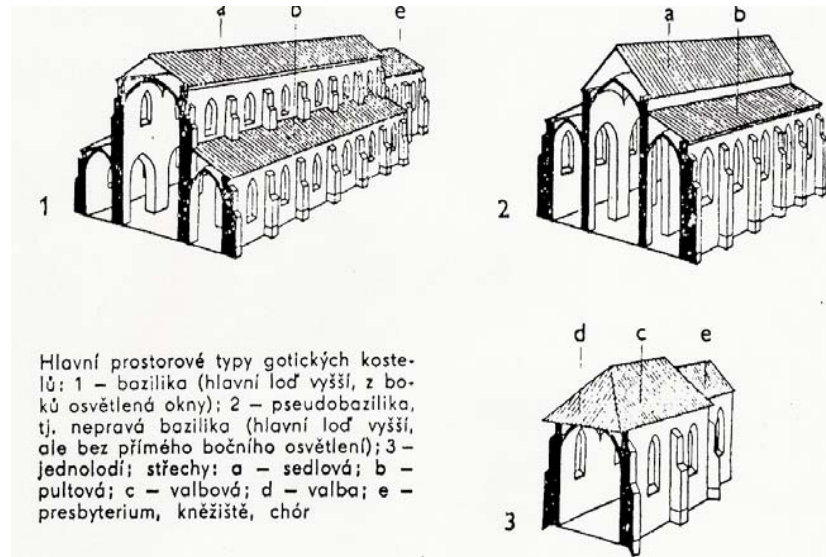
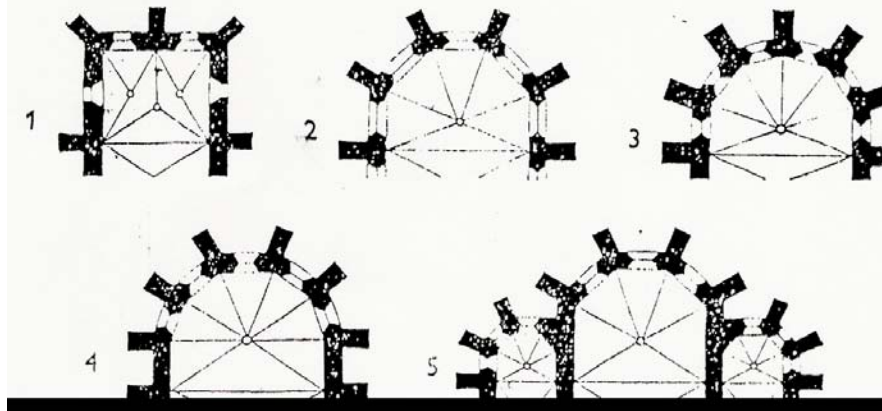

1 – dvoulodí (jeden nebo více sloupů v podélné ose); 2 – stejnlodí, síňový prostor, hala (všechny lodi stejně vysoké, někdy i stejně široké); střechy: a – polovalbová; b – polovalba; c – stanová; d – sanktusová věžička, sanktusník

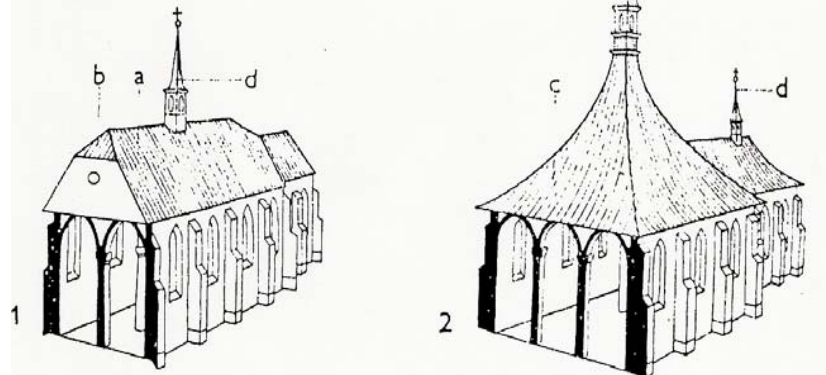

Tvarosloví gotiky

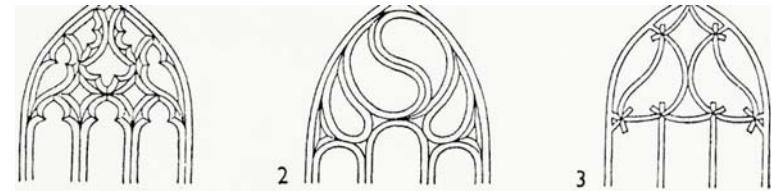
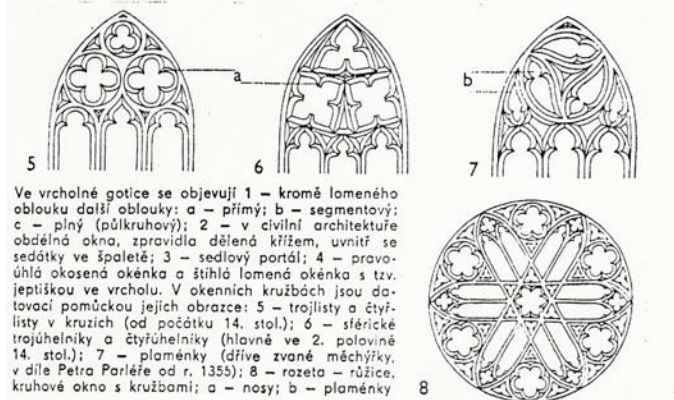
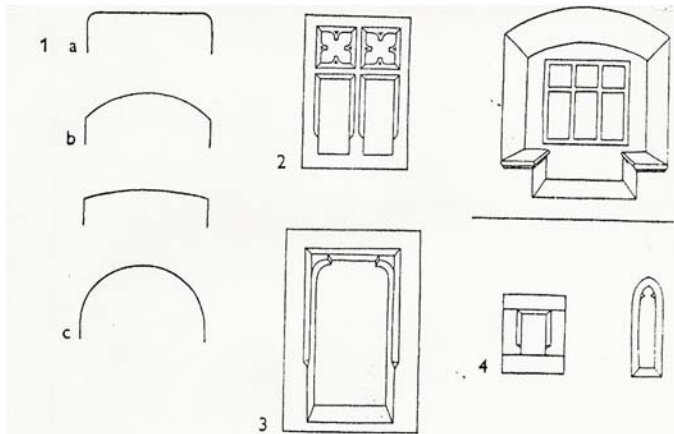
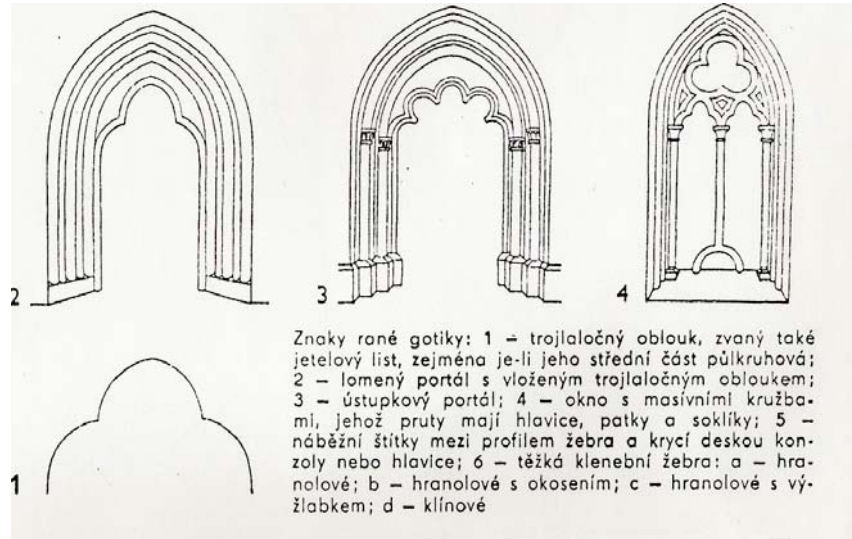

Pozdně gotické kružby: 1 - jsou tvořeny bohatými plaménkovými obrazci; 2 - plaménky postupně (kolem r. 1510) ztrácejí nosy; 3 - také v kružbách dochází k přetínání

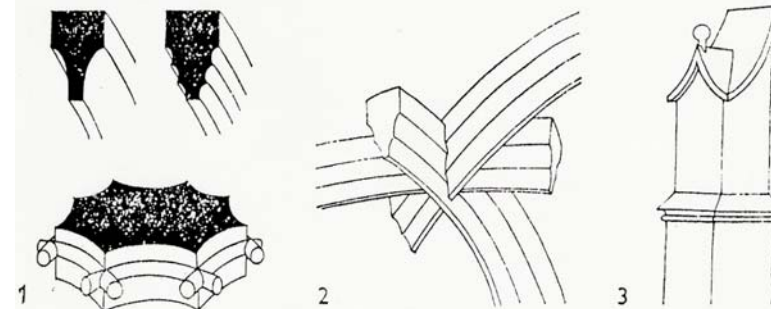
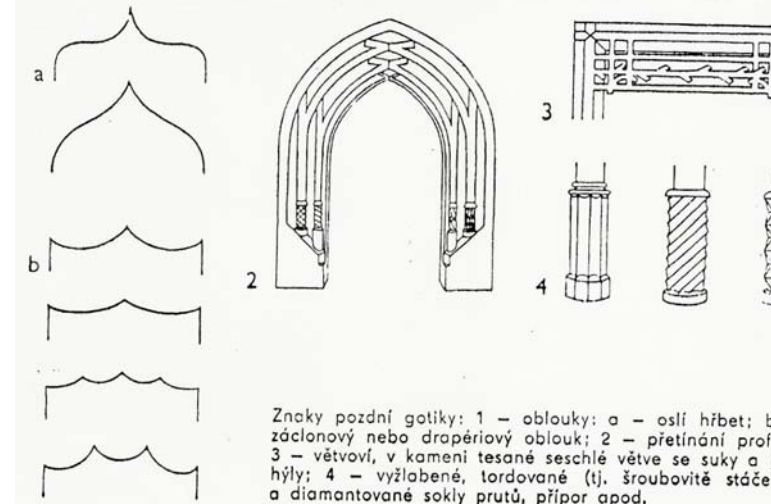

Znaky pozdní gotiky: 1 - měkké vyžlabení klínových žebor a stěn sloupů, umožňující jemnou hru světla a stínů; 2 - přetínání klenebních žebor; 3 - „houpaní“ stříšek a štítků opěrných pilířů

Tvarosloví gotiky a detaily

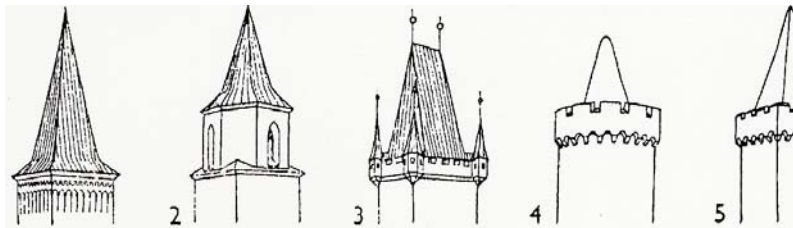
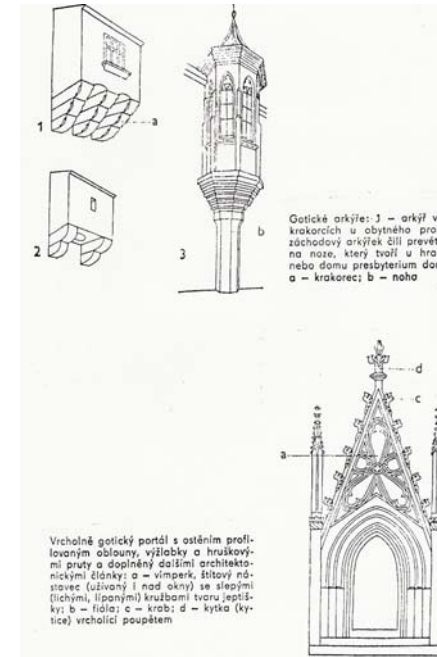
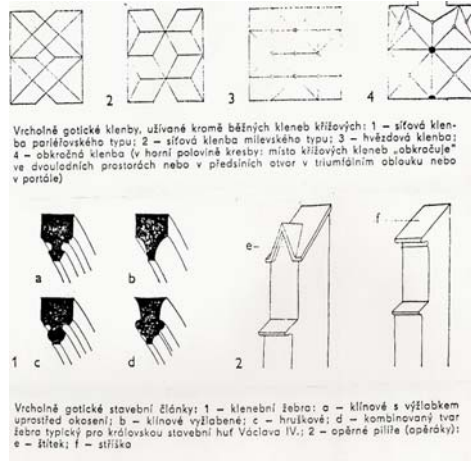
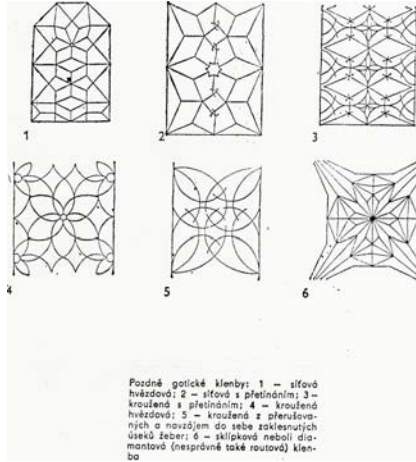

Zakončení gotických věží: 1 – jehlanec, kružbový panel; 2 – čtyřboká věž p dená v osmibokou s použitím tzv. příložek; 3 – strmá valbová střecha zvaná dí 4 – zděná helmice s cimbuřím kuželová a 5 – jehlancová

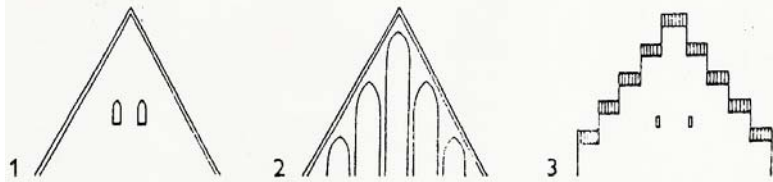

Hlavní typy gotických štítů: 1 – trojúhelný hladký štít; 2 – trojúhelný štít s lomeně zakončenými vpádnými; 3 – stupňový štít

Vrcholné gotické konzoly: 1 – listová (vegetabilní); 2 – s maskou tzv. divého muže (z úst mu vyrůstají větvíčky s listy); 3 – s lidskou maskou; 4 – s lidskou postavou (antropomorfní); 5 – se zvířecím motivem (zoomorfní); 6 – nepravidelná jehlancová konzola (typická pro královskou stavební huť Václava IV.); 7 – ostruhově podseknutá patka klenby; 8 – kružbová konzola na podložce vytvořené oběhnutím přístěnných žebor

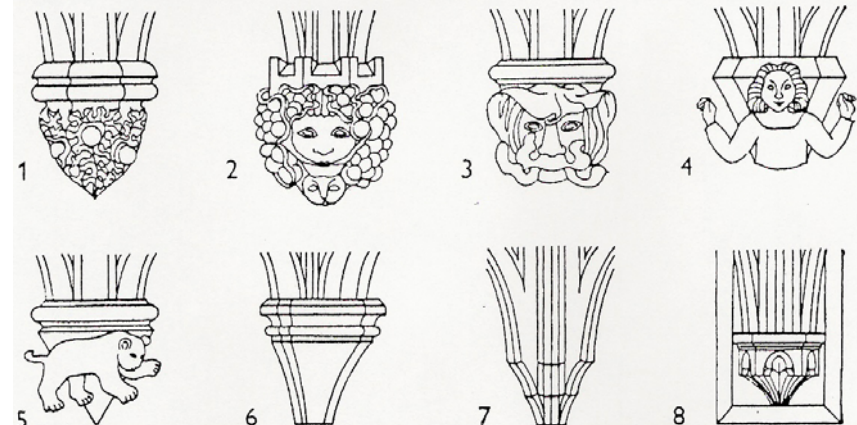



Katedrála sv. Víta v Praze



Špilberk, gotický sál



Karlův most a Mostecká věž



Karlštejn



Katedrála sv. Víta - interiér

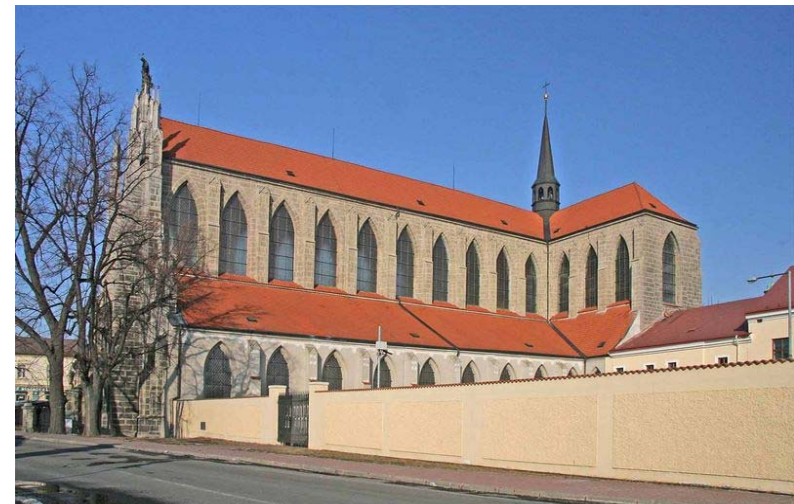

Sedlec, klášterní kostel Nanebevzetí P. Marie

Sakrální stavby

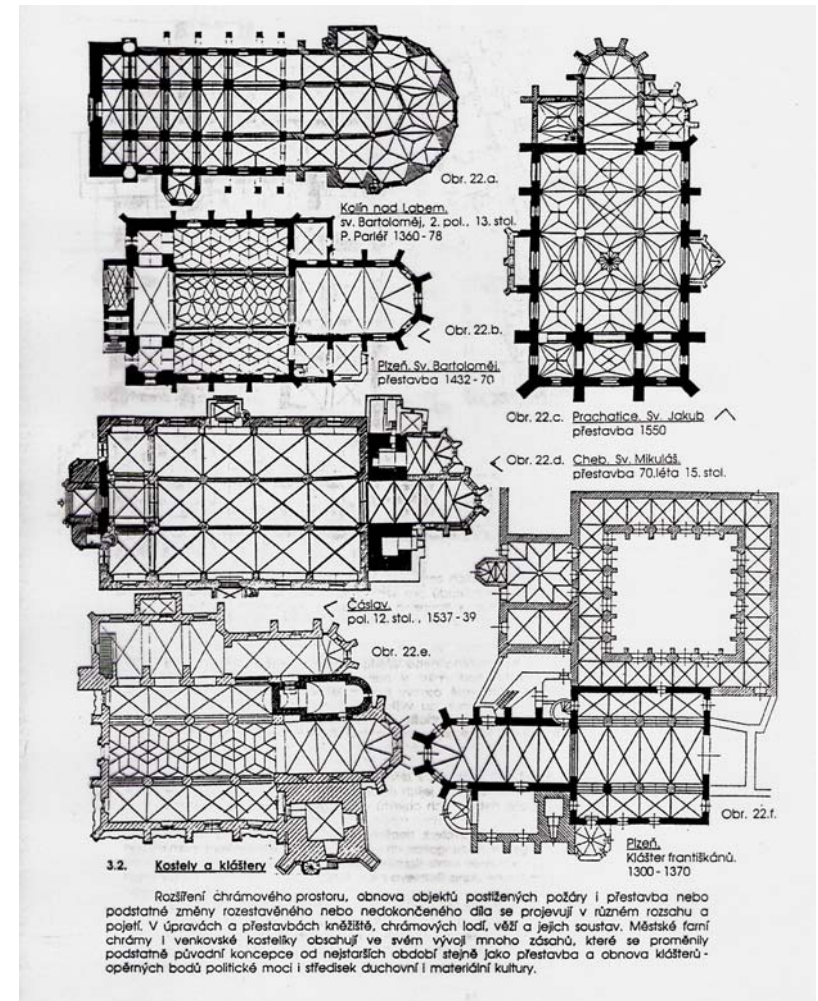
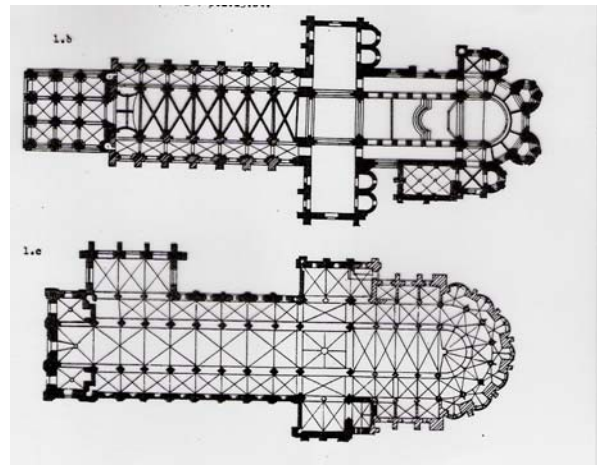

Sv. Barbora v Kutné Hoře



Katedrála Notre Dame v Paříži



vstupní portál



Opěrný systém a vitrážové okno

Gotické katedrály v Evropě

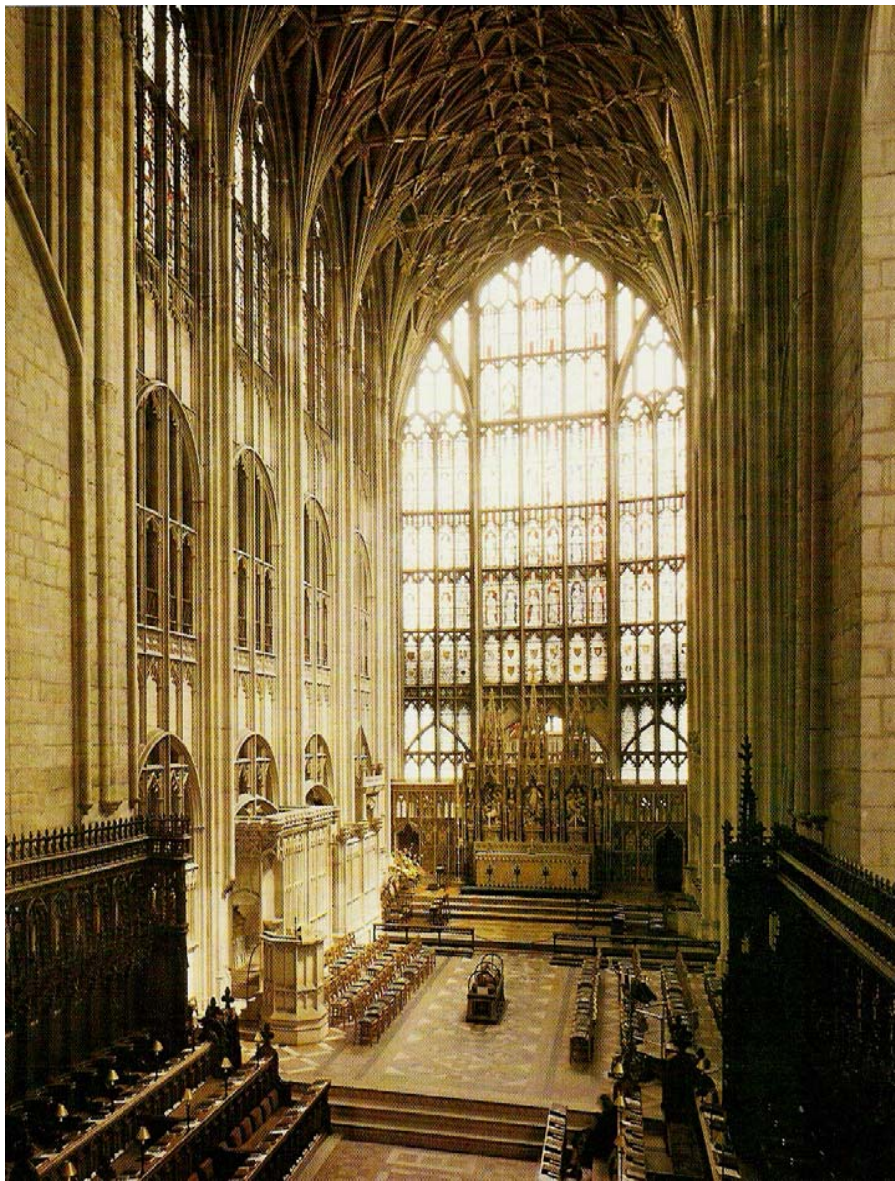

Katedrála v Glousestru, 1337

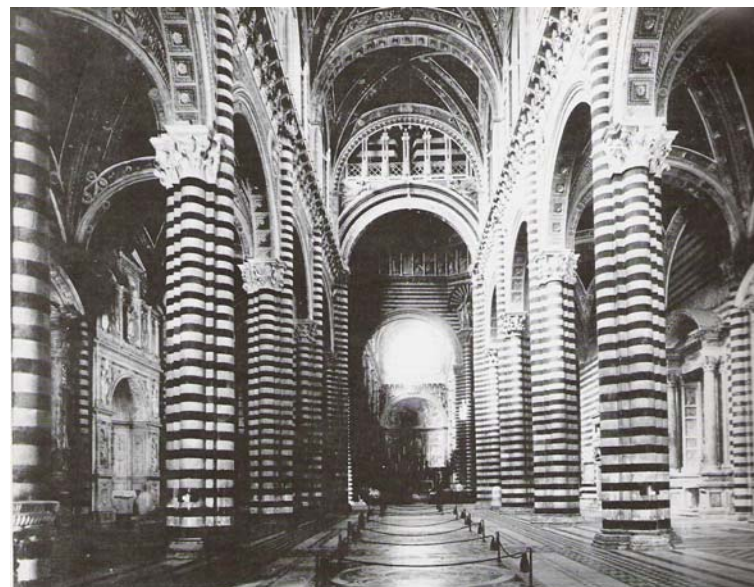

Katedrála v Sieně, 1269, uprav. Ve 14.stol.

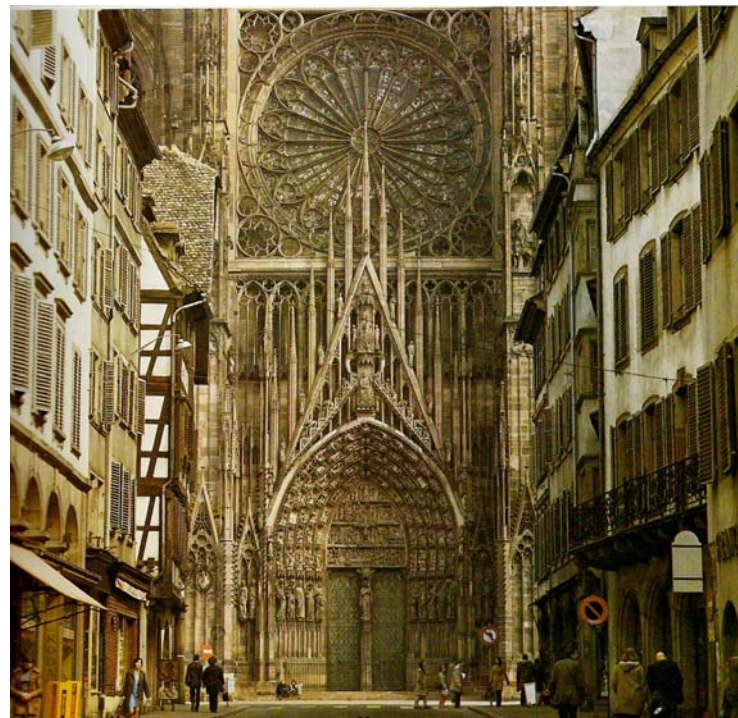

Katedrála ve Strasburku, 1300

Konstrukční prvky a tvarosloví renesance

Renesanční arkády se zpravidla směrem vzhůru odlehčují a dodržují tzv. nadřazenost řádů: v přízemí pilíř, v 1. patře toskánský řád, ve 2. patře jónský řád (nebo začínají v přízemí toskánským řádem a pokračují jónským a korintským). Na našem příkladu tu navíc dochází podle poschodí k zdvojení rytmu podpor. Jednotlivé části a články: a – kladí tvoří přímý překlad; b – kuželková balustráda dělená pilířky – podstavci sloupů; c – archivolta, plastické orámování oblouku arkády; d – cvíkl vyplněný rozetou; e – železné kleštiny; f – plný parapet (poprsník) s reliéfy; g – římsa; h – bosáž

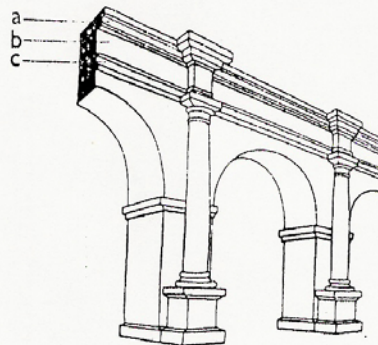
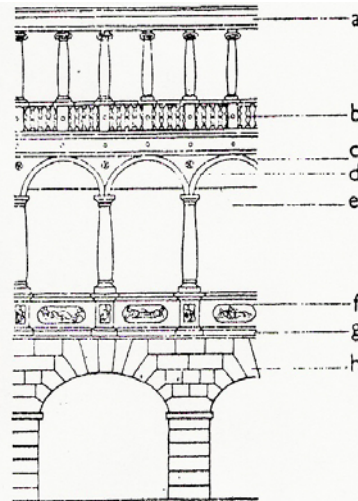

Arkády na pilířích s přiloženými tříčtvrtě-sloupy, nad nimiž se kladí zalamuje (oblamuje); části tvořící kladí: a – římsa; b – vlys; c – architráv

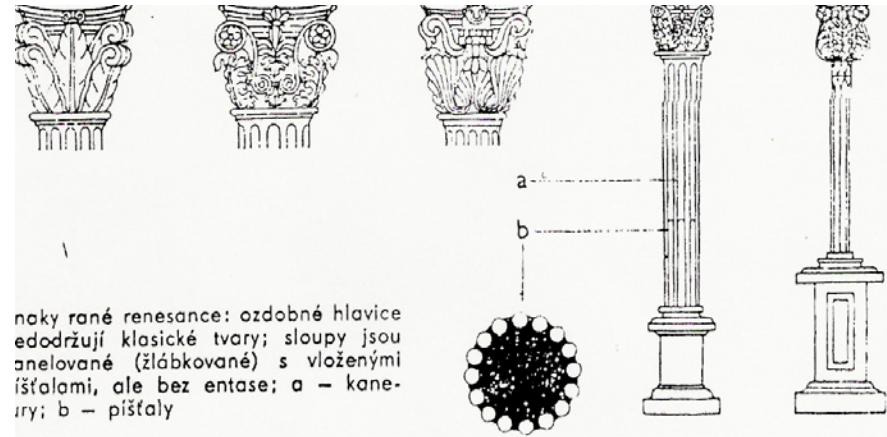

noky rané renesance: ozdobné hlavice edodržují klasické tvary; sloupy jsou anelované (žlábkované) s vloženými iššálami, ale bez entase; a – kanelury; b – pištaly

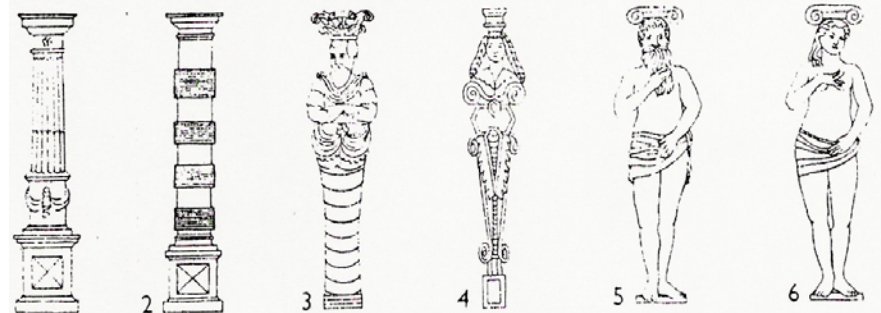

Pozdně renesanční podporovací články: 1 – sloup; dolní část jeho kanelovaného dřiku je hladká, pokrytá ornamentem; 2 – pilastr; přes dřik jsou přetaženy bosované prstence; 3 – mužská a 4 – ženská polopostava – herma; 5 – atlas, atlant (mužská postava); 6 – karyatida (ženská postava)

Nejtypičtější druhy oslění pozdně renesančních portálků a oken

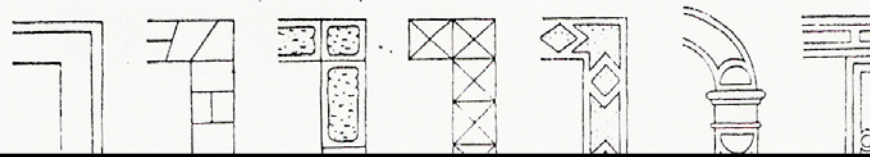

Renesanční architektura v našich zemích a v Evropě

Období renesance v našich zemích /1520-1620/ je spojeno s obdobím vlády Maxmiliána II. a vrcholná fáze s osobností Rudolfa II. Je reprezentována především zámeckou architekturou, stavbami paláců, letohrádků pro vyšší majetnou vrstvu. Ve městech se přestavují středověké domy na pohodlnější, prostornější měšťanské domy se štíty a podloubím, renesančními klenbami. Vznikají honosné radnice na náměstí, které zdobí i v současnosti řadu našich měst. Ojedinělými celky renesanční architektury jsou města Telč a Slavonice.

Renesanční tvorba je zastoupena vynikajícím Benediktem Riedem a Bonifácem Wolmutem. Ve městech, zejména v Praze působili itaľští architekti Paolo della Stella, Udalrico Aostallis, Giovanni Gargioli a další.

V Evropě jsou nejvýznamnější stavby v Itálii. Ranná renesance je reprezentována tvorbou F. Brunelleschiho a jeho nejvýznamnější stavbou – nalezincem ve Florencii, což je první renesanční stavba v Itálii /1421/. Výjimečným technickým výkonem byla dvouplášťová kopule dómu St. Maria del Fiore ve Florencii. Rozponem 41,97 m se přiblížila starořímskému Pantheonu.

Období vrcholné renesance 1500-1540 vévodí tvorba Bramantova, Raffael Santi a Michelangelo Buonarotti.

Největším úkolem doby byla dostavba chrámu sv. Petra v Římě.

Pozdní renesance G. B. Vignola a A. Palladio.

Renesanční prvky a details

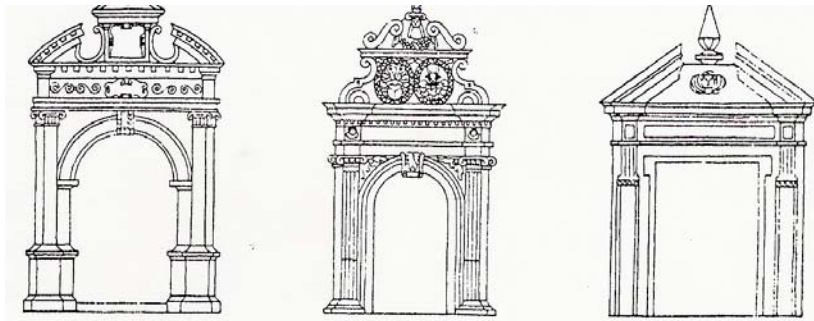

Pozdně renesanční portály se vyznačují rozeklanými nástavci, přibýváním ozdobných prvků a ušima – pravouhlejším rozšířením ostění nebo zalomením rámovací lišty při nadpraží

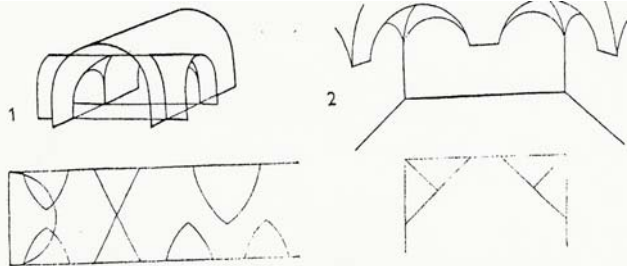

Renesanční klenby: 1 – lunety a výseče vznikají kolmým průnikem dvou valených kleneb; pod tím v půdoryse pár výsečí, křížová klenba a střídavě řazené výseče; 2 – koutové výseče (lunety) v neckové klenbě a jejich půdorys; 3 – necková klenba

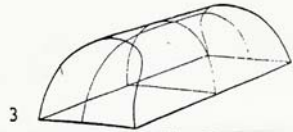

Štukové (omítkové) rámování hran v renesančních klenbách: 1 – hřebínky; 2 – štuková žebra; 3 – lišta

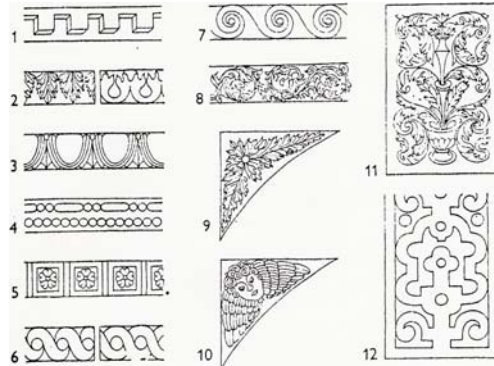

Renesanční ornamentika: 1 – zubovez; 2 – listovec; 3 – vejcevec; 4 – perlovec; 5 – kazety; 6 – esovitý pletenec; 7 – mořská vína; 8 – rozvilina; 9 – listy ve vývrtku; 10 – andříščí hlava; 11 – kandelábr (doprovázený rozvilinami); 12 – pobíjený nebo pobíjený ornament

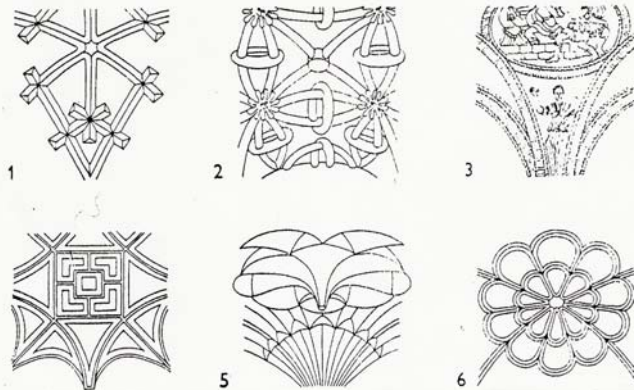

Renesanční klenby: 1 – hřebínková pletinová; 2 – kroužené hvězdomé ot nanesené na křížové klenbě; 3 – s ornamentálním a figurálním štukem; 4 – metrické vzorce; 5 – sklípková kroužená; 6 – hřebínková s krouženými moti

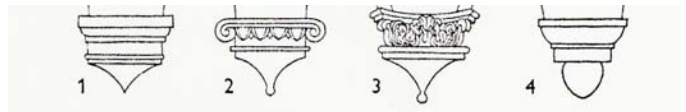

Renesanční konzoly (většinou ukončené dole žabrákou): 1 – konzola tosk 2 – ionská (jónská); 3 – listová; 4 – odvozená z toskánské; 5 – zalomení nového žebra a žabráka

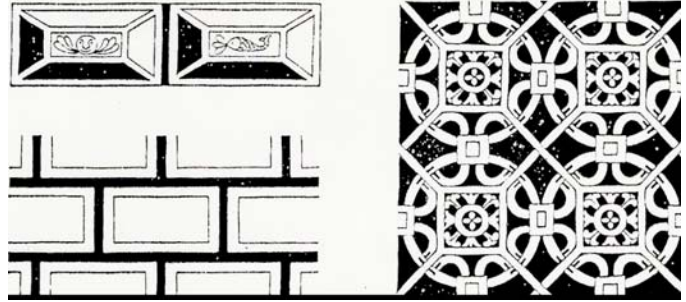

Renesanční ornamentika: 1 – bukranon (ozdobená býčí lebka); 2 – zavíjený ornament; 3 – věvec se stužkami; 4 – medailon; 5 – rouška (šátek); 6 – mušle; 7 – ovocný feston; 8 – rozeta (růžice); 9 – delfin; 10 – gryf (noh)

Významné renesanční stavby na našem území



Belveder, 1556-63, Bonifác Wolmuth a Paolo della Stella

Schwarzenberský palác, 1550





Náměšť nad Oslavou



Náměšť nad Oslavou



Bučovice



Jindřichův Hradec