

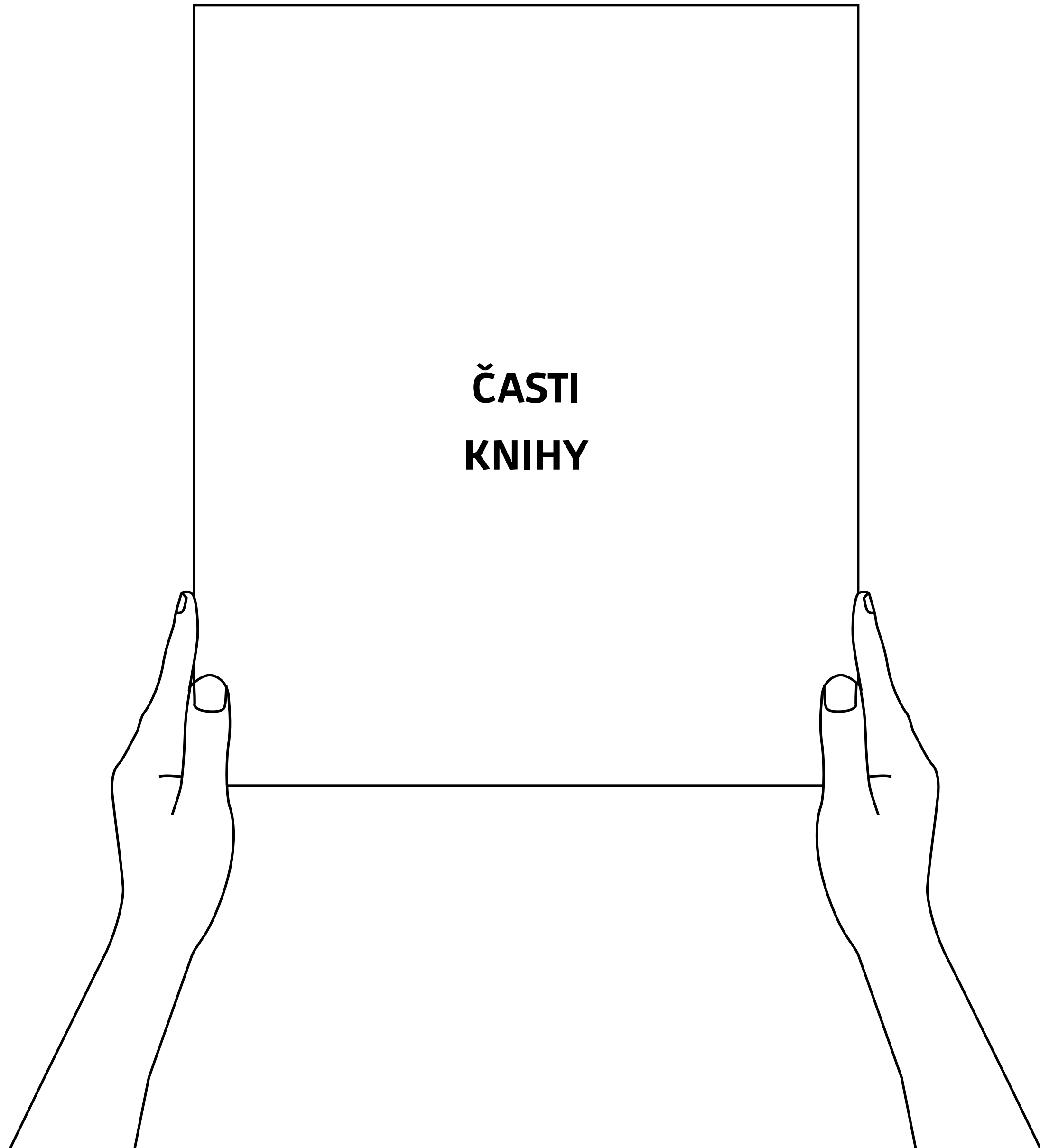

**Redakční/
publikační
dizajn**

**ČASTI
KNIHY**

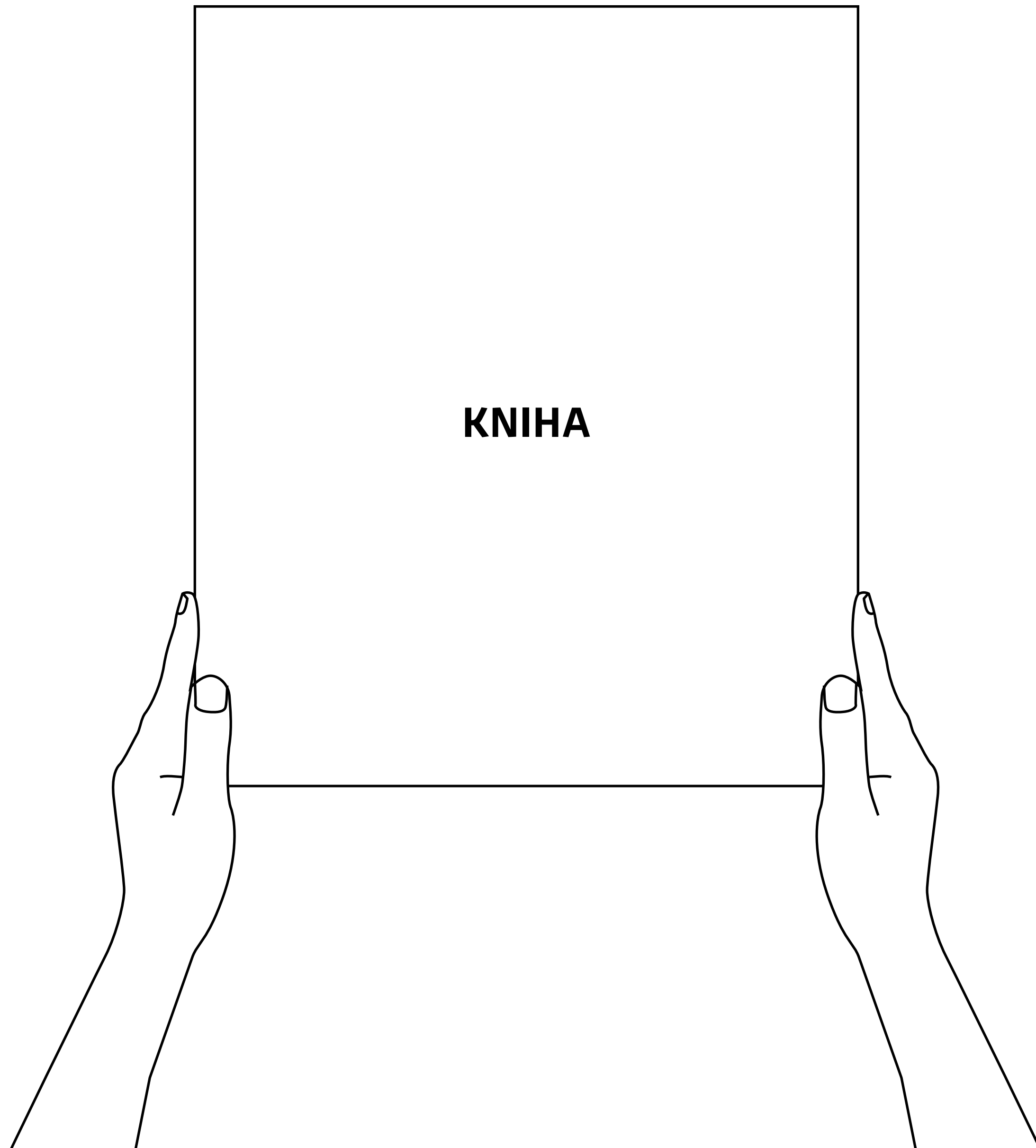



Kniha

Je médium grafického dizajnu väčšieho rozsahu, ktoré spája rôzne vizuálne prvky do jedného celku.

Dizajn závisí od účelu.

Dizajn závisí od formátu a väzby.

Knižný dizajn
Časti knihy

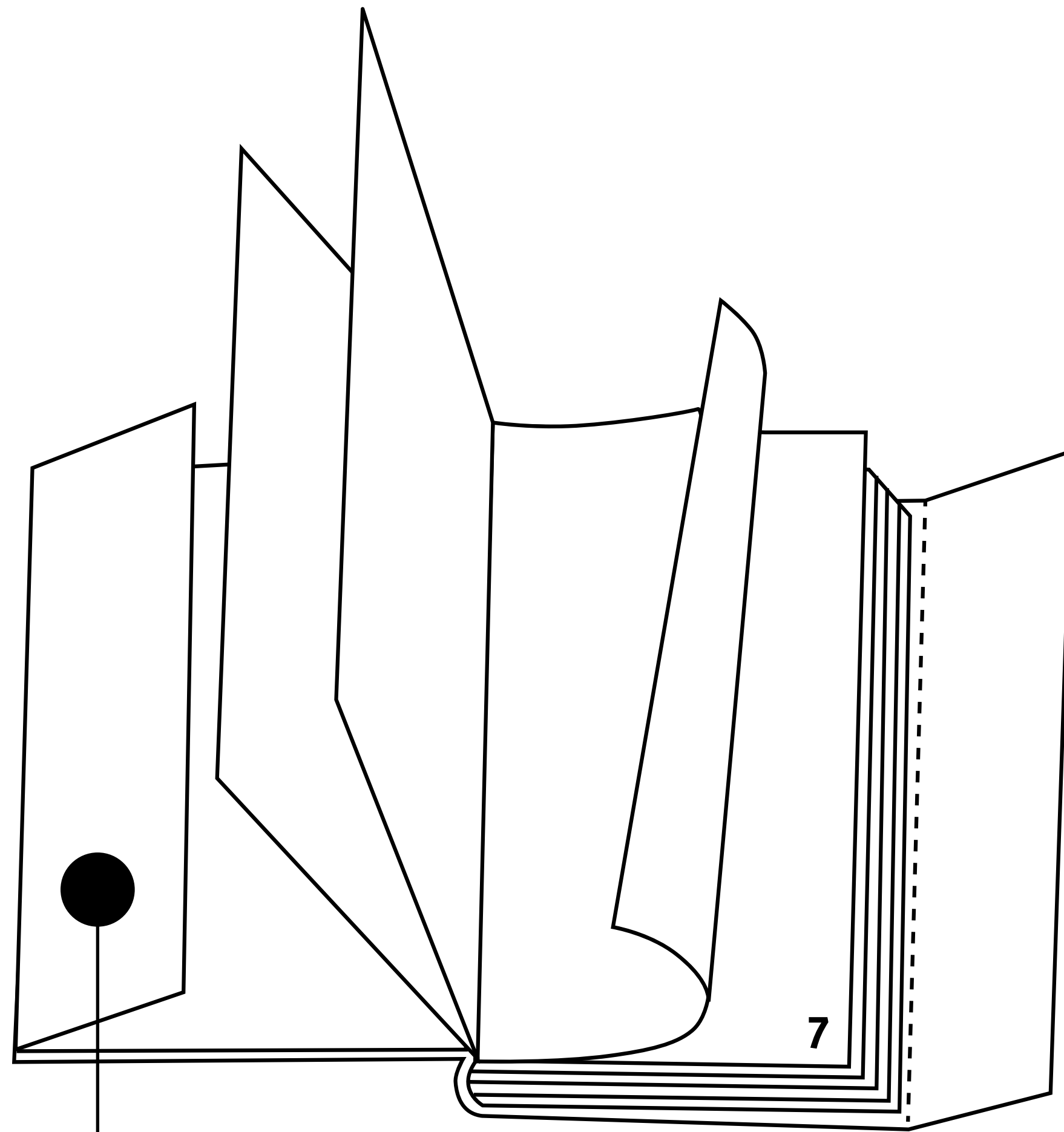
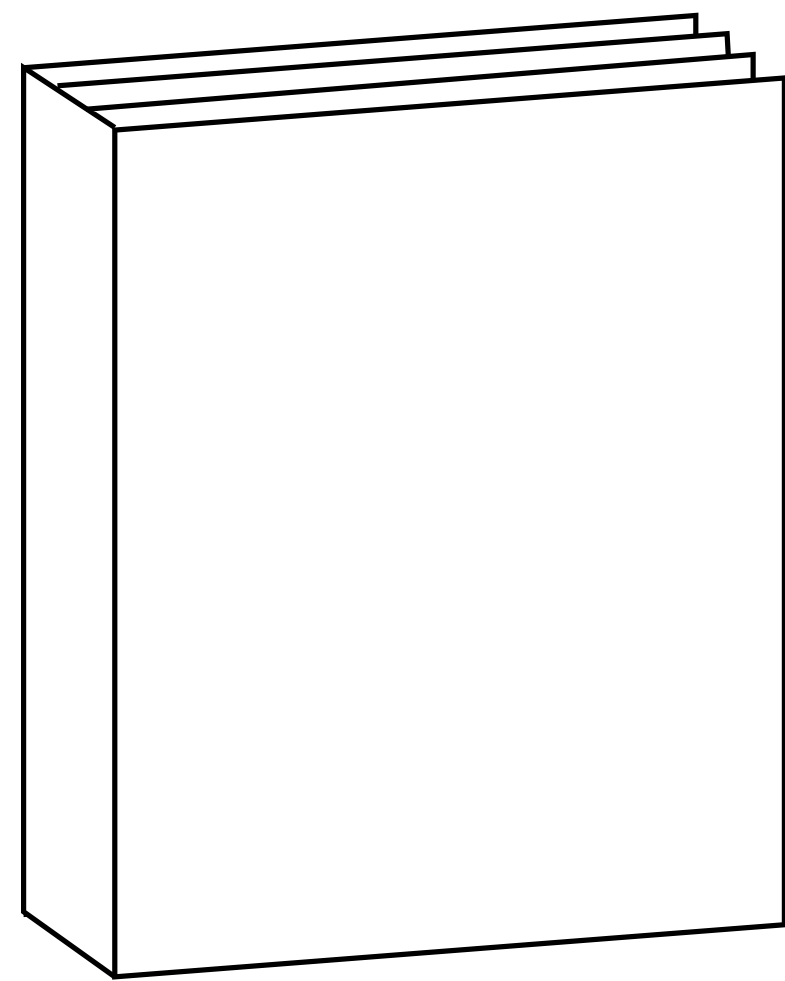

Prebal knihy
papierový obal knihy s ušami.

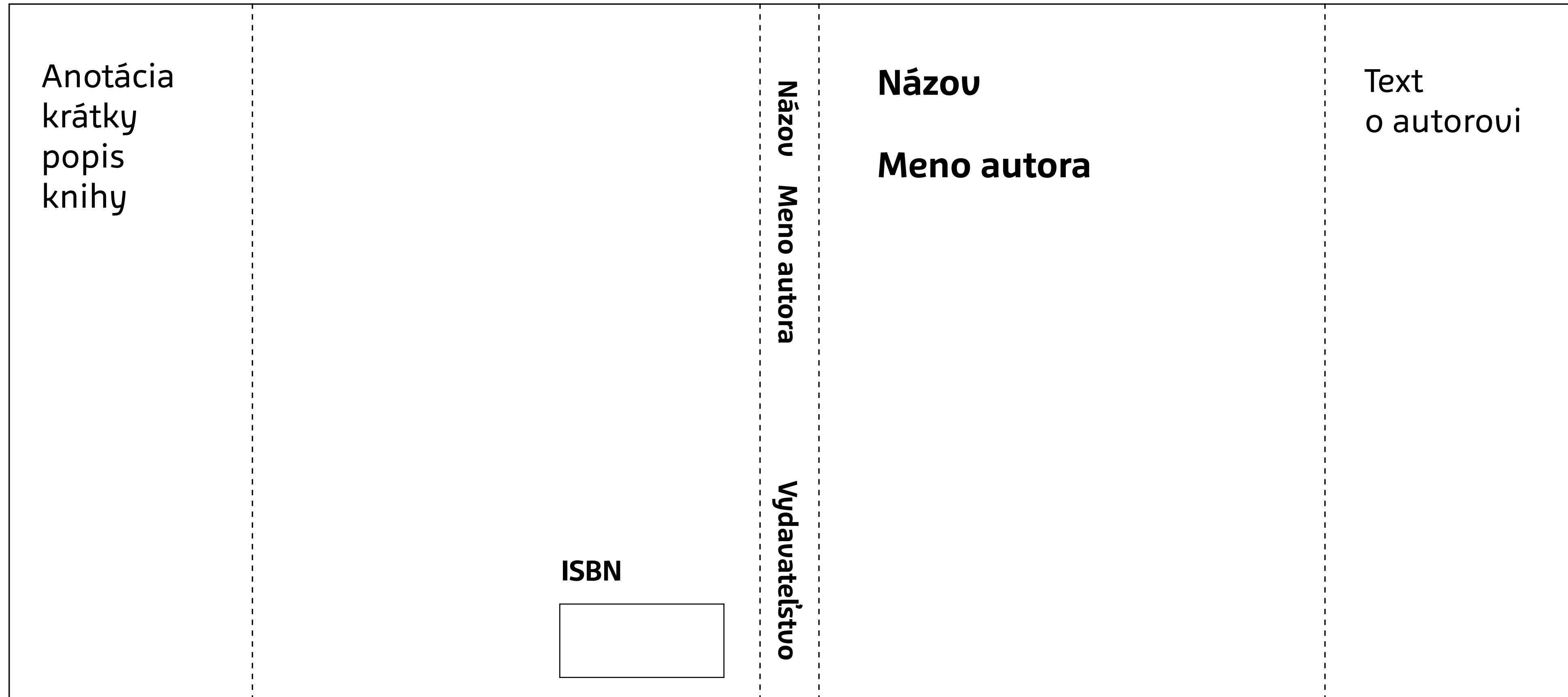

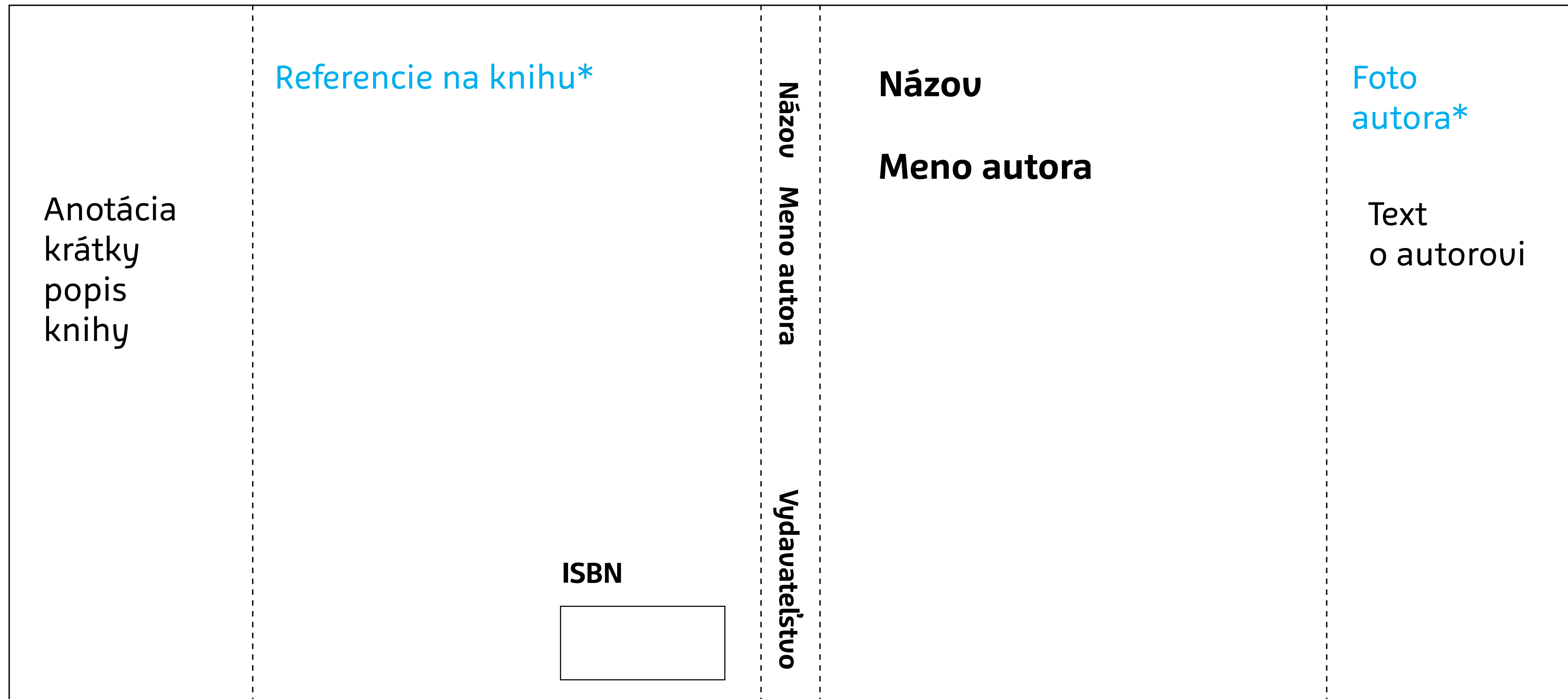

* nie je povinné

Knižný dizajn

Prebal knihy



Boris Meluš, Národná cena za dizajn za sériu knižných obálok

Knižný dizajn

Prebal knihy



Boris Meluš, Národná cena za dizajn za sériu knižných obálok

Knižný dizajn

Prebal knihy



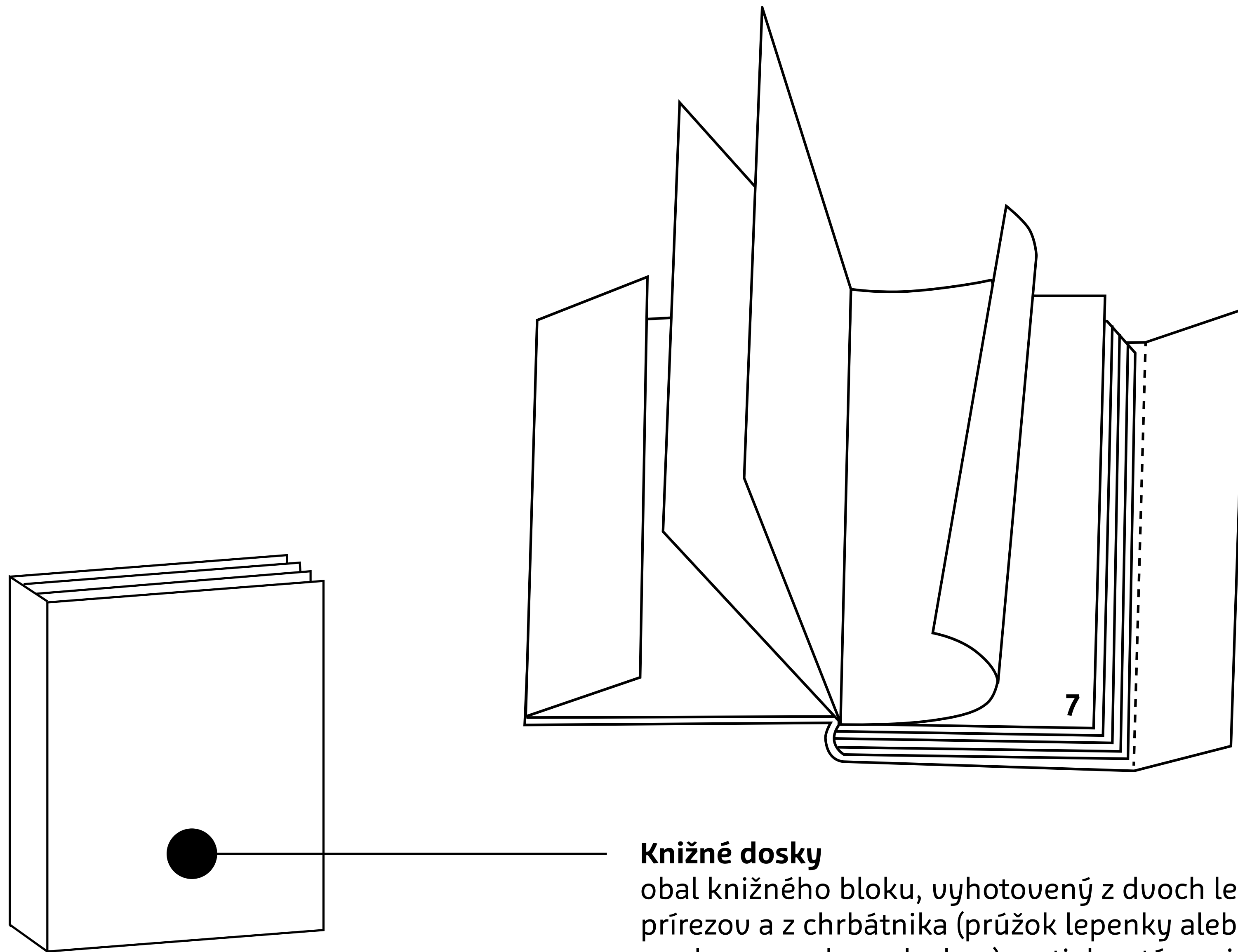

Knižné dosky

obal knižného bloku, vyhotovený z dvoch lepenkových prírezov a z chrbátnika (prúžok lepenky alebo kartónu medzi prednou a zadnou doskou), potiahnutý papierom, plátnom alebo iným materiálom.

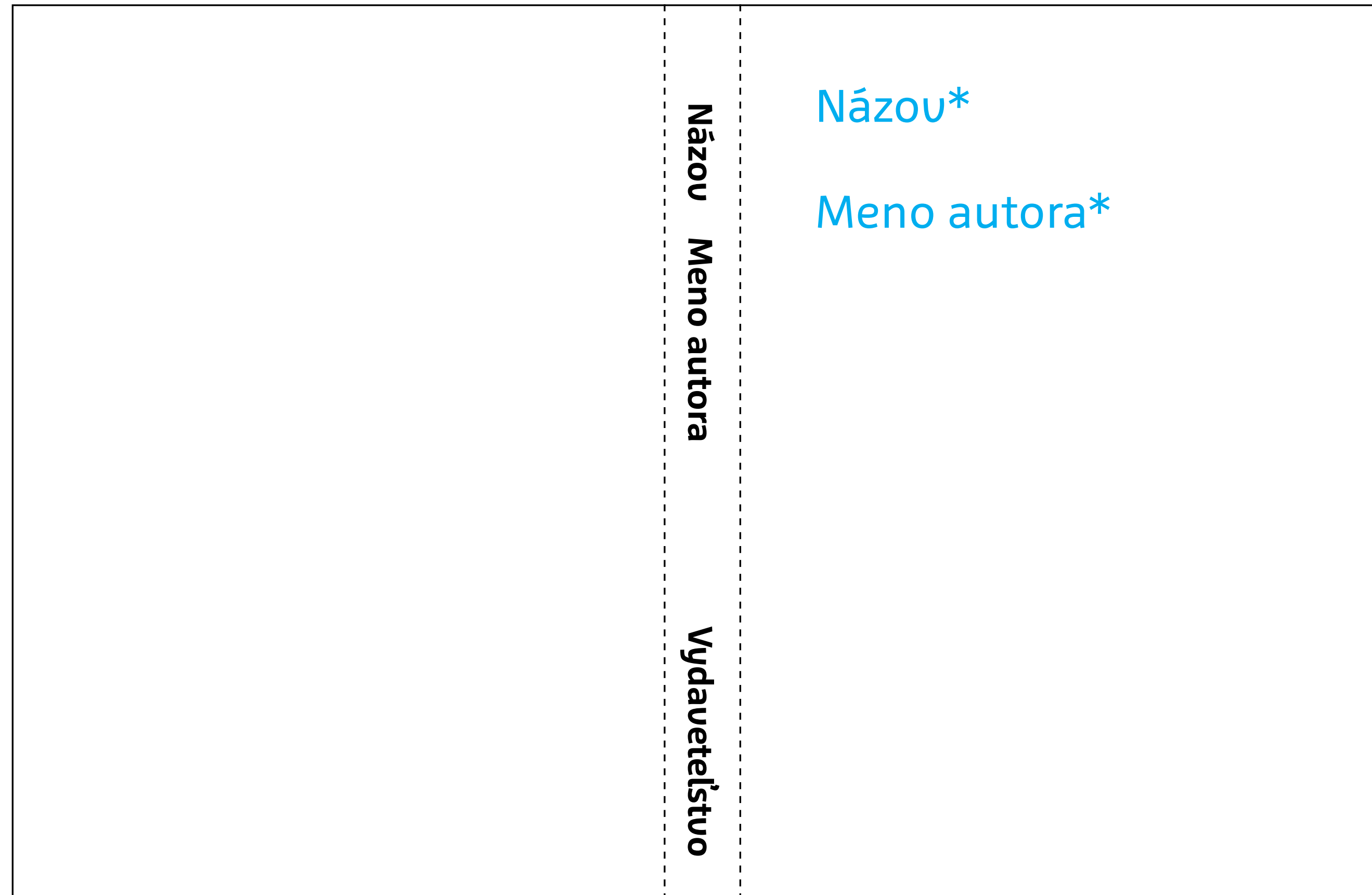

* nie je povinné

Knižný dizajn

Prebal knihy



Boris Meluš, Národná cena za dizajn za sériu knižných obálok

Knižný dizajn
Časti knihy

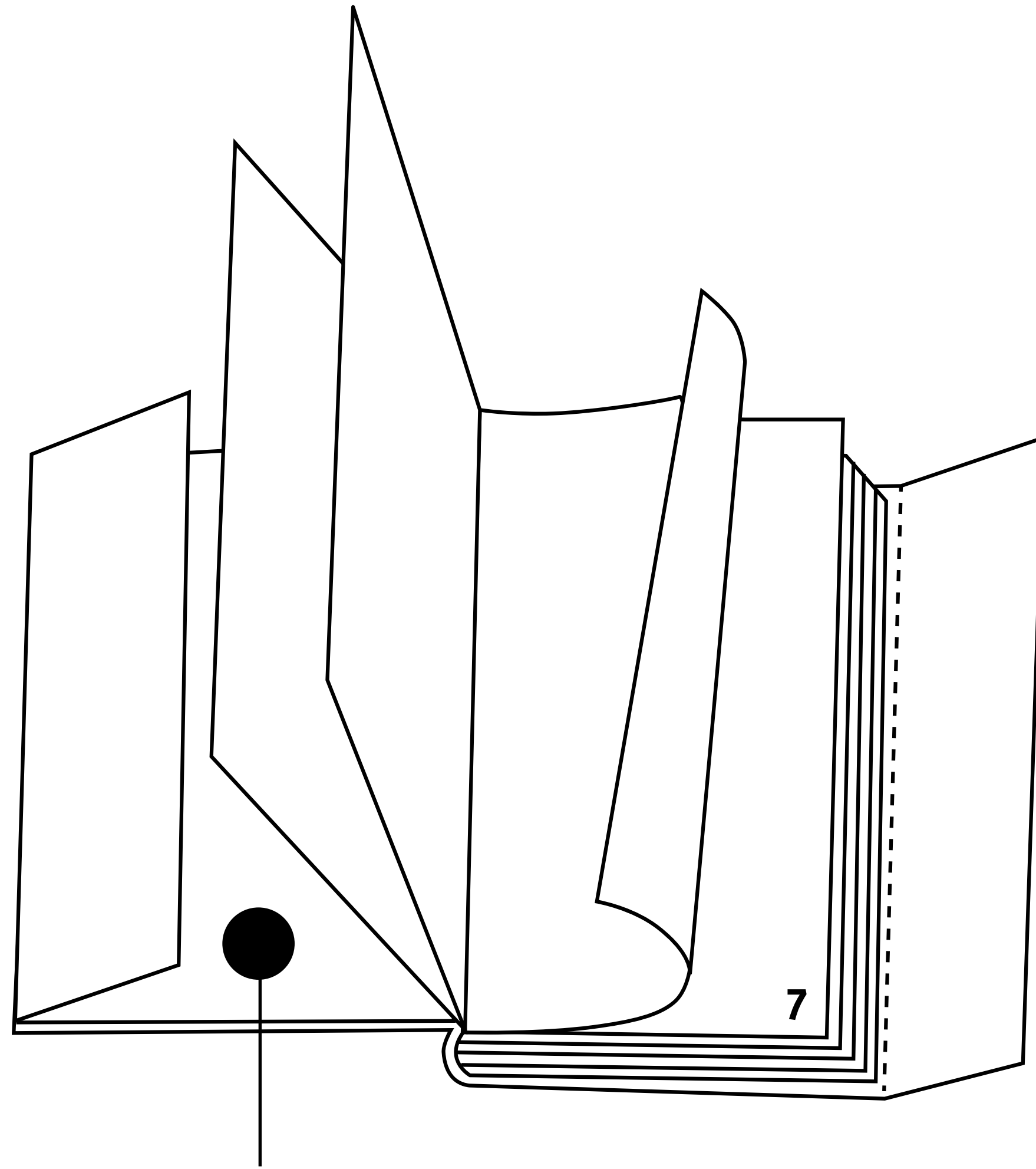
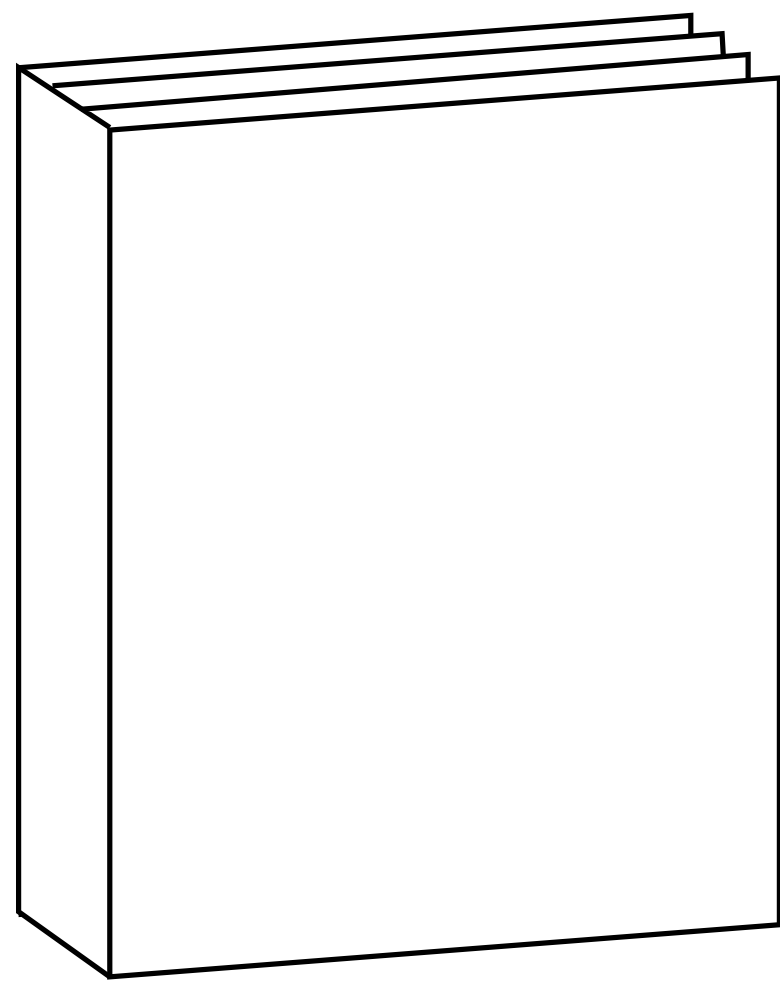

Predsádka

dvojlist potlačeného alebo nepotlačeného papiera,
určený na spojenie knižného bloku s knižnými doskami i na
ochranu prvého a posledného listu knihy.

Knižný dizajn

Predsádka knihy



Knižný dizajn
Predsádka knihy



Knižný dizajn

Časti knihy

Knižný chrbát
časť knižnej
väzby, ktorú tvorí
chrbát knižného
bloku a knižných
dosiek.

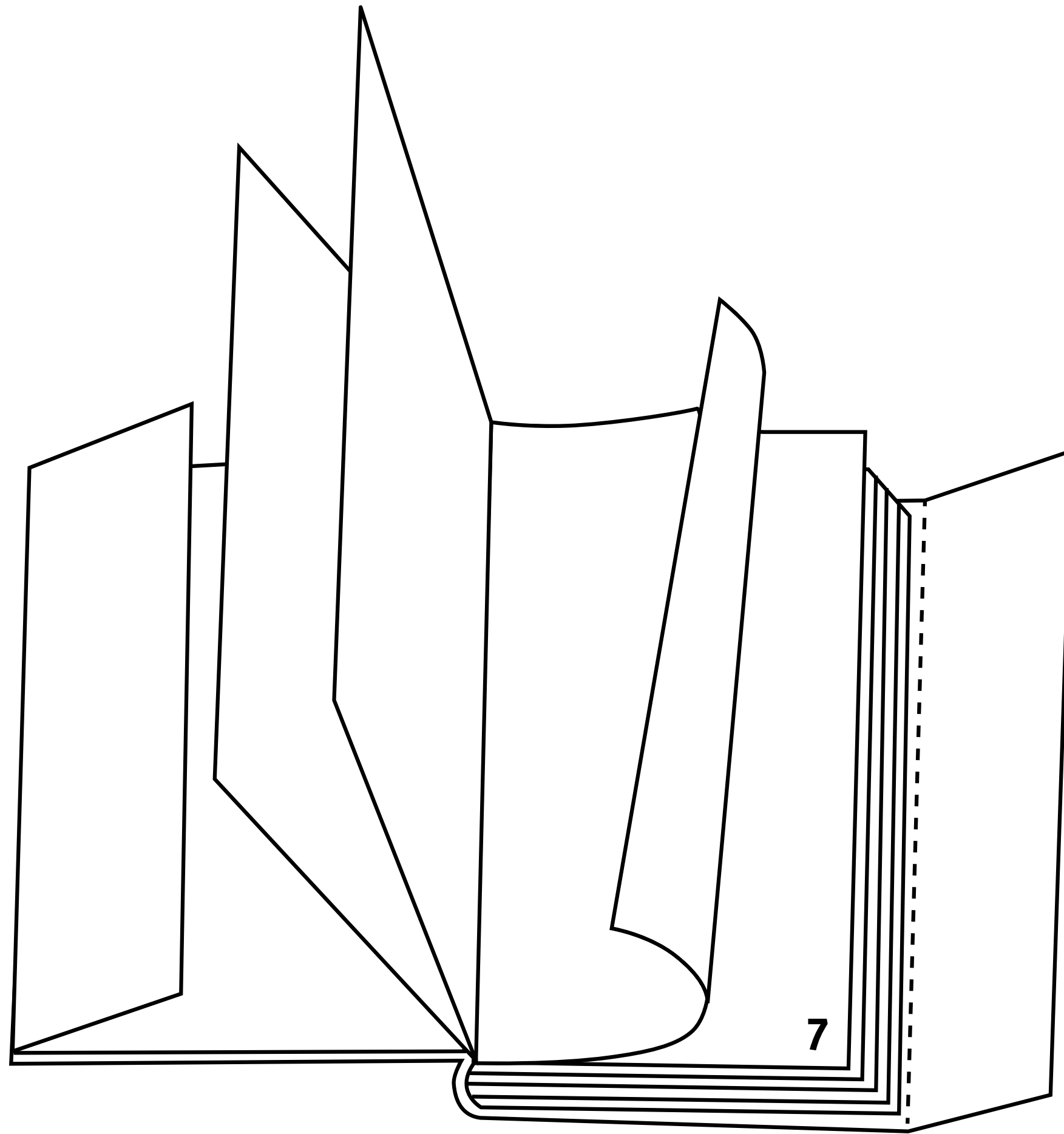
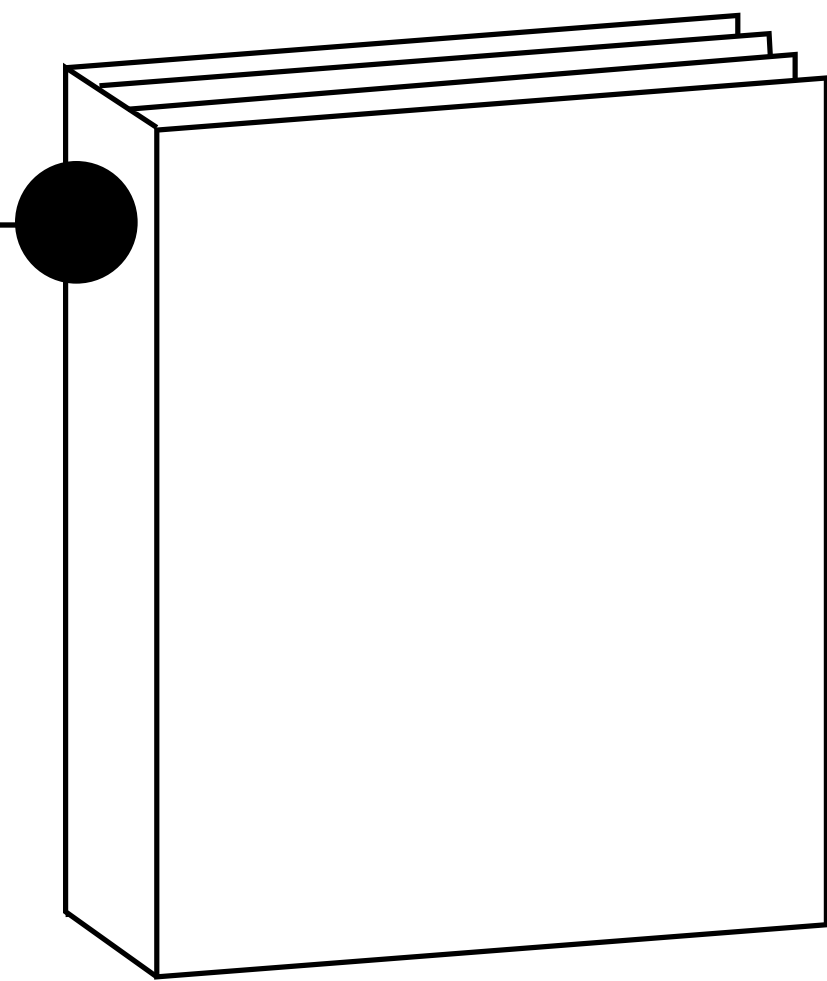

Knižný dizajn
Časti knihy

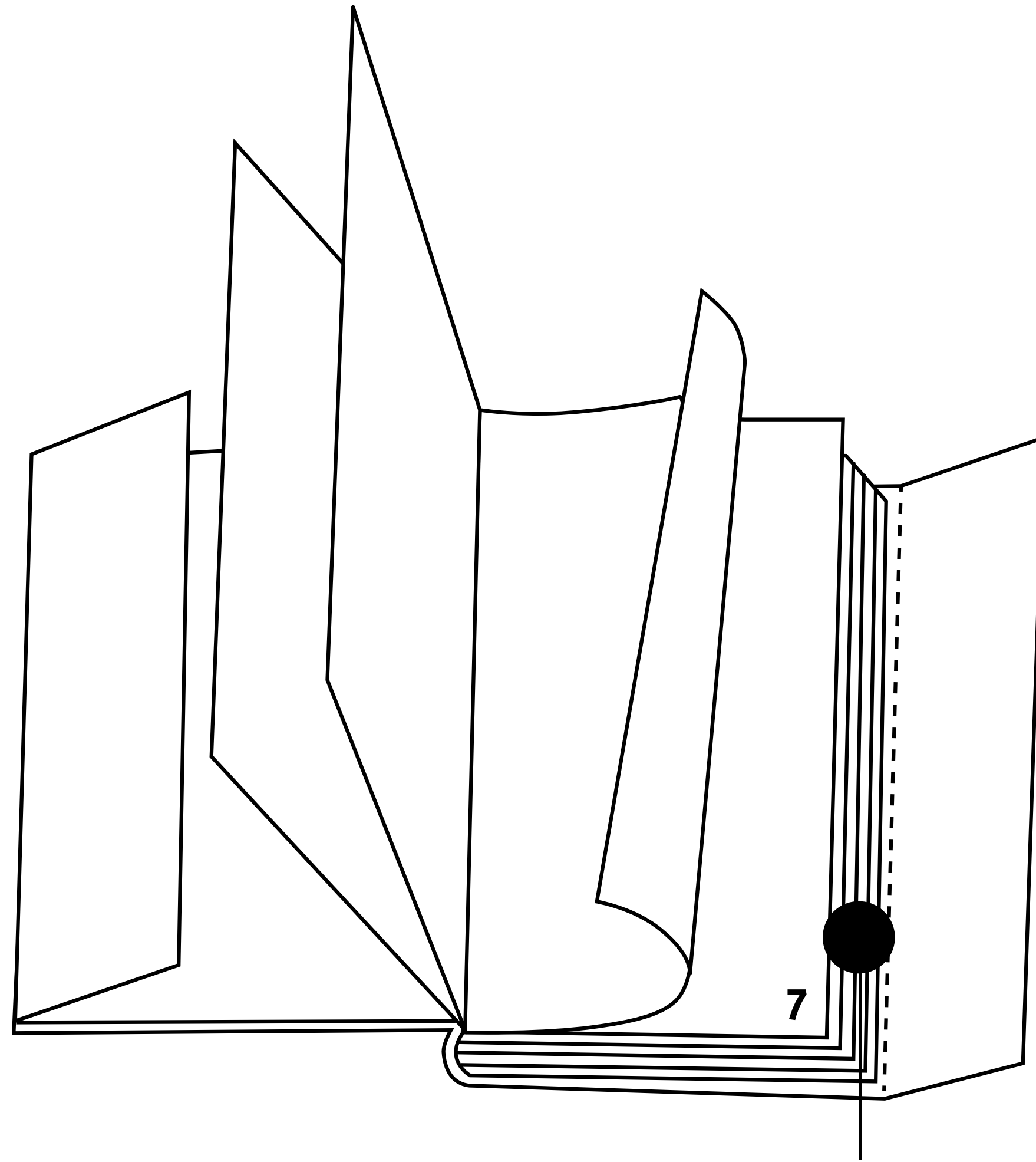
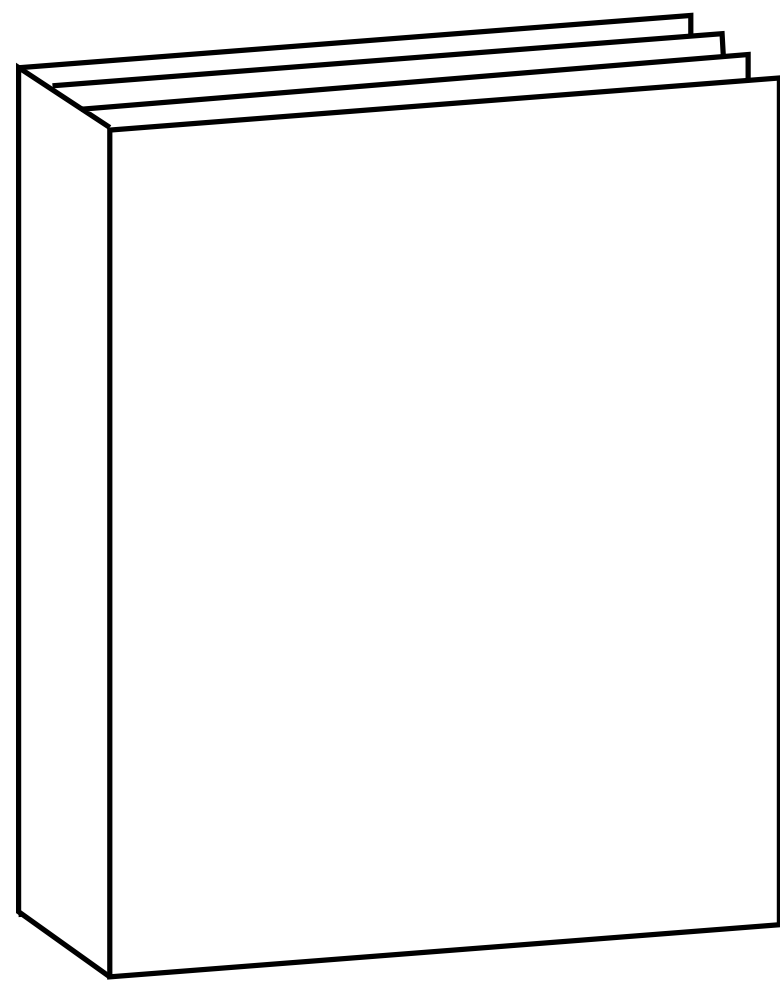

Knižný blok

knižný komplet, spojený v chrbte lepením alebo šitím. Tvorí unútornú časť knihy.

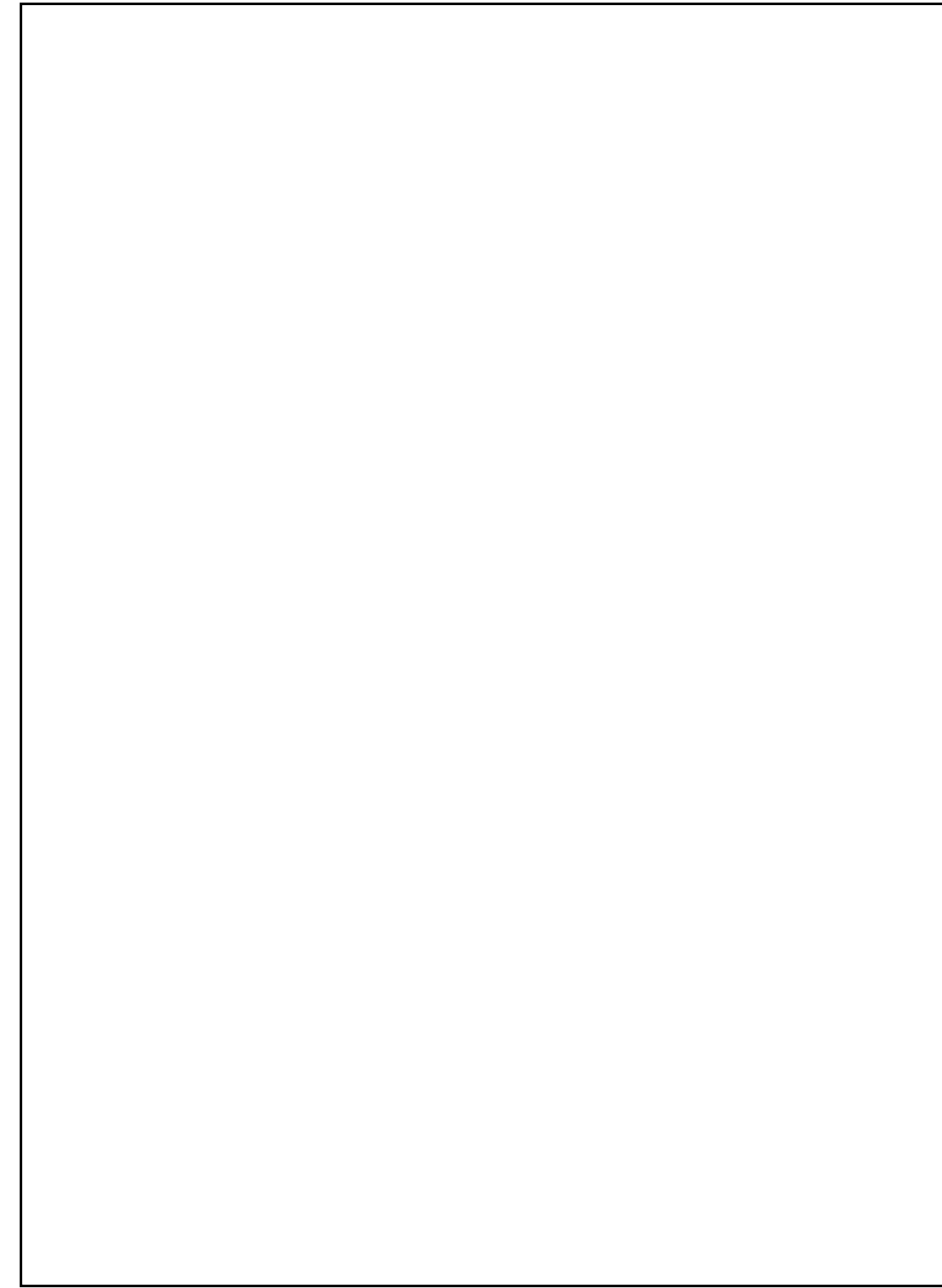

1

VAKÁT

prázdna strana,
akákoľvek prázdna
strana v knihe

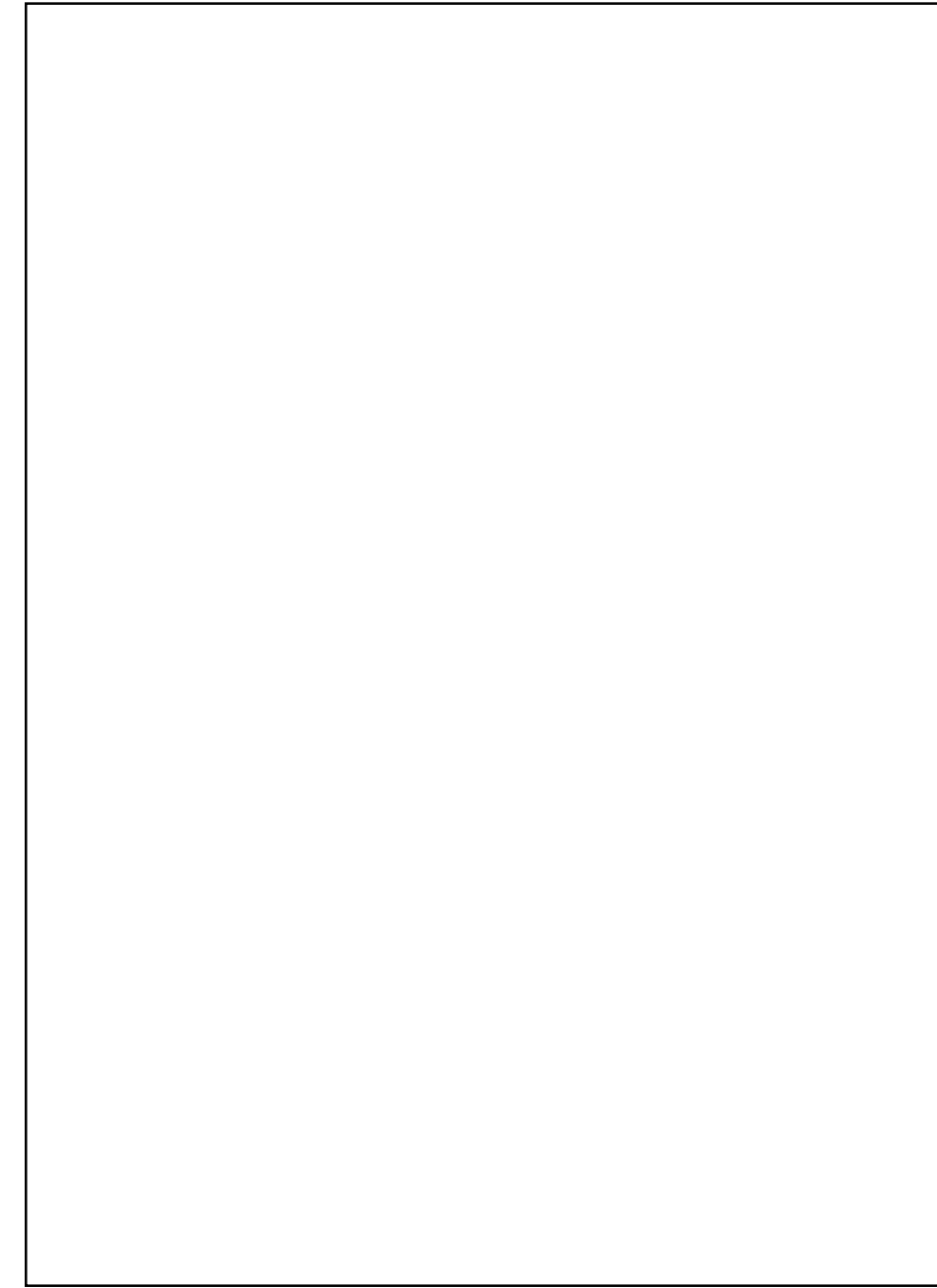

1

SIGNET

značka vydavateľstva.
Prvá nepárna strana za
predsádkou.

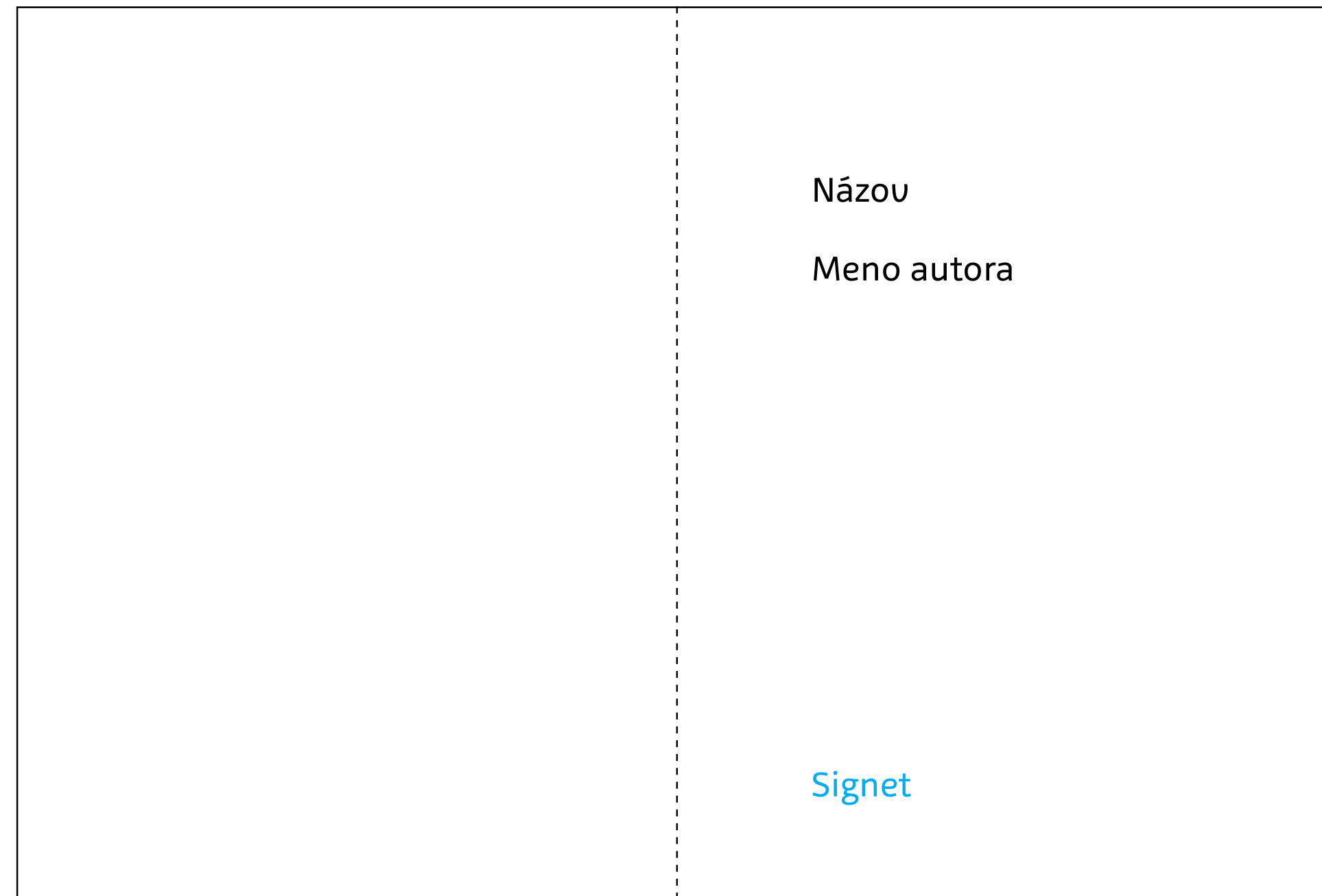

2

3

PATUTIL

je vždy na nepárnej strane. Obsahuje meno autora, názov knihy, predchádza hlavnému titulu. Môže obsahovať signet – značku vydavateľstva.

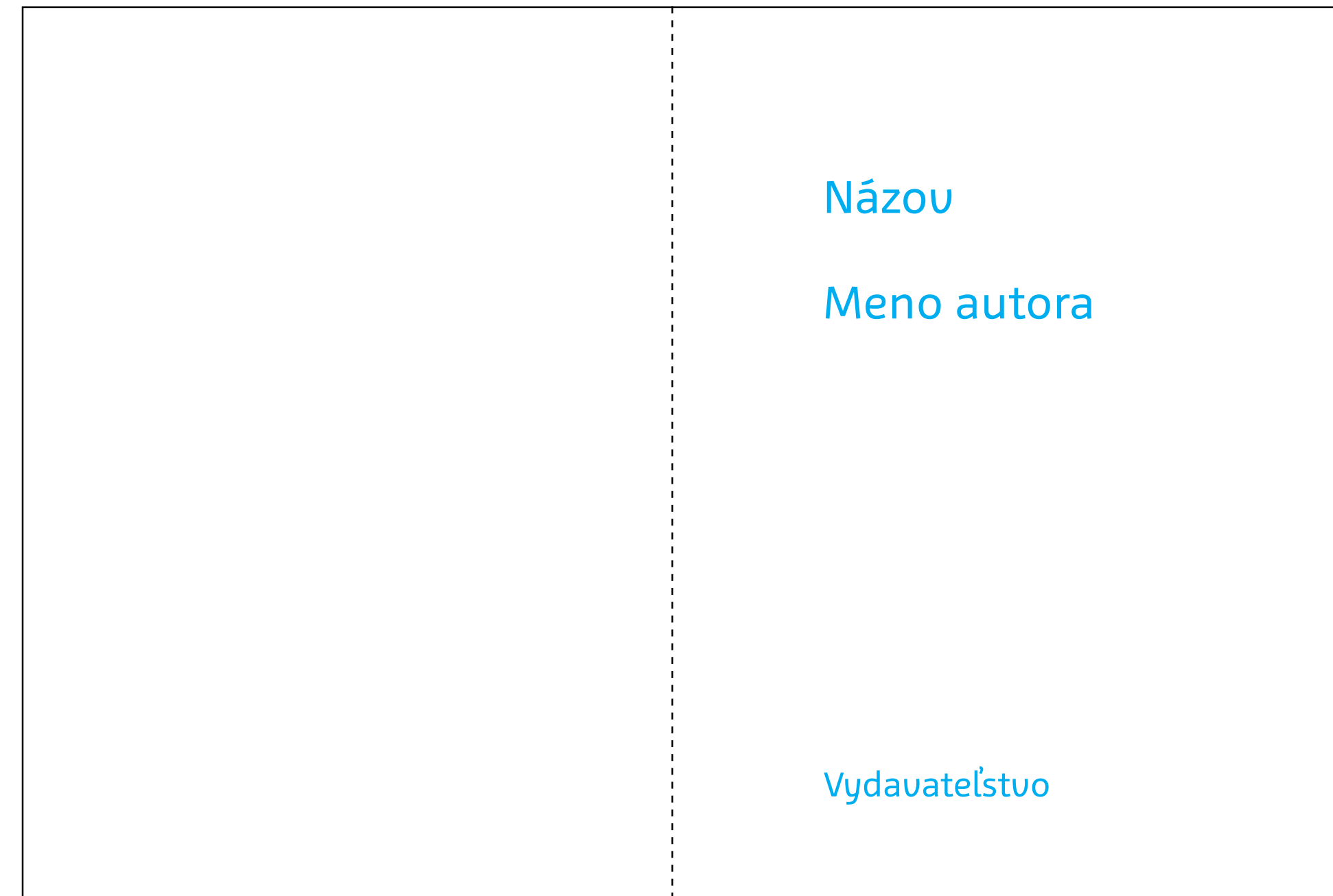

4

5

FRONTISPIS (PROTITUL)

strana oproti hlavného titulu. Je vždy na párnej strane. Môže obsahovať grafiku.

HLAVNÝ TITUL

je vždy na nepárnej strane. Obsahuje meno a názov knihy, umiestnené v 1/3 strany. V spodnej časti sa uvádza názov vydavateľstva.

Knižný dizajn
Jednotlivé strany



IMPERSUM

PATITUL



PROTITUL

HLAVNÝ TITUL

Knižný dizajn

Jednotlivé strany



PROTITUL

HLAVNÝ TITUL



IMPERSUM

TEXT

Knižný dizajn
Jednotlivé strany



PATITUL



HLAVNÝ TITUL

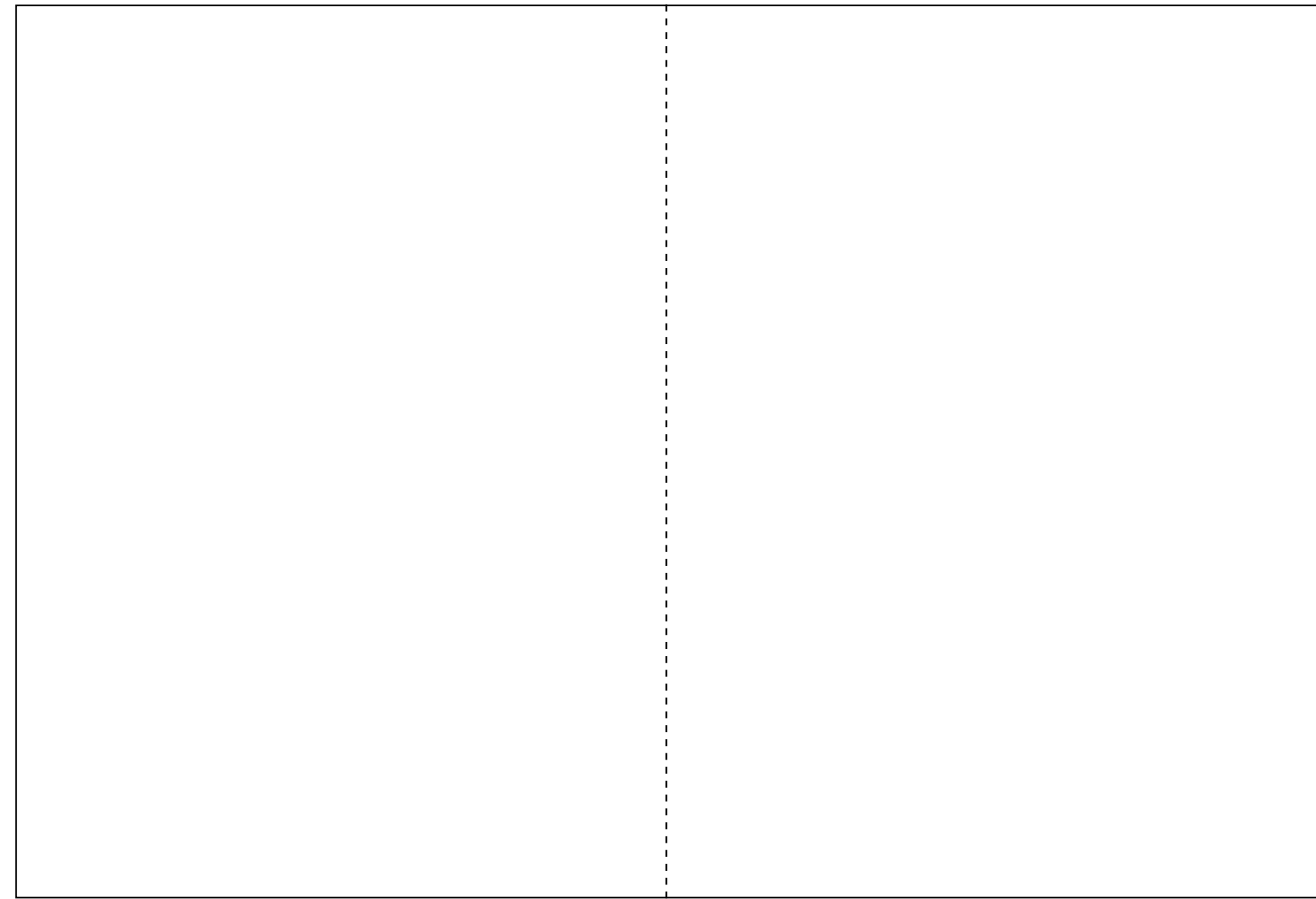

6

IMPRESUM

autorská tiráž,
copyright,
nakladateľský
záznam

7

TEXT



HLAVNÝ TITUL

Knižný dizajn

Jednotlivé strany



IMPRESUM

TEXT

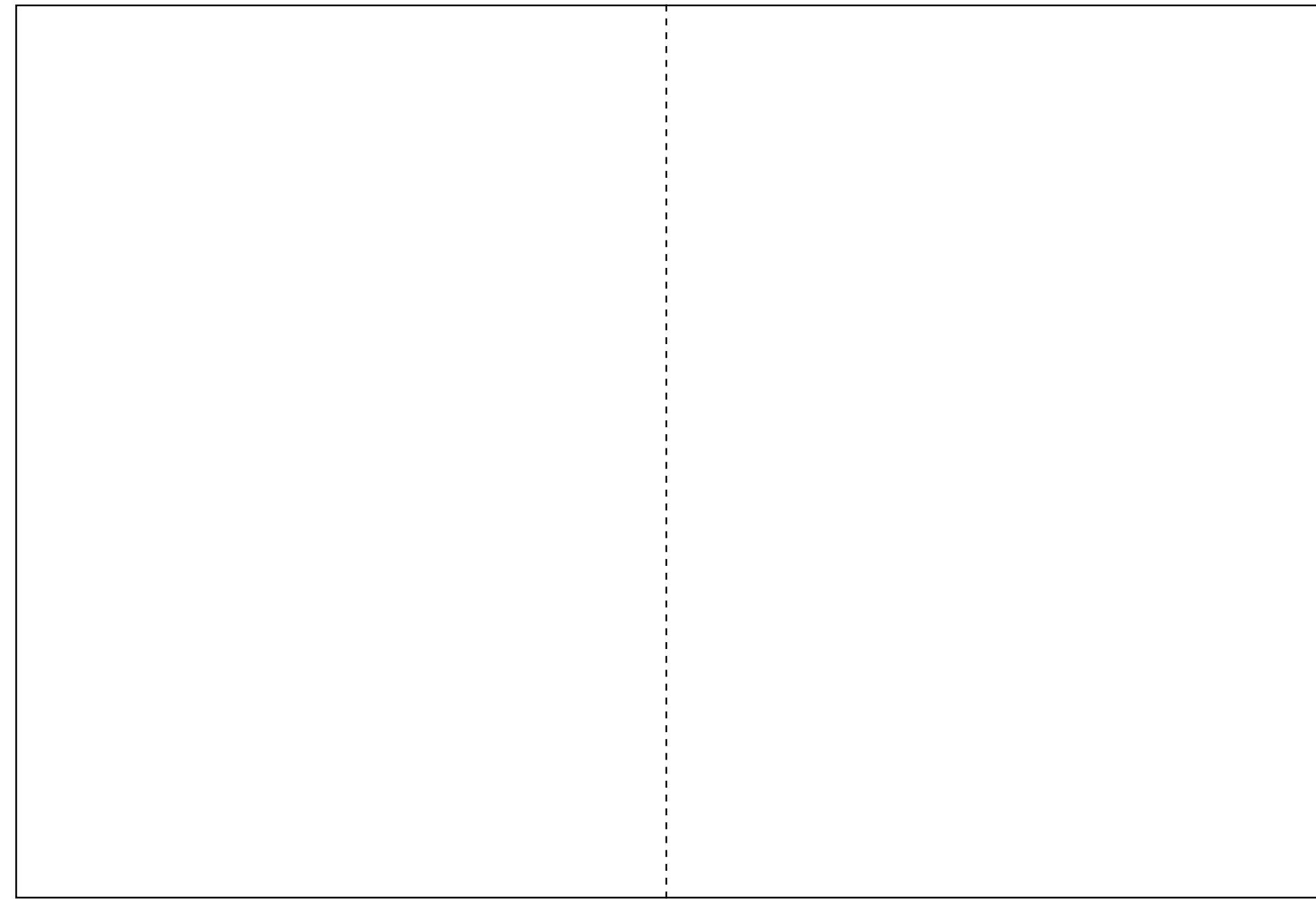

6

7

VENOVANIE

uždy na nepárnej strane
za hlavným titulom



222

223*

OBSAH

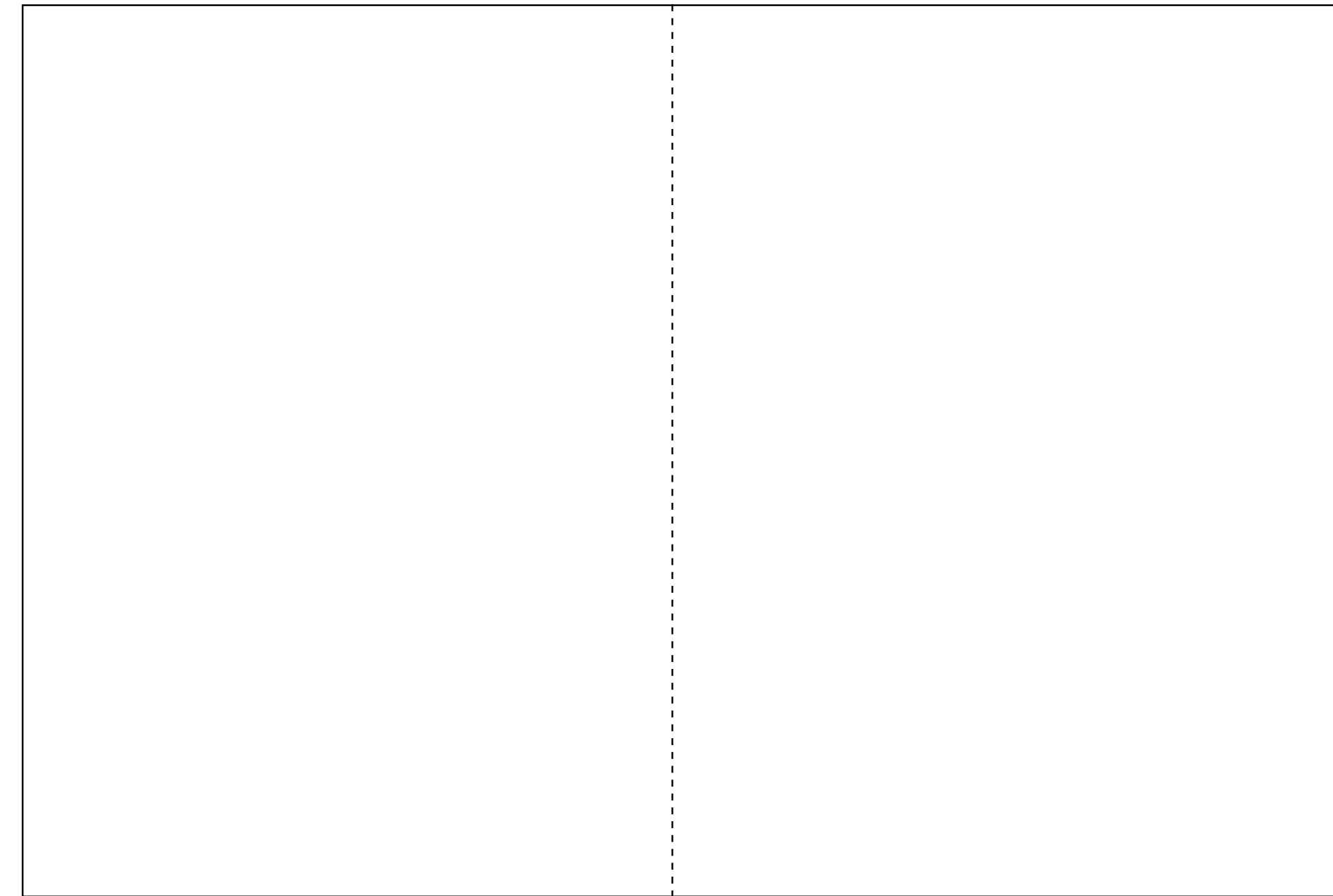

224*

225*

TIRÁŽ

vždy posledná strana
u knihe. Uvádzajú sa všetky
technické údaje, mená autorov
podieľajúcich sa na knihe,
vydavateľstvo, tlač, použité písmo,
ISBN, skladové číslo.

Knižný dizajn
 Jednotlivé strany — Koniec knihy



OBSAH



TIRÁŽ

Kniha
Sadzobný rámec

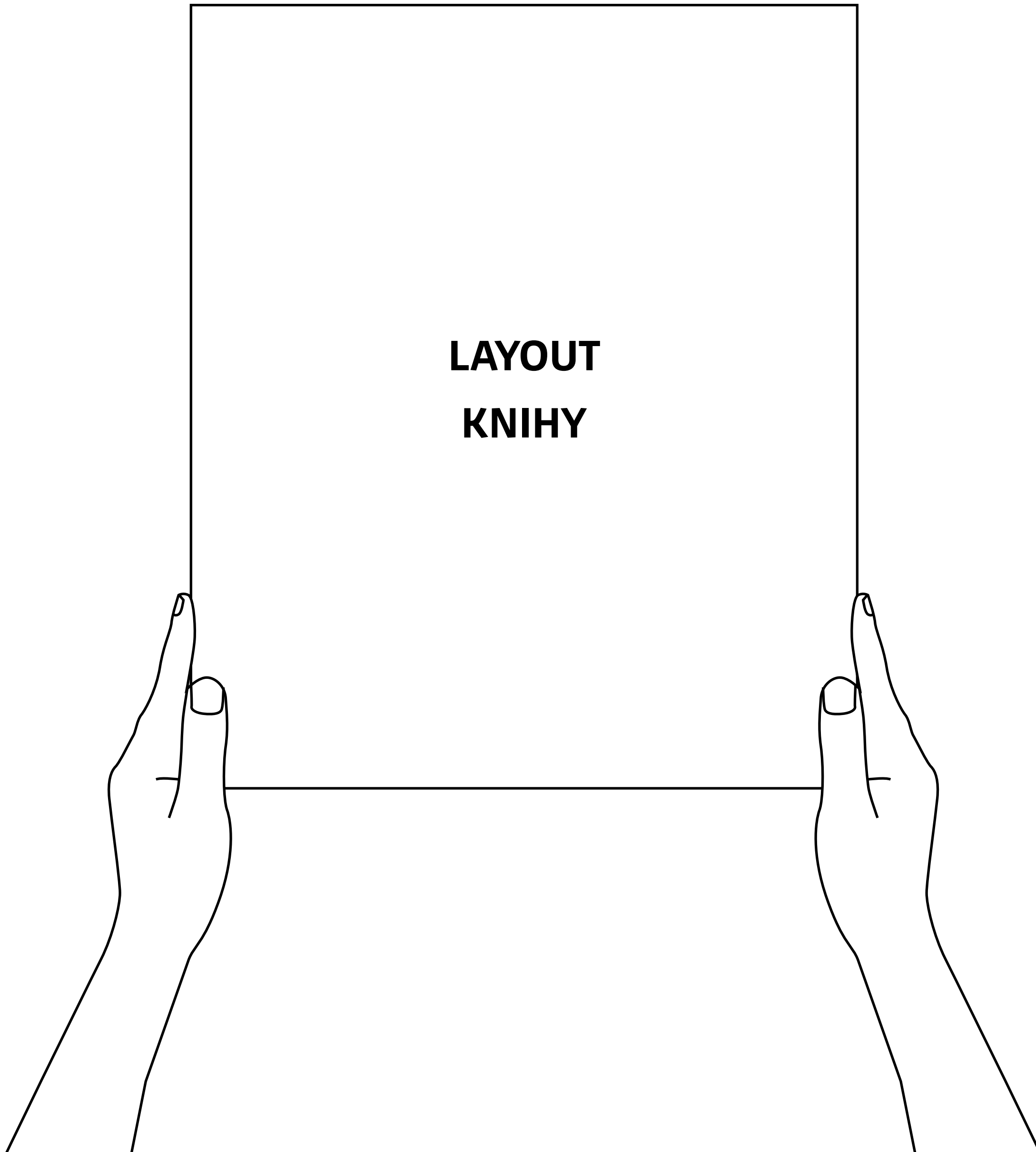

Zrkadlo sadzby je priestor, v ktorom sa nachádzajú jednotlivé grafické elementy ako text, obrázky.

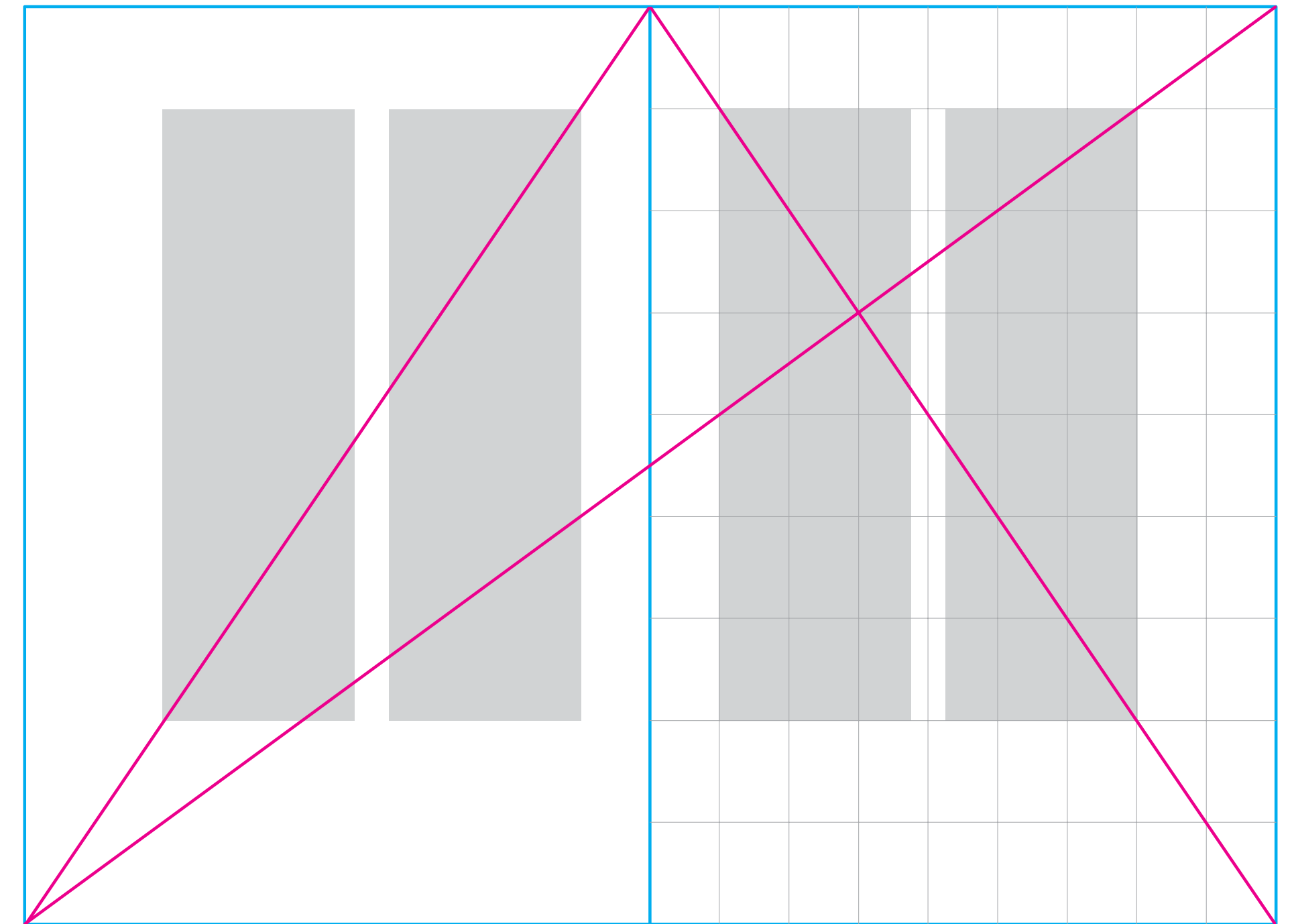

Zrkadlo a stranová proporcia Gutenbergovej biblie
Pomer strán 1:1,52

Kniha
Sadzobný rámec

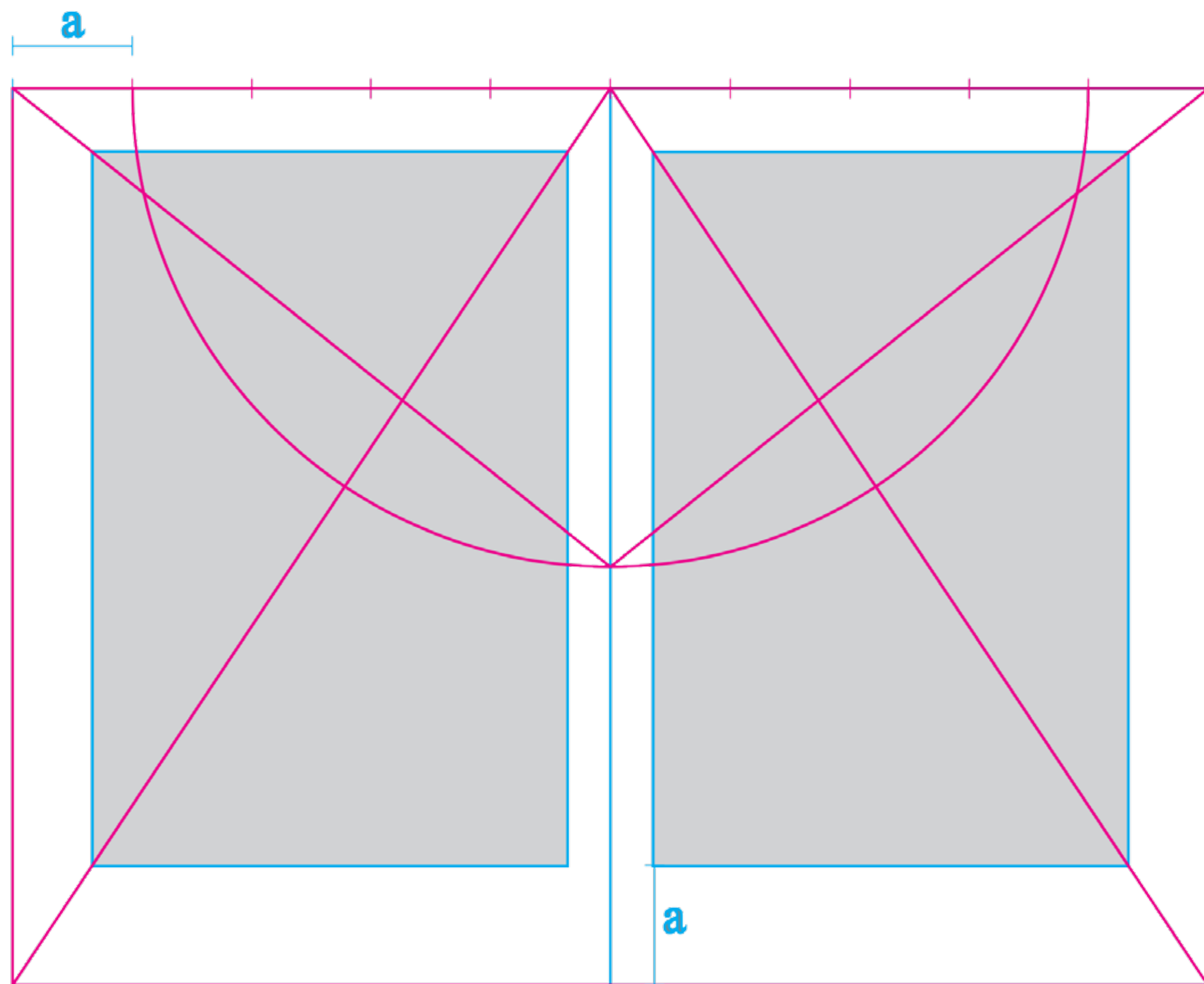

Zrkadlo a stranová proporcia

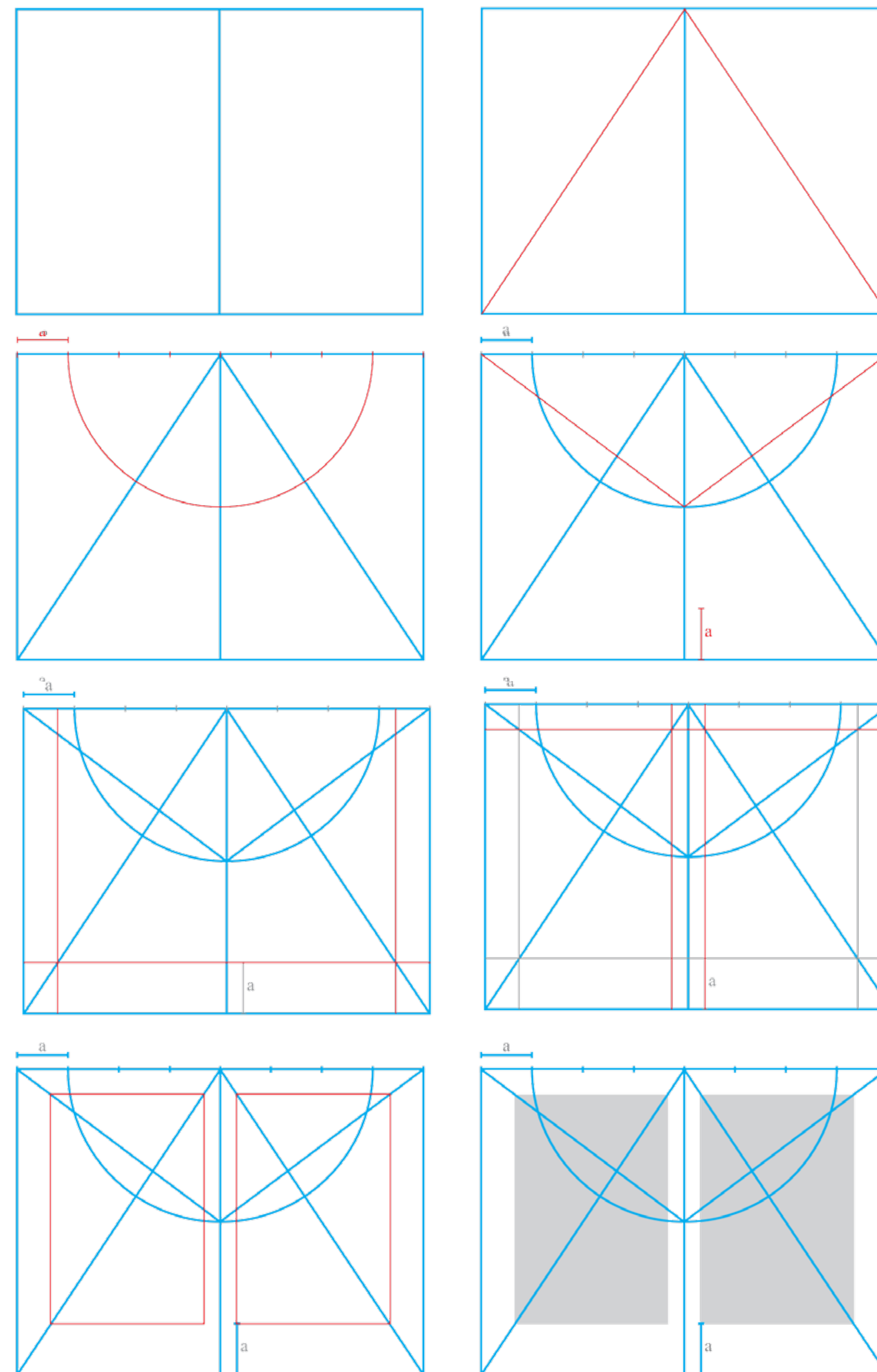

Kniha

Sadzobný rámec

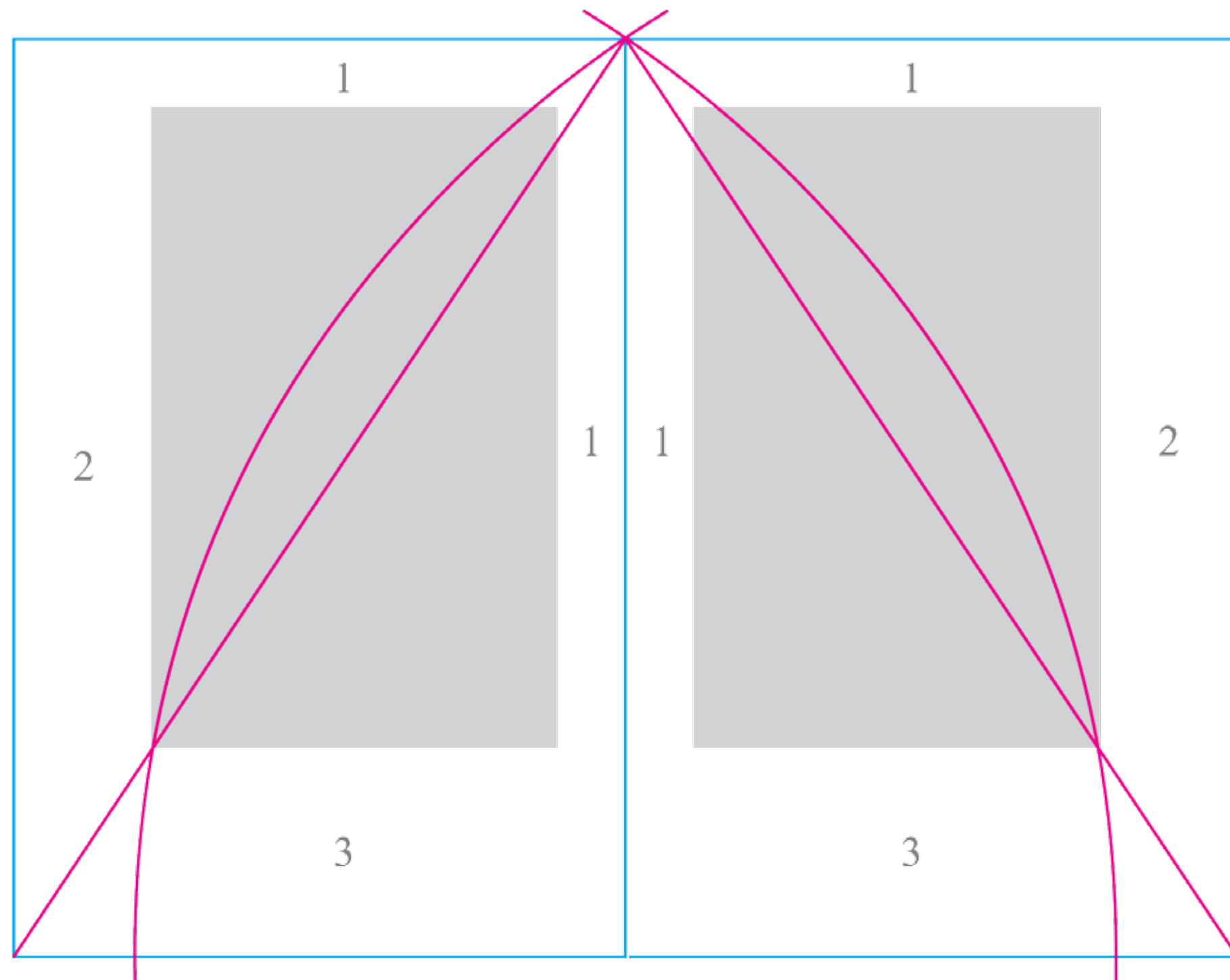

Proporce stredoveké rukopisnej knihy
Pomer stran 2:3
Vzťahy okrajov: 1:1:2:3
Popísaná plocha je v zlatom reze.

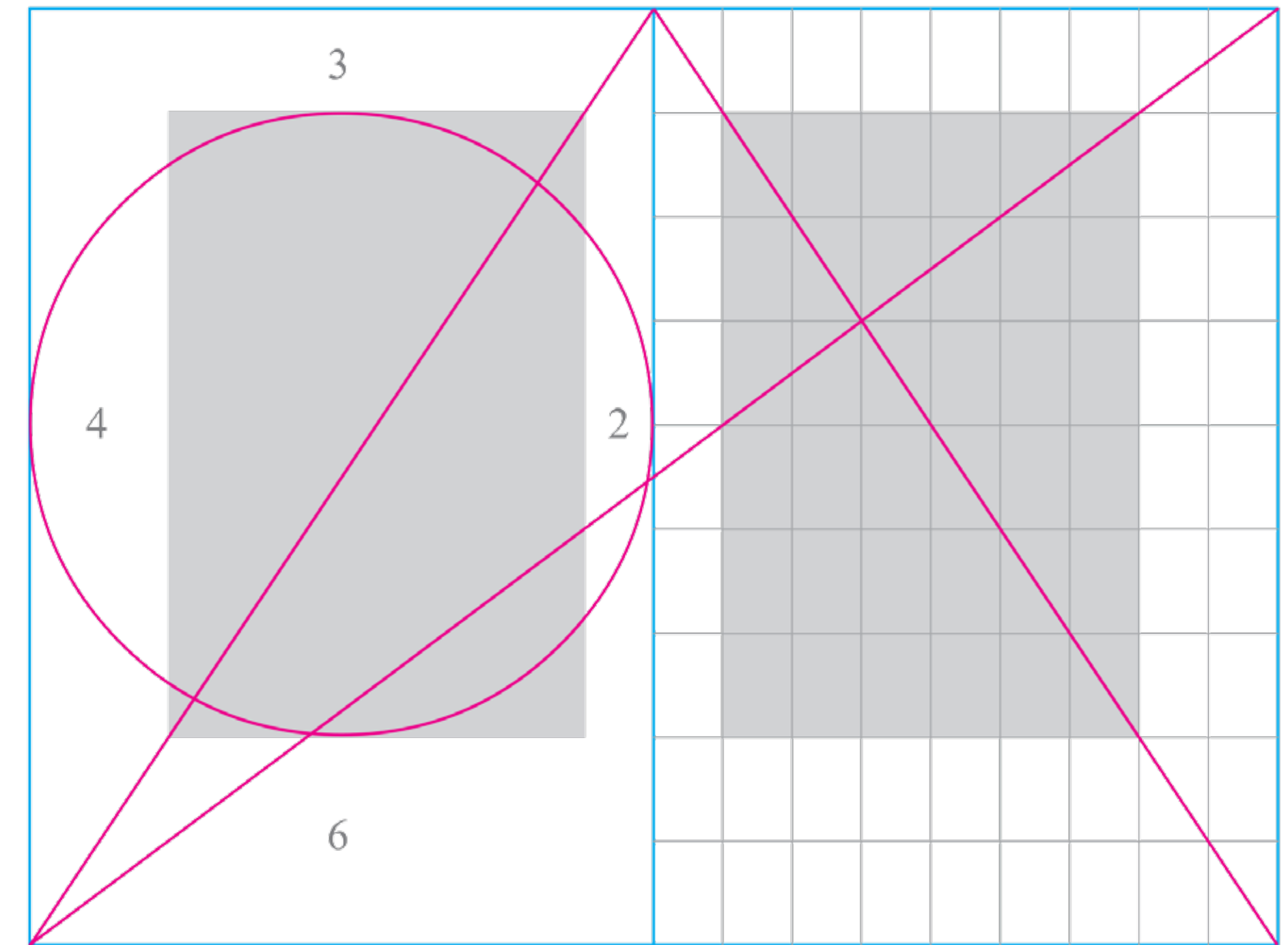

Skrytý kánon je základom mnohých neskorostredovekých rukopisov
a prvotiskov do r. 1500
Pomer strán: 2:3
Vzťahy okrajov: 2:3:4:6
– výška sadzobného rámca je šírka strany

Kniha
Sadzobný rámeč

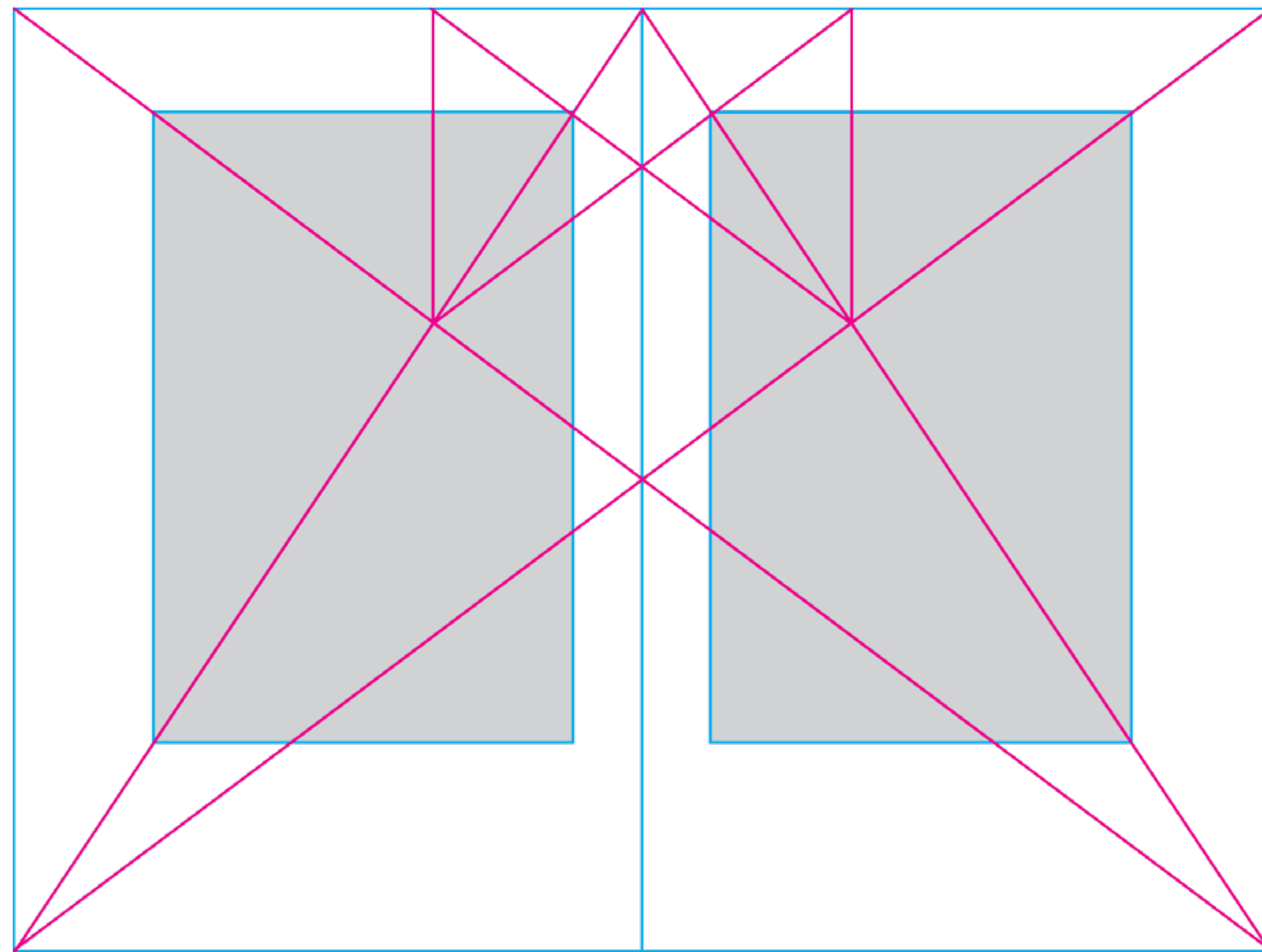

Zrkadlo a stranová proporcia van Graafa

Knižný dizajn

Jednotlivé kapitoly a text

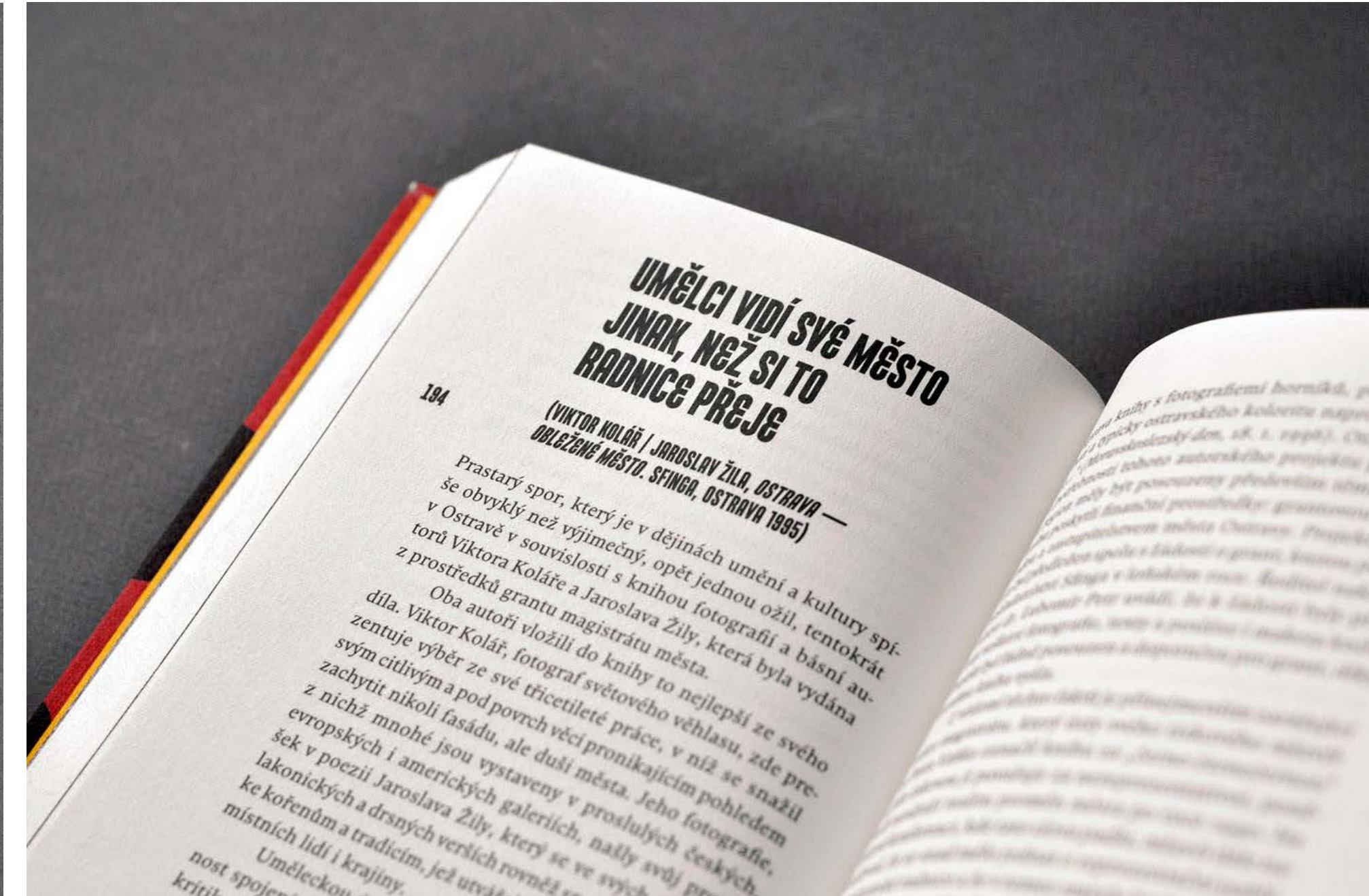

Martin Pecina, www.book-design.eu

<http://nakladatelstvi.hostbrno.cz/nakladatelstvi/ceska-beletrie/jezero-1222>