

Úvod do počítačového zpracování řeči

Luděk Bártek

Fakulta informatiky
Masarykova univerzita

podzim 2014

Obsah

- 1 Rozpoznávání plynulé řeči
- 2 Syntéza řeči
- 3 Syntéza ve frekvenční oblasti
- 4 Syntéza řeči v časové oblasti

Úvod

- Hlavní rozdíly oproti rozpoznávání slov:
 - nelze vytvořit analogii databáze vzorů
 - prozodické faktory
 - nutnost určovat hranice mezi slovy
 - výplňkové zvuky a chyby řeči
- Řešení - statistický přístup
 - použití jazykových modelů
 - HMM vrátí stejnou pravděpodobnost např. pro slova "máma" a "nána"
 - ① máma je častější - vhodné použít máma

Jazykové modely

- Posloupnost slov (promluva) $W = (w(1)w(2)...w(n))$.
- Posloupnost akustických vektorů - $O = O(o(1)o(2)...o(t))$.
- Chceme nalézt W^* (množinu všech promluv) maximalizující $P(W|O)$.
- Dle Bayesova pravidla platí: $P(W^*|O) = \max P(W|O) = \max P(W)*P(O|W)/P(O)$
- Pro nalezení maxima potřebujeme znát:
 - model řečníka $P(O|W)$
 - jazykový model $P(W)$
- Model řečníka se nahrazuje pravděpodobností generování W odpovídajícím Markovovým modelem.
- Trigramový model:
 - Platí: $P(w(n)|w(1)..w(n-1)) \cong P(w(n)|w(n-2)w(n-1))$

Rozpoznávání tématu - topic recognition

- Úspěšnost rozpoznávání plynulé řeči 50 — 99 % v závislosti na:
 - úkolu
 - jazyku
 - mluvčím
 - ...
- Úspěšnost rozpoznávání může zvýšit:
 - znalost tématu promluvy
 - použití gramatiky pro rozpoznávání řeči.
- Mění se stavový prostor a pravděpodobnosti trigramů
 - např. mějme burzovní zprávy - bylo rozpoznáno slovo honey nebo money?
- Známé téma - může být přesnější jazykový model.

Gramatiky pro podporu rozpoznávání řeči

- Umožňují omezit množinu rozpoznávaných promluv:
 - výhoda - vyšší úspěšnost rozpoznávání
 - nevýhoda - nižší volnost vyjadřování
- Používají se bezkontextové gramatiky.
- V praxi často používané formáty gramatik:
 - JSGF - původně definována v Java Speech API
 - SRGS - součást standardů W3C Voice Browser Activity
 - Určeny pro tvorbu dialogových a hlasových rozhraní.

Ukázka gramatiky ve formátu JSGF

#JSGF

<koren> = Chci jet <cim>.|

Chci jet <cim> z <odkud> do <kam>.|

Chci jet <cim> z <odkud> do <kam> v <kdy>.;

<cim> = vlakem | autobusem;

<odkud> = <czMesto>;

<kam> = <czMesto>;

<kdy> = <czCas>;

Ukázka odpovídající gramatiky v XML formátu SRGS

```
<grammar root="koren" version="1.0" xml:lang="cs-CZ">
  <rule id="koren">
    <one-of>
      <item>Chci jet <ruleref uri="\#cim"/>.</item>
      <item>Chci jet <ruleref uri="\#cim"/>
        z <ruleref uri="url db názvů stanic"/>
        do <ruleref uri="url db názvů stanic"/>
      </item>
      ...
    </one-of>
  </rule>
```

Ukázka odpovídající gramatiky v XML formátu SRGS

Pokračování

```
<rule id="cim">  
  <one-of>  
    <item tag="vlak">vlakem</item>  
    <item tag="autobus">autobusem</item>  
    ...  
  </one-of>  
</rule>  
</grammar>
```

Ukázka gramatiky v ABNF formátu SRGS

```
root=$koren;  
language = cs-CZ;  
...  
$koren = Chci jet $cim. |  
         Chci jet $cim z $<url db stanic>  
         do $<url db stanic>|  
         ...  
$cim = autobusem {$out=autobus} | vlakem {$out=vlak}
```

Úvod

- Úkol:
 - Převod psaného textu na mluvenou řeč.
 - Co nepřirozenější řeč - ideálně k nerozeznání od člověka:
 - správná intonace
 - správné umístění přízvuků
 - správná koartikulace
 - správný rytmus
 - ...

Druhy syntézy řeči

- Druhy syntézy řeči
 - ve frekvenční oblasti
 - v časové oblasti
 - korpusová
 - problémově orientovaná syntéza:
 - hlášení nádražního rozhlasu
 - automatizované linky telefonické podpory

Fáze syntézy řeči

- 1 Fonetický přepis.
- 2 Syntéza fonetické transkripce
- 3 Případný postprocessing:
 - intonace
 - správné časování - modifikace délky fonémů, ...
 - větné přízvuky
 - ...

Fonetický přepis

- Slouží k přesnému, jednoznačnému zápisu mluvené řeči.
- Využívá fonetickou abecedu:
 - mezinárodní fonetická abeceda - IPA (součást standardu UNICODE): ma:f se d'obr,e
 - 7bitový přepis IPA pomocí ASCII - SAMPA: ma:S se dobr'e / ma:S se dobRe
- Nelze si pamatovat fonetický přepis každé promluvy - nutno zabezpečit automatický přepis:
 - fonologická pravidla
- Při transkripci češtiny se některé české znaky nevyužívají:
 - ch - x
 - w - v
 - y/ý - i/í
 - q - kv
- Koartikulace

Pravidla fonetického přepisu češtiny

- ch → x
- ů → ú
- w → v
- q → kv
- y → i
- ý → í
- ě → je /po b,p,f,v
- dě, tě, ně, mě
 - dě → d'e
 - tě → t'e
 - ně → ňe
 - mě → m'ne

Pravidla fonetického přepisu češtiny

- di, ti, ni
 - di → d'i
 - ti → t'i
 - ni → ňi
- X:
 - x → ks | začátek slova před samohláskou, mezi samohláskami nebo před neznělou souhláskou a nebo na konci slova, s výjimkou ex<samohláska> → egz
 - x → gz | před znělou souhláskou

Změny na při spojování souhlásek

- Dochází k nim při spojování souhlásek.
- Způsobeny přenastavováním mluvidel.
- 2 druhy:
 - spodoba znělosti - změna znělosti párových souhlásek
 - ZPS → ~ ZPS
 - NPS → ~ NPS
 - dub → dup
 - zpěv → spjef
 - sběr → zbjer
 - když → gdiš
 - spodoba artikulační - při spojení dvou souhlásek s různou artikulací
 - banka, tango
 - tramvaj, nymfa
 - punťa, pindík
 - odpovědně, sto dní, vodní
 - ts → c, tš → č
 - ds → c, dš → č

On-line přístupné ukázky syntézy řeči

- AT&T Labs Natural Voices© Text-To-Speech
- Free demo to create avatars using TTS by SitePal
- Cepstral Text-to-Speech
- Festival Online Demo
- Spechtech s.r.o.

Syntéza ve frekvenční oblasti

- Emulace funkce hlasového ústrojí pomocí FM syntezátoru.
- Nutno uchovávat:
 - frekvenční charakteristika použitého hlasu
 - parametry buzení.
- Využívá:
 - systém frekvenčních generátorů - simulují hlasivky
 - filtry a zesilovače - simulace rezonance v dutinách
 - Tyto komponenty ovládány parametry modelu.
- Nejběžněji použité způsoby kódování zdroje:
 - Řečová syntéza formantového typu - uchovávají se parametry průběhu jednotlivých formantů a buzení.
 - LPC řečová syntéza - uchovávají se F_0 , příznak znělosti, amplituda budícího signálu G a koeficienty LPC,

Syntéza ve frekvenční oblasti

- Výhody
 - menší paměťové nároky - uchovávají se pouze parametry modelu.
- Nevýhody:
 - oproti syntéze v časové oblasti může být výsledek méně přirozený - „robotické“ hlasy
 - Softwarová - výpočetně relativně náročné - lze implementovat přímo na úrovni HW
 - skládání jednotlivých frekvencí, které tvoří příslušné fonémy
 - řešení koartikulace
 - ...
 - Neexistuje dostatečně přesný matematický model

Využití syntézy ve frekvenční oblasti

- Využití dříve:
 - malé paměťové nároky
 - domácí počítače (Amiga, Atari, ...)
 - syntéza realizována většinou hardwarově
- Dnes:
 - Syntéza na zařízeních s nedostatkem paměti.
 - Syntéza realizovaná hardwarově pomocí zákaznických obvodů.
- Doplnění syntézy v časové oblasti o prozodické jevy:
 - Větná intonace
 - ...
 - Realizováno programově pomocí modifikace F_0 a formantů.

Schéma syntetizéru formantového typu



Schéma LPC syntetizéru



Syntéza v časové oblasti

- Princip
 - spojování navzorkovaných řečových segmentů uložených v databázi.
- Využívají se různé typy základních segmentů:
 - větší
 - lépe se modelují některé další charakteristiky jako intonace, přízvuky, ...
 - větší nároky na paměť - větší množství segmentů (potenciálně až 2^n , kde n je délka segmentu)
 - příklady – slova, části vět, ...
 - menší
 - menší paměťové nároky - menší množství segmentů
 - horší možnost modelování větné intonace, přízvuků, ... (viz oblasti spektrální stacionarity řeči).

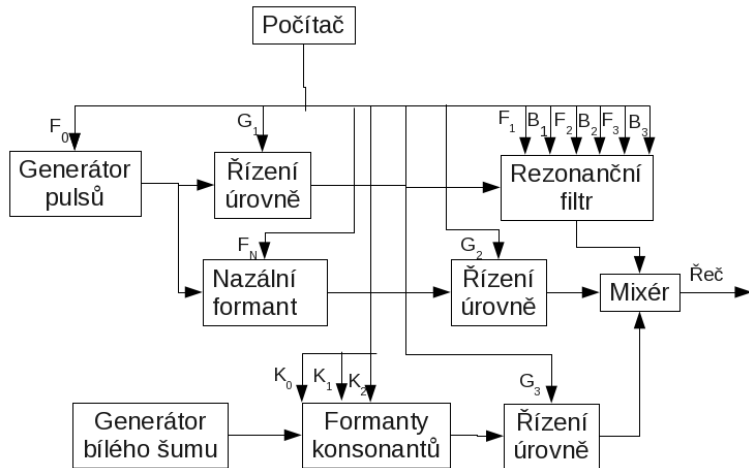
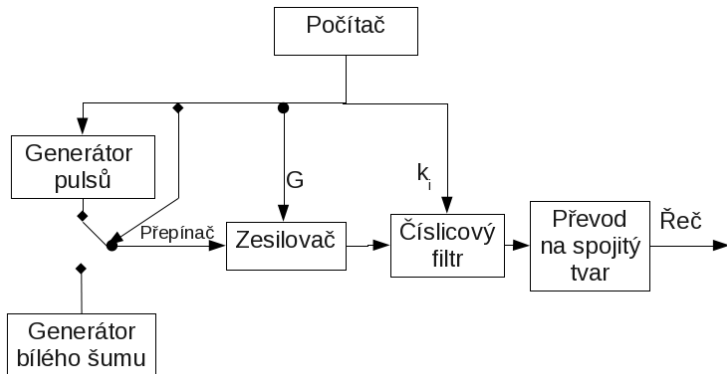
Používané řečové segmenty

- Alofóny
 - poziční varianty fonémů - obsahuje i části okolních fonémů
 - počet n^3 (n - počet fonémů)
- Difóny
 - začínají uprostřed jednoho fonému a končí uprostřed následujícího
 - počet n^2
 - často využívané pro syntézu i rozpoznávání:
 - MBrola
(<http://tcts.fpms.ac.be/synthesis/mbrola.html>)

Používané řečové segmenty

Pokračování

- Trifóny
 - začínají uprostřed levého sousedního fonému a končí uprostřed pravého sousedního
 - počet n^3
 - často využívané pro rozpoznávání a syntézu
- Slabičné segmenty.
- Segmenty proměnné délky získané z korpusu.
- Rámce

Slabiky

- Slabika
 - Slabikovat se učí už děti v první třídě.
 - Nejmenší jednotka organizační jednotka řeči.
 - Nelze odvodit strukturu slabik - nejednoznačnost dělení některých slov na slabiky
 - funk-ční vs funkč-ní.
 - Počet slabik - uvádí se cca 10000.
 - Struktura slabiky
 - preatura (onset)
 - nukleus (vokalické jádro) - bývá to samohláska, příp. dvojhlaska, sonora - např. krk, frikativa - např. pst, nazála - např. sed**m**
 - koda - nemusí se vyskytovat
 - nukleus + koda jsou považovány za základ slabiky
 - svahy – preatura a koda; jedná se většinou o jednu nebo více souhlásek.

Slabičné segmenty

- Definovány uměle
- Řešení nejednoznačnosti hranice slabiky.
- Frekventované slabičné typy:
 - V (samohláska/dvojhlaska) - ú - kol
 - KV (souhláska - samohláska) - vo - da
 - KVK - jed-not-ka
 - KK - tr-sy
 - KKV - dna
 - KKVK - dmout
- Tvoří více než 95 % slabik
- Umožňují automatickou segmentaci textu.
- Používají se např. v syntetizéru Demosthénés (doc. Kopeček LAF (LSD) FI)