

Ekonomický styl myšlení I

Fakulta informatiky MU

3. přednáška

2. října 2017

2. Zákonitosti v ekonomii

Hranice výrobních možností

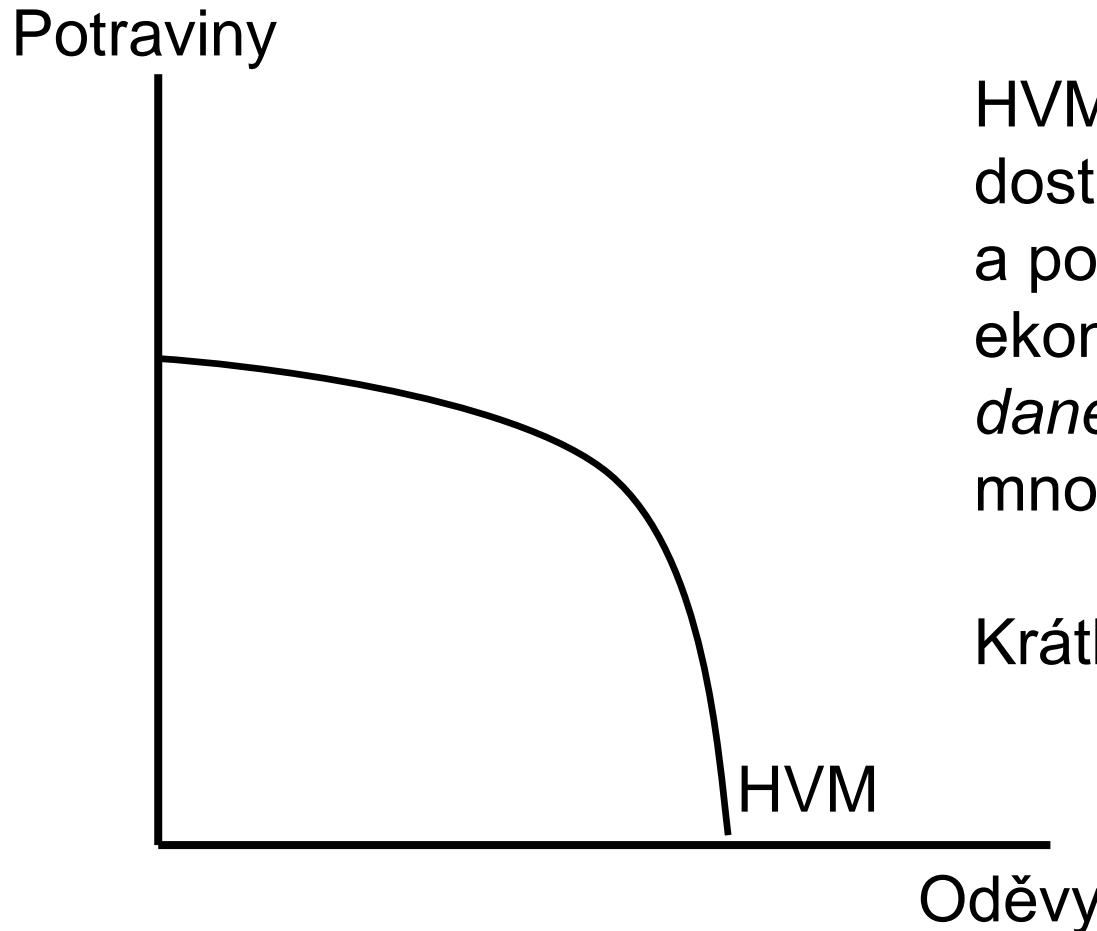

HVM: zobrazuje maximálně dostupné kombinace oděvů a potravin, které lze v ekonomice vyrobit při *dané* technologii a množství a kvalitě VF

Krátké období

Posun HVM (PPF)

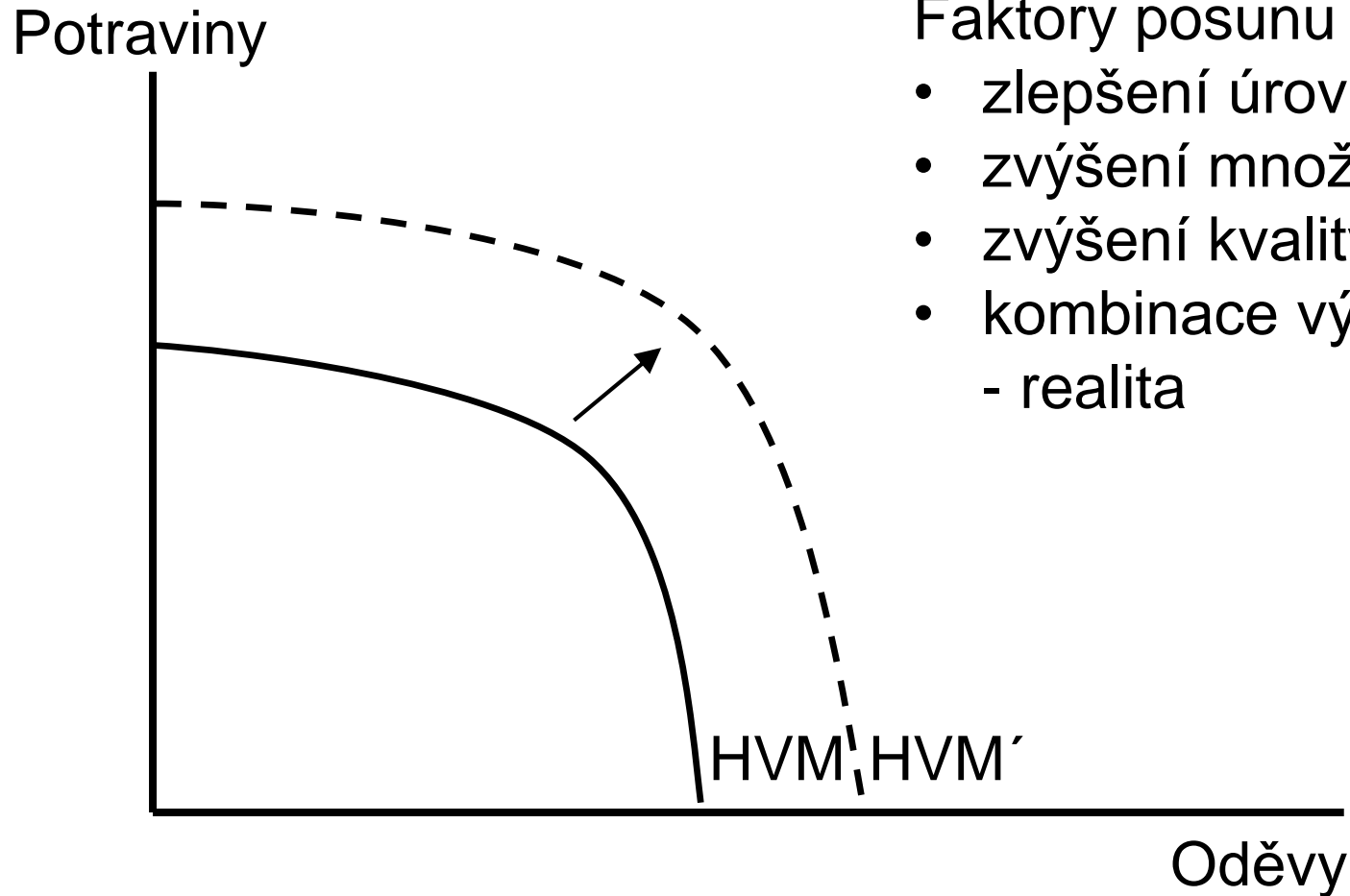

Faktory posunu HVM:

- zlepšení úrovně technologie
- zvýšení množství zdrojů
- zvýšení kvality zdrojů
- kombinace výše uvedených
- realita

Zákon klesajících výnosů z variabilního vstupu

Jeden variabilní vstup = krátké období

Se zvyšováním množství jednoho výrobního faktoru (množství ostatních je neměnné) přinese každá další jednotka faktoru (vstupu) čím dál menší přírůstek produkce (výstupu).

Produkce (TP) roste, ALE čím dál pomaleji

Matematické vztahy

$$TP = Q = f(K, L, A)$$

$$AP = TP/VF \quad \text{např. } AP_L = TP/L$$

$$MP = \Delta TP \quad \text{např. } MP_L = \delta TP / \delta L \text{ nebo}$$
$$MP_L = \Delta TP / \Delta L$$

V následujícím příkladu je produkční funkce zadána tabulkou.

Zákon klesajících výnosů (1)

půda	lidé	TP	MP	AP
5	0	0		
5	1	6		
5	2	13		
5	3	21		
5	4	28,5		
5	5	33		

Zákon klesajících výnosů - graficky

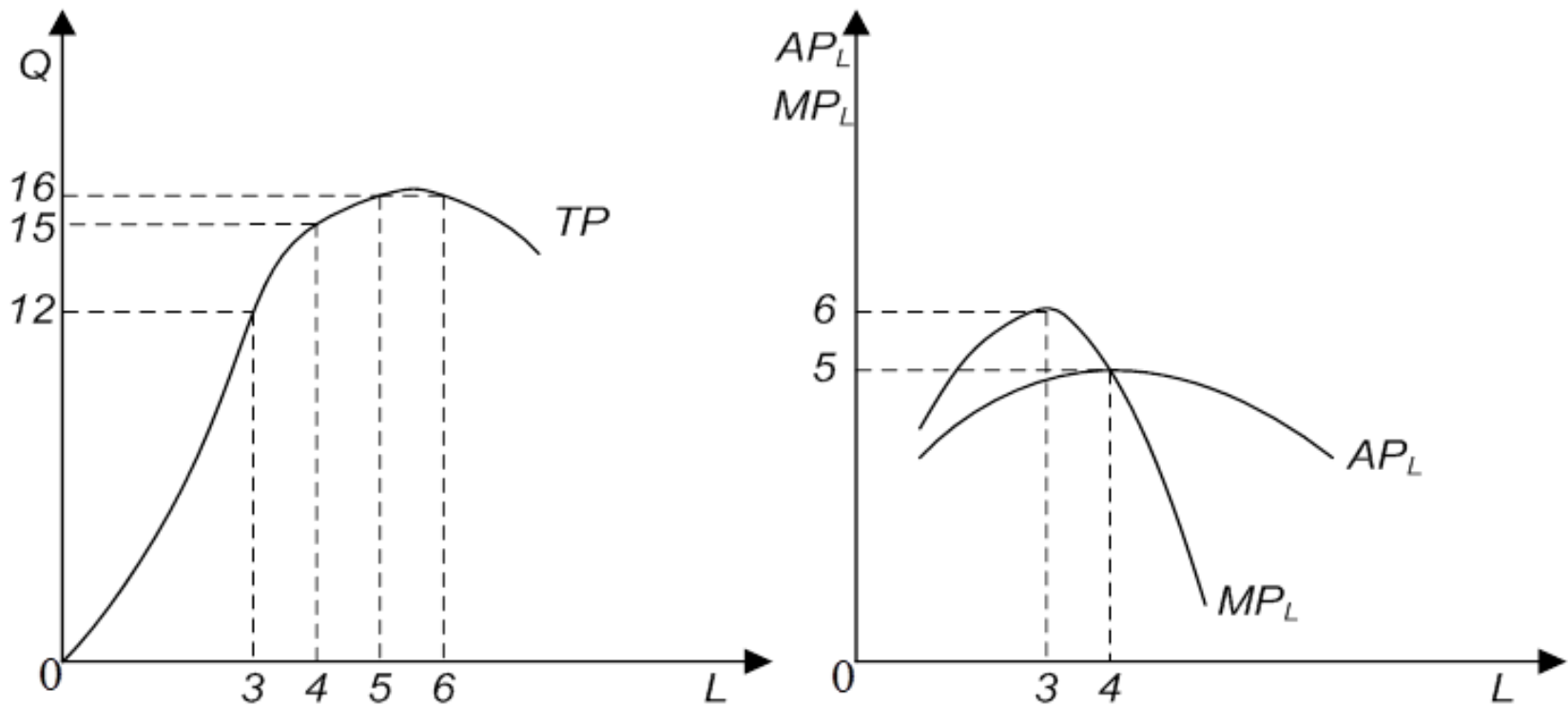

4. Tržní mechanismus zjednodušeně

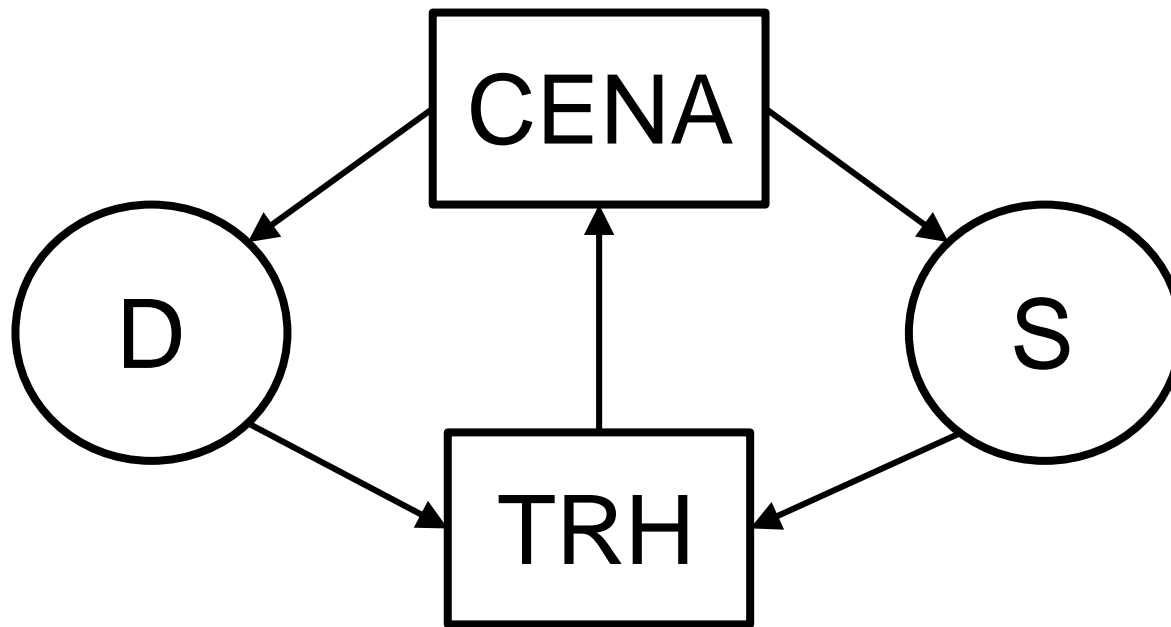

Předpoklady fungování TM

- Soukromé vlastnictví (zejména výrobních prostředků)
- Cenová liberalizace
- Existence trhu VF

Tržní mechanismus

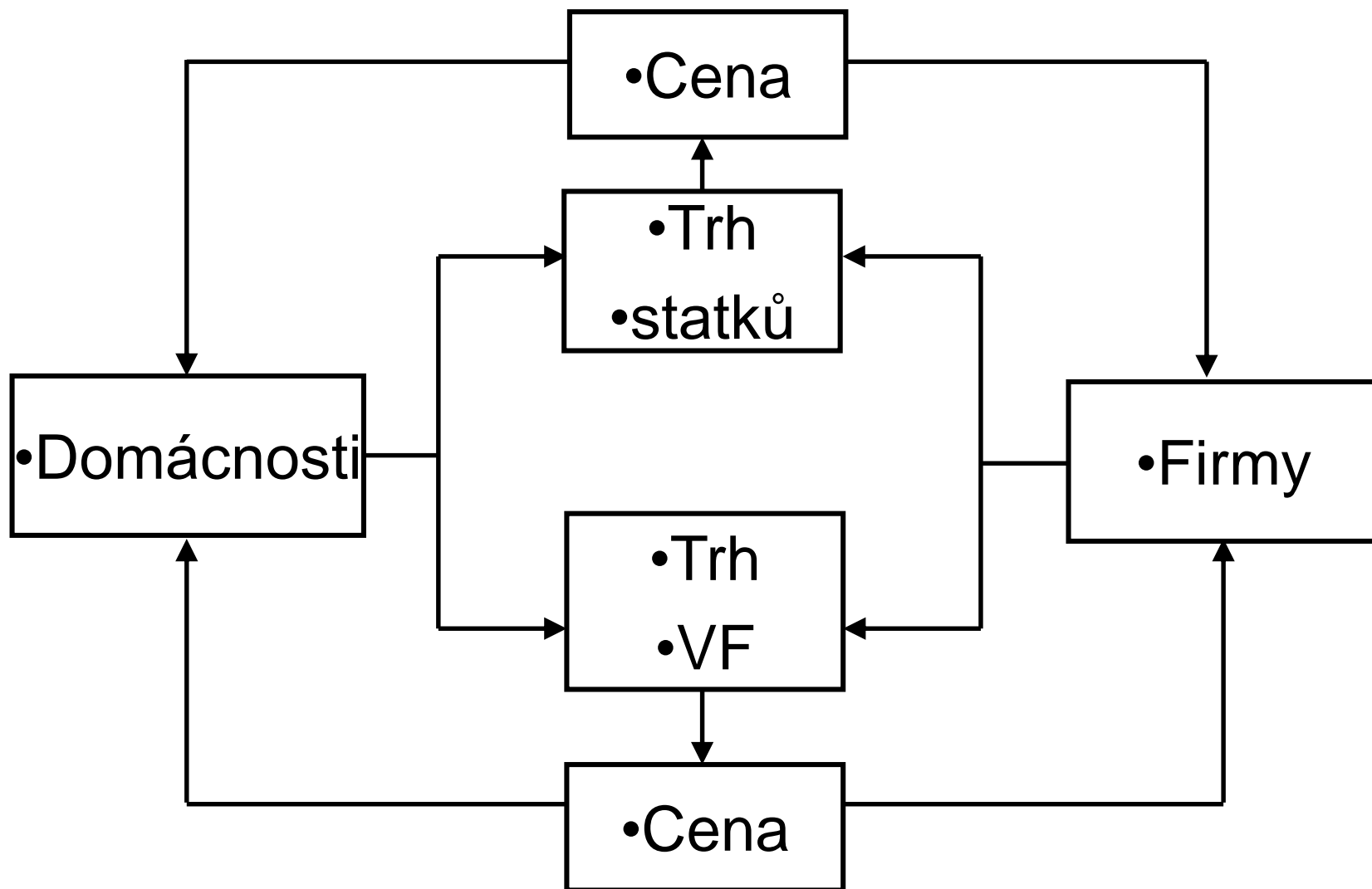

Zákon klesající poptávky

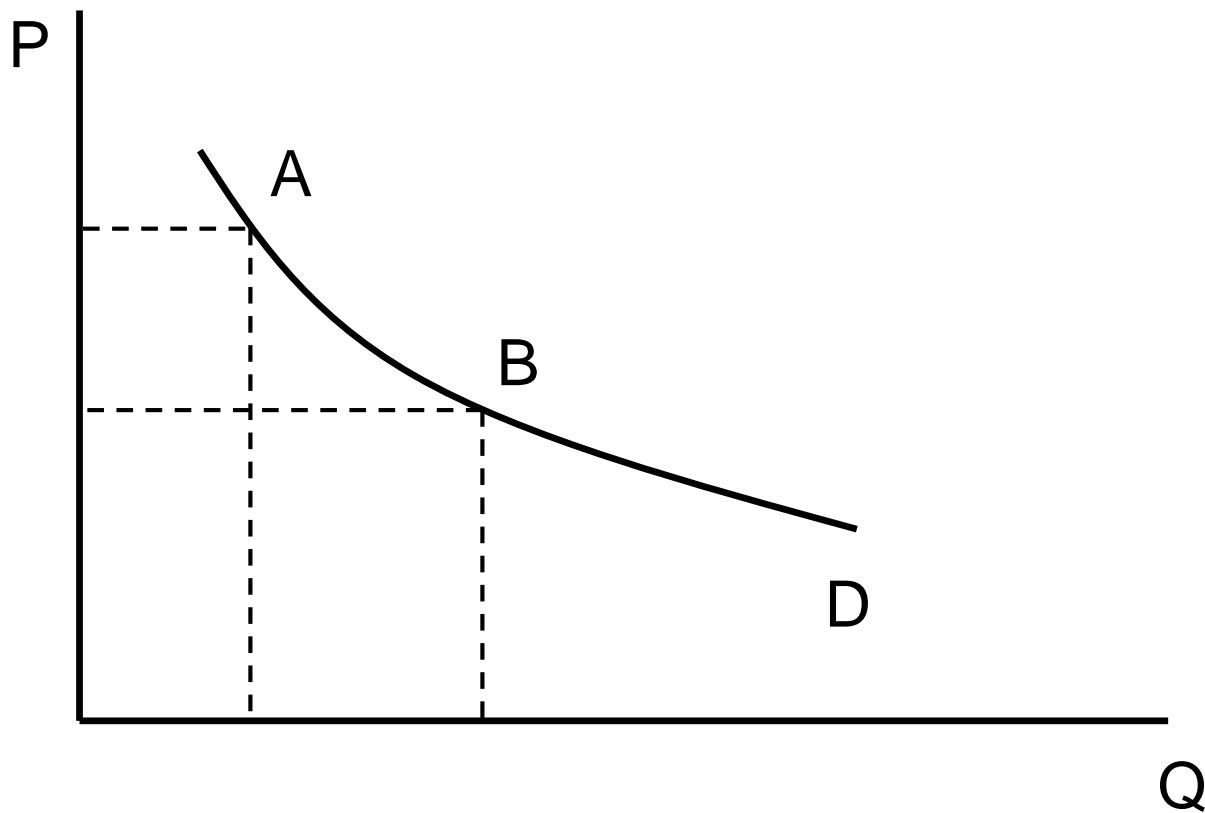

Zákon rostoucí nabídky

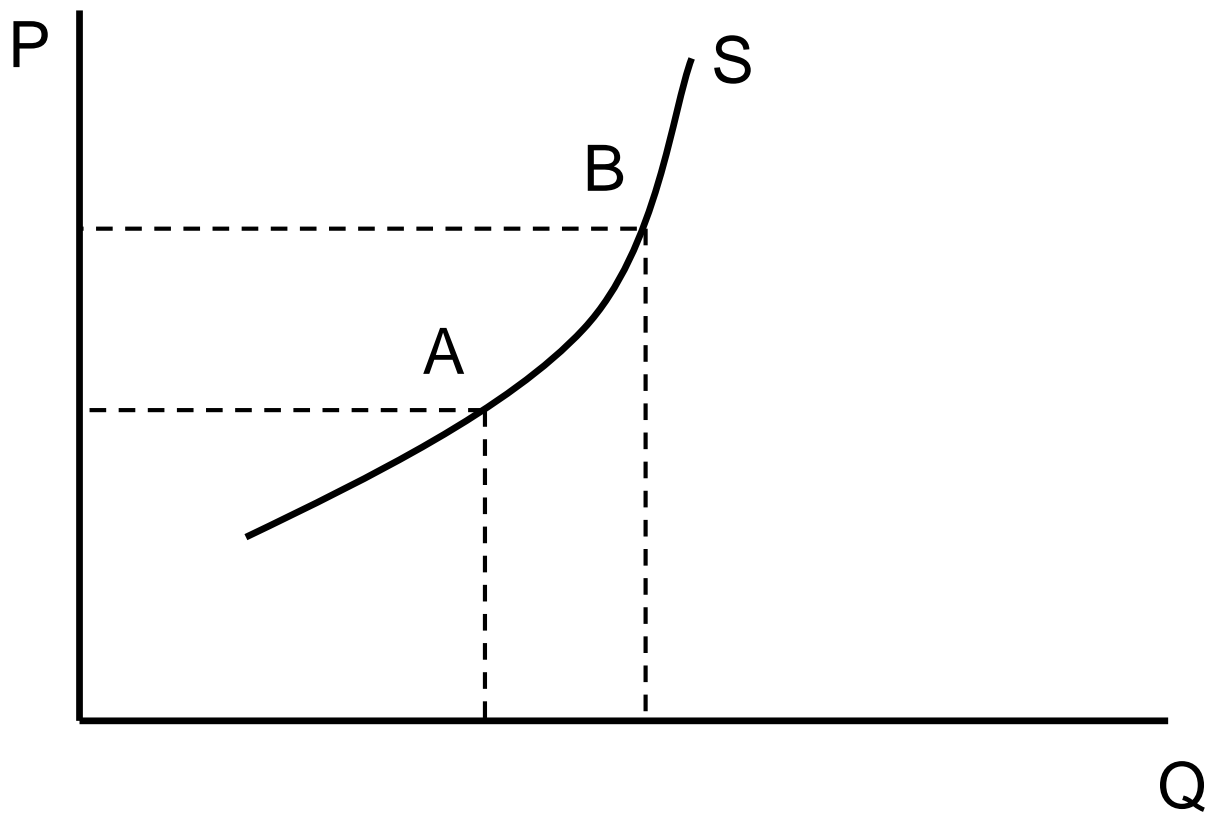

Rovnováha na trhu

