



1



2

# proměnné ovlivňující proenv. chování

(rešerše: průřezový přehled  
studií)

3



4

**SITUAČNÍ PODMÍNKY**

Je situace pro dané chování příznivá či alespoň neutrální?

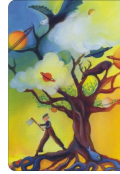
**POVĚDOMÍ O PROBLÉMU**

Vědí o existenci problému?

**ZNALOST NÁSLEDKŮ  
CHOVÁNÍ**

Uvědomují si, jaké dopady má jejich chování na daný problém?

**MORÁLNÍ NORMY (SVĚDOMÍ)**

Považují se za morálně (spolu)zodpovědné za řešení problému?

**SOCIÁLNÍ NORMY  
(VNÍMANÉ)**

Očekávají, že by s jejich chováním souhlasili lidé, kteří jsou pro ně důležití?

**HODNOTY A POSTOJE**

Přináší jim chování nějaké další výhody z hlediska jejich hodnot a postojů?

**OBTÍŽNOST CHOVÁNÍ  
(VNÍMANÁ)**

Věří, že svým chováním dosáhnou očekávaného výsledku?

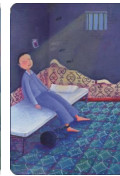
**ZVYK**

Jsou připraveni učit se novému chování, nechovají se jen „automaticky“?

5



## Situační podmínky

Je situace pro dané chování příznivá či alespoň neutrální?

6

# WOMAN SLAYER

Continued from First Page

stumped on the floor at the house, a man called down: "Let that girl alone."

The assailant looked up at the man, shrugged and walked down Austin St. Miss Genovese struggled to her feet.

The lights went out. The killer returned to Miss Genovese—now trying to make her way to her apartment. The assailant stabbed her again. "I'm dying—I'm dying." Miss Genovese shrieked.

foot of the stairs. He stabbed her a third time—fatally.

It was 3:50 a.m. by the time the police received their first call. It was from a male neighbor of Miss Genovese. Police were on the scene in two minutes.

"I didn't want to be involved," the man shyly told the police.

Two weeks after the crime, witnesses in the neighborhood — many mostly of homes



New York, March 13, 1964

7



8

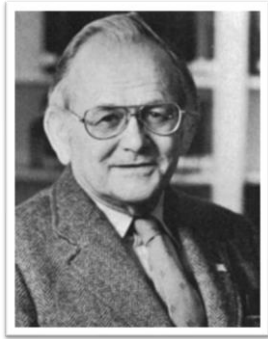

Garrett Hardin (1968)  
The Tragedy of Commons



William Forster Lloyd  
(1833)



9

## sociální pasti (social trap)

dilema společného (commons dilemma)  
kontingenční pasti  
tragédie obecní pastviny / občiny

past chybějícího hrdiny, past jednoho,  
past společného  
časová vs. sociální past



10

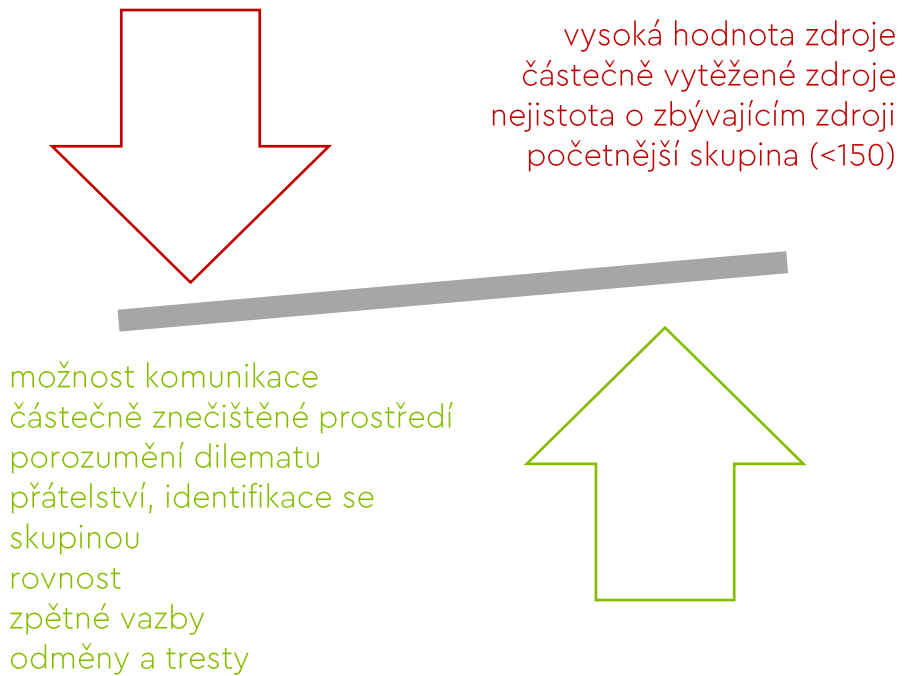

11

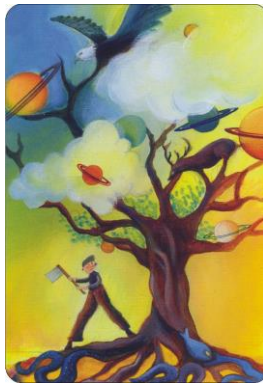

## Povědomí o problému

Vědí o existenci problému?

Složitost problému \* Nejistota vědění \* Neviditelnost  
Popření/vytěsnění problému

12



Kognitivisticky orientované přístupy  
(heuristiky)

Dynamicky orientované přístupy  
(obraný)

13

### New Ecological Paradigm (NEP)

- › Dunlap, R.E. a Van Liere, K.D. (1978) The New Environmental Paradigm: A Proposed Measuring Instrument and Preliminary Results. Journal of Environmental Education, 9, 10-19.
- › Dunlap, R. E., Van Liere, K.D., Mertig, A.G. a Jones, R.E. (2000) Measuring Endorsement of the New Ecological Paradigm: a Revised NEP Scale. The Journal of Social Issues, 56, 3, 425-42.

14

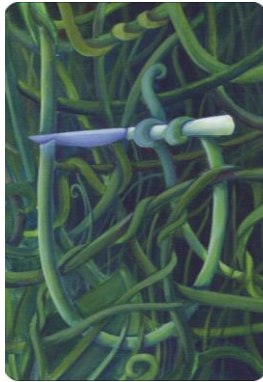

## Znalost následků chování

Uvědomují si, jaké dopady má jejich chování na daný problém?

15

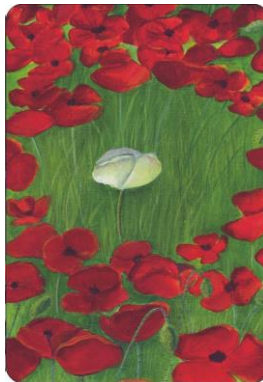

## Sociální normy (vnímané)

Očekávají, že by s jejich chováním souhlasili lidé, kteří jsou pro ně důležití?

Sociální norma \* Konformita \* Významní druzí

16





## Morální normy (svědomí)

Považují se za morálně (spolu)zodpovědné,  
za řešení problému?

Přisuzování odpovědnosti \* Pocity viny

17



## Hodnoty a postoje

Přináší jim chování nějaké další výhody,  
z hlediska jejich hodnot a postojů?

18

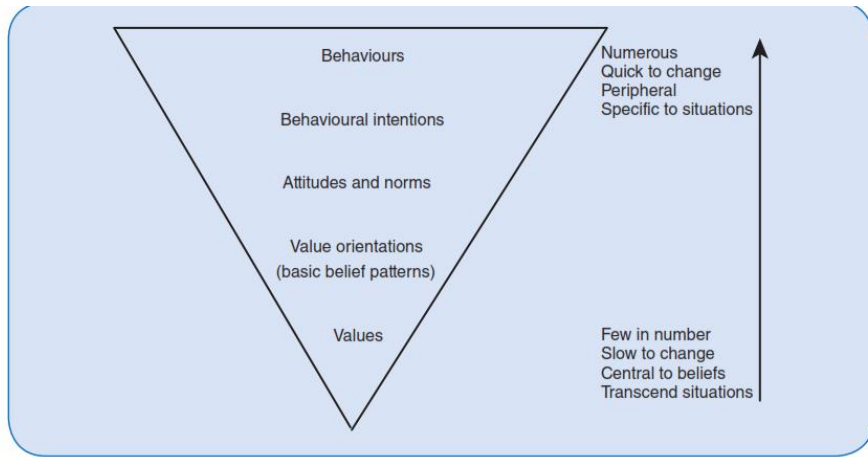

19

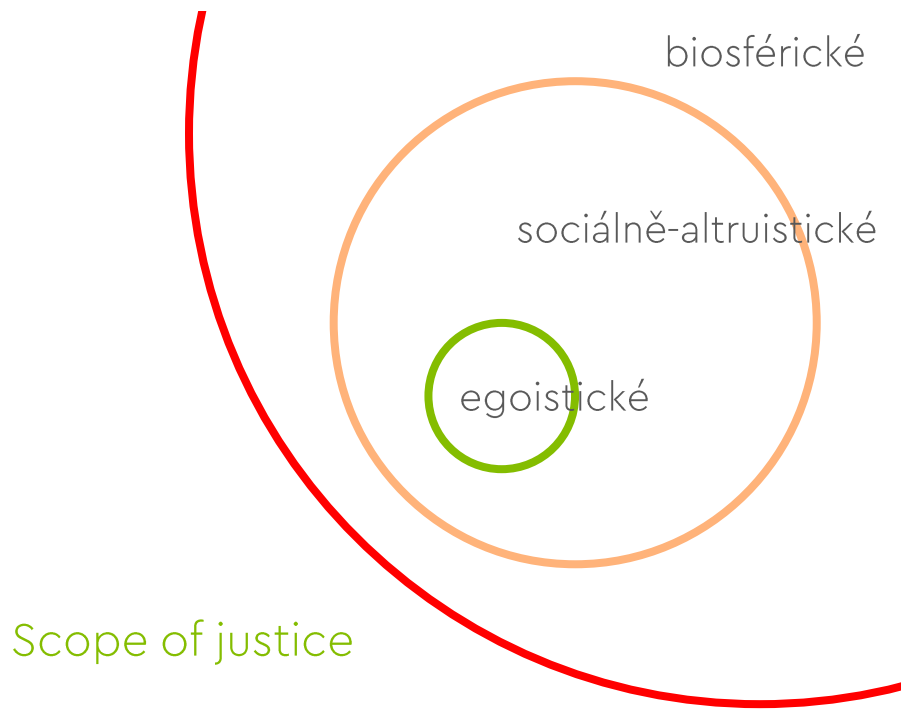

20

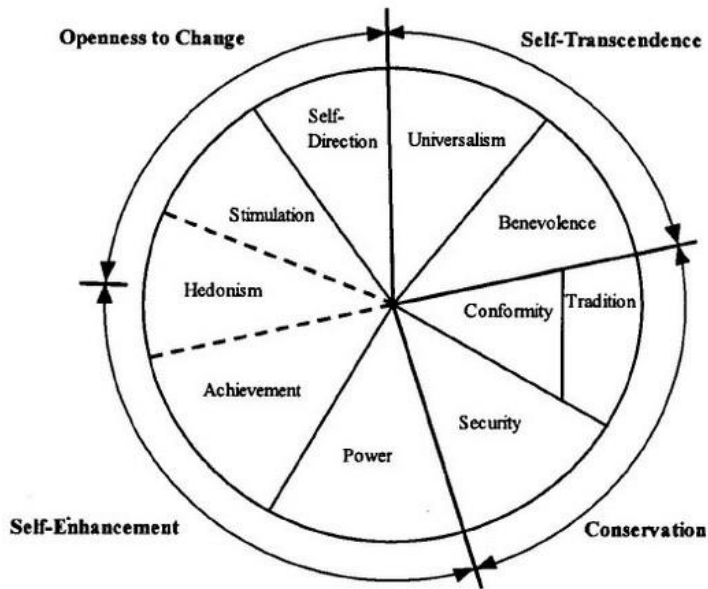

21

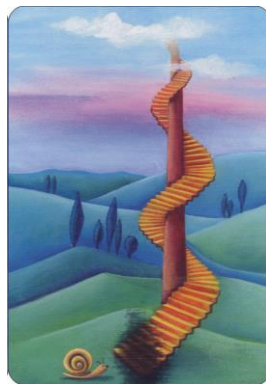

## Obtížnost chování (vnímaná)

Věří, že svým chováním dosáhnou očekávaného výsledku?

Dostupnost alt. \* Pohodlnost \* Dovednosti \* Bezmoc

22

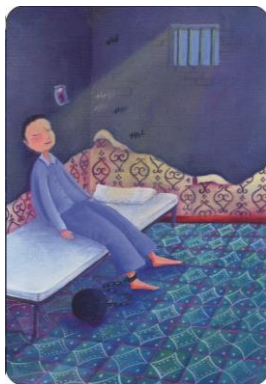

## Zvyk

Jsou připraveni učit se novému chování,  
nechovají se jen „automaticky“?

23

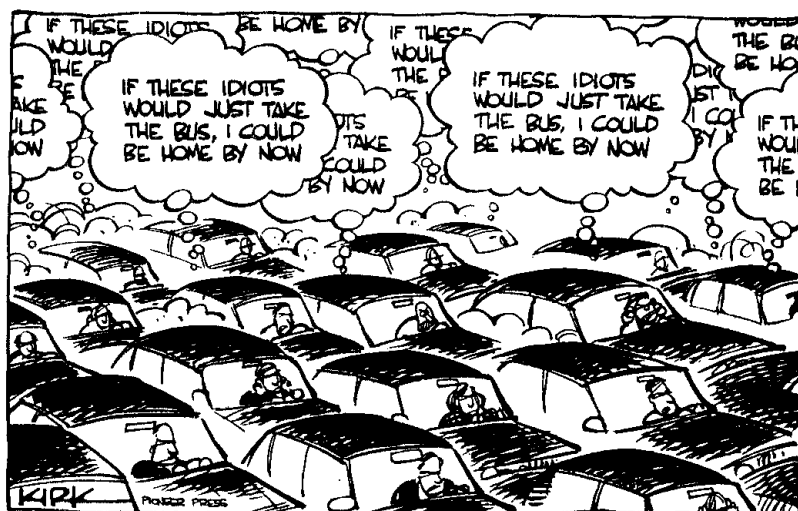

24



25



26



27



28

- \* Je mi jasné, že je lepší jezdit vlakem než autem, ale na to nemám čas.
- \* O globálním oteplování se píšou různé věci... kdo se v tom má vyznat?
- \* Lidi si budou myslet, že jsem nějaká bláznivá ekoložka...
- \* Vůbec si neumím představit, že někdo kompostuje v paneláku.
- \* Proč bych neletěl? To letadlo přece poletí, i když nepoletím.
- \* Promiň, chtěl jsem ten hliník vytřídit, ale zapomněl jsem na to.
- \* Nerozumím, co to má co společného se mnou...

povědomí o problému  
 znalost následků chování  
 morální normy (svědomí)  
 sociální normy (vnímané)  
 hodnoty a postoje  
 obtížnost chování (vnímaná)  
 zvyk

29

# teorie proenvironm. chování

30





## KAB model

31

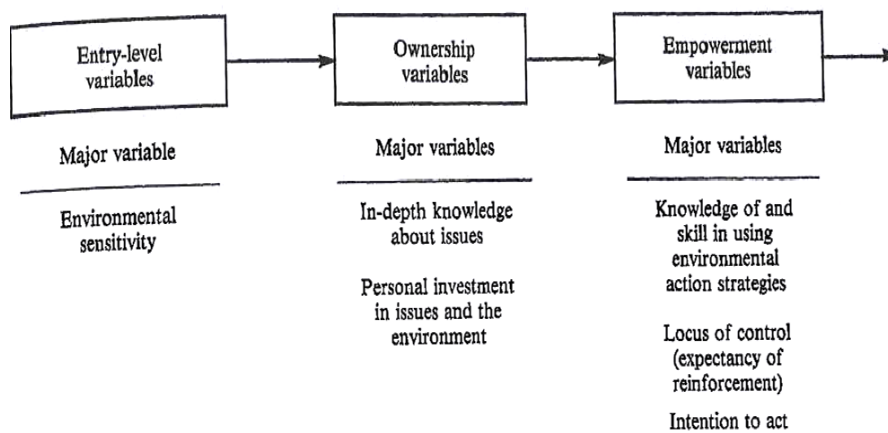

Model environm. odpovědného chování  
(Hungerford, Volk, 1990)

32

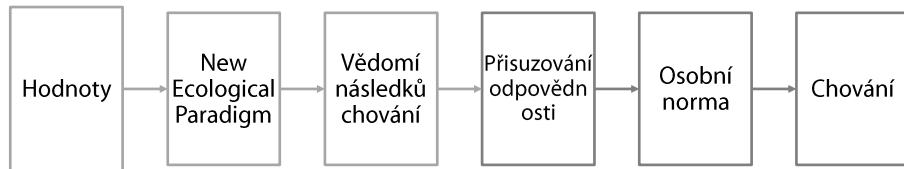

Teorie hodnot-přesvědčení-norem  
(Value Belief Norm Theory, Stern et al., 1999)

33

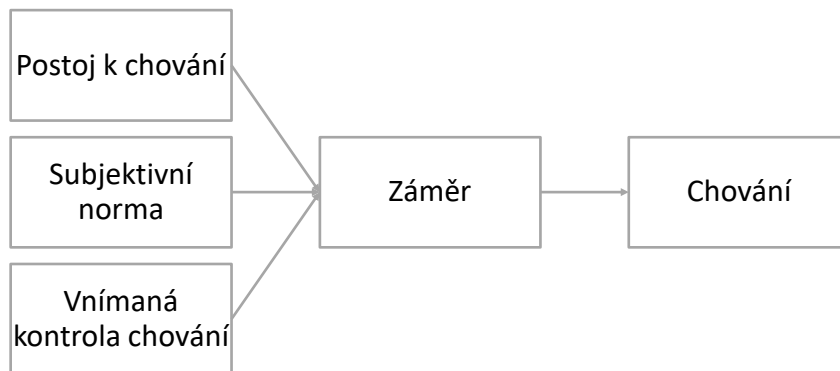

Teorie plánovaného chování  
(theory of planned behavior, Ajzen, 1991)

34



- › „FUJ“ faktor
- › obtížné zacházení
- › nedostatek místa v bytě
- › odpor ke změně = „Proč něco měnit?“  
(Social Marketing to Protect the Environment)

35

# metaanalýzy

36

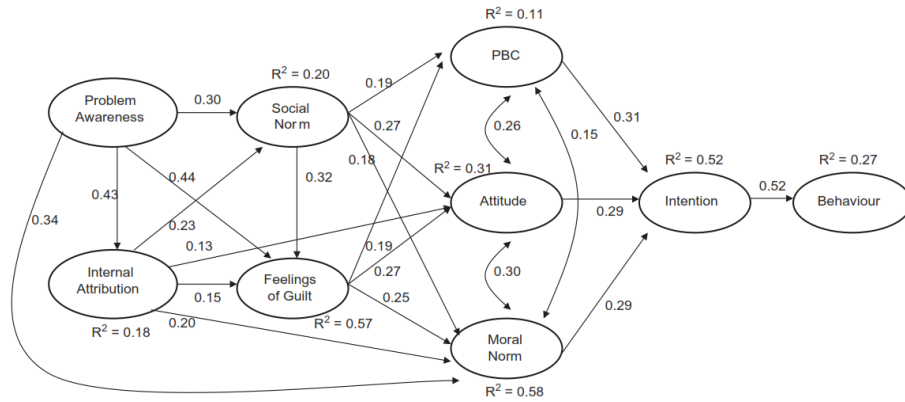

Bamberg, Möser (2006)

37

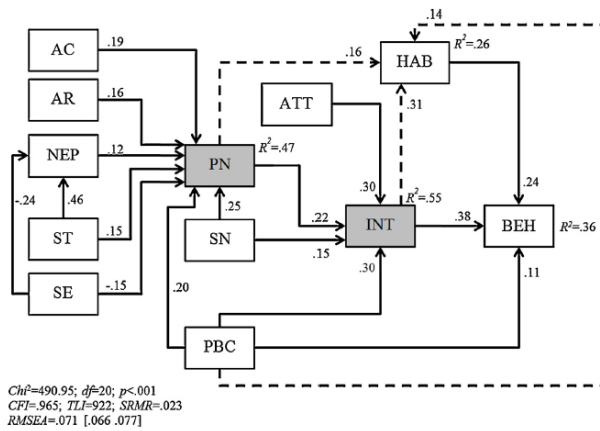

Fig. 4. Results of the meta-analytical structural equation modelling based on the pooled correlation matrix. Notes. All exogenous variables (ST, SE, AR, AC, ATT, PBC, SN) are specified to covariate. The respective correlations can be found in Table 1. AC, awareness of consequences; AR, ascription of responsibility; ATT, attitudes; BEH, behaviour; HAB, habit; INT, intention; NEP, new environmental paradigm; PBC, perceived behavioural control; PN, personal norm; SN, social norm; ST, self-transcendence values; SE, self-enhancement values.

Klöckner (2013)

38

# cambellovo paradigma

39

---

1. I bought solar panels to produce energy.	.02
2. I refrain from owning a car.	.06
3. I buy meat and produce with eco-labels.	.09
4. I am a member of a carpool.	.10
5. I am a member of an environmental organization.	.14
6. I contribute financially to environmental organizations.	.14
7. I read about environmental issues.	.16
8. I drive on freeways at speeds under 62.5 mph.	.30
9. I buy unbleached and uncolored toilet paper.	.38
10. I buy products in refillable packages.	.40
11. In nearby areas (around 30 kilometers; around 20 miles), I use public transportation or ride a bike.	.49
12. I ride a bicycle or take public transportation to work or school.	.61
13. I drive in such a way as to keep my fuel consumption as low as possible.	.70
14. I own energy efficient household devices.	.72
15. I wash dirty clothes without prewashing.	.79
16. I buy seasonal produce.	.84
17. I wait until I have a full load before doing my laundry.	.95
18. I bring empty bottles to a recycling bin.	.96
19. I collect and recycle used paper.	.97
20. I reuse my shopping bags.	.98

---

Kaiser, Byrka, Hartig (2010)

40

## co se může objevit v závěrečné písemce?

- › ŽIVOTNÍ PROSTŘEDÍ – PROČ HO LIDÉ (NE)CHRÁNÍ?  
vymezení termínů environmentální chování, proenvironmentální chování a jednání (vč. synonym a ang. termínů); problematika měření proenvironmentálního chování; Community-based social marketing; Proměnné ovlivňující proenvironmentální chování; sociální pasti (vymezení, jejich druhy, jejich vliv na lidské chování, faktory ovlivňující výsledek sociálních pastí); teorie hodnot; teorie proenvironmentálního chování (KAB, REB, TPB, VBN) + metaanalýzy; Campbellovo paradigma; výhody a nevýhody různých výzkumných přístupů k problematice (včetně použití v praxi)

41



42





43



44





### Potřeba kontaktu s přírodou

„Vyhledávám kontakt s přírodou, kdy to jenom jde.“

### Adaptace na přírodní prostředí

„Postarám se o sebe v přírodě – v různých podmínkách i situacích.“

### Estetický postoj k přírodě

„Všímám si přírody kolem sebe, připadá mi krásná.“

### Etický postoj k přírodě

„Neublížuji přírodě kolem sebe, snažím se jí chránit.“

### Environmentální vědomí

„Chovám se tak, abych nepoškozoval životní prostředí.“

45

Rámcový cíl	Vysvětlující komentář (je nutno brát jako pouze ilustrativní a indikativní výklad)	Orientační příklady možnosti ověření, popř. indikátorů (co je například možné vyhodnocovat a jakým nástrojem)
Potřeba kontaktu s přírodou	<ul style="list-style-type: none"> <li>Zájem vyhledávat kontakt s přírodou a trávit v ní volný čas.</li> </ul>	<ul style="list-style-type: none"> <li>Množství volného času tráveného v přírodě (dotazník, rozhovor, portfolio).</li> <li>Analýza výpovědí o subjektivním prožívání vztahu k přírodě (rozhovor, volný text, obrazová reflexe).</li> </ul>
Schopnost přímého kontaktu s přírodním prostředím	<ul style="list-style-type: none"> <li>Připravenost pro kontakt s přírodním prostředím, aby se člověk v přírodě zbytečně nebál, neštítal a neprožíval kontakt s přírodou jako nepohodlný (zbavení pocitu strachu, odporu apod.).</li> </ul>	<ul style="list-style-type: none"> <li>Chování jedince či skupiny v přírodě (strukturované pozorování).</li> <li>Znalost principů pobytu v přírodě (dotazník).</li> </ul>
Citlivost k přírodě	<ul style="list-style-type: none"> <li>Všímavost vůči dění v přírodě.</li> <li>Schopnost vyjádřit vlastní prožitek přírody – slovní, písemné, dramatické, výtvarné, apod. vyjádření osobního zážitku z přímého kontaktu s přírodou.</li> <li>Vnímavost k potřebám živé přírody.</li> </ul>	<ul style="list-style-type: none"> <li>Reflektivní zachycení prožitku přírody – např. jak se v něm objevuje příroda, co z přírody, v jakém kontextu (rozhovor, ústní, písemná či obrazová reflexe)?</li> <li>Kvalita péče o živý organismus (strukturované pozorování, rozhovory).</li> <li>Znalosti a dovednosti pro kontakt s živými tvory (dotazník).</li> </ul>
Reflexe různých pohledů na přírodu, postojů k ní a ujasňování si vlastních hodnot a postojů	<ul style="list-style-type: none"> <li>Reflexe různých hodnotových a etických pohledů na přírodu.</li> <li>Vědomí různosti postojů vůči přírodě.</li> <li>Schopnost analýzy hodnotových systémů - jak se projevují v konkrétních situacích a jak ovlivňují osobní postoje.</li> <li>Vyjádření vlastních hodnot ve vztahu k přírodě.</li> <li>Ocenění významu přírody pro život člověka.</li> </ul>	<ul style="list-style-type: none"> <li>Schopnost přiřadit k určitému postoji možné hodnotové východisko (test, rozhovor)</li> <li>Schopnost vyjádřit vlastní postoje a hodnoty k danému problému (analýza volného textu, eseje, rozhovor).</li> </ul>

<http://www.czp.cuni.cz/envigogika/index.php/cz/recenzovane-clanky/2012/envigogika-2012-vii-1/673-cile-a-indikatory-pro-environmentalni-vzdelavani-vychovu-a-osvetu-v-ceske-republice>

46

1

Mnoho lidí nevnímá souvislost mezi kusem sterilně zabaleného masa, které kupuje v supermarketu, a živým cítícím zvířetem, ani mezi teplou sprchou, kterou si dají před spaním, a ničením vzácné přírodní oblasti a tradičního způsobu života národa Evenků na Sibiři kvůli těžbě plynu.

Matúš Ritomský

47

2

Zdraví se drží sestersky za pacičku s čistotou. Dobré služby, zlé paní. Jako je zbytečná přehnaná péče o zdraví, škodí i přílišná čistota, můj vymydlený bratříčku. Rozumná špína utužuje zdraví, kdo žije příliš čistounce, toho sklátí první nemoc. Abys získal odolnost, je dobré jíst občas z popelnice. Pít vodu z ovčích řek. Olizovat psy. Nevyhazovat chléb, který upadne na podlahu nádražní čekárny. Pak tě nic nezhubí. Vždyť čistota je relativní. Plynulá řada od smrtící čistoty zámořských dam, které si na cestách ze strachu před špinavou Evropou vystříkují desinfekcí i pokoje nejpřepychovějších pařížských hotelů, po sibiřské Samojedy, kteří žijí v blátivých jurtách mezi hnijícími rybími vnitřnostmi a těší se pevnému zdraví. Já kdesi uprostřed.

Miloslav Nevrlý

48

3

Život je něco ohromujícího, něco v čem se pohybuji, vznáším. Něco, čeho jsem nepatrná, a přece důležitá součást. Něco, co mě nutí, pudí, motivuje jednat tak, abych byla ve shodě s tím, co bylo a je kolem mne i ve mně a co bych chtěla, aby dál trvalo, žilo, existovalo. Teď jsem zde, abych jako každý živočich do veledíla Života přispěla, abych svými geny spojila v Jeho tvorbě minule s budoucím a také ono mimo mne s tím uvnitř. K čemu to přirovnat?

Emilka Strejčková

49

4

Jsem znepokojen, když se stane, že jsem šel míli cesty do lesů tělesně, ale nebyl jsem tam duševně. Na svých odpoledních procházkách bych rád zapomněl na všechna svá ranní zaměstnání a na své závazky ke společnosti. Ale někdy se stává, že nemohu město jen tak beze všeho ze sebe setřást. Myšlenka na nějakou práci mi pobíhá v hlavě a nejsem tam, kde je mé tělo – nemám všech pět pohromadě.

Henry Thoreau

50

5

Pro nás, menšinu, je příležitost dívat se na husy důležitější než televize a možnost najít sasanku je právem stejně nezczitelným jako svoboda slova.

Aldo Leopold

51

6

V tomto světě, ve kterém je tolik utrpení a bídy, přírodní i lidské, se nechci rozvalovat ve vile a řídit se stokilometrovou rychlostí po betonové jizvě na krajině, vypouštět svým bližním do plic toxické exhaláty, přejíždět ježky a přehlížet přírodu. Připadal bych si vulgární.

Erazim Kohák

52

7

Voda je k životu nezbytně nutná. Veškerý život je na ní závislý a všechny živé organismy ji obsahují. Průměrný člověk je schopen přežít tři týdny bez jídla, ale pouze tři dny bez vody. Voda je prioritou číslo jedna. Nezačněte vodu shánět, až když vám dojde. Uchovejte tu co máte a co nejdříve najděte její zdroj. Nejvhodnější je čerstvá tekoucí voda, ale všechnu vodu je možné sterilizovat vařením nebo chemickými čisticími přístroji.

John Wiseman

53

8

Z jedné mimopražské besedy se čtenáři jsem se vracel pozdě večer na nádraží, kam se mnou šla i mladá ekoložka. Už cestou si stěžovala, že má velkou žízeň. Na nádraží byl otevřený jediný stánek s občerstvením. Dívka však vznesla při nákupu nezvyklý požadavek: chtěla cokoliv k pití, ale nikoliv v láhvi z umělé hmoty. Jenže ve stánku jinak balené nápoje neměli. Řekl jsem, že by mohla pro jednou udělat výjimku, odpověděla, že to by musela dělat výjimky pořád. Žízeň vydrží.

Ivan Klíma

54

9

Musíme začít chápat, že různé formy života nevytvářejí pyramidu, na jejímž vrcholu stojí člověk, ale spíše kruh, kde je vše propojeno se vším. Musíme si uvědomit, že životní prostředí není 'tam někde mimo nás'. Otravujeme-li vzduch, vodu či půdu, otravujeme sami sebe, neboť jsme neoddelitelnou součástí obrovských biologických cyklů.

kniha „Myslet jako hora“

55

10

## 8. CO DO KONTEJNERU NA PAPÍR NEPATŘÍ

**CÍL AKTIVITY:** žáci

- rozliší nerecyklovatelné druhy papíru
- vysvětlí, proč není možné dát daný papír do kontejneru k recyklaci

**KRITÉRIA DOSAŽENÍ CÍLŮ:**

- Z „hromady papírového odpadu“ (vyjmenované lektorem) správně vytřídí ty, které by do kontejneru dát nemohli a uvedou alespoň tři důvody proč.

**POPIS:**

Do kontejneru na papír nepatří vše, co je z papíru. Lektor dětem říká příklady různých papírových odpadů a děti vyjadřují nějakým pohybem, zda tento druh papírového odpadu do kontejneru patří či ne (např. ANO – stojím, NE – sedím).

Důležité je zdůvodnit PROČ některé věci do kontejnerů na tříděný odpad nepatří – znečistí a sníží kvalit obsahu celé popelnice. Do papíru nepatří např. mastný papír, papír z obalu od vajíček – jeho vlákna už jsou příliš krátká, několikrát rozemletá, stejně tak faxový papír, nepapírové části např. pružiny z kroužkových bloků.

**REFLEXE:**

Zopakování s výstupem, že nepatřičné věci v recyklační nádobě vyžadují složitě dotřídování.

56

11

## HLASY PŘÍRODY

Hlasům přírody můžeme naslouchat v lese, na mezi, na lukách, u jezer, ve slatině – zkrátka všude tam, kde je šumění přírody zřetelně slyšet. Lehneme si na zem, zavřeme oči a nasloučáme svému okolí. Vitr nás lechtá na čele, listy se chvějí a padají na zem, potůček zurčí, nějaké zvíře haraší v listí. A co teprve ptáci.... Kolik rozličných hlasů přírody vlastně slyšíme? Zkusme každý se zavřenýma očima ukazovat na prstech. Pak otevřeme oči. Kolik kdo slyšel hlasů? Můžeme si o tom pohovořit.

57

12

### Postavení člověka v přírodě

Jednodušší varianta: po místnosti rozmístíme výroky, vyzveme účastníky, aby si je přečetli a na dané znamení se postavili k tomu, který je nejvíc oslovil, zaujal, je jim sympatický (pak to může být i k výroku, který se jim zamlouvá nejméně). Výhodou této varianty je, že rychle a přehledně vidíme, jaké názory ve skupině převažují.

1. Člověk je druhem, který má díky rozumu největší schopnost ovlivňovat prostředí, proto má za Zemi i největší odpovědnost.
2. Člověku byla tato Země svěřena, je jejím správcem a pastýřem a je odpovědný vyšší moci, která mu ji svěřila.
3. Člověk nezdědil tuto planetu od předků, ale byla mu svěřena našimi dětmi a dalšími generacemi, vůči kterým je člověk za stav planety odpovědný.

58



13

## Hlídáme počasí

„Při výběru tábořiště dost záleží na tom, jaké počasí v průběhu noci očekáváme,“ řekl Zubr a rozhlédl se po obloze nad námi. „Prvním zdrojem informací je předpověď počasí, ale hodně napoví také úkazy v přírodě.

Tak například stále pěkné počasí signalizuje vydatná ranní rosa, dobrá slyšitelnost (například houkání vlaku z velké dálky) nebo velký rozdíl teploty ve dne a v noci. Dobré počasí značí také rozpouštějící se ranní mlha a jasná noční obloha (jasná obloha koncem léta však znamená i chladnou noc, zvláště v údolích).

Zhoršení naopak věští narůstající východní až jihovýchodní vítr, snižování teploty přes den nebo oteplování v noci, nízko létající vlaštovky nebo večerní šedá obloha.

59

14

## MŮJ STROM

Stromy obvykle mají pro mnoho lidí zvláštní přitažlivost. Toho využijeme při našem cvičení. V lese nebo parku utvoříme dvojice. Jeden z partnerů si zaváže oči a druhý ho zavede k nějakému zajímavému stromu. Tento strom může stát dvacet až třicet metrů od výchozího místa. Určený strom musí nevidící důkladně ohmatat, obejmout. Spoluhráč mu může při ohledávání pomoci otázkami typu: „Jakou má tvůj strom kůru?“, „Je silnější než ty?“, „Našel jsi také větve?“, „Je obrostlý mechem ze všech stran?“ – aniž by mu však na tyto otázky odpověděl. Poté dovede nevidícího zpět k výchozímu místu, odváže mu šátek a poté první hráč musí strom najít. Návodné otázky slouží spíše pro pomoc menším dětem, dospělým naopak můžeme cvičení různým způsobem ztížit, třeba vedením „slepého“, nejruznějšími oklikami a křovinami. Pokud by neúspěšnému hledači mohla hrozit frustrace, je možné, aby mu jeho partner vhodným způsobem napovídal.

60

15

## Přenes oheň



Rozfoukání ohně / 3–4 skupiny / starší / 20–30 minut / terén

Dostali jsme úkol přenést oheň na vzdálenost několika set metrů. Každá družina musela přenést doutnající uhlík z hořícího ohně a rozfoukat oheň na připraveném ohništi. Každý člen družiny musel nést uhlík zhruba stejný kus cesty a hlídat, aby nevyhasl nebo nespádl na zem. Na konci trasy potom celá družina společně rozfoukala z uhlíku plameny. O vítězi rozhodoval čas.

61

16

### Co máme společného?

- 1) Vyzveme účastníky, aby se zamysleli nad tím, zda určitou charakteristiku (např. potřeba světla, citění bolesti, rozmnožování...) vykazují jak rostliny, tak zvířata a lidé nebo jenom některá z těchto skupin. Účastníci se mohou zamýšlet nejprve každý sám nad svou tabulkou, poté ve dvojicích či malých skupinách nebo můžeme diskutovat rovnou před velkou tabulí (balicím papírem) s výroky.
- 2) Výsledky diskuse zaznamenáváme na velkou tabuli (ano, ne, otazník, pokud se neshodneme, nejsme si jisti..).

Co máme společného - příklad tabulky

	Rostliny	Zvířata	Lidé
Reagují na světlo			
Potřebují vodu			
Vnímají bolest			
Přemísťují se			
Hrají si			
Komunikují			
Jsou krutí			

Zkuste najít další vlastnosti, které jsou těmto skupinám společné:

62

17

## Odpadologové

Žáci si vezmou formulář, chodí po třídě a kladou otázky svým spolužákům. Mají za úkol najít dvacet různých spolužáků, jejichž odpovědi jim umožní zcela vyplnit formulář. Kromě jmen si mohou připsat i poznámku či krátký komentář k odpovědi osloveného spolužáka. Jméno každého žáka by se ve formuláři mělo objevit pouze jednou.

Cvičení končí, když většina žáků zaplnila co možná největší počet řádků formuláře.

Najdi někoho, kdo:	Jméno a odpověď
1. pravidelně zhasíná, když odchází z místnosti	
2. kompostuje zbytky zeleniny	
3. ví, kde končí odpad z jejich domácnosti	
4. používá doma recyklovaný papír	
5. daroval oblečení, které již nepotřeboval, nějaké charitativní organizaci	

63

## správné odpovědi

- |                                  |                                   |
|----------------------------------|-----------------------------------|
| 1. environmentální vědomí        | 10. environmentální vědomí        |
| 2. adaptace na přírodní podmínky | 11. estetický postoj k přírodě    |
| 3. etický postoj k přírodě       | 12. etický postoj k přírodě       |
| 4. estetický postoj k přírodě    | 13. adaptace na přírodní podmínky |
| 5. potřeba kontaktu s přírodou   | 14. estetický postoj k přírodě    |
| 6. environmentální vědomí        | 15. adaptace na přírodní podmínky |
| 7. adaptace na přírodní podmínky | 16. etický postoj k přírodě       |
| 8. environmentální vědomí        | 17. environmentální vědomí        |
| 9. etický postoj k přírodě       |                                   |

64

## co se může objevit v závěrečné písemce?

- › VZTAH K PŘÍRODĚ A ŽIVOTNÍMU PROSTŘEDÍ – jak se lidé liší? pět charakteristik vztahu k přírodě

65

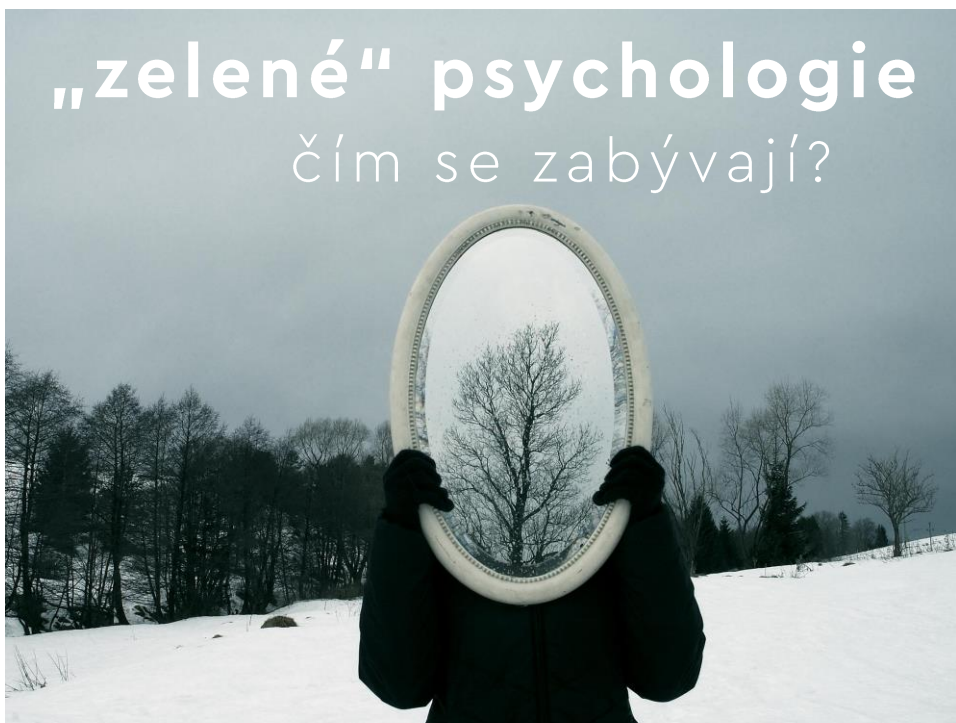

66



67

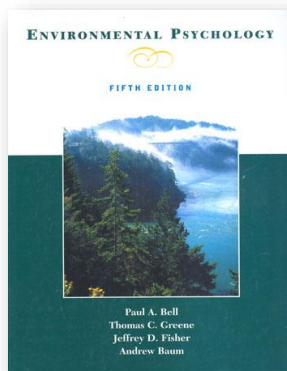

prezenčně

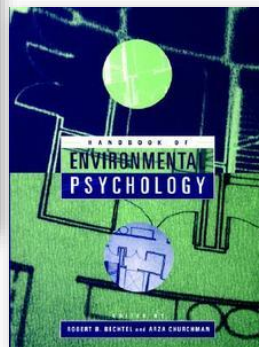

prezenčně

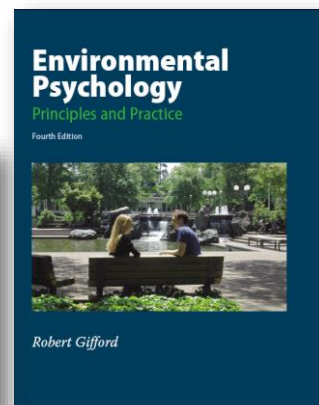

dlouhodobá JK

68

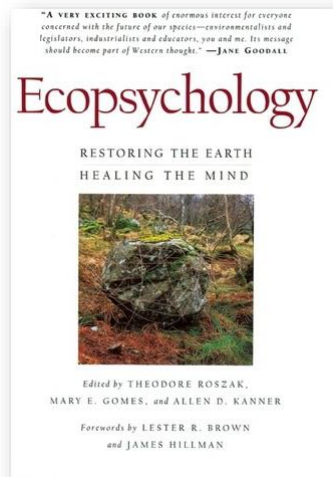

prezenčně

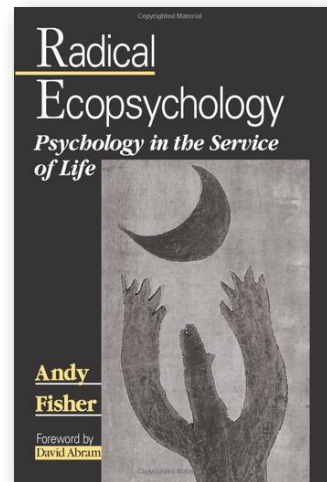

FSS on-line

69

**Table 3. Ecopsychology Journal Articles Indexed by Content**

TYPE OF HIT	<i>n</i>	%
Book review	8 <sup>a</sup>	12
Containing original data	2	3
Not containing original data	49	74
Not written in English	5	8
Interview	2	3
Total	66	100

<sup>a</sup>Included in the "Journal article" total in Table 2.

70



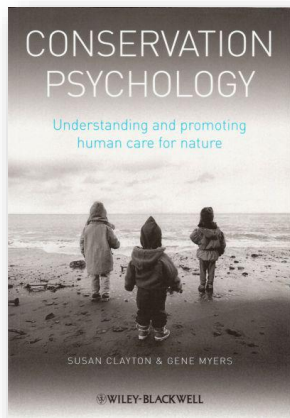

prezenčně

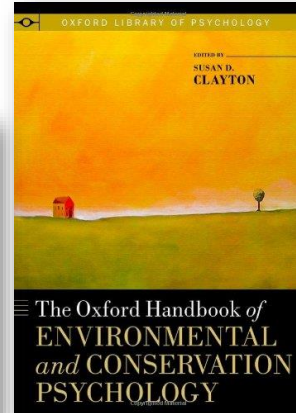
prezentačně  
měsíčně

prezenčně

71

www.conservationspsychology.org

Conservation Psychology

Home About Researcher Profiles Resources Conferences Links Contact Us

Key Articles Search

Books Journals Courses Research Tools

*"I arise in the morning torn between the desire to improve (or save) the world and a desire to enjoy (or save) the world. This makes it hard to plan the day."*  
- E. B. White

Connect with other researchers and practitioners on the Conservation Psychology Listserv.  
Connect

Printer Friendly

**What Is Conservation Psychology?**  
Conservation psychology is the scientific study of the reciprocal relationships between humans and the rest of nature, and on how to encourage conservation of the natural world.

This applied field uses psychological principles, theories, or methods to understand and solve issues related to human aspects of conservation.

Conservation Psychology is also the actual network of researchers and practitioners who work together to understand and promote a sustainable and harmonious relationship between people and the natural environment.

**What Will I Find on This Site?**  
This site is intended to serve as a central location for research and practice associated with Conservation Psychology. It contains background information, a growing list of social scientists contributing to this field, and key resources. Future phases of the website are planned, including more information from practitioners.

Because the field of Conservation Psychology is in its formative stages, we welcome your input. Please suggest materials to add to the website and join the listserv.

[https://web.archive.org/web/\\*/www.conservationspsychology.org](https://web.archive.org/web/*/www.conservationspsychology.org)

72

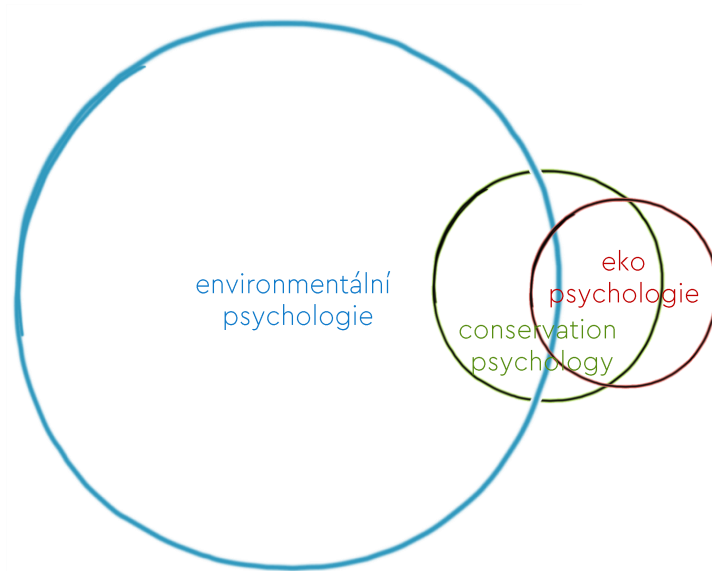

73

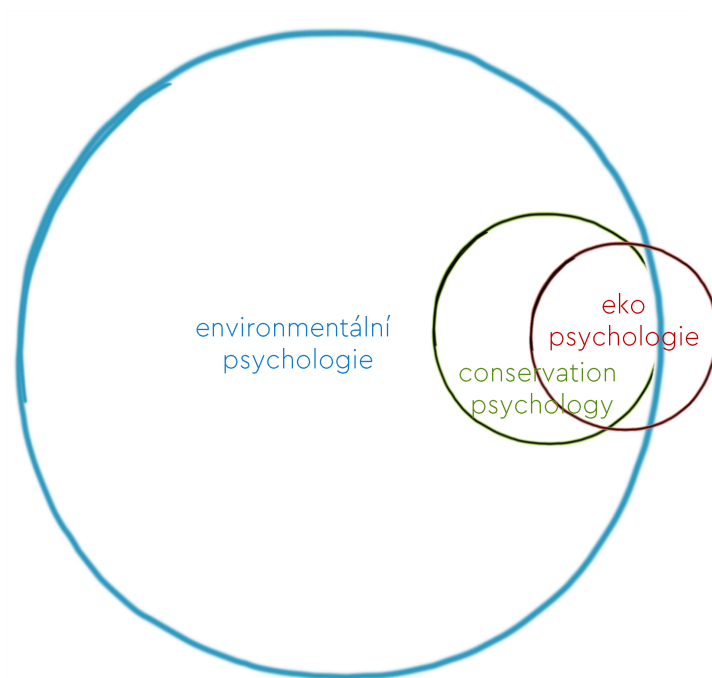

74



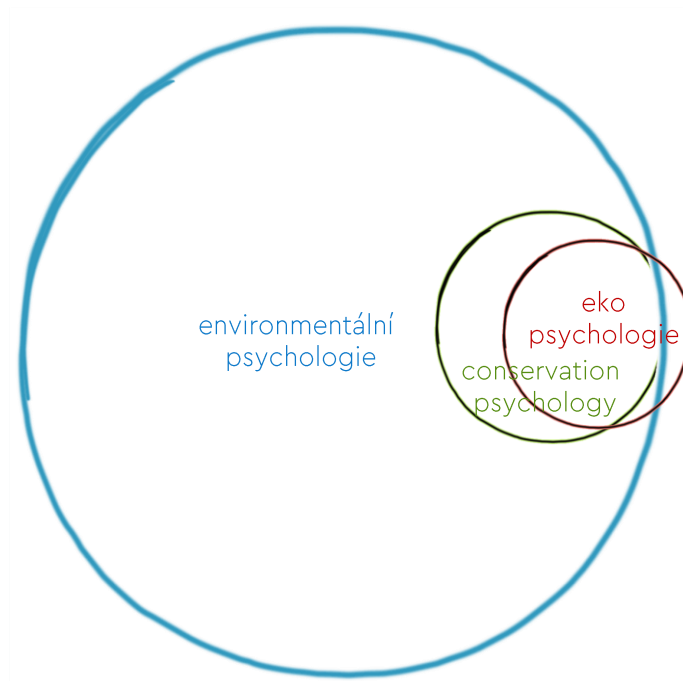

75

Environment & Behavior

SageJournals

Journal of Environmental Psychology

ScienceDirect

Ecopsychology

76

## ekopsychologie

Ekopsychologie je vědecký obor, který studuje lidské prožívání a chování ve vztahu k přírodě, krajině a životnímu prostředí.

77

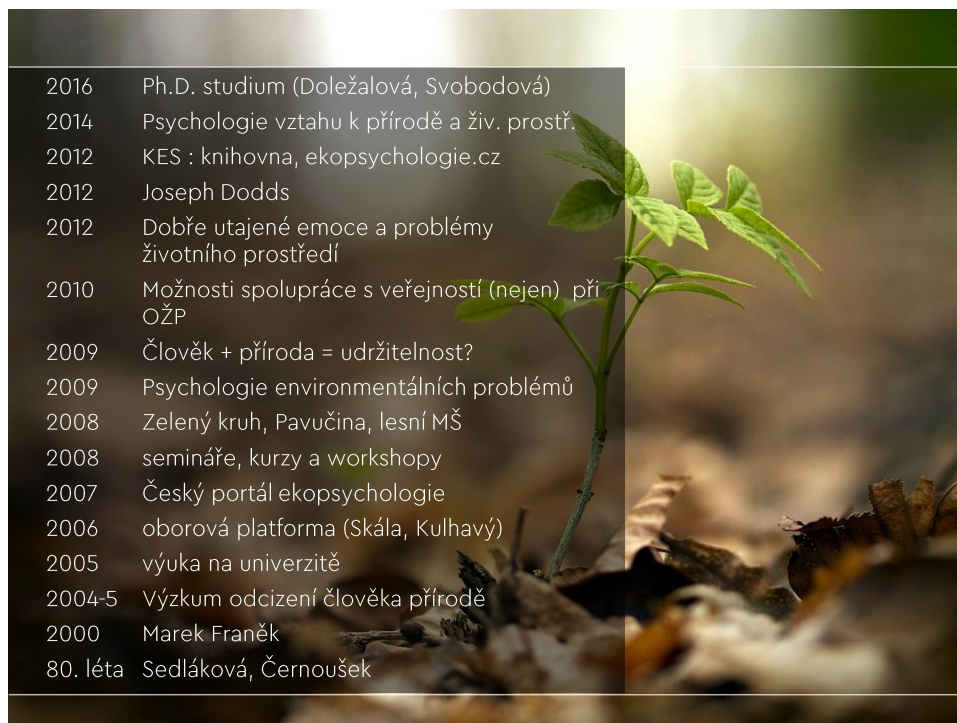

2016	Ph.D. studium (Doležalová, Svobodová)
2014	Psychologie vztahu k přírodě a živ. prostř.
2012	KES : knihovna, ekopsychologie.cz
2012	Joseph Dodds
2012	Dobře utajené emoce a problémy životního prostředí
2010	Možnosti spolupráce s veřejností (nejen) při OŽP
2009	Člověk + příroda = udržitelnost?
2009	Psychologie environmentálních problémů
2008	Zelený kruh, Pavučina, lesní MŠ
2008	semináře, kurzy a workshopy
2007	Český portál ekopsychologie
2006	oborová platforma (Skála, Kulhavý)
2005	výuka na univerzitě
2004-5	Výzkum odcizení člověka přírodě
2000	Marek Franěk
80. léta	Sedláková, Černoušek

78



# Český portál ekopsychologie

O vztahu k přírodě a životnímu prostředí



Čítárna | Zajímavosti | Orientace v oboru | Vzdělávání

Newsletter | O nás

vyhledávání



**Envigogika: Vliv vnímání budoucnosti na budoucnost**

5. 12. 2015 | Doporučujeme >

Naše vize budoucnosti někdy vypovídají více o nás a o duchu (přítomné doby), než o budoucnosti samotné. Ve svém článku Jan Labohý a Bohuslav Einka popisují, "jaký dopad může mít sdílené vnímání budoucnosti na budoucnost samotnou."

[celý článek >](#) [o komentářů >](#)

**Kontakt s přírodou**

---

**Proč lidé (ne)chrání?**

---

**Komunikace s veřejností**

---

**Věda a výzkum**



## Acta Environmentalia Universitatis Comenianae: Environmentálna psychológia, jej predstaviteľ a úroveň environmentálno-psychologického poznania na Slovensku

9. 12. 2015 | Doporučujeme >

Málo se dnes ví, že Slovensko mělo v 90. letech přibližně 10-15 let náskok před Českou republikou ve výzkumu, který propojoval psychologii s environmentálními tématy.

[celý článek >](#)

[o komentářů >](#)

aktivismus conservation psychology  
Česká republika děti divočina  
dotazník ekonomie ekopedagogika  
emoce environmentální psychologie  
estetika filosofie identita klima krajina  
lesní mateřské školy metodologie mýty  
odpady postoje PRAXE předškolní děti  
překlad psychoterapie rozkazovská  
skonverholosie Slovensko sociológia

79



**Dr. Joseph Dodds, Ph.D., M.A., M.Phil., B.Sc., C.Psychol., C.Sci.**

Psycholog, pedagog psychologie, psychoterapeut a výzkumník

- > Afektivní, nevědomá, estetická a psycho-sociální dynamika změny klimatu

[Více informací >](#)



**Mgr. Ing. Viktor Kulhavý, Ph.D., MSLS**

Ekonom a psycholog se zaměřením na conservation psychology

- > Environmentální inovace v podnicích
- > Čistší produkce a její sociální dopady
- > Zaměstnanost a nezaměstnanost

[Více informací >](#)



**Prof. PhDr. Marek Franěk, Ph.D.**

Environmentální psycholog

- > Působení přírodních prvků na chování
- > Motivace k proenvironmentálnímu chování
- > Osobnostní rysy a proenvironmentální chování

[Více informací >](#)



**Mgr. Pavel Skála, Ph.D.**

Adaptivní dynamická ekopsychologie

- > Psychologie vztahu k životnímu prostředí, zejména jeho psychodynamika, a to převážně z (post)neofreudovského pohledu
- > Obecná metodologie psychologické ekologie člověka
- > Obecná teorie dynamické psychoterapie
- > (Radikální) ekopsychologie (roskazovská a fisherovská)

[Více informací >](#)



**PhDr. Jan Krajhanzl, Ph.D.**

Sociální psycholog a ekopsycholog (spojující národní ekopsychologii, conservation and environmental psychology), pedagog

- > Postoje a chování české veřejnosti v environmentálních otázkách
- > Komunikace ochrany přírody, životního prostředí – nebo třeba klimatu – s veřejností
- > Psychologické otázky kontaktu s přírodou
- > Motivace pro ochranu životního prostředí

[Více informací >](#)



**Mgr. Renata Svobodová**

Environmentálníka zabývající se psychologji změny klimatu

- > Psychologické aspekty klimatické změny
- > Komunikace změny klimatu
- > Environmentální postoje a chování české veřejnosti

[Více informací >](#)



**Mgr. et Mgr. Šárka Křepelková**

Ekopsycholožka, ekopedagožka, křesťanka

- > Psychologické otázky kontaktu s přírodou
- > Rozvoj vztahu k přírodě u dětí i dospělých
- > Využití ekopsychologie v environmentální výchově

[Více informací >](#)



**Mgr. Jan Urban, Ph.D.**

Sociolog, sociální psycholog

- > Modely proenvironmentálního chování
- > Postoje k životnímu prostředí
- > Zneplodnění environmentálních problémů
- > Spotřeba energií, energetická efektivita, indukce spotřeby (rebound efekt)
- > Kvalita života
- > Environmentální hluk

[Více informací >](#)

80



## Environmental Scales

Editors:  
Coral M. Bruni, M.A.  
P. Wesley Schultz, Ph.D.



Home   Measures   Basics   About the Editors/Authors   Author Comment Form   Contact us

### Welcome to Environmental Scales

Environmental problems pose serious threats to the well-being of all inhabitants on this planet. These threats have attracted attention by researchers across a range of disciplines, from biology and chemistry, to the social and behavioral sciences. But there is a disconnect between the academic knowledge developed by these researchers and the practitioners working to promote change in individuals and groups. In this online volume, we provide a gateway for practitioners interested in the social scientific research on environmental knowledge, attitudes, and behaviors. This volume is intended to connect the practitioner to the academic community by providing a compendium of measures and scales.

### Areas of Interest

- [Connectedness with Nature](#)
- [Environmental Behaviors](#)
- [Environmental Concern](#)
- [Environmental Worldview](#)
- [Other Areas](#)

[web.archive.org/web/\\*/http://conpsychmeasures.com/](http://web.archive.org/web/*/http://conpsychmeasures.com/)

81

FSS MU: Publikace z oboru ekopsychologie a dalších spřízněných disciplín

Soubor Upravit Zobrazit Vložit Formát Data Nástroje Nápořádá Poslední úprava byla před 4 dny

1 další čtenář   Komentáře   Sdílet

autor	rok vydání	název	klíčová témata	dostupnost	půjčeno komu	půjčeno do kdy	online preview
Alberto, Troutman	2012	Applied Behavior Analysis for Teachers (9th Edition)*	applied behavior analysis	FSS knihovna prezenční			<a href="http://www.amaaz-keywords=Applied">http://www.amaaz-keywords=Applied</a>
Austin, Carr	2000	Handbook of Applied Behavior Analysis*	applied behavior analysis	FSS on-line: <a href="http://site.ebrary.com/lib/masaryk/Doc?id=10510961">http://site.ebrary.com/lib/masaryk/Doc?id=10510961</a>			<a href="http://www.amaaz">http://www.amaaz</a>
Bailey, Burch	2002	Research Methods in Applied Behavior Analysis	applied behavior analysis	dlouhodobá JK			<a href="http://www.amaaz-keywords=Bea">http://www.amaaz-keywords=Bea</a>
Beattie	2010	Why Aren't We Saving the Planet?: A Psychologist's Perspective	conservation psychology	ústní dohoda			<a href="http://www.amaaz-keywords=Beattie">http://www.amaaz-keywords=Beattie</a>
Bechtel, Churchman	2002	Handbook of Environmental Psychology*	environmental psychology	FSS knihovna prezenční			<a href="http://www.amaaz-keywords=Bechtel">http://www.amaaz-keywords=Bechtel</a>
Ball	2005	Environmental Psychology	environmental psychology	FSS knihovna prezenční			<a href="http://www.amaaz-keywords=Be">http://www.amaaz-keywords=Be</a>
Bonar	2007	The Conservation Professional's Guide to Working with People*	environmental communication	FSS on-line: <a href="http://site.ebrary.com/lib/masaryk/docDetail.action?docID=10240752">http://site.ebrary.com/lib/masaryk/docDetail.action?docID=10240752</a>			<a href="http://www.amaaz-keywords=Bonar">http://www.amaaz-keywords=Bonar</a>
Clayton	2012	The Oxford Handbook of Environmental and Conservation Psychology (Oxford Library of Psychology)	conservation psychology, environmental psychology	FSS knihovna prezenční			<a href="http://www.amaaz-keywords=Clayton">http://www.amaaz-keywords=Clayton</a>
Clayton, Myers	2009	Conservation Psychology: Understanding and promoting human care for nature	conservation psychology	FSS knihovna prezenční			<a href="http://www.amaaz-keywords=Clayton">http://www.amaaz-keywords=Clayton</a>
Clayton, Opatow	2003	Identity and the Natural Environment: The Psychological Significance of Nature*	conservation psychology	FSS knihovna prezenční			<a href="http://www.amaaz-keywords=Clayton">http://www.amaaz-keywords=Clayton</a>
Cooper, Heron, Heward	2007	Applied Behavior Analysis (2nd Edition)	applied behavior analysis	dlouhodobá JK			<a href="http://www.amaaz-keywords=Applied">http://www.amaaz-keywords=Applied</a>
Cox	2013	Environmental Communication and the Public Sphere (3rd edition)	environmental communication	dlouhodobá JK			<a href="http://www.amaaz-keywords=Cox">http://www.amaaz-keywords=Cox</a>

[bit.ly/epsy\\_literatura](http://bit.ly/epsy_literatura)

82

## co se může objevit v závěrečné písemce?

- › „ZELENÉ“ PSYCHOLOGIE – čím dalším se zabývají?  
oborové realie: environmentální psychologie,  
roszakovská ekopsychologie a ekopsychologie 2.  
generace, conservation psychology, česká  
ekopsychologie