

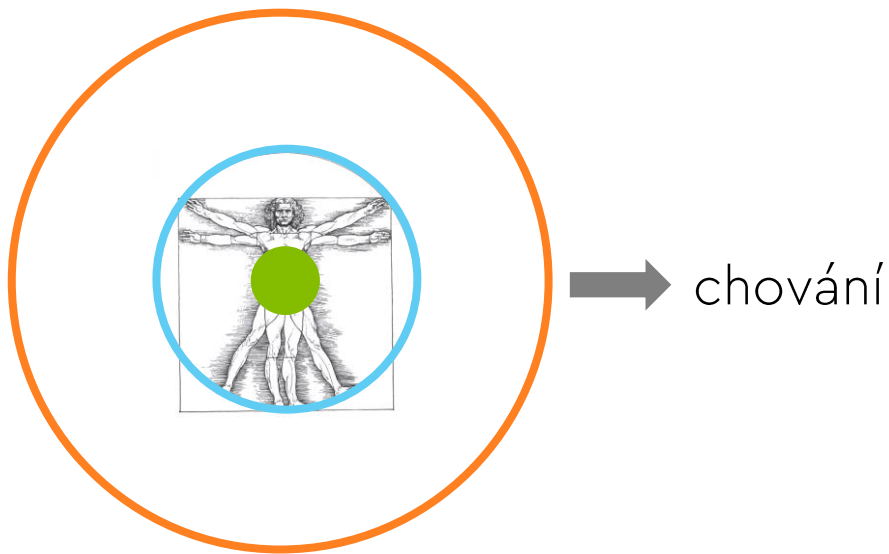

1



2



3

# bariéry a benefity proenv. chování

(metodika community-based  
social marketing)

4



# Community Based Social Marketing

Doug McKenzie-Mohr

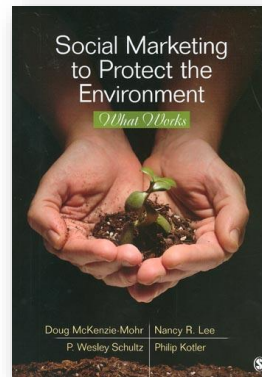
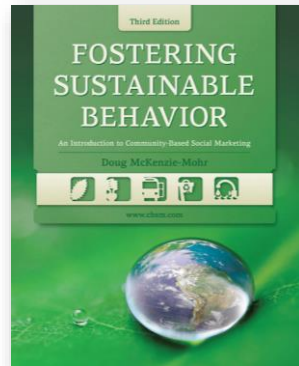

5

bariéry a benefity  
proenvironmentálního chování

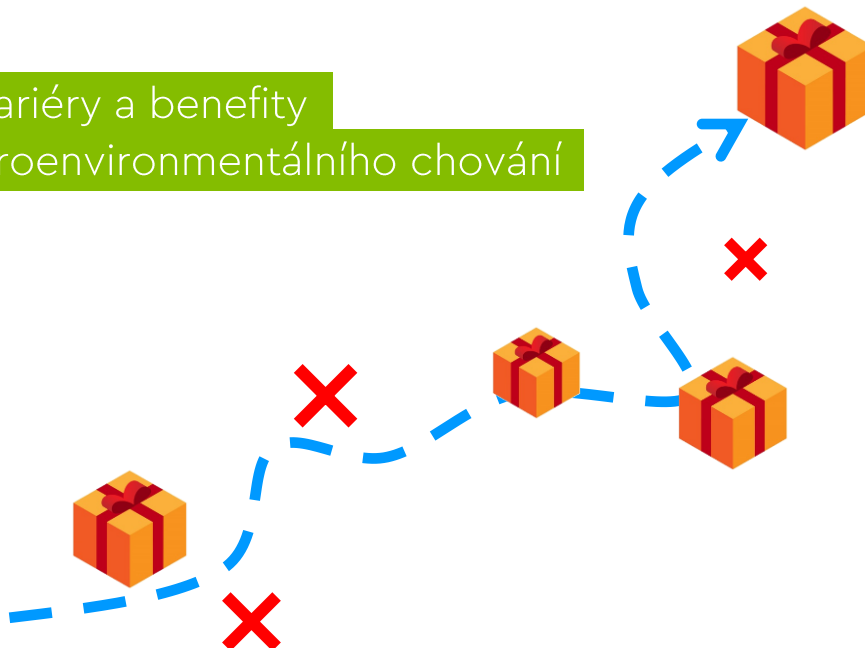

6

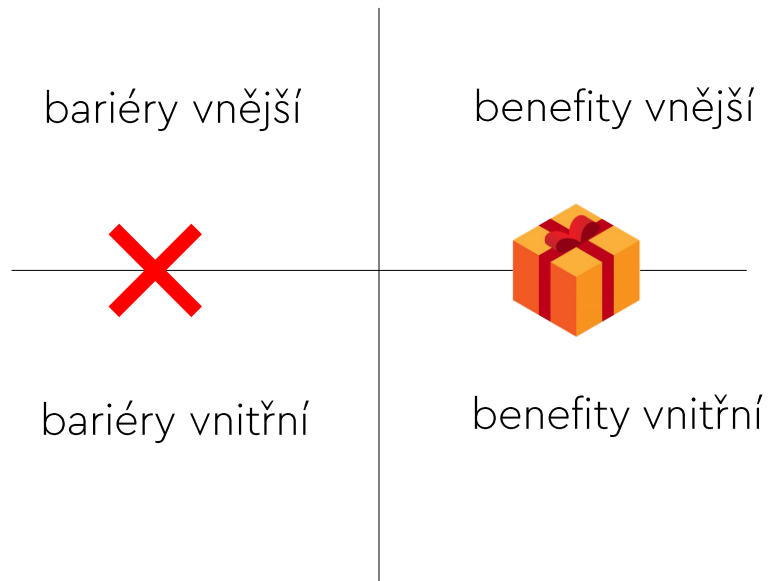

7



- › „FUJ“ faktor
- › obtížné zacházení
- › nedostatek místa v bytě
- › odpor ke změně = „Proč něco měnit?“  
(Social Marketing to Protect the Environment)

8

## Co jim brání v tom, aby omezili nákupy tropického ovoce?

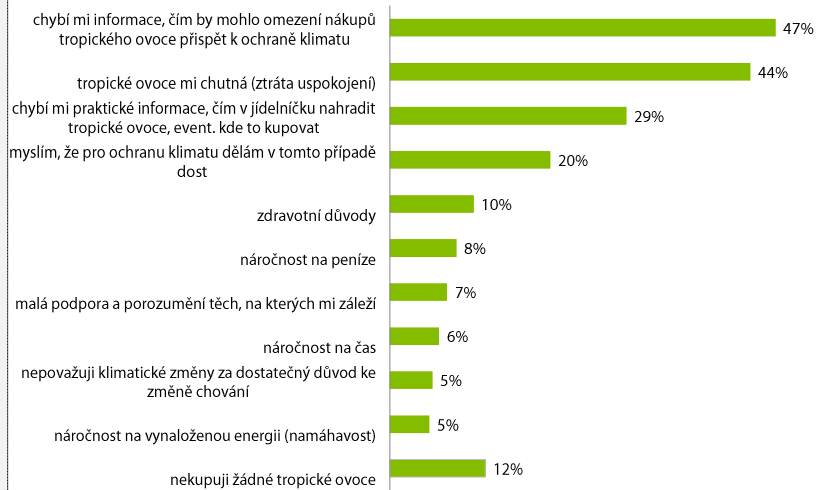

Co vám brání v tom, abyste omezili nákupy tropického ovoce (banány, pomeranče, kiwi a další)? Zatrhněte prosím všechny vhodné odpovědi.

Co brání "zelenání" domácnosti?

GREENPEACE

Příspěvatelé Greenpeace a ochrana klimatu: pohled zblízka | Jan Krajhanzl, Jan Skalík | 2011 | 22

9

tip

[HOME](#) [BOOK](#) [ARTICLES](#) [CASES](#) [STRATEGIES](#) [FORUMS](#) [MY ACCOUNT](#) [TRAINING](#) [CONTACT](#)

### Site Resources

This site consists of five resources for those working to foster sustainable behaviors, such as those involved in conservation, energy efficiency, transportation, waste reduction, and water efficiency. The site includes the complete contents of the book, *Fostering Sustainable Behavior*, as well as searchable databases of **articles**, **case studies**, and **turnkey strategies**. Further, it includes **discussion forums** for sharing information and asking questions of others. If you take a moment to complete the free registration for this site, resources added since your last visit will be highlighted in the table below, and you will be able to post to the discussion forums and receive the daily discussion forum digest by email.

**Please note:** To gain the full functionality of this site please login or create an account

Resource	Articles	Cases	Strategies	Forums
<b>Agriculture &amp; Conservation</b>	0 50	0 6	0 0	0 140
<b>Energy</b>	0 254	0 18	0 0	0 334
<b>Transportation</b>	0 108	0 9	0 0	0 175
<b>Waste &amp; Pollution</b>	0 345	0 46	0 0	0 397
<b>Water</b>	0 73	0 11	0 0	0 205

**Welcome, Guest**

[Login](#)  
[Create Account](#)  
[Help & Terms of Use](#)

**Search the Site**

**Training & Services**  
  
 Get a quick introduction to CBSM. Attend a **webinar**.

[www.cbsm.com](http://www.cbsm.com)

10



# proměnné ovlivňující proenv. chování

(rešerše: průřezový přehled  
studií)

11



12

**SITUAČNÍ PODMÍNKY**

Je situace pro dané chování příznivá či alespoň neutrální?

**POVĚDOMÍ O PROBLÉMU**

Vědí o existenci problému?

**ZNALOST NÁSLEDKŮ  
CHOVÁNÍ**

Uvědomují si, jaké dopady má jejich chování na daný problém?

**MORÁLNÍ NORMY (SVĚDOMÍ)**

Považují se za morálně (spolu)zodpovědné za řešení problému?

**SOCIÁLNÍ NORMY  
(VNÍMANÉ)**

Očekávají, že by s jejich chováním souhlasili lidé, kteří jsou pro ně důležití?

**HODNOTY A POSTOJE**

Přináší jim chování nějaké další výhody z hlediska jejich hodnot a postojů?

**OBTÍŽNOST CHOVÁNÍ  
(VNÍMANÁ)**

Věří, že svým chováním dosáhnou očekávaného výsledku?

**ZVYK**

Jsou připraveni učit se novému chování, nechovají se jen „automaticky“?

13



## Situační podmínky

Je situace pro dané chování příznivá či alespoň neutrální?

14

## WOMAN SLAYER

Continued from First Page  
 house, a man called down:  
 "Let that girl alone."

The assailant looked up at the man, shrugged and walked down Austin St. Miss Genovese struggled to her feet.

The lights went out. The killer returned to Miss Genovese—now trying to make her way to her apartment. The assailant stabbed her again. "I'm dying—I'm dying." Miss Genovese shrieked.

stumped on the floor at the foot of the stairs. He stabbed her a third time—fatally.

It was 3:50 a.m. by the time the police received their first call. It was from a male neighbor of Miss Genovese. Police were on the scene in two minutes.

"I didn't want to be involved," the man shyly told the police.

Two weeks after the crime, witnesses in the neighborhood — many mostly of homes



New York, March 13, 1964

15



16



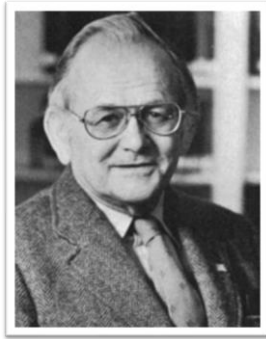

Garrett Hardin (1968)  
The Tragedy of Commons



William Forster Lloyd  
(1833)



17

## sociální pasti (social trap)

dilema společného (commons dilemma)  
kontingenční pasti  
tragédie obecní pastviny / občiny

past chybějícího hrdiny, past jednoho,  
past společného  
časová vs. sociální past



18

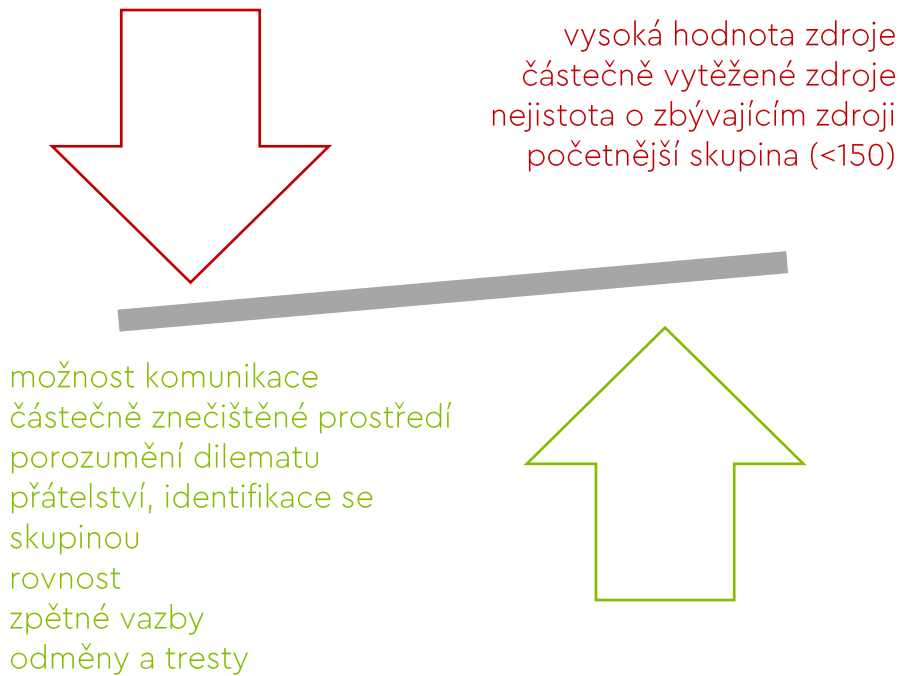

19

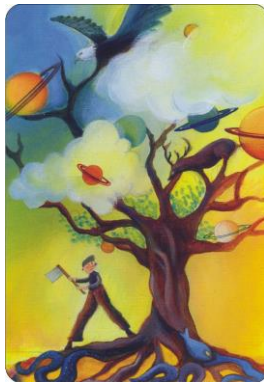

## Povědomí o problému

Vědí o existenci problému?

Složitost problému \* Nejistota vědění \* Neviditelnost  
Popření/vytěsnění problému

20

Kognitivisticky orientované přístupy  
(heuristiky)

Dynamicky orientované přístupy  
(obraný)

21

### New Ecological Paradigm (NEP)

- › Dunlap, R.E. a Van Liere, K.D. (1978) The New Environmental Paradigm: A Proposed Measuring Instrument and Preliminary Results. Journal of Environmental Education, 9, 10-19.
- › Dunlap, R. E., Van Liere, K.D., Mertig, A.G. a Jones, R.E. (2000) Measuring Endorsement of the New Ecological Paradigm: a Revised NEP Scale. The Journal of Social Issues, 56, 3, 425-42.

22

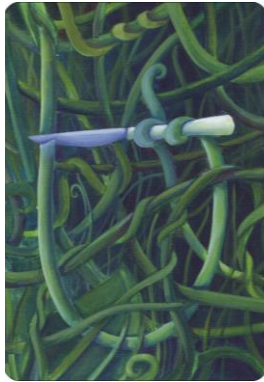

## Znalost následků chování

Uvědomují si, jaké dopady má jejich chování na daný problém?

23

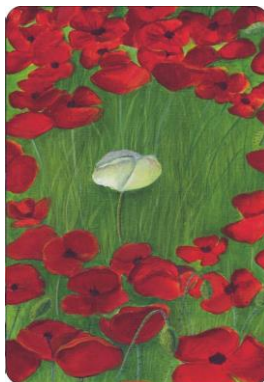

## Sociální normy (vnímané)

Očekávají, že by s jejich chováním souhlasili lidé, kteří jsou pro ně důležití?

Sociální norma \* Konformita \* Významní druzí

24



## Morální normy (svědomí)

Považují se za morálně (spolu)zodpovědné,  
za řešení problému?

Přisuzování odpovědnosti \* Pocity viny

25



## Hodnoty a postoje

Přináší jim chování nějaké další výhody,  
z hlediska jejich hodnot a postojů?

26



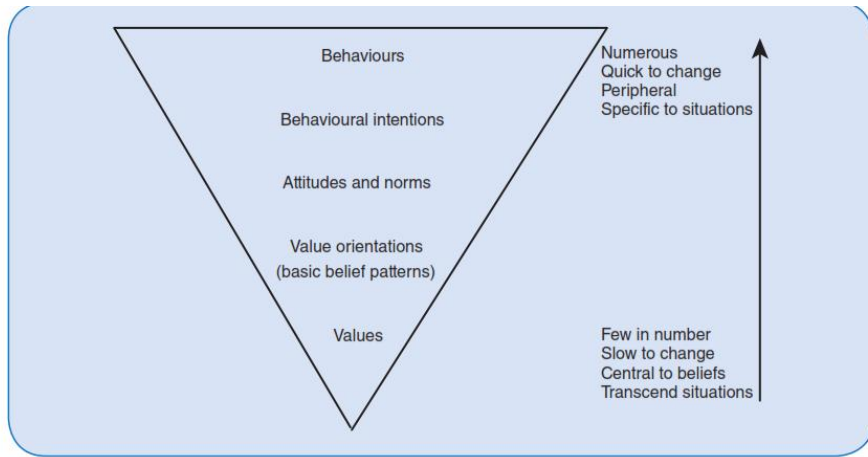

27

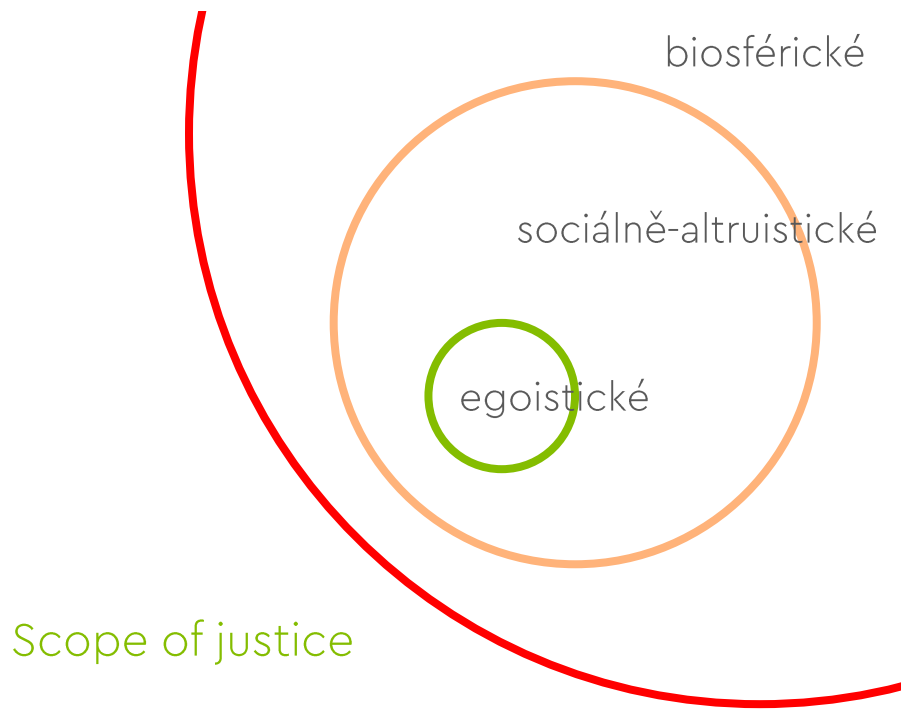

28

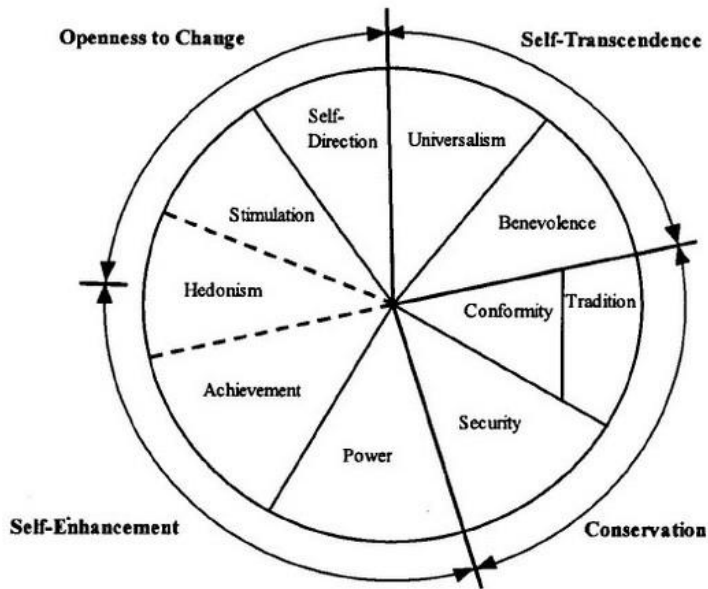

29

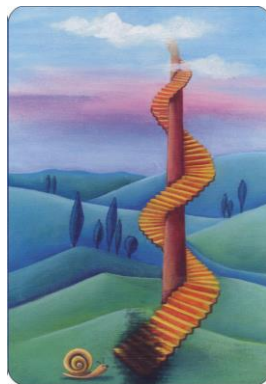

## Obtížnost chování (vnímaná)

Věří, že svým chováním dosáhnou očekávaného výsledku?

Dostupnost alt. \* Pohodlnost \* Dovednosti \* Bezmoc

30

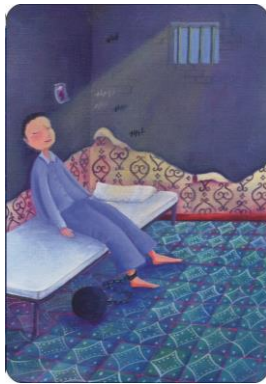

## Zvyk

Jsou připraveni učit se novému chování,  
nechovají se jen „automaticky“?

31

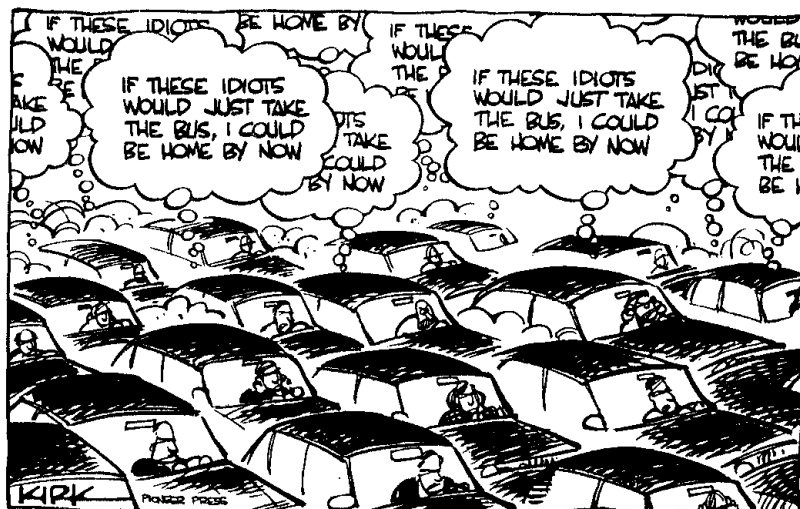

32



33



34



35



36



- \* Je mi jasné, že je lepší jezdit vlakem než autem, ale na to nemám čas.
- \* O globálním oteplování se píšou různé věci... kdo se v tom má vyznat?
- \* Lidi si budou myslet, že jsem nějaká bláznivá ekoložka...
- \* Vůbec si neumím představit, že někdo kompostuje v paneláku.
- \* Proč bych neletěl? To letadlo přece poletí, i když nepoletím.
- \* Promiň, chtěl jsem ten hliník vytřídít, ale zapomněl jsem na to.
- \* Nerozumím, co to má co společného se mnou...

povědomí o problému  
 znalost následků chování  
 morální normy (svědomí)  
 sociální normy (vnímané)  
 hodnoty a postoje  
 obtížnost chování (vnímaná)  
 zvyk

37

# teorie proenvironm. chování

38



## KAB model

39

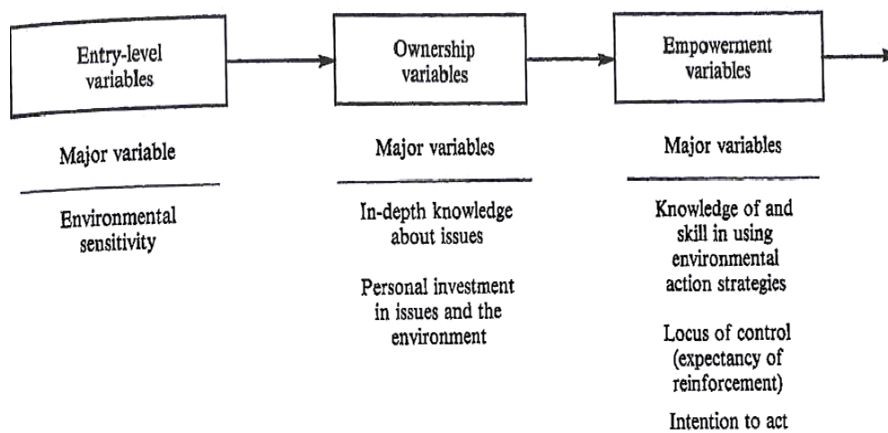

Model environm. odpovědného chování  
(Hungerford, Volk, 1990)

40

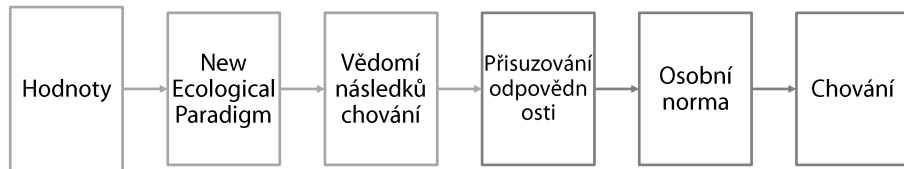

Teorie hodnot-přesvědčení-norem  
(Value Belief Norm Theory, Stern et al., 1999)

41

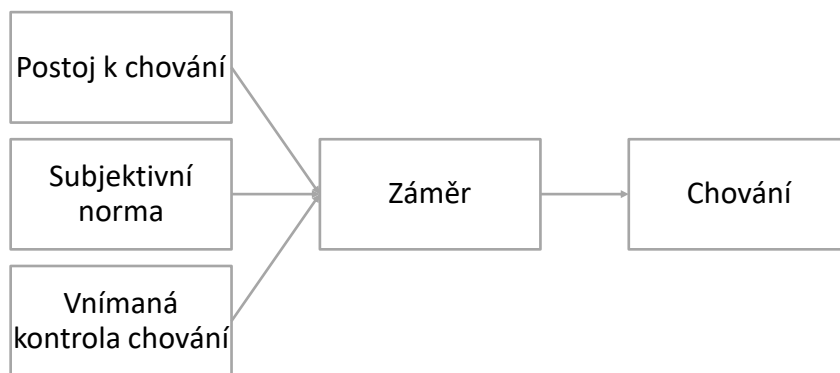

Teorie plánovaného chování  
(theory of planned behavior, Ajzen, 1991)

42



- › „FUJ“ faktor
- › obtížné zacházení
- › nedostatek místa v bytě
- › odpor ke změně = „Proč něco měnit?“  
(Social Marketing to Protect the Environment)

43

# metaanalýzy

44

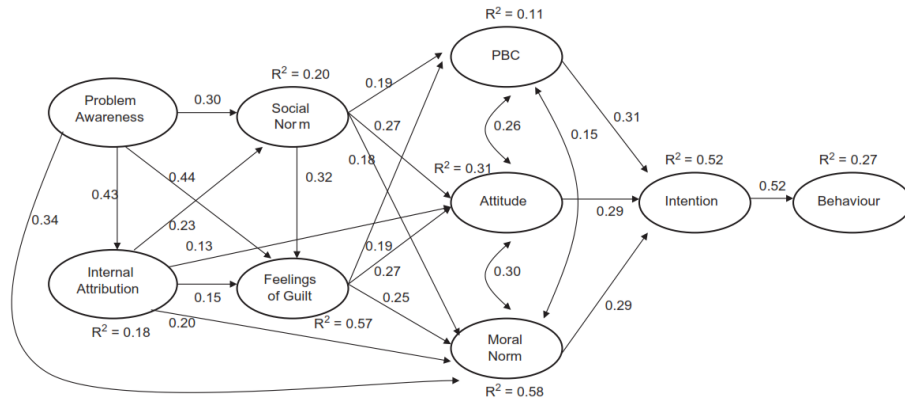

Bamberg, Möser (2006)

45

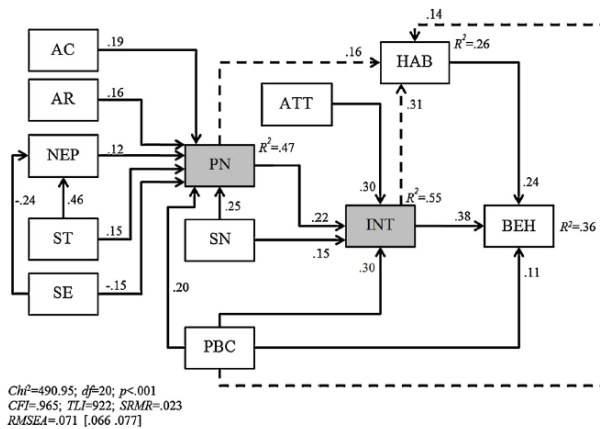

Fig. 4. Results of the meta-analytical structural equation modelling based on the pooled correlation matrix. Notes. All exogenous variables (ST, SE, AR, AC, ATT, PBC, SN) are specified to covariate. The respective correlations can be found in Table 1. AC, awareness of consequences; AR, ascription of responsibility; ATT, attitudes; BEH, behaviour; HAB, habit; INT, intention; NEP, new environmental paradigm; PBC, perceived behavioural control; PN, personal norm; SN, social norm; ST, self-transcendence values; SE, self-enhancement values.

Klöckner (2013)

46



# cambellovo paradigma

47

---

1. I bought solar panels to produce energy.	.02
2. I refrain from owning a car.	.06
3. I buy meat and produce with eco-labels.	.09
4. I am a member of a carpool.	.10
5. I am a member of an environmental organization.	.14
6. I contribute financially to environmental organizations.	.14
7. I read about environmental issues.	.16
8. I drive on freeways at speeds under 62.5 mph.	.30
9. I buy unbleached and uncolored toilet paper.	.38
10. I buy products in refillable packages.	.40
11. In nearby areas (around 30 kilometers; around 20 miles), I use public transportation or ride a bike.	.49
12. I ride a bicycle or take public transportation to work or school.	.61
13. I drive in such a way as to keep my fuel consumption as low as possible.	.70
14. I own energy efficient household devices.	.72
15. I wash dirty clothes without prewashing.	.79
16. I buy seasonal produce.	.84
17. I wait until I have a full load before doing my laundry.	.95
18. I bring empty bottles to a recycling bin.	.96
19. I collect and recycle used paper.	.97
20. I reuse my shopping bags.	.98

---

Kaiser, Byrka, Hartig (2010)

48