

Základy práva životního prostředí - BZ406Zk

Ochrana životního prostředí v procesech podle stavebního zákona.

Posuzování vlivů na životní prostředí.

Integrované povolování.

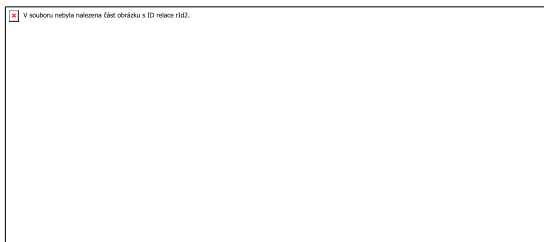

Jaro 2018

Mgr. Vojtěch Vomáčka, Ph.D., LL.M.

PÚR



ZÚR



OOP



ÚP



OOP

Fáze: územní plánování

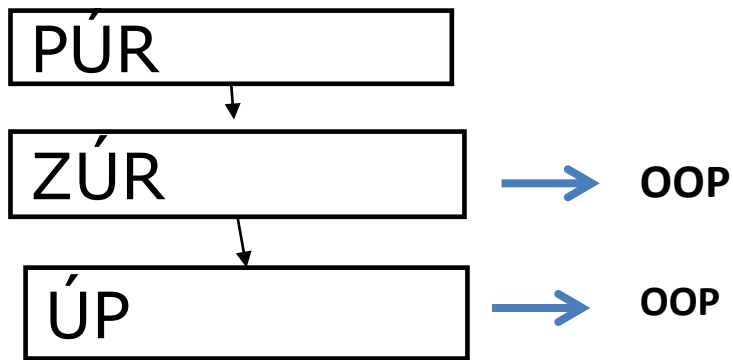

Fáze: územní plánování

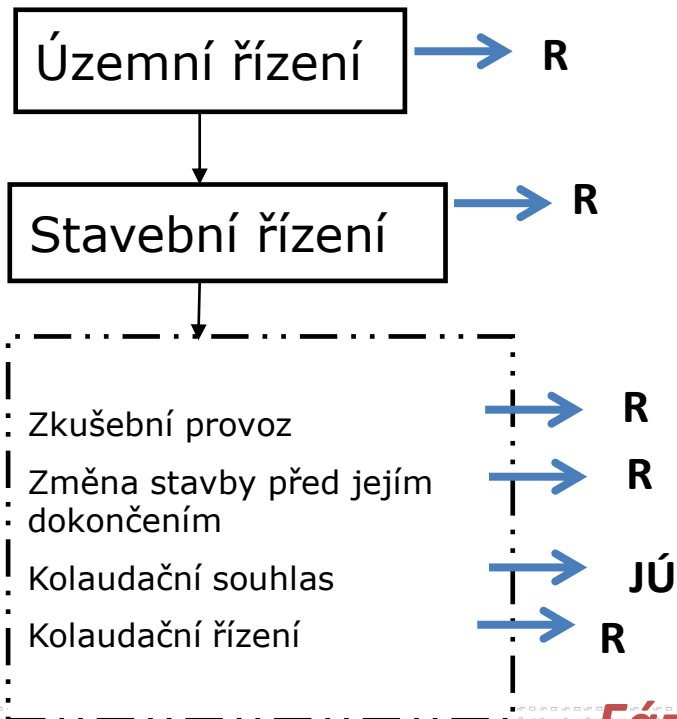

Fáze: umístování a povolování stavby

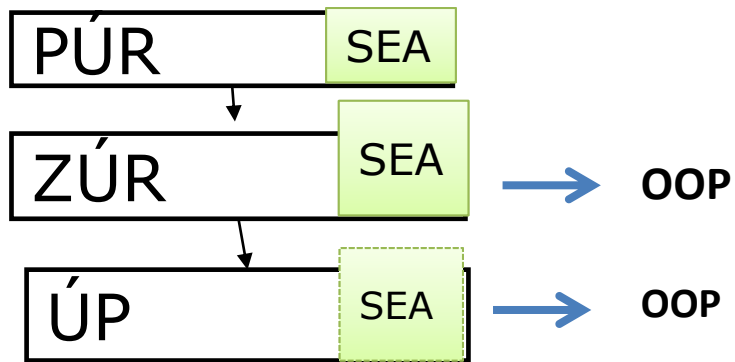

*Fáze: územní plánování
+ posuzování vlivů (SEA)*

Fáze: umístování a povolování stavby + posuzování vlivů (EIA)

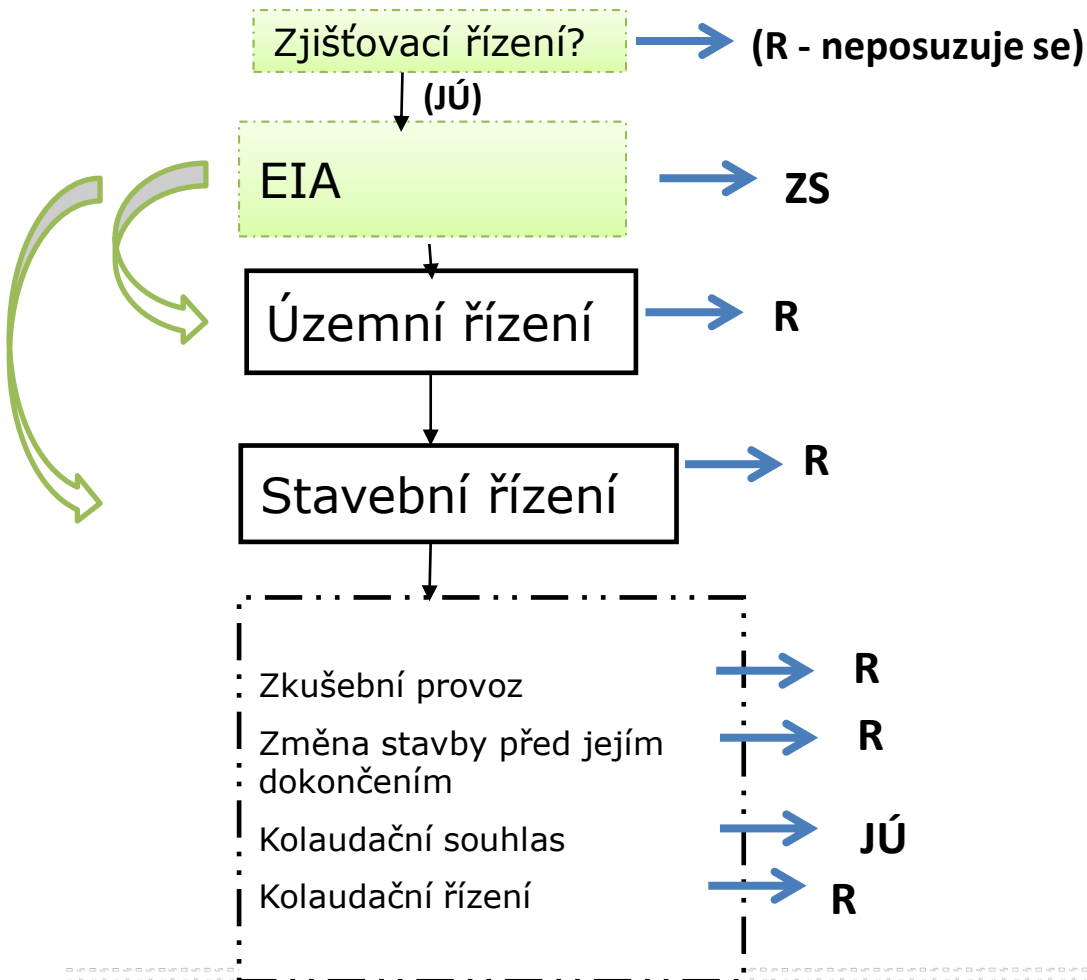

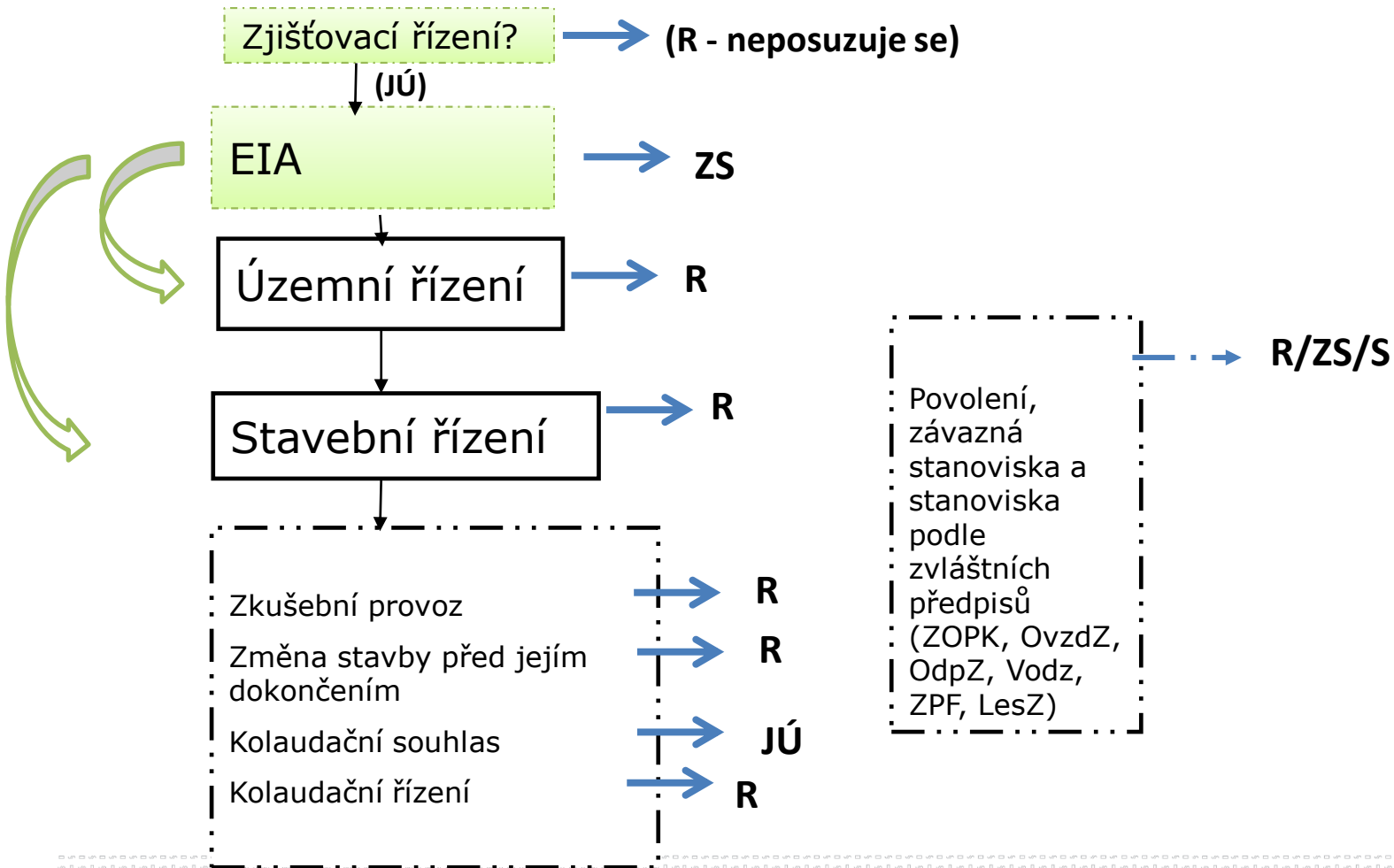

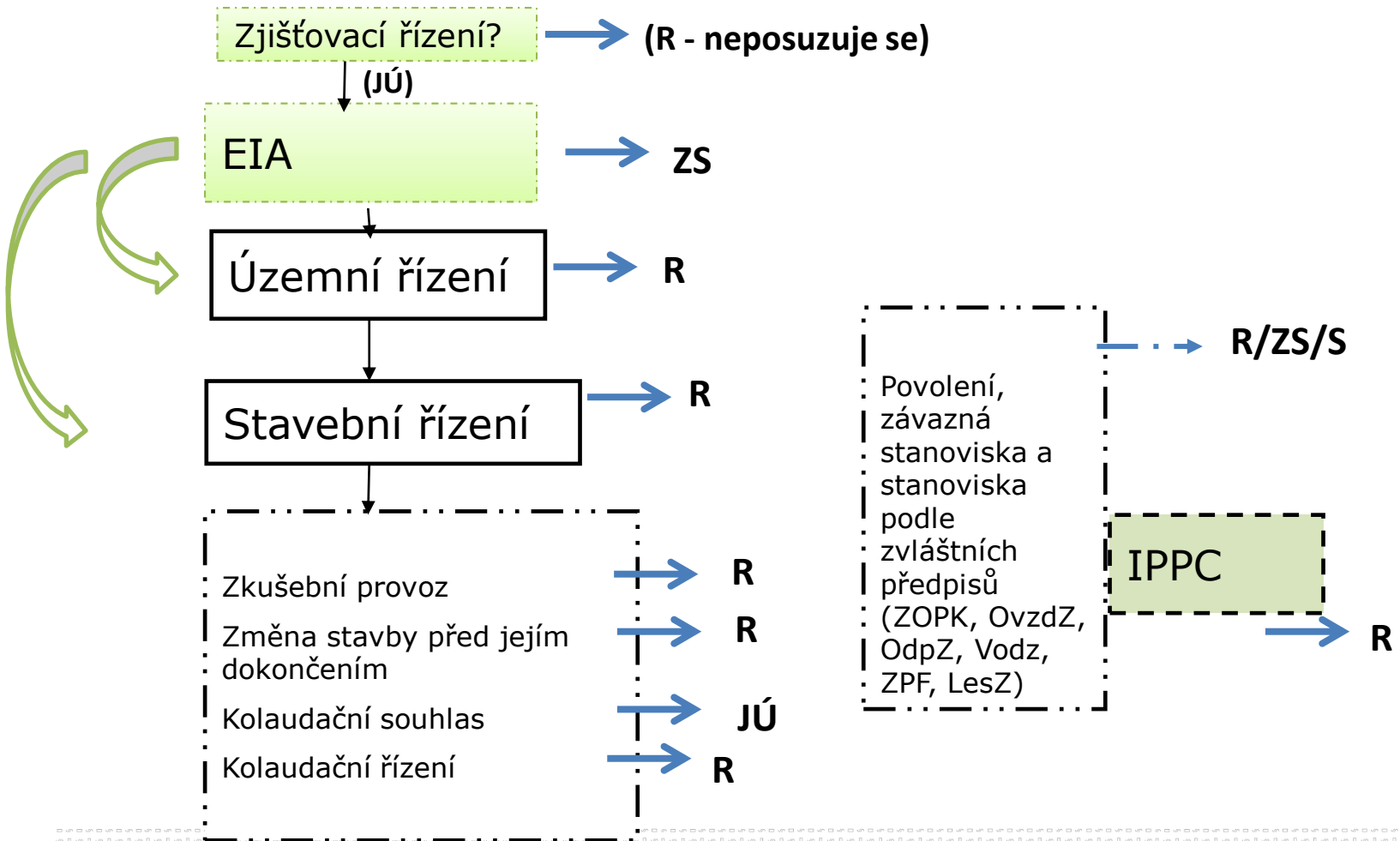

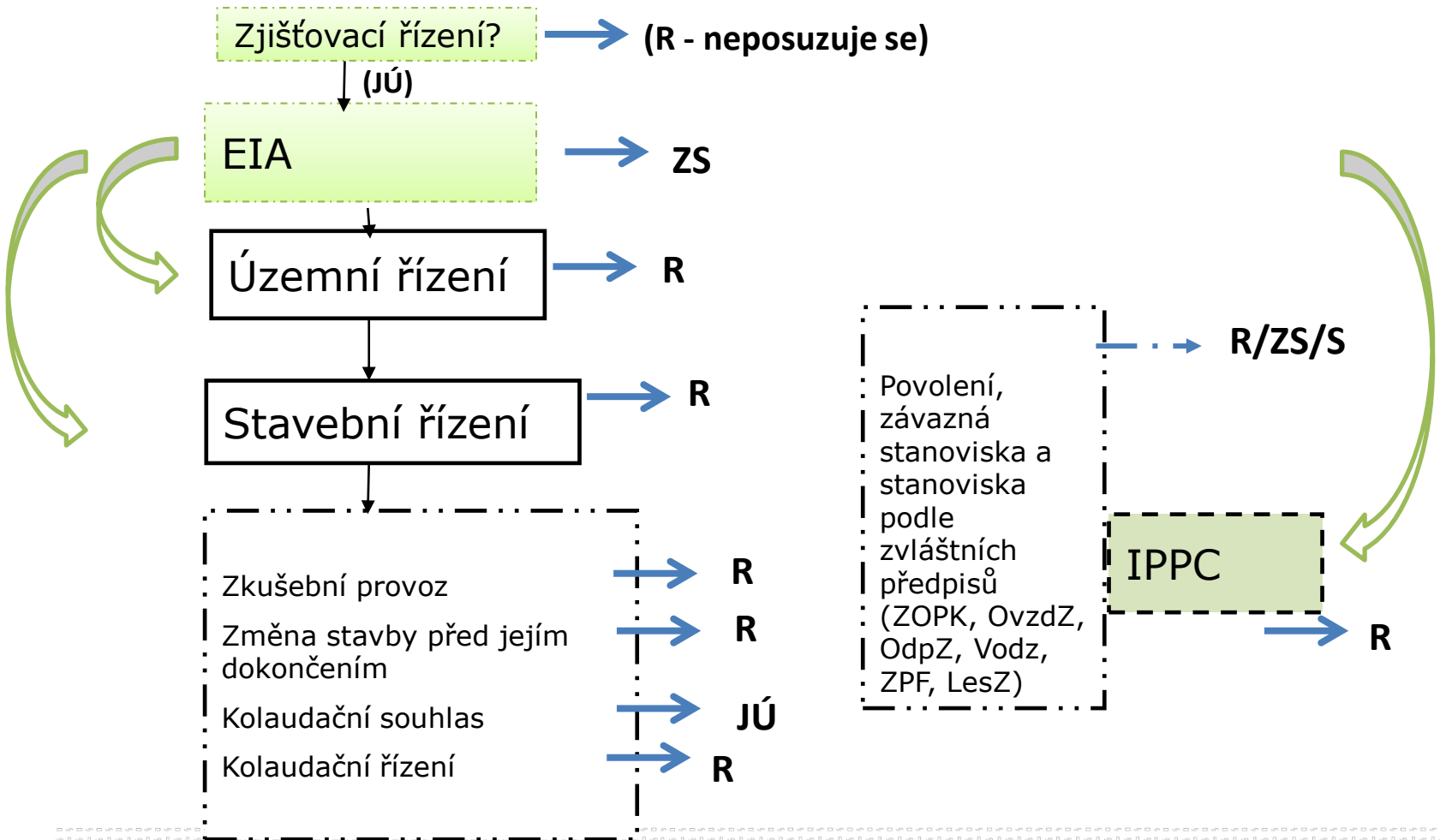

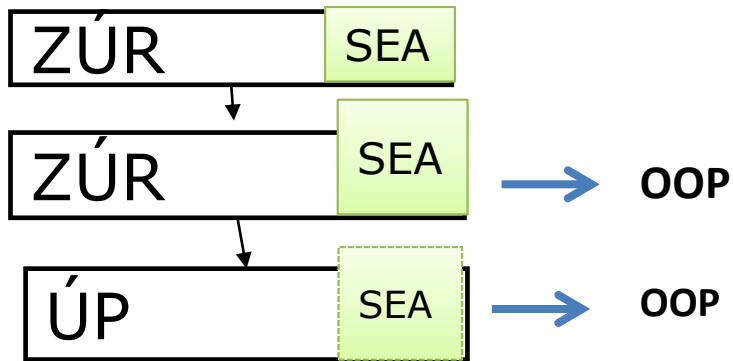

Zjišťovací řízení? → (R - neposuzuje se)

(JÚ)

EIA → ZS

Územní řízení → R

Stavební řízení → R

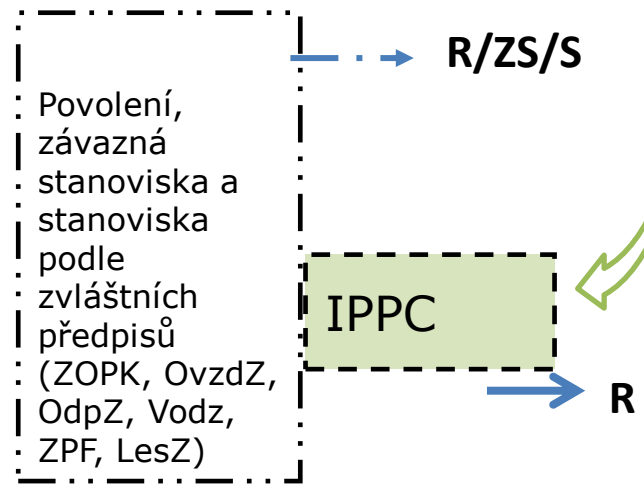
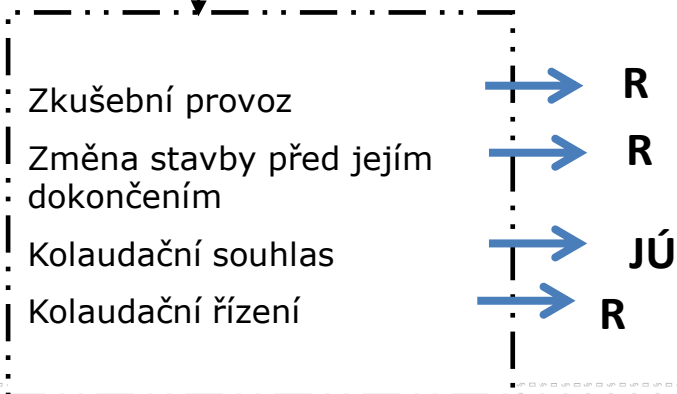

Ochrana životního prostředí v procesech podle stavebního zákona: Prameny

- **Zákon č. 183/2006 Sb., o územním plánování a stavebním řádu, ve znění pozdějších předpisů (stavební zákon), ve znění pozdějších předpisů**
 - **Novela stavebního zákona – zákon č. 225/2017 Sb. (účinnost 1.1.2018)**
 - a dalších předpisů
 - mimo jiné dalších s dopady na veřejné stavební právo a environmentálních souvislostí
 - zákona č. 100/2001 Sb. o posuzování vlivů na životní prostředí
 - zákona č. 114/1992 Sb., o ochraně přírody a krajiny,
 - správního řádu (§ 149, § 174),
 - soudního řádku správního (§ 101a a násl.)
 - **návrh na zrušení vybraných ustanovení Ústavním soudem - Pl. US 22/17 [zde](#)**
 - prováděcí předpisy ke stavebnímu zákonu

Prameny

- **SOUVISEJÍCÍ PŘEDPISY:**
- **environmentální právní předpisy:**
 - **průřezové:**
 - ✦ **zák.č. 100/2001** Sb., o posuzování vlivů na životní prostředí, ve znění pozdějších předpisů
 - ✦ **Novela zákonem č. 225/2017 Sb.(úč. 1.1.2018)**
 - ✦ **Novela zákonem řč. 326/2017 Sb. (úč. 1.11.2017)**
 - **zák.č. 76/2002** Sb., o integrované prevenci, ve znění pozdějších předpisů
 - **složkové předpisy z oblasti práva životního prostředí**
 - ***Ochrana „veřejných dotčených zájmů“ – tj. I VEŘEJNÉHO ZÁJMU NA OCHRANĚ ŽIVOTNÍHO PROSTŘEDÍ***
 - ***ÚČAST VEŘEJNOSTI***
 - ***PROCESNÍ ASPEKTY***
 - **zákon o ochraně ovzduší, zákon o ochraně přírody, zákon o vodách, zákon o ochraně ZPF, zákon o lesích, zákon o odpadech,**
 - **! ZÁKON Č. 114/1992 Sb.**
 - **novela zákonem č. 123/2017 Sb.**
 - **novela zákonem č. 225/2017 Sb.**
- **procesní předpisy**
 - **správní řád, soudní řád správní**

Právo EU

Posuzování vlivů na ŽP

- Směrnice Evropského parlamentu a Rady 2001/42/ES ze dne 27. června 2001 o posuzování vlivů některých plánů a programů na životní prostředí (SEA)
- Směrnice EP a Rady 2011/92/EU ze dne 13. prosince 2011 o posuzování vlivů některých veřejných a soukromých záměrů na životní prostředí (EIA) konsolidované znění: [zde](#)

Natura 2000

- Směrnice Rady 92/43/EHS ze dne 21. května 1992 o ochraně přírodních stanovišť, volně žijících živočichů a planě rostoucích rostlin (směrnice o stanovištích)
- Směrnice Evropského parlamentu a Rady 2009/147/ES ze dne 30. listopadu 2009 o ochraně vlně žijících ptáků (směrnice o ptácích)

Udržitelný rozvoj a stavební zákon

3 pilíře:

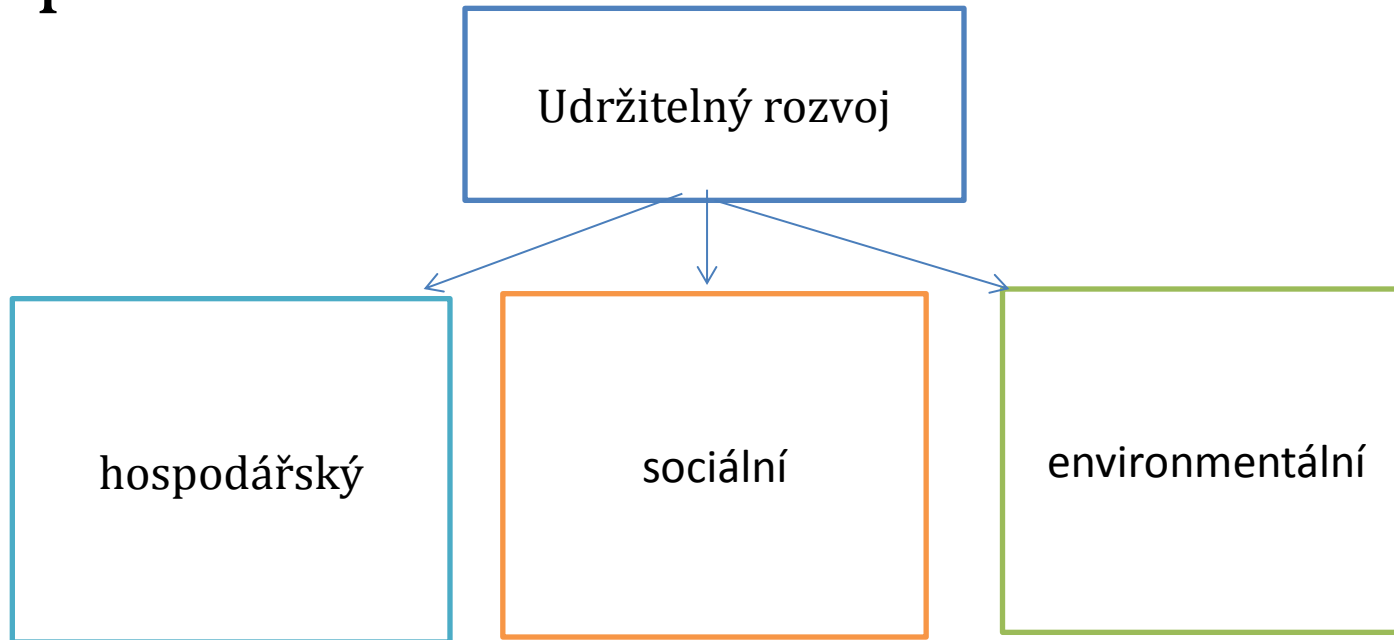

Procesy podle stavebního zákona – základní přehled



Územní plánování

Územní rozhodování

Povolování/ohlašování staveb

Zkušební provoz (dle konkrétní situace)

Změna stavby před dokončením (dle konkrétní situace)

Předčasné užívání stavby (dle konkrétní situace)

Užívání dokončené stavby

Odstraňování staveb

PROCESY PODLE STAVEBNÍHO ZÁKONA – blíže ke grafu výše

- územní plánování
 - *v užším smyslu*
 - územně plánovací podklady – ÚAP, ÚS
 - politika územního rozvoje (schvalovaná usnesením vlády, není OOP ani v materiálním smyslu)
 - územně plánovací dokumentace (OOP)
 - zásady územního rozvoje
 - územní plán
 - regulační plán
 - samostatné vymezení zastavěného území (OOP)
 - územní opatření (OOP)
 - územní opatření o stavební uzávěře
 - územní opatření o asanaci území
 - *v širším smyslu*
 - územní rozhodování (ISA)
 - ohlášení a stavební povolení (ISA)
 - změna stavby před jejím dokončením (ISA)
 - předčasné užívání stavby (ISA)
 - užívání dokončené stavby (ISA)
 - kolaudační souhlas
 - kolaudační rozhodnutí
 - odstraňování staveb, terénních úprav a zařízení (ISA)
-
- **Ve VŠECH procesech OCHRANA ŽIVOTNÍHO PROSTŘEDÍ – ROZDÍLNOSTI:**
 - **SUBJEKTY**
 - **NÁSTROJE**
 - **DLE POVAHY A STADIA PROCESU**

SUBJEKTY V PROCESECH PODLE STAVEBNÍHO ZÁKONA A JEJICH ROLE PŘI OCHRANĚ ŽIVOTNÍHO PROSTŘEDÍ

Subjekty:

- orgány územního plánování
- stavební úřady
- autorizovaný inspektor
- obce
- dotčené orgány
- veřejnost/dotčená veřejnost
- účastníci procesů/řízení
- další subjekty (autorizované osoby – projektanti)

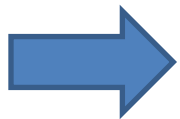

Pozice a nástroje, jimiž disponují jednotlivé subjekty, jsou diferencovány dle stadia a povahy procesu dle stavebního zákona

Orgány územního plánování a stavební úřady

orgány územního plánování

- orgány obcí (zastupitelstvo, rada, obecní úřad),
- úřad územního plánování
- orgány krajů (zastupitelstvo, rada, krajský úřad)
- Ministerstvo pro místní rozvoj
- Ministerstvo obrany.

stavební úřady

- stavební úřady, označované jako "obecné"
- stavební úřady **u řízení navazujících na EIA**
obecní úřad obce s rozšířenou působností (OÚORP)
- **speciální** stavební úřady,
- **vojenské a jiné** stavební úřady

Dotčené orgány

Vydávají

- **stanoviska/koordinovaná stanoviska**
 - nejsou samostatným rozhodnutím ve správním řízení
 - jejich **obsah je závazný** pro
 - **politiku územního rozvoje**
 - **pro opatření obecné povahy vydávaná podle StZ**
- Obsah – na obsah stanoviska se použije § 149/2 SpŘ (po novele zák.č. 225/2017 Sb.)
- **závazná stanoviska/koordinovaná závazná stanoviska** pro rozhodnutí a jiné úkony stavebního úřadu nebo úkony autorizovaného inspektora podle StZ, nestanoví-li zvláštní předpis jinak
 - § StZ
 - § 149 SpŘ
 - **předpisy k ochraně veřejných zájmů (ŽP – příroda, voda, ovzduší, ZPF, les, odpady...ulturní památky, veřejné zdraví**
 - **soulad s územním plánováním: !!! závazné stanovisko orgánu územního plánování (§ 96b StZ) – z hlediska souladu záměru s obsahem územně plánovací dokumentace a s dalšími nástroji územního plánování**
- **variantní řešení:**
 - ✦ **Obsahuje-li posuzovaný návrh varianty řešení, dotčený orgán posuzuje každou variantu samostatně**

Veřejnost

- Východiska zapojení veřejnosti do procesů podle stavebního zákona
 - Aarhuská úmluva, Směrnice SEA, EIA (viz dále) ,
- **Veřejnost:**
 - **pojmy používané ve StZ:**
 - **každý“**
 - **„veřejnost“**
 - Účastníci řízení - dotčené osoby (zejm. sousedé) – viz např. § 85:
 - a) vlastník pozemku nebo stavby, na kterých má být požadovaný záměr uskutečněn, není-li sám žadatelem, nebo ten, kdo má jiné věcné právo k tomuto pozemku nebo stavbě,*
 - b) osoby, jejichž vlastnické nebo jiné věcné právo k sousedním stavbám anebo sousedním pozemkům nebo stavbám na nich může být územním rozhodnutím přímo dotčeno.*
 - + spolky podle zákona EIA

Dotčená veřejnost a EIA

- § 3 písm. i) zák. EIA:
- **DOTČENÁ VEŘEJNOST:**
 - osoba, která může být rozhodnutím vydaným v **navazujícím řízení** dotčena ve svých právech nebo povinnostech,
 - **právnícká osoba soukromého práva, jejímž předmětem činnosti je podle zakladatelského právního jednání ochrana životního prostředí nebo veřejného zdraví, a jejíž hlavní činností není podnikání nebo jiná výdělečná činnost, která vznikla alespoň 3 roky před dnem zveřejnění informací o navazujícím řízení** podle § 9b odst. 1, případně před dnem vydání rozhodnutí podle § 7 odst. 6, **nebo** kterou **podporuje svými podpisy nejméně 200 osob,**
- - podporující podpisovou listinou listina s podpisy nejméně 200 osob.

Zástupce veřejnosti

specifický subjekt ve vztahu k územně plánovací dokumentaci

- Územní plánování
 - může zastupovat veřejnost při pořizování územně plánovací dokumentace
 - zástupcem veřejnosti může být
 - Zmocnění se dokládá **seznamem občanů obce nebo kraje**, kteří uplatňují věcně shodnou připomínku a podpisovou listinou, která splňuje zákonné náležitosti a dále prohlášení, že jmenovaného zástupce veřejnosti **zmocňují k podání námítky na základě věcně shodné připomínky** a k jejímu projednání podle stavebního zákona. Zmocnění obsahuje dále prohlášení zástupce veřejnosti.
- Žalobní legitimace ve vztahu k soudní kontrole
 - *judikatura NSS k aktivní žalobní legitimaci zástupce veřejnosti ve vztahu k soudnímu přezkumu územně plánovací dokumentace*

Účastníci řízení

Vymezení okruhu účastníků řízení pro:

- Územní rozhodování
 - Ohlašování a povolování staveb
 - Užívání staveb
 - Odstraňování staveb
- Viz blíže jednotlivé procesy podle stavebního zákona
 - pozice žadatele x ostatní účastníci řízení
 - » Specifika postavení dotčené veřejnosti v procesech navazujících na EIA

Územní plánování

Nástroje územního plánování

přehled

- nástroje územního plánování v užším smyslu:
 - územně plánovací podklady
 - územně analytické podklady
 - územní studie
 - politika územního rozvoje
 - územně plánovací dokumentace
 - zásady územního rozvoje
 - územní plán
 - regulační plán
 - vymezení zastavěného území
 - územní opatření
 - územní opatření o stavební uzávěře
 - územní opatření o asanaci území
- nástroje územního plánování v širším smyslu
 - nástroje výše uvedené včetně problematiky územních rozhodnutí a územních souhlasů (viz dále tzv. „územní rozhodování“))

ÚZEMÍ	NÁSTROJ ÚP	VLIVY NA ŽIVOTNÍ PROSTŘEDÍ	FORMA	VYHODNOCOVÁNÍ A AKTUALIZACE
Česká republika	Politika územního rozvoje (PÚR)	SEA povinně	Schvalována usnesením vlády není opatření obecné povahy	zpráva o uplatňování PÚR - každé 4 roky
kraj	Zásady územního rozvoje (ZÚR)	SEA povinně	Opatření obecné povahy	Zpráva o uplatňování ZÚR - Nejpozději do 4 let po vydání ZÚR
	Regulační plán pro část kraje stanoví-li tak ZÚR		Opatření obecné povahy	Nejpozději do 4 let od vydání ÚP
obec	územní plán (ÚP)	SEA za podmínek dle § 47 StZ	Opatření obecné povahy	Nejpozději do 4 let od vydání ÚP
	Regulační plán (RP)		Opatření obecné povahy	

Územně plánovací informace

- § 21 StZ
- **charakter předběžné informace podle správního řádu**
- **Významný nástroj k zjištění kvalifikované informace o území**
- poskytuje krajský úřad, úřad územního plánování, obecní úřad pověřený pro výkon pořizovatele a stavební úřad
- územně plánovací informace o:
 - **podmínkách využívání území a změn jeho využití, zejména na základě územně plánovacích podkladů a územně plánovací dokumentace**
 - **podmínkách vydání regulačního plánu, územního rozhodnutí, včetně seznamu dotčených orgánů**
 - **podmínkách vydání územního souhlasu v případech, kdy je možno jím nahradit územní rozhodnutí, včetně dotčených orgánů**
- územně plánovací informace se poskytuje **na žádost**
- žadatel musí uvést **konkrétní požadavky** na informaci
- Poskytnutá územně plánovací informace má **časově omezenou dobu platnosti** – platí 1 rok ode dne jejího vydání, pokud v této lhůtě orgán, který ji vydal, žadateli nesdělí, že došlo ke změně podmínek, za kterých byla vydána

POLITIKA ÚZEMNÍHO ROZVOJE – ROZVOJOVÉ OBLASTI A PLOCHY



Schéma 2 Rozvojové oblasti a rozvojové osy

PÚR – vztah rozvojových oblastí, rozvojových os a specifických oblastí

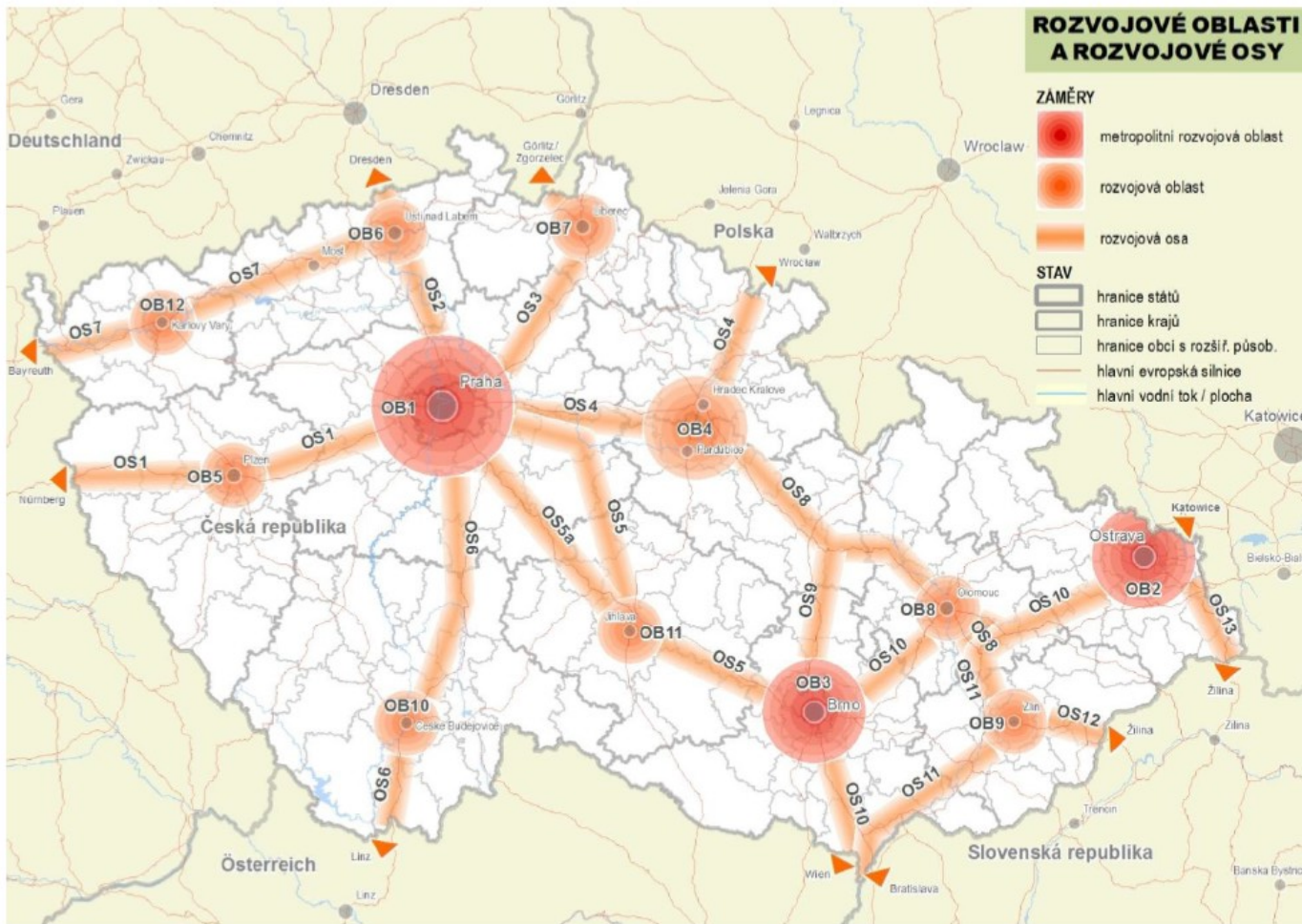

Politika územního rozvoje

- Politika územního rozvoje
 - Sdělení č. 272/2009 Sb.,
 - aktualizace PÚR - 2015
 - **nástroj rozvoje území celé ČR**
 - Obsah:
 - ✦ Stanovení **republikových priorit ÚP** pro zajištění udržitelného rozvoje
 - ✦ Vymezení **oblastí se zvýšenými požadavky** na změny v území
 - ✦ Vymezení oblastí **se specifickými hodnotami**
 - ✦ Vymezení **ploch koridorů dopravní a technické infrastruktury mezinárodního a republikového významu** nebo které svým významem přesahují území jednoho kraje
 - ✦ stanovení možných **variant** změn v území
 - součástí politiky územního rozvoje je vyhodnocení vlivů na udržitelný rozvoj a v rámci něho vlivů na životní prostředí
- **judikatura k povaze PÚR**
 - *usnesení Nejvyššího správního soudu ze dne 18. 11. 2009, čj. 9 Ao 3/2009-59,*
www.nssoud.cz



ZÚR JmK – územní rezervy

– PROVĚŘENÍ ÚZEMNÍ STUDIÍ

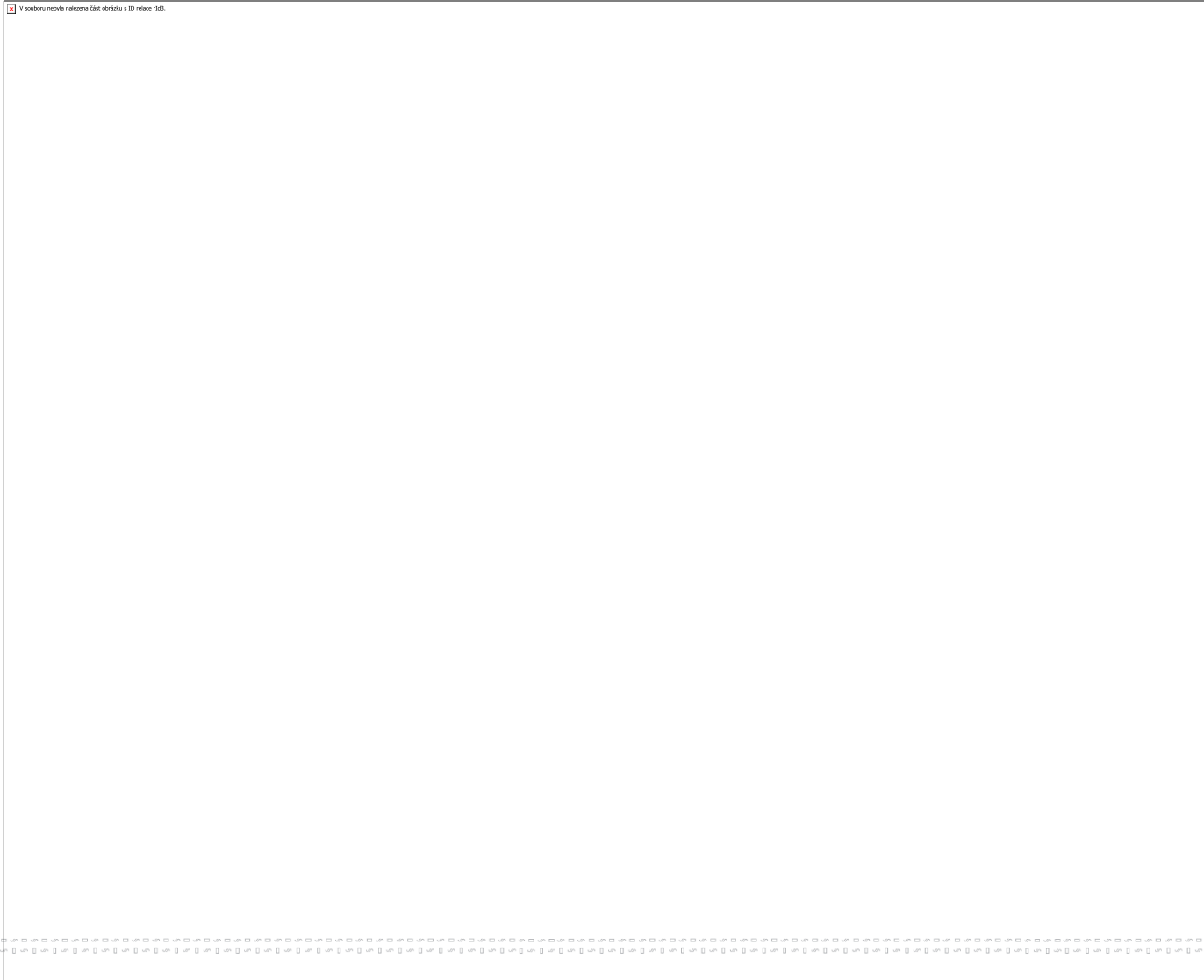

Zásady územního rozvoje

- pořizují a vydávají se **pro celé území kraje**
- povinný nástroj
 - všechny kraje mají povinnost pro svoje území je pořídít a přijmout do 5 let od nabytí účinnosti stavebního zákona
 - **V současné době mají PÚR všechny kraje**
 - ✦ **Metodika MŽP – Vyhodnocení vlivů PUR a ZUR na ŽP**
 - **Věstník MŽP 2/2015**
- aktualizace ZÚR
 - každé 4 roky
- řízení o zásadách územního rozvoje – je vedeno jako řízení o opatření obecné povahy

Územní plán –na příkladu městyse Veverská Bítýška, hlavní výkres – viz blíže - [zde](#)

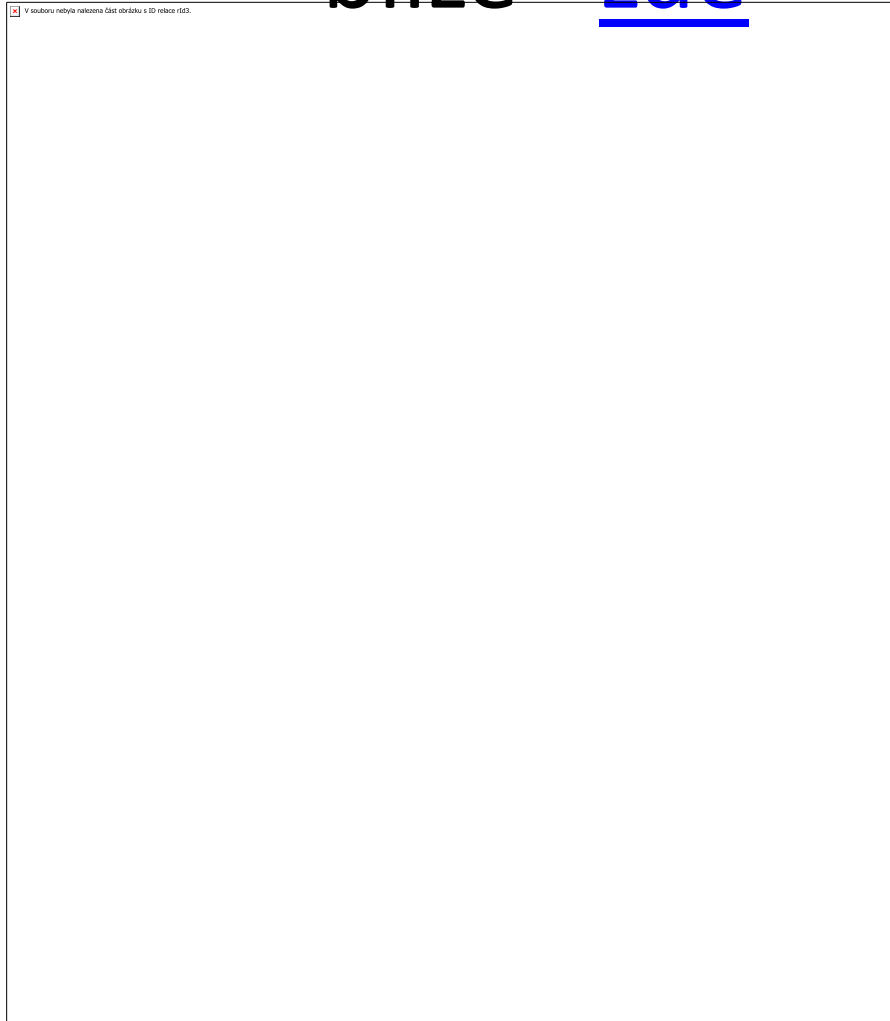

Regulační plán

- Stanoví v řešené ploše **podrobnosti pro využití pozemků, pro umístění a prostorové uspořádání staveb, pro ochranu hodnot a charakteru území a pro vytváření příznivého životního prostředí**
- Zpracovává se
 - Pro obec, její část
 - Pro část kraje (pokud to stanoví zásady územního rozvoje)
- RP je závazný pro rozhodování v území
- RP vydaný krajem je závazný pro ÚP a RP vydávané obcemi
- RP lze nahradit územní rozhodnutí (! ne u záměrů EIA – § 61/2 **StZ viz dále**)
 - V RP se stanoví, která územní rozhodnutí nahrazuje

Regulační plán na příkladu městyse Veverská Bítýška – blíže [zde](#)

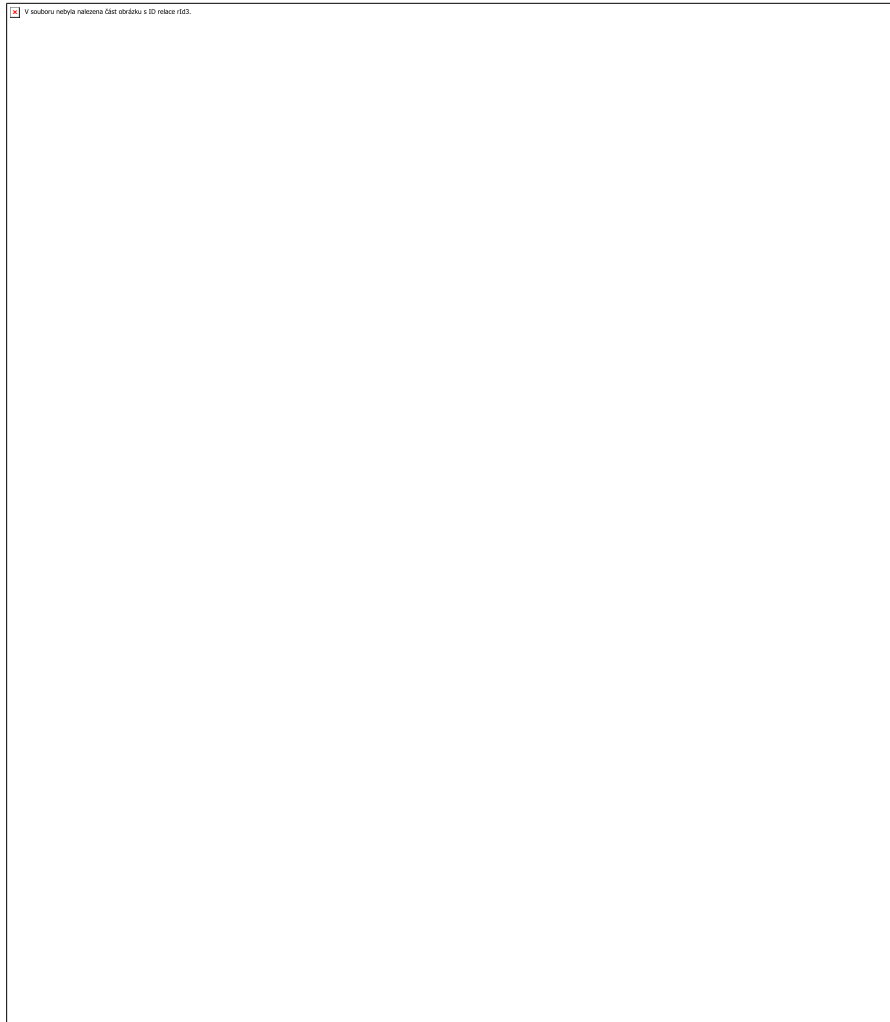

Územní opatření o stavební uzávěře

- **Omezuje** nebo **zakazuje** v nezbytném rozsahu **stavební činnost ve vymezeném území, pokud by mohla ztížit nebo znemožnit budoucí využití území**
- Územním opatřením o stavební uzávěře nelze omezit nebo zakázat udržovací práce
- Vydává se jako opatření obecné povahy podle správního řádu
- **VÝZNAMNÝ NÁSTROJ I VE VZTAHU K OCHRANĚ ŽIVOTNÍHO PROSTŘEDÍ**

Územní opatření o asanaci území

- Vydává se na území postiženém **živelní pohromou** nebo **závažnou havárií**, v jejímž důsledku došlo k podstatnému zásahu do využití území a je nezbytné stanovit podmínky pro odstranění dopadů živelní pohromy nebo havárie a pro další využití území
- Územní opatření o asanaci území se dále vydává rovněž **pro zastavěné území, ve kterém jsou závadné stavby**, u nichž je ve veřejném zájmu nutné nařídit odstranění závad staveb a úpravy staveb a nařídit opatření k asanaci území
- Vydává se jako opatření obecné povahy podle správního řádu
- **VÝZNAMNÝ NÁSTROJ VE VZTAHU K OCHRANĚ ŽIVOTNÍHO PROSTŘEDÍ**
- **V PRAXI NENÍ ČASTO VYUŽÍVÁN**

Přezkoumání opatření obecné povahy

Správní řád

- § 174/2 SPŘ
 - přezkumné řízení
 - Lhůta:
 - !!! od 1.1.2018 – 1 rok
 - do 31.12.2017 – 3 roky

Soudní řád správní

- § 101a a násl. s.ř.s.
- návrh na zrušení OOP nebo jeho části ze strany toho, kdo tvrdí, že byl na svých právech opatření obecné povahy zkrácen
- **Lhůta:**
 - **!!! Od 1.1.2018 – 1 rok**
 - Návrh lze podat **do 1 roku ode dne, kdy návrhem napadené opatření obecné povahy nabylo účinnosti.**
 - **Zmeškání lhůty pro podání návrhu nelze prominout, a to ani ve vazbě na navazující správní rozhodnutí, opatření nebo jiný úkon nahrazující rozhodnutí.**
 - **do 31.12.2017:**
 - 3 roky
 - „bezhůtově“ u tzv. *incidenčního přezkumu OOP*

**Řízení a postupy je nahrazující podle stavebního
zákona a ochrana životního prostředí**

Řízení a postupy podle stavebního zákona a ochrana životního prostředí

ZÁKLADNÍ VÝCHODISKA:

- SOULAD S ÚZEMNÍM PLÁNOVÁNÍM
 - Mj. význam závazného stanoviska orgánu územního plánování § 96b StZ
- Ochrana životního prostředí: ve všech řízeních ochrana životního prostředí
 - různá povaha dopadů aktivit v režimu stavebního zákona na životní prostředí ovlivňuje nástroje a subjekty k prosazení zájmu na ochraně životního prostředí
- **ISA** - týkají se řešení (rozhodnutí, ev. přípustná náhrada rozhodnutí – zjednodušené formy) – **KONKRÉTNÍ VĚCI/ZÁMĚRU A KONKRÉTNÍ OSOBY**
- Diferenciace
 - Dle stadia rozhodování
 - Dle povahy předmětu rozhodování

Řízení dle stavebního zákona a ochrana životního prostředí -přehled

– územní rozhodování

- ÚR o umístění stavby nebo zařízení
- ÚR o změně využití území
- ÚR o změně vlivu užívání stavby na území
- ÚR o dělení nebo scelování pozemků
- ÚR o ochranném pásmu

– *Specifika: umísťování bez ÚS a ÚR, územní souhlas, společný ÚS a ohlášení, zjednodušené územní řízení, veřejnoprávní smlouva, společné územní a stavební řízení,*

– ohlášení a stavební povolení

- *Specifika: Veřejnoprávní smlouva, specifika certifikátu autorizovaného architekta*

– změna stavby před jejím dokončením

– předčasné užívání stavby

– užívání dokončené stavby na základě

- kolaudační souhlas
- kolaudační rozhodnutí

– odstraňování staveb, terénních úprav a zařízení na základě

- ohlášení
- povolení odstranění na žádost
- nařízení z moci úřední

VÝZNAM POVAHY ZÁMĚRU pro procesy podle stavebního zákona

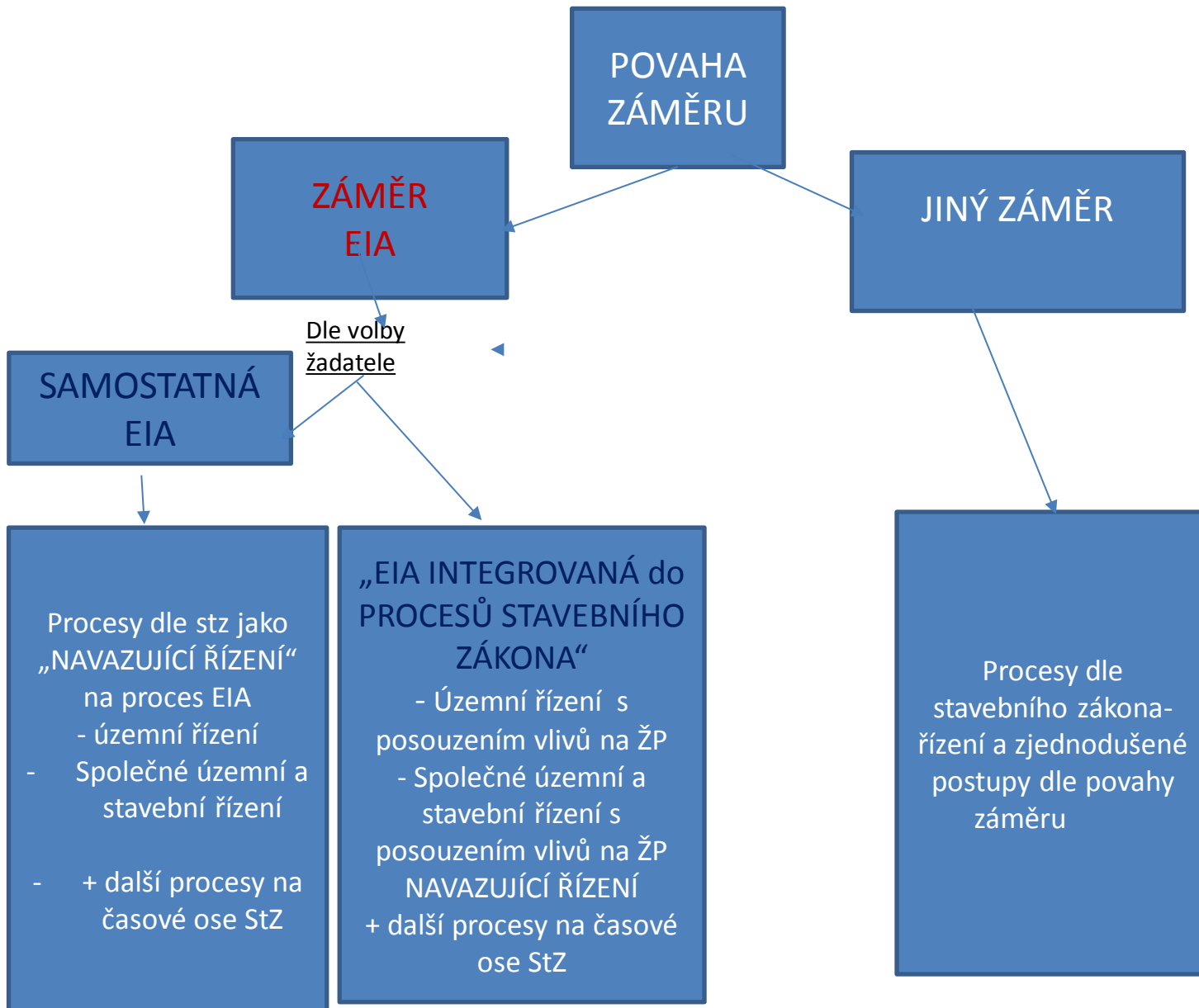

Ochrana životního prostředí/vybraných složek životního prostředí ve vztahu k procesům podle stavebního zákona dle povahy aktu

AKTY STAVEBNÍCH ÚŘADŮ PODLE STAVEBNÍHO ZÁKONA

- **VE VZTAHU K NIM:**

- **ZÁVAZNÁ STANOVISKA DOTČENÝCH ORGÁNŮ**

- » Obecně

- Ochrana jednotlivých dotčených zájmů (voda, ovzduší, příroda, ZPF, les.....)
- soulad s územním plánováním (§ 96b StZ – závazné stanovisko orgánu územního plánování)

- » SPECIFIKA

- procesy dle StZ navazující na proces EIA
- Procesy dle StZ integrující proces EIA

- **SPRÁVNÍ ROZHODNUTÍ (tzv. „řetězení správních rozhodnutí“) JINÝCH ORGÁNŮ**

- » časové hledisko

- rozhodnutí přecházející nebo navazující na akt podle stavebního zákona

- » věcné hledisko

- např. IPPC, ovzduší, odpady, les

Ochrana ZPF

- Soulad s územním plánováním

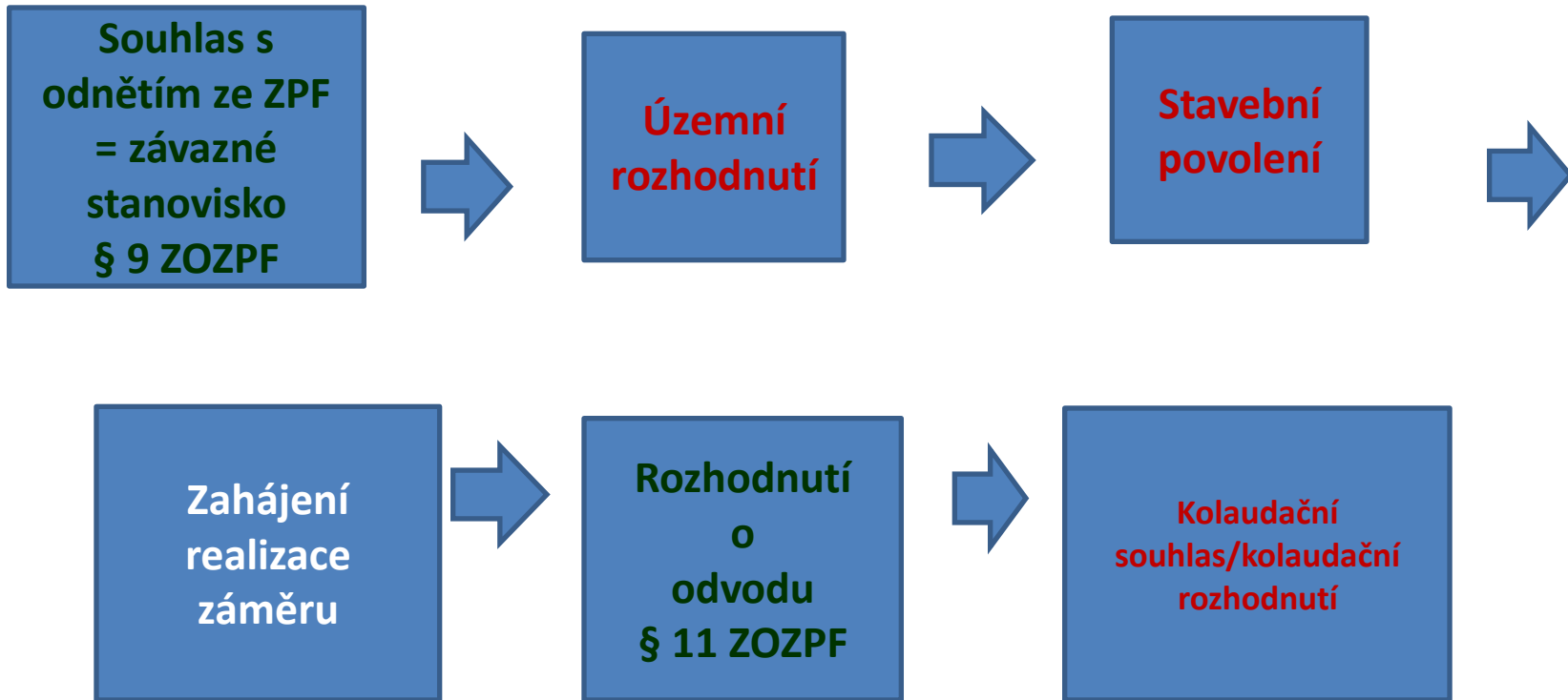

Ochrana ZPF (ZoZPF) + zemědělské pozemky jako VKP registrované, krajinný ráz(ZOPK)

- Soulad s územním plánováním

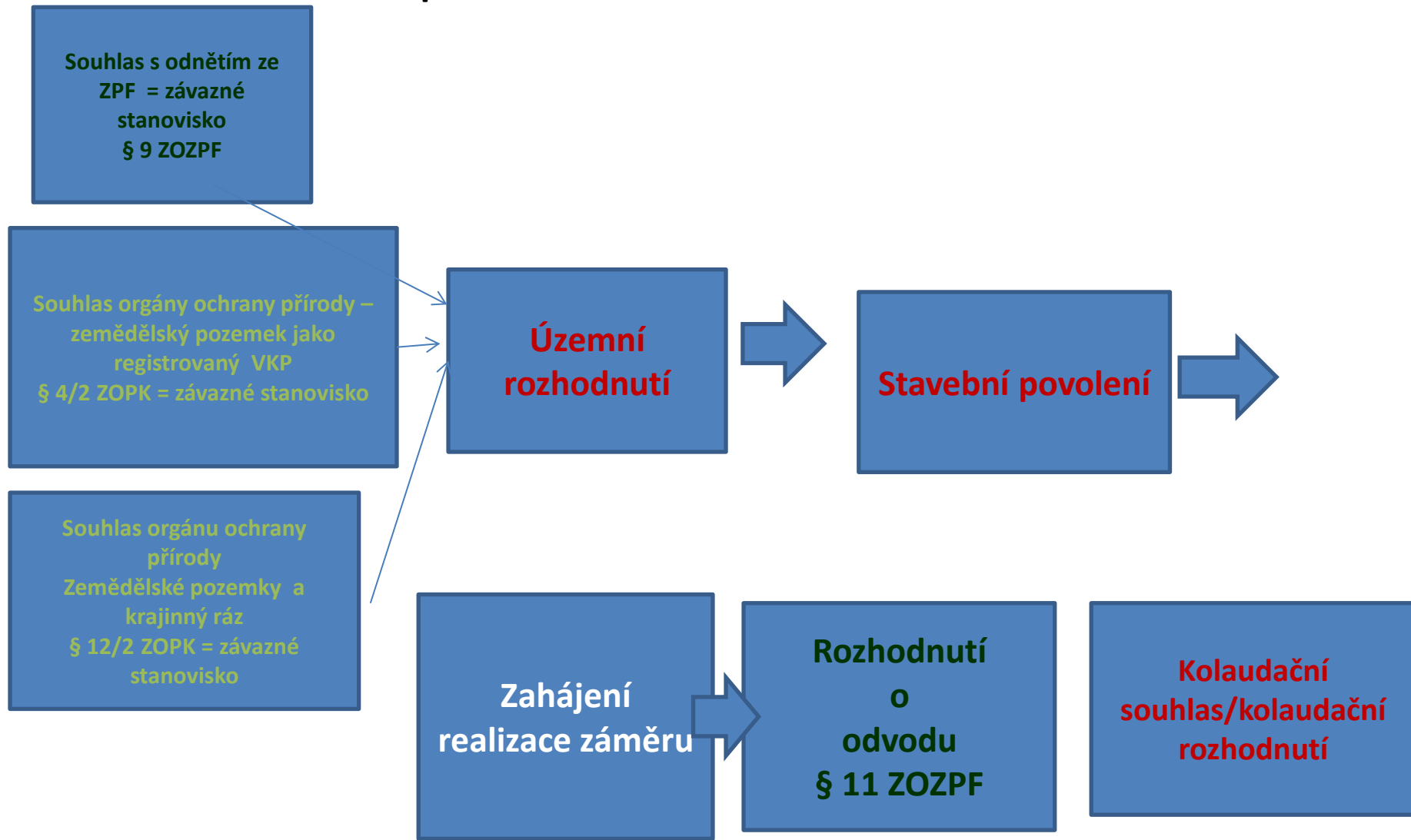

Příklad: Procesy podle stavebního zákona a kácení trvalých porostů

- **Dřeviny mimo les (ZOPK)**
- **!!! NOVĚ: Změna § 8 ZOPK zákonem č. 225/2017 Sb.**
- **Ke kácení dřevin pro účely stavebního záměru povolovaného**
 - v územním řízení,
 - v územním řízení s posouzením vlivů na životní prostředí,
 - ve společném územním a stavebním řízení nebo
 - společném územním a stavebním řízení s posouzením vlivů na životní prostředí
- **je nezbytné ZÁVAZNÉ STANOVISKO ORGÁNU OCHRANY PŘÍRODY**
- *stav před novelou: povolení ve formě rozhodnutí*
- závazné stanovisko vydává orgán ochrany přírody příslušný k povolení kácení dřevin
- povolení kácení dřevin, včetně uložení přiměřené náhradní výsadby, je-li v závazném stanovisku orgánu ochrany přírody stanovena, vydává stavební úřad a je součástí výrokové části rozhodnutí v územním řízení, v územním řízení s posouzením vlivů na životní prostředí, ve společném územním a stavebním řízení nebo společném územním a stavebním řízení s posouzením vlivů na životní prostředí.

Speciální ustanovení o ochraně kulturně cenných předmětů a chráněných částí přírody dle stavebního zákona (§ 176 StZ)

- **Nález kulturně cenného předmětu, detailu stavby, chráněných částí přírody, archeologický nález v průběhu realizace stavby**
 - **Stavebník**
 - povinen neprodleně oznámit nález stavebnímu řadu a orgánu státní památkové péče nebo orgánu ochrany přírody
 - Učinit nezbytná opatření, aby nález nebyl poškozen nebo zničen
 - Práce v terénu přerušit
 - Může uplatnit nárok na náhradu nákladů, které mu vznikly
 - **Stavební úřad**
 - v dohodě s dotčeným orgánem stanoví podmínky pro zabezpečení zájmů, případně rozhodně o přerušení prací
 - Stavební povolení může být ve veřejném zájmu změněno
 - **Dotčené orgány**
 - Nebezpečí z prodlení, nepostačují výše vedená opatření, možnost stanovit opatření k ochraně a přerušení prací
 - Pokračování – až na základě písemného souhlasu
 - Kopie rozhodnutí a souhlasu se zasílá stavebnímu úřadu
 - **Ministerstvo kultury**
 - Může nález prohlásit za kulturní památku

Posuzování vlivů na životní prostředí (EIA\SEA)

- **Vymezení pojmů, účel a cíle EIA\SEA**
- **Prameny právní úpravy**
- **Předmět a průběh posuzování (SEA)**
- **Předmět a průběh posuzování (EIA)**
- **Důsledky provedení EIA – navazující řízení a zvláštní režim včetně účasti veřejnosti**

Přípravu staveb nyní brzdí zejména staré posudky EIA

9. května 2016, Tomáš Johánek



Jednoznačně největším problémem, který výrazně omezuje přípravu dalších staveb na silniční síti, je momentálně zajištění souladu již vydaných stanovisek EIA (posouzení vlivu stavby na životní prostředí) s aktuálními právními předpisy. Diskutovat by se mělo o zjednodušení celého procesu získání územního rozhodnutí a následně stavebního povolení. V rozhovoru pro DN to řekl šéf Ředitelství silnic a dálnic Jan Kroupa.

Jaké největší akce realizuje ŘSD v letošním roce, jaké se chystá

„Jedním z největších úkolů to
Řehlovcemi. V letošním roce p
úsecích dálnic D3, D11 a D1 me
akce, například modernizaci dal
výběrová řízení se chystají. Boh
EIA vydaných podle zákona č. 2
Sb. a nutnou podmínku vydá

Problémy s tzv. "EIA" znamenají zpomalení dopravních staveb v Pardubickém kraji

Přidáno 9. 2. 2016 tiskové oddělení



To se mi líbí Sdílet 0 Tweet

Tisková zpráva, 8. 2. 2016

Dnes se v Přelouči uskutečnilo
starostů Pardubického kraje,
předseda právního výboru EP
Miluše Horská a poslanec Jiří J
starostové a místostarostové
Bohdaneč, Ostřešán, Chýstě, V

S novým zákonem 39/2015 Sb, který
01.04.2015 některé již dříve vydané p
současným normám a dopravním sta
omezení nebo zdržení

Zeman: Požadavek na nové EIA je zbytečnou byrokratickou překážkou

31. 3. 2016 12:30 | redakce

Prezident Miloš Zeman kritizoval požadavek na nové posudky dopadu na životní prostředí v rámci čtvrtěční návštěvy hradeckého kraje v dis... označil požadavek EU za zbytečnou byrokracii, která se vyznačuje tím, že se plete d... unifikované rozměry traktorových sedaček

Prezident uvedl, že problém s EIA se na výhledu v Hradce Králové směrem k Jaroměři a dál k p... Králové na Moravu. "Úsek na polské hranice vykoupené, peníze na to jsou a co čert nechce EIA a všechno se bude muset zadat znova,"

Lex EIA zafungoval, Komise povolí klíčové stavby

29.6.2016

[Podělte se na Facebooku](#) [Tweet na Twitteru](#) [G+](#) [P](#)



Stavba 4705, estakáda v Hladkých Živicích. Směr Ostrava. zdroj:www.ceskedalnice.cz

EIA\SEA

§ 3 a), b) zákona č. 100/2001 Sb. (ZEIA):

Pro účely tohoto zákona se rozumí

a) **záměrem**

1. stavby, zařízení, činnosti a technologie uvedené v příloze č. 1 k tomuto zákonu,

2. stavby, zařízení, činnosti a technologie, které podle stanoviska orgánu ochrany přírody vydaného podle zákona o ochraně přírody a krajiny mohou samostatně nebo ve spojení s jinými významně ovlivnit předmět ochrany nebo celistvost evropsky významné lokality nebo ptačí oblasti,,

b) **konceptí strategie, politiky, plány nebo programy včetně těch, které jsou spolufinancované z prostředků fondů Evropské unie, zpracované nebo zadané orgánem veřejné správy a následně orgánem veřejné správy schvalované nebo ke schválení předkládané,**

Směrnice 2011/92/EU (EIA)

Čl. 2 odst. 1:

Členské státy přijmou všechna opatření nezbytná k zajištění, aby před vydáním povolení musely záměry, které mohou mít významný vliv na životní prostředí mimo jiné v důsledku své povahy, rozsahu nebo umístění, získat povolení a posouzení z hlediska jejich vlivů. Tyto záměry jsou vymezeny v článku 4.

Článek 4

1. S výhradou čl. 2 odst. 4 **podléhají záměry uvedené v příloze I posouzení v souladu s články 5 až 10.**

2. S výhradou čl. 2 odst. 4 **určí členské státy pro záměry uvedené v příloze II, zda záměr podléhá posouzení v souladu s články 5 až 10. Členské státy provedou toto určení na základě:**

a)

přezkoumání každého jednotlivého případu;

nebo

b)

prahových hodnot nebo kritérií stanovených členským státem.

Členské státy se mohou rozhodnout používat oba postupy uvedené v písmenech a) a b).

3. **Při přezkoumávání každého jednotlivého případu nebo při stanovení kritérií nebo prahových hodnot podle odstavce 2 jsou brána v úvahu odpovídající kritéria výběru uvedená v příloze III.**

4. **Členské státy zajistí, aby rozhodnutí přijatá příslušnými orgány podle odstavce 2 byla zpřístupněna veřejnosti. Dovede, povinná prokázat jejich původ.**

Unijní právo

SMĚRNICE EIA

- Původní směrnice č. 85/337/EC o hodnocení vlivů určitých veřejných a soukromých projektů na životní prostředí – nahrazena v roce 2012
- **Směrnice č. 2011/92/EU** o posuzování **vlivů některých veřejných a soukromých záměrů** na životní prostředí (Směrnice EIA) ve znění č. 2014/52/EU (transpozice do 16. 5. 2017)

SMĚRNICE SEA

- Směrnice č.2001/42/ES ze dne 27. června 2001 **o posuzování vlivů některých plánů a programů** na životní prostředí (SEA)

NATURA 2000

- Směrnice č. 92/43/EHS o ochraně přírodních stanovišť, volně žijících živočichů a planě rostoucích rostlin

Čl. 6 odst. 3: *Jakýkoli plán nebo projekt, který s určitou lokalitou přímo nesouvisí nebo není pro péči o ni nezbytný, avšak bude mít pravděpodobně na tuto lokalitu významný vliv, a to buď samostatně, nebo v kombinaci s jinými plány nebo projekty, podléhá odpovídajícímu posouzení jeho důsledků pro lokalitu z hlediska cílů její ochrany. S přihlédnutím k výsledkům uvedeného hodnocení důsledků pro lokalitu a s výhradou odstavce 4 schválí příslušné orgány příslušného státu tento plán nebo projekt teprve poté, co se ujistí, že nebude mít nepříznivý účinek na celistvost příslušné lokality, a co si v případě potřeby opatří stanovisko široké veřejnosti.*

Jaderná elektrárna Temelín (EIA)



Prunéřov II



OFFICE OF ENVIRONMENT & EMERGENCY MANAGEMENT

PO BOX PS-69

Palikir, Pohnpei FSM 96941

Phone: (691) 320-8815/8814, Fax: (691) 320-8936

January 4, 2010

Ing. Karel B l a h a, CSc.
Deputy Minister -
Director General of the Directorate of Technical Protection of Environment
Ministry of the Environment of the Czech Republic
Vršovická 65
110 00 Praha 10
Czech Republic

SUBJECT: Viewpoint of the Federated States of Micronesia on the complex renovation of Prunerov II power plant 3x250 MWe plan

Dear Karel:

We want to thank you for responding to our request for a Transboundary Environmental

- 2008 Zahájena EIA k projektu rozšíření existující elektrárny Prunéřov II
- Žádný stát potenciálně ovlivněný projektem nebyl obeznámen
- 2009 Federální stát Mikronésie požádal o zahájení mezistátní EIA
- 2010 rezignace ministra Dusíka a jmenování Ruth Bízkové do funkce
Vydání kladného stanoviska
ČEZu byla uložena kompenzační opatření

EIA/SEA

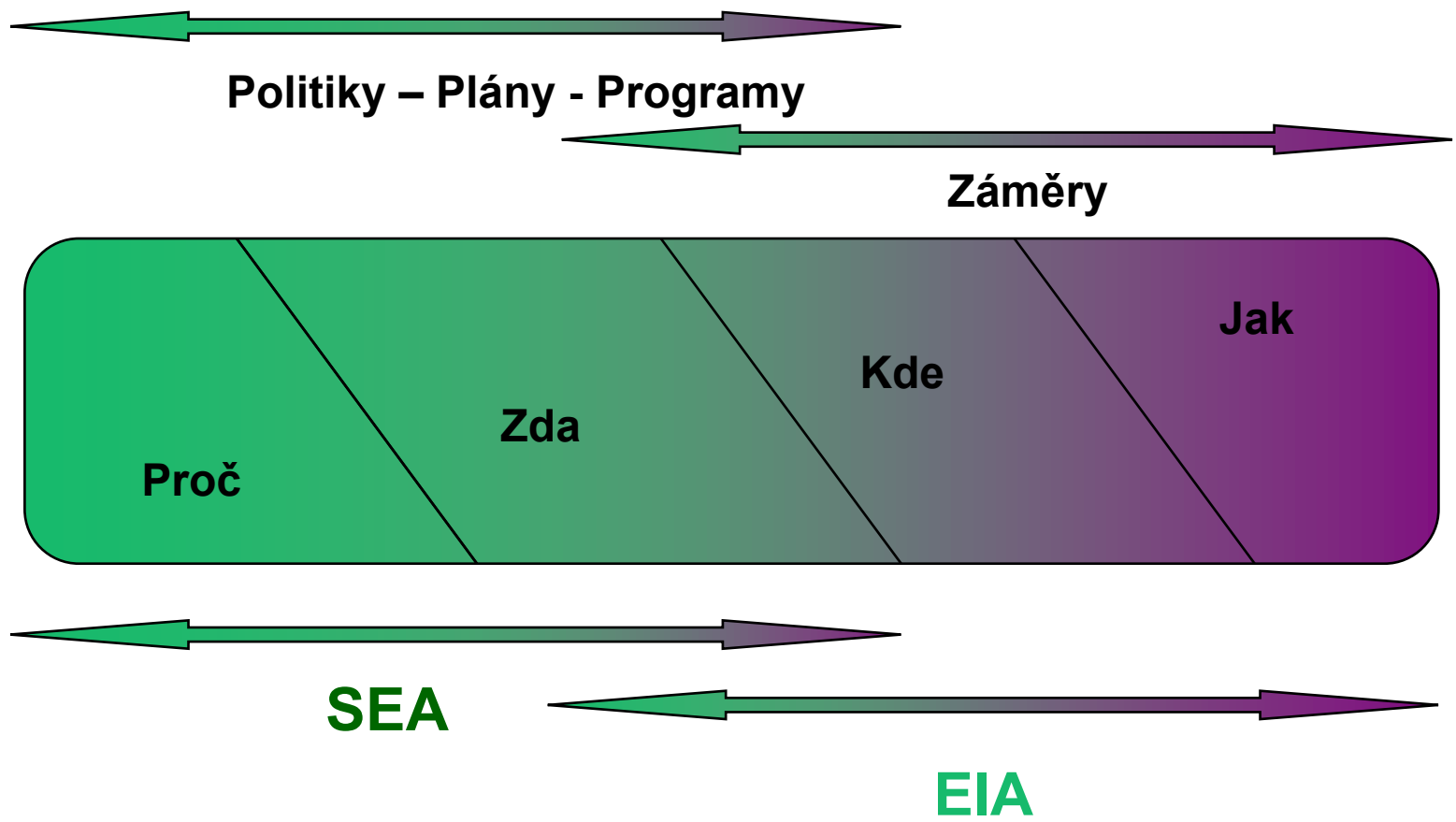

Co se posuzuje?

§ 2:

Posuzují se vlivy na obyvatelstvo a veřejné zdraví a vlivy na životní prostředí, zahrnující vlivy na živočichy a rostliny, ekosystémy, biologickou rozmanitost, půdu, vodu, ovzduší, klima a krajinu, přírodní zdroje, hmotný majetek a kulturní dědictví, vymezené zvláštními právními předpisy a na jejich vzájemné působení a souvislosti. Vlivy na biologickou rozmanitost se posuzují se zvláštním zřetelem na evropsky významné druhy, ptáky a evropská stanoviště

§ 5 odst. 3 (EIA):

Při posuzování záměru se hodnotí vlivy na životní prostředí při jeho přípravě, provádění, provozování i jeho případné ukončení, popřípadě důsledky jeho likvidace a dále sanace nebo rekultivace území, pokud povinnost sanace nebo rekultivace stanoví zvláštní právní předpis. Posuzují se vlivy související s běžným provozováním záměru i vlivy vyplývající ze zranitelnosti záměru vůči závažným nehodám nebo katastrofám, které jsou pro daný záměr relevantní.

Vlivy na životní prostředí

Charakteristika předpokládaných vlivů záměru na obyvatelstvo a životní prostředí a hodnocení jejich velikosti a významnosti

- Vlivy na **obyvatelstvo a veřejné zdraví**
- Vlivy na **ovzduší a klima**
- Vlivy na **hlukovou situaci** a event. další fyzikální a biologické charakteristiky
- Vlivy na **povrchové a podzemní vody**
- Vlivy na **půdu**
- Vlivy na **horninové prostředí a přírodní zdroje**
- Vlivy na **biologickou rozmanitost**
- Vlivy na **krajinu a její ekologické funkce**
- Vlivy na **hmotný majetek a kulturní dědictví včetně architektonických a archeologických aspektů**

Zákon č. 100/2001 Sb., o posuzování vlivů na životní prostředí

Úvodní ustanovení (§ 1 – 3)

Posuzování vlivů záměru na životní prostředí (§ 4 – 10)

Posuzování vlivů koncepce na životní prostředí (§ 10a – 10i)

Posuzování vlivů na životní prostředí přesahujících hranice české republiky (§ 11 – 14b)

Ustanovení společná a přechodná (§ 15 – 24)

Příloha č. 1 – seznam záměrů

Příloha č. 2 – kritéria pro zjišťovací řízení

Příloha č. 3 – náležitosti oznámení

Příloha č. 3a – oznámení podlimitního záměru

Příloha č. 4 – náležitosti dokumentace

Příloha č. 5 – náležitosti posudku

Příloha č. 6 – náležitosti stanoviska

Příloha č. 7 – náležitosti oznámení

Příloha č. 8 kritéria pro zjišťovací řízení

Příloha č. 9 – náležitosti vyhodnocení koncepce

Zjišťovací řízení x EIA/SEA

Účel zjišťovacího řízení, které se někdy označuje jako tzv. „malá EIA“ nebo „malá SEA“, je dvojitý:

- určit, **zda** záměr bude nebo nebude předmětem posuzování,
- určit **rozsah** posouzení vlivů záměru s ohledem na jeho povahu či specifické faktory životního prostředí apod.

*Ve zjišťovacím řízení tak dochází k upřesnění informací, které je vhodné uvést do dokumentace vlivů záměru. Vyhodnocení, zda záměr bude posuzován v procesu EIA, bývá také označován anglickým termínem **screening** . V případě, že je v rámci screeningu zjištěno, že záměr má být posouzen, přistoupí se k tzv. **scopingu** , tedy ke stanovení rozsahu informací k doplnění.*

EIA/SEA

PLÁNOVÁNÍ

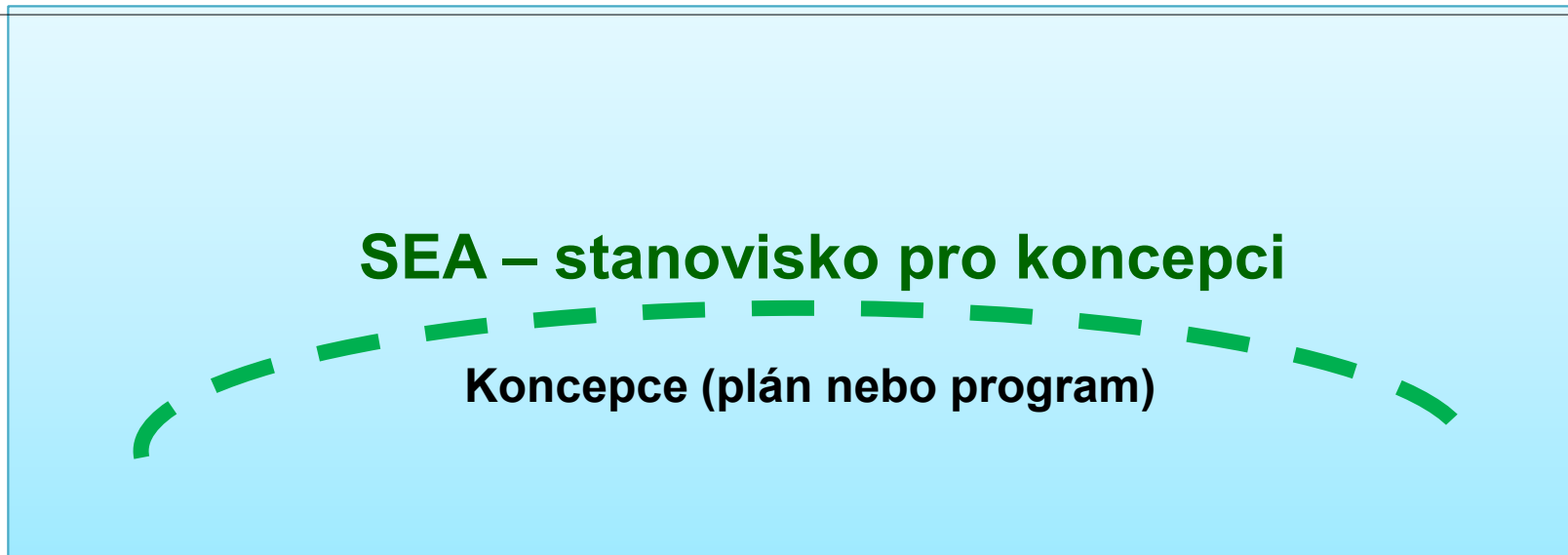

POVOLOVÁNÍ

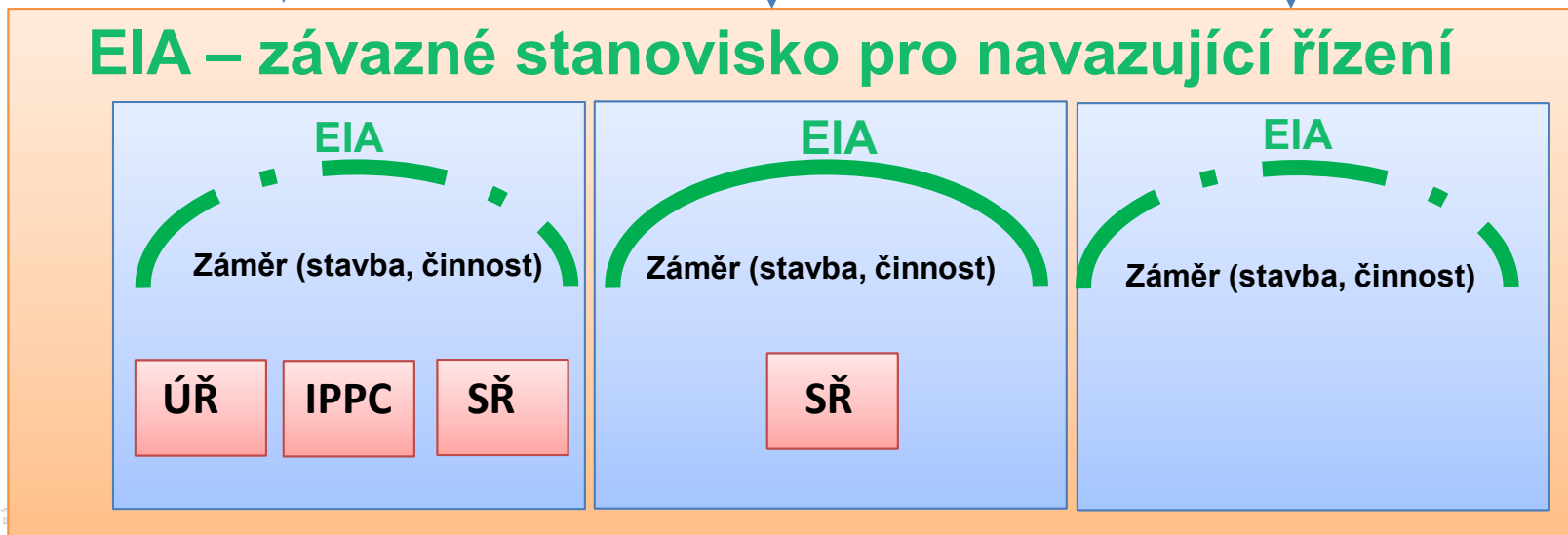

Příklad

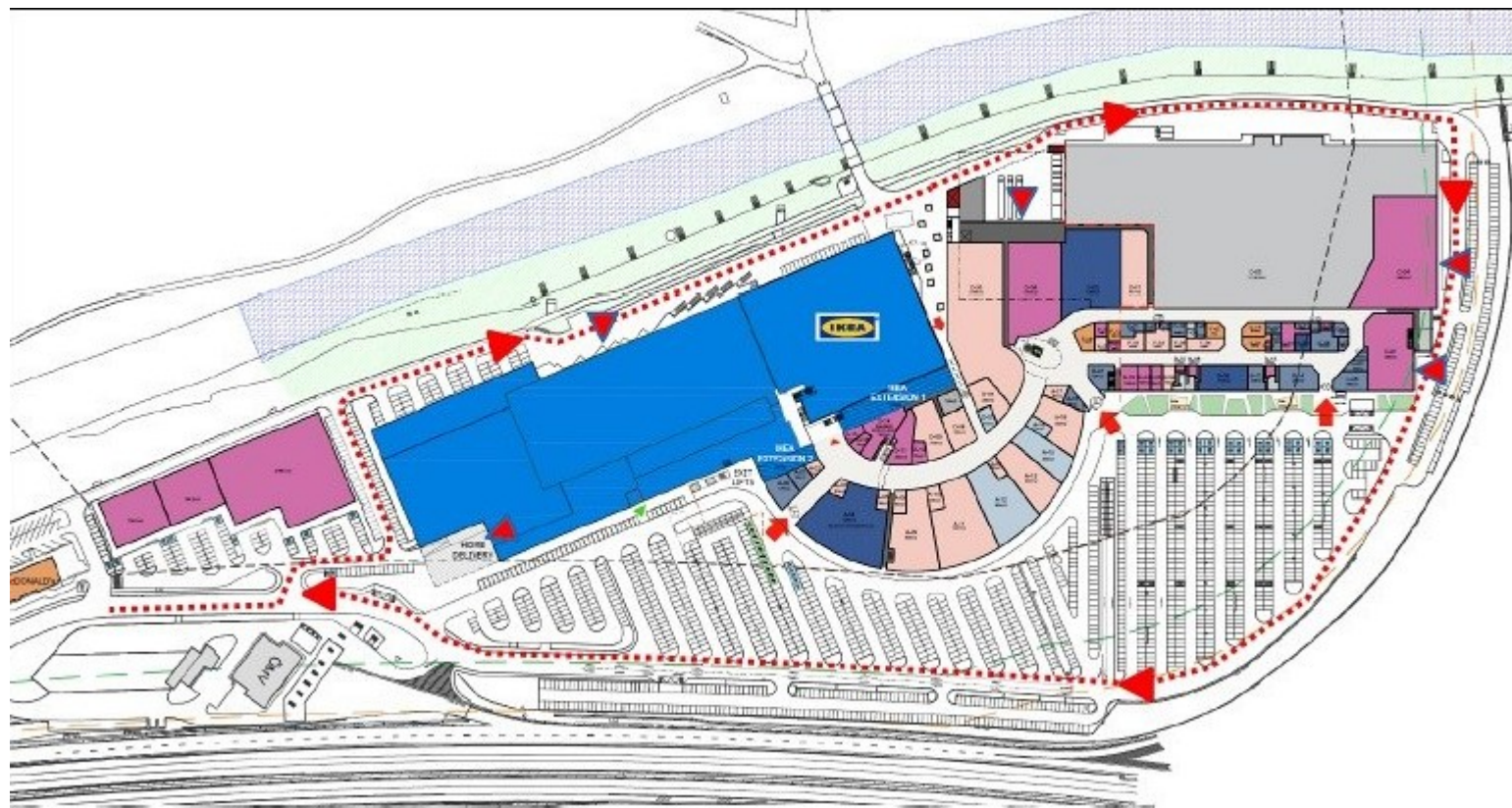

http://brno.idnes.cz/avion-pristavba-brno-ikea-zvetseni-dum-/brno-zpravy.aspx?c=A161003_145845_brno-zpravy_mav

Naturové hodnocení (posuzování)

Koncepce nebo záměr, který může samostatně nebo ve spojení s jinými významně ovlivnit příznivý stav předmětu **ochrany nebo celistvost NATURA 2000** (EVL nebo ptačí oblast), podléhá hodnocení vlivů na toto území

- orgán ochrany přírody posuzuje, zda může mít významný vliv
- nevyloučí-li vliv, musí být daná koncepce nebo záměr předmětem posouzení,
- nelze-li vyloučit negativní vliv, musí předkladatel zpracovat varianty řešení, jejichž cílem je negativní vliv na území vyloučit nebo v případě, že vyloučení není možné, alespoň zmírnit

Postupuje se podle zákona o EIA (§ 45h a násl. zákona č. 114/1992 Sb., o ochraně přírody a krajiny)

Naturové hodnocení

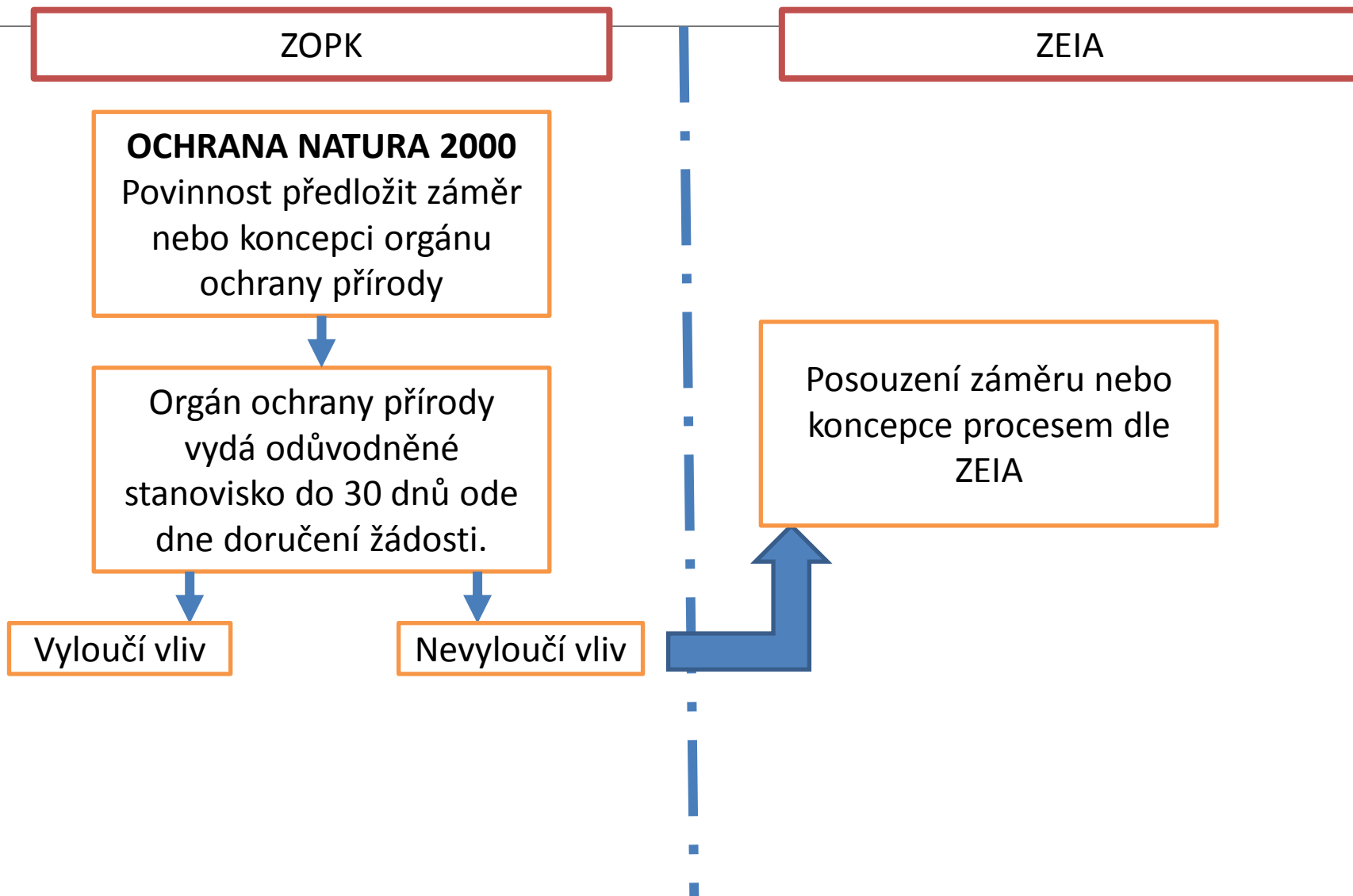

Které koncepce (SEA)?

§10a + příloha zákona EIA

- **Vždy**, pokud 1) stanoví rámec pro budoucí povolení záměrů, 2) z oblasti zemědělství, lesního hospodářství, myslivosti, rybářství, nakládání s povrchovými nebo podzemními vodami, energetiky, průmyslu, dopravy, odpadového hospodářství, telekomunikací, cestovního ruchu, územního plánování, regionálního rozvoje a životního prostředí včetně ochrany přírody
a/nebo spolufinancované z EU
- **Zjišťovací řízení, pokud** pro území jedné nebo více obcí, a řeší využití území místního významu + změny koncepcí

Ne:

Pouze obrana státu, mimořádné události, finanční a rozpočtové, koncepce „privátní“ – např. strategie rozvoje podniku

Které koncepce (SEA)?

VYJMENOVANÁ
OBLAST

+

RÁMEC PRO ZÁMĚR V PŘ. I

+

stanoví využití území
nadmístního významu

Koncepce jako výše, u nichž je
dotčené území tvořeno územním
obvodem jedné nebo několika
obcí, které stanoví využití území
místního významu

Změny koncepcí výše uvedených

PÚR + ÚZEMNĚPL. DOK.
(zákon EIA + StavZ)

STANOVISKO K
NÁVRHU KONCEPCE

SAMOTNÉ
POSOUZENÍ

ZŘ

NEPOSUZUJE SE

Obdobná pravidla (ZÚR, ÚP – stanovisko
MŽP/KÚ, zda je třeba posouzení, součást tzv.
vyhodnocení vlivů na udržitelný rozvoj
území)

Které koncepce (SEA)?

- Dopravní politika ČR a krajské dopravní koncepce,
- Plány odpadového hospodářství – pro ČR a pro jednotlivé kraje,
- Národní rozvojový plán ČR,
- Státní energetická koncepce a krajské energetické koncepce,
- Programy rozvoje krajů a měst,
- Krajské koncepce ochrany přírody,
- ZÚR, ÚP

- **na názvu nezáleží, jde o obsah!**

- **Ministerstvo životního prostředí** (odbor posuzování vlivů na životní prostředí a IPPC) pro národní a krajské koncepce
- **Krajské úřady** jednotlivých krajů pro koncepce zpracovávané pro menší území než území kraje – např. územní plán obce

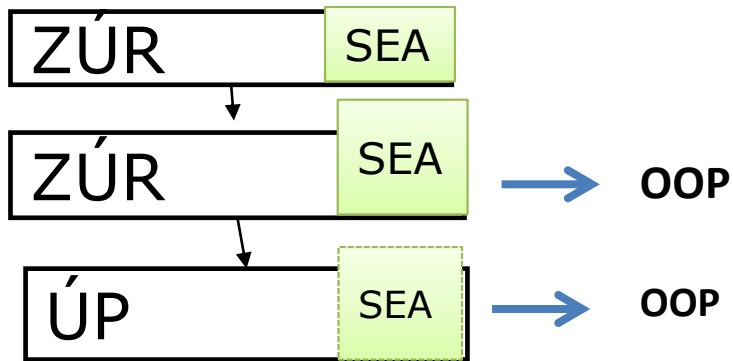

Zjišťovací řízení? → (R - neposuzuje se)

(JÚ)

EIA → ZS

Územní řízení → R

Stavební řízení → R

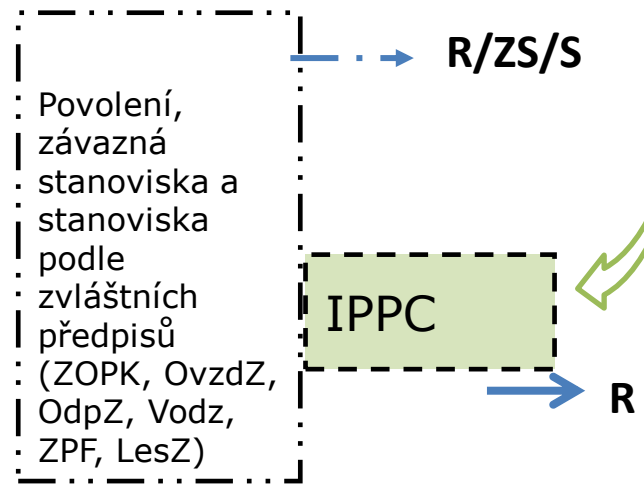
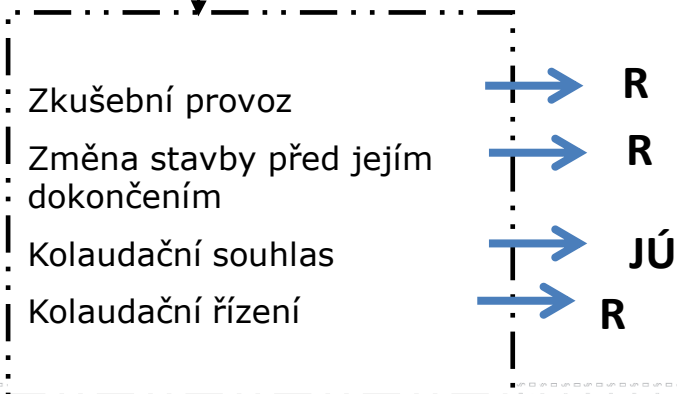

PORTÁL SEA

EIA Informační systém EIA

- Záměry na území ČR
- Záměry mimo území ČR
- Podlimitní záměry
- Vyhodnocení změn velkých projektů
- Záměry posuzované dle § 91 stavebního zákona
- Záměry dle zákona 244/1992 Sb.
- Legislativa
- Pokyny a sdělení
- Metodická doporučení a aktuality
- Autorizované osoby pro zpracování dokumentace a posudku
- Autorizované osoby pro hodnocení vlivů na soustavu Natura 2000
- Seznam pracovníků příslušných úřadů
- Dotčené evropsky významné lokality
- Dotčené ptačí oblasti
- Přehled zpracovatelů posudků
- Přihlásit

Záměry na území ČR

Nalezeno záznamů: 15505

Stránka 1/1551

1 2 3 4 5 6 7 8 9

OLK735	Dobývání stavebního kameniva v dobývacím prostoru Rozstání	<i>Příslušný úřad:</i> Krajský úřad Olomouckého kraje	<i>Zařazení:</i> §4 odst. 1 písm. c	<i>Změněno:</i> 30.03.
		<i>Stav:</i> Oznámení	<i>Stanovisko dle §45i:</i>	
STC1883	Výstavba čerpací stanice nafty – Úvaly na pozemku p.č. 3844/10	<i>Příslušný úřad:</i> Krajský úřad Středočeského kraje	<i>Zařazení:</i>	<i>Změněno:</i> 30.03.
		<i>Stav:</i> Oznámení	<i>Stanovisko dle §45i:</i> Ano	
PHA955	Centrála ČSOB – SHQ, k.ú. Radlice, Praha 5	<i>Příslušný úřad:</i> Magistrát hlavního města Prahy	<i>Zařazení:</i> II/10.6	<i>Změněno:</i> 30.03.
		<i>Stav:</i> Nepodléhá dalšímu posuzování	<i>Stanovisko dle §45i:</i> Ano	
OV1154	Zpracování umělohmotné suroviny a odpadní umělohmotné suroviny do granulátu	<i>Příslušný úřad:</i> MŽP OVSS I	<i>Zařazení:</i> II/7.1	<i>Změněno:</i> 30.03.
		<i>Stav:</i> Nepodléhá dalšímu posuzování	<i>Stanovisko dle §45i:</i> Ano	

Rychlé hledání [přepnout na rozšířené]

Dotaz:

Omezit na:

Řadit podle:

V rychlém vyhledávání se prohledávají následující kód, název, zařazení, stav, příslušný úřad

http://portal.cenia.cz/eiasea/view/SEA100_koncepce

BEŽNÝ PŘÍLAH (nejde o správní řízení!)

Oznámení

- Předkladatel **oznámí** příslušnému úřadu
- Úřad zveřejní základní **informace**

Zjišťovací řízení

Posuzované **vždy** – rozsah dokumentace a posuzování.

SEA dokumentace

Ostatní: ano ⇨ SEA, ne ⇨ důvody

Návrh koncepce

- Předkladatel **zpracuje** (autor. osoba)
- Úřad zveřejní **dokumentaci**
- Dokumentace SEA je součástí
- **Veřejné projednání** (v případě nesouhlasného vyjádření veřejnosti)

Stanovisko

- **Stanovisko** k návrhu – zohledňuje se

Schválení a zveřejnění koncepce + monitoring

Příloha č. 1 k zákonu č. 100/2001 Sb.

	Záměr:	Kategorie I (podléhá posuzování vždy)		Kategorie II (zjišťovací řízení)	
		MŽP	KÚ	MŽP	KÚ
	Příslušný úřad				
1	Rafinerie ropy nebo primární zpracování ropných produktů.	x			
2	Zařízení ke zplyňování a zkapalňování uhlí a bituminové horniny s kapacitou od stanoveného limitu.	500 t/den		50 t/den	
3	Tepelné nebo chemické zpracování uhlí, popřípadě bituminových hornin, včetně výroby uhlíku vysokoteplotní karbonizací uhlí nebo elektrografitu vypalováním nebo grafitizací.	x			
4	Zařízení ke spalování paliv s tepelným výkonem od stanoveného limitu.	300 MW		50 MW	
5	Průmyslová zařízení k výrobě elektrické energie, páry a teplé vody o výkonu od stanoveného limitu.				50 MW
6	Vodní elektrárny s celkovým instalovaným elektrickým výkonem od stanoveného limitu.				10 MW
7	Větrné elektrárny s výškou stožáru od stanoveného limitu.				50 m

Které záměry podléhají posouzení (EIA)?

- a) záměry uvedené v příloze č. 1 k tomuto zákonu kategorii I a změny těchto po dosažení limitu – **VŽDY**
- b) **JINÉ změny záměru v příloze č. 1 kat. I** k tomuto zákonu kategorii I, které by mohly mít významný negativní vliv na životní prostředí - **ZJIŠŤOVACÍ ŘÍZENÍ**,
- c) záměry uvedené v příloze č. 1 k tomuto zákonu **kategorii II a změny** těchto záměrů po dosažení limitu - **ZJIŠŤOVACÍ ŘÍZENÍ**
- d) záměry uvedené v příloze č. 1 k tomuto zákonu dosahující příslušných limitních hodnot na min. 25 % plus v chráněné oblasti nebo ochr. pásmu, plus jejich změny (**podlimitní záměry**) - a **příslušný úřad stanoví**, že podléhají **ZJIŠŤOVACÍMU ŘÍZENÍ**
- e) **NATUROVÉ POSUZOVÁNÍ - ZJIŠŤOVACÍ ŘÍZENÍ**,
- f) **změny záměru**, které by podle závazného stanoviska příslušného úřadu vydaného podle § 9a odst. 6 mohly mít významný vliv - **ZJIŠŤOVACÍ ŘÍZENÍ (podle verifikačního stanoviska)**

Které záměry podléhají posouzení (EIA)?

§ 4 odst. 1 písm. a) **záměry uvedené v příloze č. 1** k tomuto zákonu kategorii I **a změny** těchto po dosažení limitu – **VŽDY**

b) **JINÉ změny záměru v příloze č. 1 kat. I** k tomuto zákonu kategorii I, které by mohly mít významný negativní vliv na životní prostředí - **ZJIŠŤOVACÍ ŘÍZENÍ,**

c) záměry uvedené v příloze č. 1 k tomuto zákonu **kategorii II a změny** těchto záměrů po dosažení limitu - **ZJIŠŤOVACÍ ŘÍZENÍ**

Bod 7. kat. II Větrné elektrárny s výškou stožáru od 50 m.

d) d) záměry uvedené v příloze č. 1 k tomuto zákonu dosahující příslušných limitních hodnot na min. 25 % plus v chráněné oblasti nebo ochr. pásmu, plus jejich změny (**podlimitní záměry**) - a **příslušný úřad stanoví**, že podléhají **ZJIŠŤOVACÍMU ŘÍZENÍ**

Větrné elektrárny s výškou stožáru od 12.5 m do 49.9 m v CHO nebo ochr. pásmu + stanoví úřad

Které záměry (EIA)?

PŘÍLOHA I

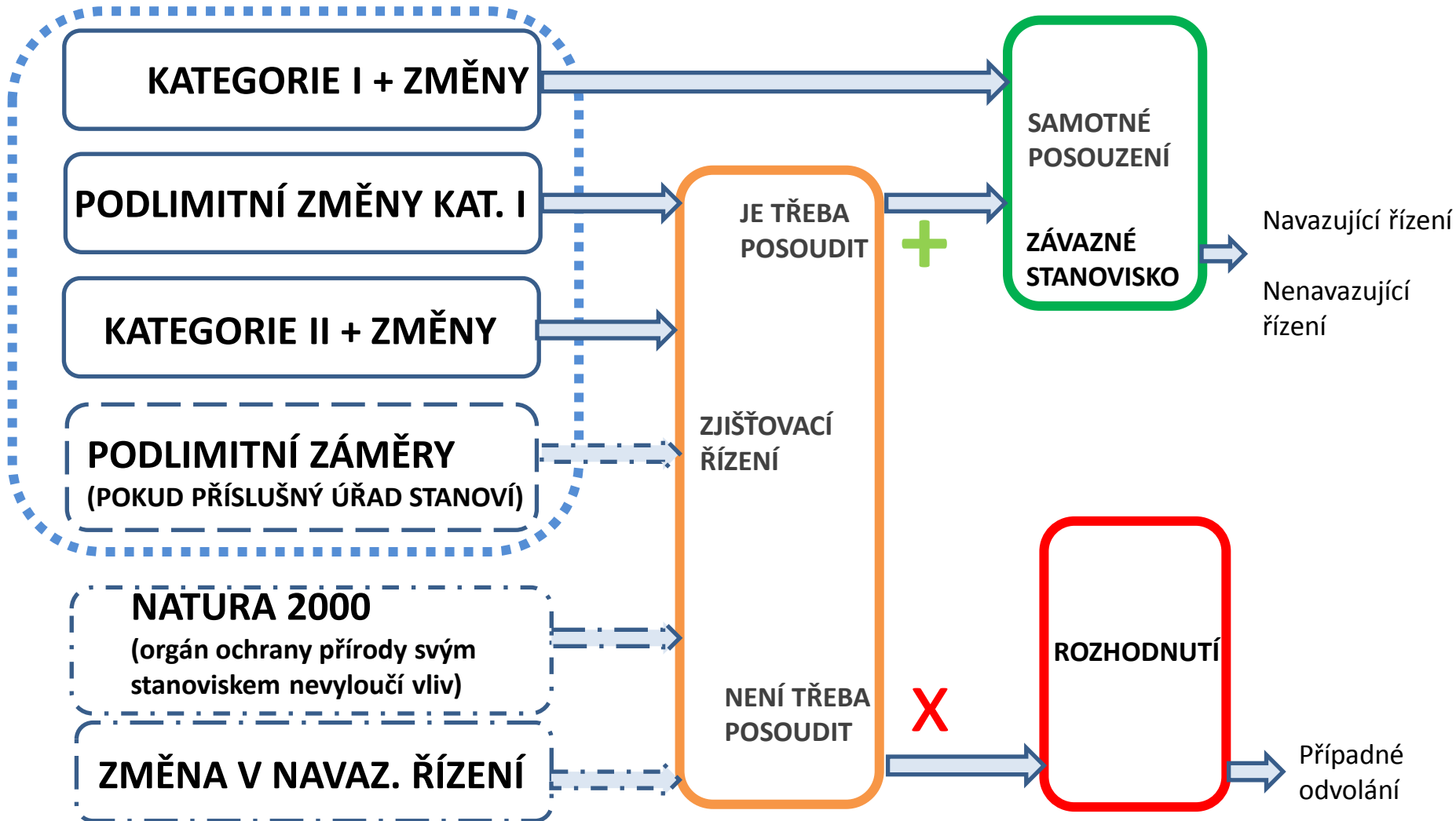

Průběh (nejde o správní řízení!)

Oznámení



Zjišťovací řízení



Dokumentace



Posudek



Závazné stanovisko

- Investor **oznámí** příslušnému úřadu (jak to zjistí?)
- Úřad zveřejní základní **informace**

Posuzované **vždy** – rozsah dokumentace a posuzování.

Ostatní: ano ⇨ EIA, ne ⇨ **rozhodnutí**

- Investor **zpracuje** (autor. osoba)
- Úřad zveřejní **dokumentaci**

- Úřad **zpracuje** (autor. osoba)
- Veřejné **projednání**

- **Závazné** stanovisko (platnost 5 let, lze prodloužit)

Které záměry (EIA)?

PŘÍLOHA I

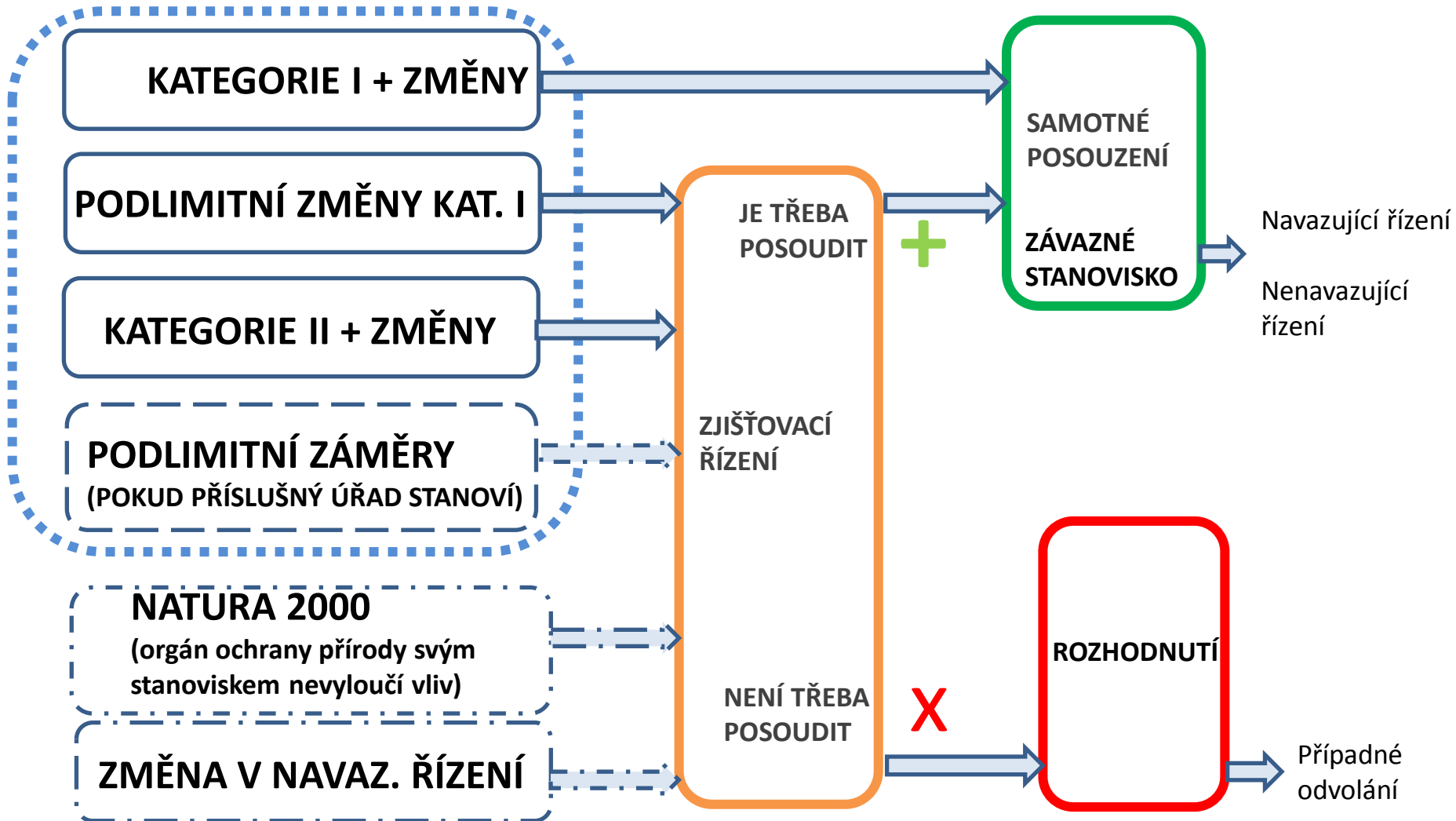

Které záměry (EIA)?

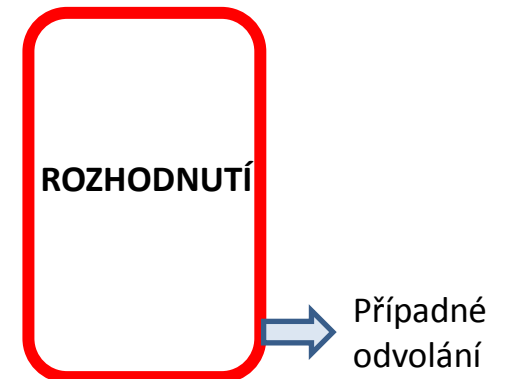
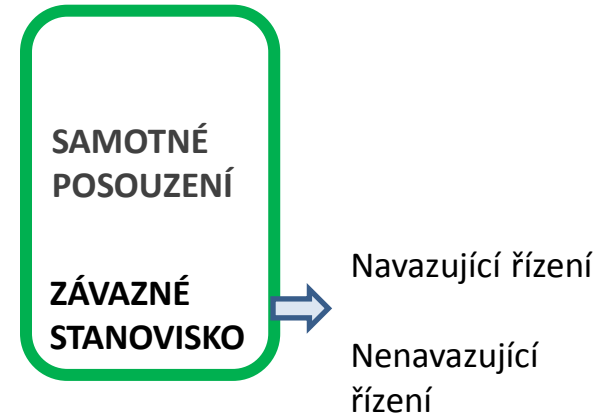

Které záměry (EIA)?

SAMOTNÉ
POSOUZENÍ

ZÁVAZNÉ
STANOVISKO



Se skutečností, že proběhne posouzení, jsou spojeny závažné důsledky. Pro **navazující řízení** (povolují umístění a provedení stavby) platí zvláštní režim (viz dále). Závazné stanovisko EIA se zde uplatní jako závazné stanovisko, v jiných řízeních (nenavazujících) alespoň jako podklad pro rozhodnutí.

ROZHODNUTÍ



Možnost případného odvolání
(a později žaloba ke správnímu
soudu)

Důsledky EIA?

Zvláštní režim pro tzv. navazující řízení:

- ZS EIA jako závazné stanovisko
- Verifikační stanovisko (tzv. *coherence stamp*)
- Rozdíly v procesu (např. rozdílné doručování)
- Účast veřejnosti

Zvláštní režim i **pro využití opravných prostředků** proti rozhodnutí vydanému v navazujícím řízení i **pro řízení před správními soudy.**

EIA - Navazující řízení

Do 31. 10. 2017 *takové řízení, ve kterém se vydává rozhodnutí podle zvláštních právních předpisů, které povoluje umístění nebo provedení záměru posuzovaného podle tohoto zákona.*

Od 1. 11. 2017 *územní řízení, stavební řízení, společné územní a stavební řízení, opakované stavební řízení, řízení o dodatečném povolení stavby, řízení o povolení hornické činnosti, řízení o stanovení dobývacího prostoru, řízení o povolení činnosti prováděné hornickým způsobem, řízení o povolení k nakládání s povrchovými a podzemními vodami, řízení o vydání integrovaného povolení, řízení o vydání povolení provozu stacionárního zdroje, řízení o vydání souhlasu k provozování zařízení k využívání, odstraňování, sběru nebo výkupu odpadů*

EIA - Navazující řízení

Ne (až na výjimky):

- např. řízení o udělení výjimky a řízení o povolení kácení dřevin podle ZOPK,
- řízení o odnětí pozemků plnění funkcí lesa podle LesZ, řízení o udělení souhlasu k provozování zařízení k využívání, odstraňování, sběru nebo výkupu odpadů s provozem podle OdpZ.
- procesy, které nejsou řízeními a ve kterých se nevydává rozhodnutí, tzn. vydávání stanovisek a závazných stanovisek podle různých právních předpisů, vydávání souhlasů podle StavZ nebo vytváření různých plánů a politik.

Verifikační závazné stanovisko

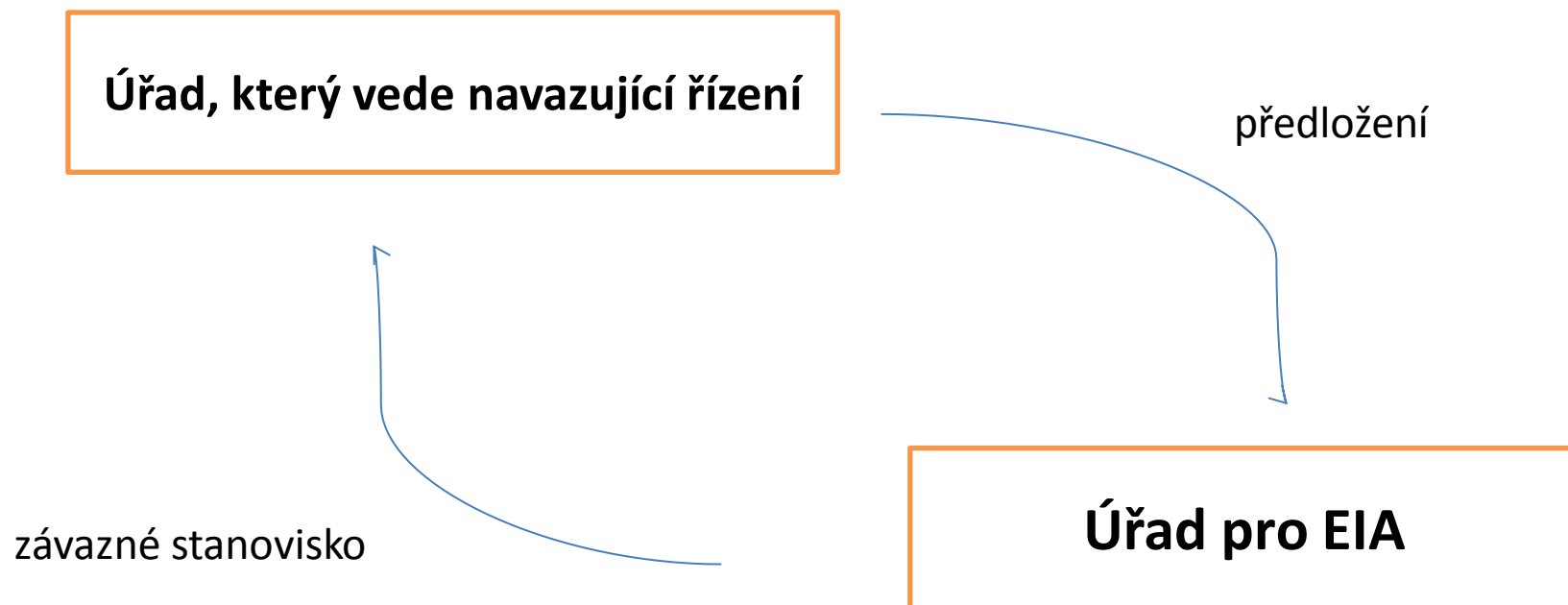

...jestliže došlo ke změnám záměru, které by mohly mít významný negativní vliv na životní prostředí, zejména ke zvýšení jeho kapacity a rozsahu nebo ke změně jeho technologie, řízení provozu nebo způsobu užívání.

Specifika řízení podle stavebního zákona jako „navazujících řízení“

- **EIA PŘEDCHÁZEJÍCÍ PROCESŮM PODLE STAVEBNÍHO ZÁKONA**
 - závazné stanovisko EIA
 - coherence stamp (verifikační stanovisko EIA)
 - „staré EIA“ (dle zákona č. 244/1992 Sb.) a procesy podle stavebního zákona – PŘECHODNÁ ÚSTANOVENÍ
 - „staré“ EIA (dle zákona č. 244/1992 Sb.) s povahou prioritního dopravního záměru dle zákona č. 256/2016 Sb. ve spoj. nař.vl. 283/2016 Sb. o stanovení prioritních dopravních záměrů
- **EIA INTEGROVANÁ do procesů dle StZ (územního řízení, společného územního a stavebního řízení)**
- **specifika řízení podle stavebního zákona jako navazujícího řízení**
 - stavební úřad: obecní úřad obce s rozšířenou působností
 - předběžná informace
 - oznámení o zahájení řízení + zveřejnění informací
 - účastníci řízení (vždy řízení s velkým počtem účastníků)
 - Specifika postavení dotčené veřejnosti
 - veřejnost
 - opravné prostředky podle správního řádu a soudní přezkum
 - „staré EIA“ (dle zákona č. 244/1992 Sb.) a procesy podle stavebního zákona – PŘECHODNÉ ÚSTANOVENÍ ZÁK.Č. 39/2015 Sb.
 - „staré“ EIA (dle zákona č. 244/1992 Sb.) s povahou prioritního dopravního záměru dle zákona č. 256/2016 Sb. ve spoj.

Účast veřejnosti na EIA/SEA?

Veřejnost: jedna nebo více osob.

Dotčená veřejnost:

- osoba, která může být rozhodnutím vydaným v navazujícím řízení dotčena ve svých právech nebo povinnostech,
- právnická osoba soukromého práva, jejímž předmětem činnosti je podle zakladatelského právního jednání ochrana životního prostředí nebo veřejného zdraví, a jejíž hlavní činností není podnikání nebo jiná výdělečná činnost, která vznikla **alespoň 3 roky před dnem zveřejnění informací o navazujícím řízení** podle § 9 b odst. 1, případně před dnem vydání rozhodnutí, že záměr nebo jeho změna nebudou posuzovány, **nebo kterou podporuje svými podpisy nejméně 200 osob.**

Účast veřejnosti na SEA?

Účast veřejnosti v procesu posuzování koncepcí na životní prostředí (SEA) je **konzultativní**.

Každý

- může zaslat příslušnému úřadu své **písemné vyjádření k oznámení koncepce** ve lhůtě do 20 dnů ode dne jeho zveřejnění
- a **písemné vyjádření k návrhu koncepce** nejpozději do 5 dnů ode dne konání veřejného projednání návrhu koncepce.
- Dále má každý **možnost se ústně vyjádřit i v rámci veřejného projednání**.

Účast veřejnosti v procesu EIA

Každá osoba

- má právo zaslat příslušnému úřadu své **písemné vyjádření k záměru**
- (do 30 dní ode dne zveřejnění informace o oznámení záměru),
- **vyjádření k dokumentaci** (do 30 dní ode dne zveřejnění informace o dokumentaci).

Ale pozor!

Proti rozhodnutí, že záměr nebude posuzován, se může **odvolat pouze oznamovatel a dotčená veřejnost** uvedená v § 3 písm. i) bodě 2 zákona EIA, tzn. ekologické spolky splňující uvedené podmínky. Tytéž spolky se mohou žalobou domáhat zrušení rozhodnutí vydaného ve zjišťovacím řízení, že záměr nebo jeho změna nebudou posuzovány. Široká veřejnost ani jednu z těchto možností nemá.

- Dojde-li k posouzení záměru, je vydáno závazné stanovisko a **pouze dotčené veřejnosti a dotčenému územněsamosprávnému celku svědčí oprávnění stát se plnoprávným účastníkem navazujícího správního řízení** a brojit proti nesprávnosti provedeného posouzení. Široká veřejnost opět tuto možnost nemá.

Účast veřejnosti v navazujícím řízení

- **Speciální úprava vůči úpravě účastenství v jiných předpisech!!! (§ 70 ZOPK, § 7 IPPC atd.)**
- Vždy se jedná o **řízení s velkým počtem účastníků** podle správního řádu, bez ohledu na skutečný počet účastníků
- **Veřejnosti** svědčí v navazujícím řízení **konzultativní účast, která umožňuje každé osobě uplatnit připomínky k záměru**. Tyto osoby se však nestávají účastníky řízení, správní orgán je pouze povinen se s podanými připomínkami vypořádat v odůvodnění rozhodnutí.
- **Dotčená veřejnost** dle § 3 písm. i) bod 2 zákona EIA (opět pouze ekologické spolky při splnění uvedených podmínek) může **získat postavení plnoprávného účastníka navazujícího řízení**, kterému předcházelo posuzování vlivů na životní prostředí. Musí se však ve 30denní lhůtě ode dne zveřejnění informací o navazujícím řízení přihlásit.
- Konzultativní ani plnoprávná účast v navazujícím řízení není podmíněna aktivní účastí v předchozím procesu EIA.
- Proti rozhodnutí vydaném v navazujícím řízení se lze odvolat. Aktivní legitimaci k podání odvolání mají obecně všichni účastníci daného navazujícího. Zákon EIA však umožňuje ekologickým spolkům splňujícím podmínky odvolat se proti rozhodnutí vydanému v navazujícím řízení i v případě, že nebyly účastníky prvostupňového řízení.

Přístup k soudní ochraně

- Dotčená veřejnost se může žalobou domáhat zrušení rozhodnutí vydaného v navazujícím řízení a napadat hmotnou nebo procesní zákonnost tohoto rozhodnutí (§ 9d ZEIA)
- Má se za to, že ekologické spolky mají práva, na kterých mohou být rozhodnutím vydaným v navazujícím řízení zkráceny
- Přípustnost žaloby po vyčerpání řádného opravného prostředku
- Soud o žalobě rozhodne do 90 dnů po jejím doručení soud rozhodne i bez návrhu o přiznání odkladného účinku žalobě nebo o návrhu na vydání předběžného opatření, hrozí-li realizací záměru závažné škody na životním prostředí.

Přístup k posuzování (judikatura SDEU a NSS)

- Úprava EIA a SEA je dynamická a reflektuje technický vývoj.
- Unijní směrnice mají široký záběr a účel.
- Diskrece členských států je omezená.
- Význam potenciálních dopadů na životní prostředí.
- Výjimky vykládány restriktivně.
- Možný přímý účinek unijní úpravy (např. čl. 11 směrnice EIA)

Synergické a kumulativní jevy

Při posouzení se berou v potaz již existující záměry a obecně zátěž v území, neposuzují se vlivy izolovaně, ale v souvislostech.



7 Ao 7/2010 – 133

8 Ao 2/2010-644

9 Ao 2/2008 – 62

4 Aos 1/2013

1 Ao 7/2011 – 526

4 Aos 1/2013 – 125

Salámová metoda

Záměry jsou posuzovány jako funkční celky. Je možné povolit např. jen část záměru, ale posouzení se musí zabývat celým záměrem. Salámová metoda dělení záměru na menší kousky, které se vyhnou posouzení, je nežádoucí.

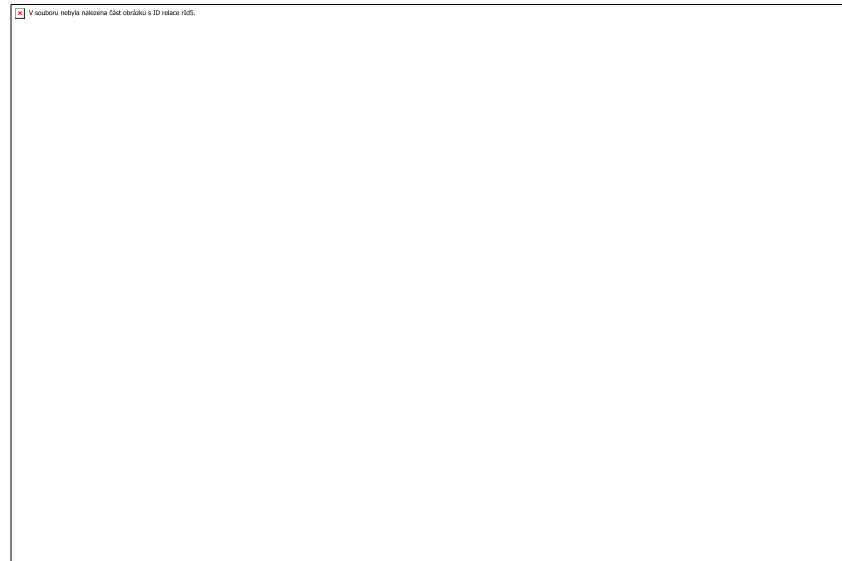

9 As 88/2008 – 301:

Dle přesvědčení kasačního soudu by však namísto toho bylo v daném případě nanejvýš vhodné užít spíše metodu opačnou, kterou by bylo možno obrazně označit termínem „puzzle“.

IPPC: Integrované povolenání

- **K čemu IPPC slouží?**
- **Co se integruje a kdy?**
- **Specifika oproti běžnému povolenání**
- **Vztah EIA x IPPC?**

IPPC – forma?

Co je integrované povolení?

Preventivní nástroj unijního původu, odlišný od *end-of-pipe* regulace nebo ekonomických nástrojů typu emisních povolenek.

Správní rozhodnutí vydávané ve správním řízení

- kterým se stanoví podmínky k provozu zařízení
- a které se vydává namísto rozhodnutí, stanovisek, vyjádření a souhlasů vydávaných podle zvláštních právních předpisů v oblasti ochrany životního prostředí, ochrany veřejného zdraví a v oblasti zemědělství, pokud to tyto předpisy umožňují.

IPPC – smysl a účel



<http://www.ceskatelevize.cz/ct24/regiony/302143-vitkovicke-strojirny-prijmou-desitky-lidi-z-uzavrene-ocelarny/>

*Integrovaná prevence a omezování znečištění (z angl. **I**ntegrated **P**ollution **P**revention and **C**ontrol - **IPPC**) je pokročilým způsobem regulace vybraných průmyslových a zemědělských činností při dosažení vysoké úrovně ochrany životního prostředí jako celku.*

IPPC – co se povoluje?

Kategorie činností:

- Energetika
- Výroba a zpracování kovů
- Zpracování nerostů
- Chemický průmysl
- Nakládání s odpady
- Ostatní průmyslové činnosti

Principy IPPC

Integrace:

Jednotný přístup ke stanovování podmínek IP v rámci EU.

Hodnocení vlivu provozu zařízení na ŽP jako celku.

Přechod od samostatné ochrany jednotlivých složek ŽP k ochraně ŽP jako celku.

Jedno povolení, jedno povolovací místo:

Povolení vydávají krajské úřady – jsou koordinátory jednotlivých specializovaných stanovisek k ochraně ŽP a zdraví člověka.

Povolení nahradí více rozhodnutí, vyjádření a souhlasů, vyžadovaných pro stavební povolení.

Subsidiarita:

Přenášení rozhodovací pravomoci na nejnižší možnou úroveň.

Důraz je kladen na regionální rozhodování a zodpovědnost za kvalitu životního prostředí v místě působení daného zařízení.

Dialog a vyjednávání:

Používá se při stanovení konkrétních podmínek povolení provozu mezi povolovacím úřadem a provozovatelem. Zákon o IPPC je často přezdíván jako zákon o vyjednávání.

Transparentnost:

Možnost aktivní spoluúčasti veřejnosti na procesu stanovování podmínek povolení provozu.

Harmonizace složkových limitů a parametrů:

Složkové emisní limity a limity BAT se někdy liší.

Předepsané emisní limitní hodnoty v integrovaném povolení nesmí složkové limity zmírňovat a umožnit jejich nedodržování.

Nelze předepisovat žádné techniky nebo konkrétní technologie, ale pokud se výhradně uvedou v rozhodnutí o integrovaném povolení, jsou takové podmínky závazné. Pokud se provozovatel rozhodne pro změnu technologie, je nucen žádat o změnu povolení příslušný krajský úřad.

IPPC – povinnost?

Může být integrované povolení vydáno i pro zařízení, pro které není ze zákona povinné?

Povinně: Zařízení, ve kterém probíhá

- jedna či více průmyslových činností vymezených **v příloze č. 1 zákona**,
- **související činnosti** v dotčeném místě, které by mohly ovlivnit emise a znečištění,
- ne výzkum, vývoj a zkoušení nových výrobků a procesů

Dobrovolně

- zařízení, ve kterém neprobíhá žádná činnost uvedená v příloze č. 1 zákona

důvody pro/proti?

IPPC – co nahrazuje?

- **Vodní zákon (§ 126 odst. 5)**
- **Zákon o ochraně ovzduší (§ 40 odst. 2)**
- **Zákon o odpadech (§ 82 odst. 2)**
- **Lázeňský zákon (§ 37 odst. 6)**
- **Zákon o ochraně veřejného zdraví (§ 31 odst. 1)**
- **Veterinární zákon (§ 77a)**

Přechodná ustanovení – pokrývání již existujících zařízení

IPPC – co nahrazuje?

- Stanovené emisní limity nesmí být mírnější než emisní limity, které by jinak byly stanoveny podle zvláštních právních předpisů.
- *Stanovení přísnějších limitů na odtoku ze zařízení do kanalizace bez přihlédnutí k již vybudované ČOV by pro životní prostředí bylo naopak zatěžující, neboť v konečném důsledku, jak již uvedl žalovaný, by znamenalo nutnost „předčištění vypouštěných vod“, tj. vybudování vlastního čistícího objektu (se spotřebou surovin a energie) a nejen nevyužití plné efektivity stávající ČOV, ale narušení i samotného procesu čištění, založeného na složení odpadních vod natékajících na čistírnu. (rozsudek NSS ze dne 23. 1. 2014, č. j. 9 As 37/2013-47).*

[Home](#) > [IPPC](#) > [Seznam zařízení](#)

IPPC

[Domovská stránka](#)

[O integrované prevenci](#)

[Hledat](#)

[Aktuální řízení](#)

[Zařízení](#)

[Seznamy](#)

Externí odkazy

[IPPC.CZ \(MPO\)](#)

[GEOPORTÁL \(IPPC zařízení\)](#)

[Informační systém EIA](#)

[EnvíHELP](#)

[IRZ](#)

[E-PRTR](#)

[EMIS \(ČHMÚ\)](#)

Zařízení

Seznam

Podle krajů

Podle kategorií

Hledaný výraz:

[Hledat v pohledu](#)

[XObnovit](#)

[Předchozí](#)

1

[2](#)

[3](#)

[4](#)

[5](#)

[6](#)

[7](#)

[8](#)

[...](#)

[Další](#)

Provozovatel	Zařízení	Kategorie	Kraj	PID
.A.S.A. HP, spol. s r.o.	Skládky Lodín a solidifikační linka	5.4	Královéhradecký kraj	MZPR98EJ8Z31
.A.S.A., spol. s r.o.	Zařízení k úpravě, využívání, odstraňování a soustředění odpadů – dekontaminační plocha Dolní Přím	5.1; 5.4	Královéhradecký kraj	MZPR98EJV8H7
"HÁJEK", spol. s r.o.	Farma pro odchov selat s uzavřeným obratem stáda	6.6.c	Středočeský kraj	MZPR98EK7RW7
1. Jihočeský drůbežářský podnik, s.r.o.	1. Jihočeský drůbežářský podnik, s.r.o. - provozovna Sviny	6.6.a	Jihočeský kraj	MZPR98EJDPKO
3V & H, s.r.o.	Žárová zinkovna Uherský Brod	2.6	Zlínský kraj	MZPR98EK86YB
A S A P s.r.o.	Asanační podnik Věž	6.5	Kraj Vysočina	MZPR98EHV8TQ
A. Pöttinger, spol. s r. o.	A. Pöttinger, spol. s r. o. – výrobní závod Vodňany	2.6	Jihočeský kraj	MZPR98EJ4RE5
A.B.C., spol s r.o.	Výroba methylesteru mastných kyselin, řepkových expelerů, surových rostlinných olejů	4.1.b	Kraj Vysočina	MZPR98EHV5FT
A.P.E. s.r.o.	Čistící stanice vybraných kapalných odpadů, Kolbenova 616, 190 02 Praha 9	5.1	Hlavní město Praha	MZPR98EKAX2Y

<https://www.mzp.cz/ippc/ippc4.nsf/appliances.xsp>

IPPC – kdy je třeba doložit?

V jaké fázi realizace záměru je investor povinen požádat o integrované povolení?

§ 45

(1) Práva a povinnosti vyplývající ze stavebního povolení, nebo společného povolení, kterým se stavba umísťuje a povoluje, vydaného pro zařízení podle zvláštního právního předpisu lze vykonávat nejdříve ode dne právní moci integrovaného povolení.

(2) Provozovatel zařízení, který podal žádost o stavební povolení pro zařízení do 31. prosince 2002 a do tohoto data nebylo pro zařízení vydáno stavební povolení, musí doložit integrované povolení současně s návrhem, na základě kterého má být započato s užíváním stavby podle zvláštního právního předpisu²⁴). Tímto návrhem se rozumí žádost o povolení k předčasnému užívání stavby, žádost o souhlas se zkušebním provozem a návrh na zahájení kolaudačního řízení.

(3) **Změna zařízení**, která vyžaduje změnu integrovaného povolení, může být uskutečněna pouze na základě pravomocně schválené změny integrovaného povolení podle § 19a. V případě, že se jedná o změnu zařízení, jejíž provedení vyžaduje stavební povolení, nebo společné povolení, kterým se stavba umísťuje a povoluje podle zvláštního právního předpisu, postupuje se **obdobně podle odstavce 1.**

§ 4 odst. 1 písm. r)

r) údaj o tom, **zda provozovatel žádá o vydání integrovaného povolení před vydáním, nebo po vydání stavebního povolení**, nebo společného povolení, kterým se stavba umísťuje a povoluje, podle zvláštního právního předpisu.

BAT

Při stanovení závazných podmínek provozu, zejména emisních limitů, úřad vychází z nejlepších dostupných technik (Best Available Techniques - BAT) a použije závěry o nejlepších dostupných technikách (Závěry o BAT – součást BREF), aniž by však předepisoval použití jakékoliv konkrétní metody a technologie.

Možnost výjimek:

- **odborné posouzení** prokáže, že nedojde k závažnému znečištění životního prostředí,
- plus nepřiměřené náklady.

BAT

Vlastnosti:

- **Vědecká vyspělost** (nejpokročilejšího stádium, co nejvyšší účinnost výroby a kumulativně i ochrany životního prostředí jako celku,
- **Praktičnost** (vyzkoušené pro praxi),
- **Ekonomická a technická únosnost.**
- **Nejlepší ekologická účinnost.**

Testování – dočasná výjimka (9 měsíců)

BAT - Systém výměny informací

S cílem zprostředkování informací o nejlepších dostupných technikách a nově vznikajících technikách (z angl. Emerging Techniques) mezi členskými státy Evropské unie a jednotlivými odvětvími průmyslu, je organizován **Systém výměny informací**.

Na zabezpečení systému výměny informací se v rámci České republiky podílejí příslušné resorty, tj. Ministerstvo průmyslu a obchodu (MPO), Ministerstvo životního prostředí (MŽP) a Ministerstvo zemědělství (MZe).

Evropský úřad pro IPPC (EIPPCB)

- **Zpracování referenčních dokumentů o BAT (BREF) v EU** zajišťuje Evropský úřad pro IPPC (European Integrated Pollution Prevention and Control Bureau - EIPPCB) se sídlem v **Seville** (<http://eippcb.jrc.ec.europa.eu/reference/>)
- Úlohou Evropského úřadu pro IPPC (EIPPCB) tedy je koordinovat výměnu informací a zajistit, aby byly za účelem vypracování nebo přezkoumání referenčních dokumentů o BAT (BREF) informace shromažďovány a zpracovávány podle pokynů uvedených v Rozhodnutí 2012/119/EU.
- **Závěry o BAT – prováděcí rozhodnutí Komise - viz např.**
<https://www.mzp.cz/ippc>

Kontrola

Obligatoční

Pravidelná (každých 8 let)

Mimořádná (§ 18 odst. 2, 3 a 4)

Fakultativní

Právní skutečnosti dle § 18 odst. 6

Důsledky

Opatření k nápravě

Omezení nebo zastavení provozu zařízení

Správní delikt

Řízení o změně IP - na žádost, z moci úřední

účastníci řízení

§7 odst. 1 písm. e) IPPC

e) občanská sdružení, obecně prospěšné společnosti, zaměstnavatelské svazy nebo hospodářské komory, jejichž předmětem činnosti je prosazování a ochrana profesních zájmů nebo veřejných zájmů podle zvláštních právních předpisů,¹²⁾ dále obce nebo kraje, na jejichž území může toto zařízení ovlivnit životní prostředí, pokud se jako účastníci písemně přihlásily úřadu do 8 dnů ode dne zveřejnění stručného shrnutí údajů ze žádosti podle § 8.

(např. i podle zákona o státní památkové péči?)

Integrovaný registr znečišťování

- **Podle zákona č. 25/2008 Sb., o integrovaném registru znečišťování životního prostředí a integrovaném systému plnění ohlašovacích povinností v oblasti životního prostředí a o změně některých zákonů**
- **Ohlašovací povinnost do IRZ je povinen plnit provozovatel (fyzická nebo právnická osoba), který provozuje provozovnu, ze které vznikají úniky a přenosy sledovaných znečišťujících látek nebo přenosy odpadů, které jsou přenášeny mimo provozovnu.**

Děkuji za pozornost!

