



Aplikovaná optika I.

Josef Kuběna

Učební pomůcka zejména pro
studenty optometrie na LF

Teorie světla

Všechny **zdroje světla** pracují na stejném **principu**: foton je emitován atomem při přechodu elektronu na nižší hladinu, při přechodu z vybuzeného do základního stavu. Vznik světla je možné vysvětlit jen v rámci **kvantové fyziky**. Nelze jej vysvětlit v rámci **elektromagnetické teorie**. Tato teorie rovněž **selhává** při vysvětlení činnosti **detektorů světla**, ale je **velice funkční** pro popis šíření světla prostorem a prostředím. Detekci světla lze vysvětlit zase jen v rámci **kvantové fyziky**.

Pro šíření světla prostředím je podstatná jen **elektrická složka E elektromagnetické vlny**. Ta odpovídá za index lomu, rozptyl světla a jiné procesy (např. stimulovaná emise fotonů). Obě složky jsou svázány Maxwellovými rovnicemi, tj. nejsou nezávislé.

Zdůvodnění tohoto tvrzení lze opřít o silové působení elektromagnetické vlny, to je veličin E a B na atomy. Pro odhad **maximální velikosti** této síly **F** postačí odhadnout sílu, která působí na elektron pohybující se rychlostí **v**:

$$F = F_e + F_m = eE \pm evB \sin \alpha$$

Z Maxwellových rovnic plyne, že $B=E/c$. Maximální velikost pak bude dána vztahem:

$$F_{\max} = eE + ev \frac{E}{c} = eE \left(1 + \frac{v}{c}\right) \cong eE = F_e$$

Předpoklad, že $v/c \ll 1$, je pro pohyb elektronů kolem jádra dobře splněn. Výsledné silové působení určuje tedy jen elektrická složka, magnetickou není třeba uvažovat.

Zdroje světla (1)

Žárovka

Svítí wolframové vlákno, které se ve skleněné baňce žhaví elektrickým proudem. V baňce je vakuum nebo netečný plyn, aby vlákno neshořelo. Atomy vlákna jsou buzeny **vzájemnými srážkami**, které vyvolává vysoká teplota.

Zářivka

Svítí stěny trubice, na nichž je nanese látka, jejíž atomy jsou buzeny jednak ionty plynu, jednak fotony, které vznikají při elektrickém výboji v plynové náplni uvnitř trubice. Tento proces vzniku světla se nazývá **fluorescence**.

Televizní obrazovka

Na vnitřní straně obrazovky je nanese látka, jejíž atomy jsou buzeny dopadem elektronů s velkou kinetickou rychlostí. Tento proces vzniku světla se nazývá **luminiscence**. Obraz se obnovuje s frekvencí 50 Hz.

Svíčka

Roztavený vosk vzlíná do knotu, kde se odpařuje a vzniklé páry se chemicky slučují s kyslíkem. Tento proces se nazývá hoření. Atomy jsou buzeny **chemickou reakcí**.

Zdroje světla (2)

Horské sluníčko

V křemenné baňce, kde je kapka rtuti, vznikne elektrický výboj a tím se odpaří i zbytek rtuti. Atomy rtuťových par jsou buzeny vzájemnými **srážkami při elektrickém výboji**. Takovým zařízením se říká **výbojky**.

Výbojky

Světlo zde vzniká na stejném principu, jako u horského sluníčka (ve rtuťové výbojce). Náplň však tvoří buď sodíkové páry, nebo jiné plyny při sníženém tlaku.

Ledky (LED)

Světlo vzniká v oblasti p-n přechodu polovodičového materiálu (často krystaly galium arsenidu). Atomy se vybudí průchodem elektrického proudu přes p-n přechod. Název ledka vznikl počestěním zkratky slov Light Emitting Diode

Lasery

Lasery tvoří **aktivní prostředí** (u polovodičových ledky, u plynových výbojky, u eximerových chemické reakce), a dále **optický rezonátor** vyvolávající **stimulovanou** emisi fotonů. U všech výše uvedených zdrojů šlo o **spontánní** (náhodnou) emisi fotonů. Název laser je zkratka slov Light Amplification by Stimulated Emission of Radiation.

Princip činnosti laserů (1)

Laser = aktivní prostředí + optický rezonátor

Schéma potenciální energie elektronů v atomu

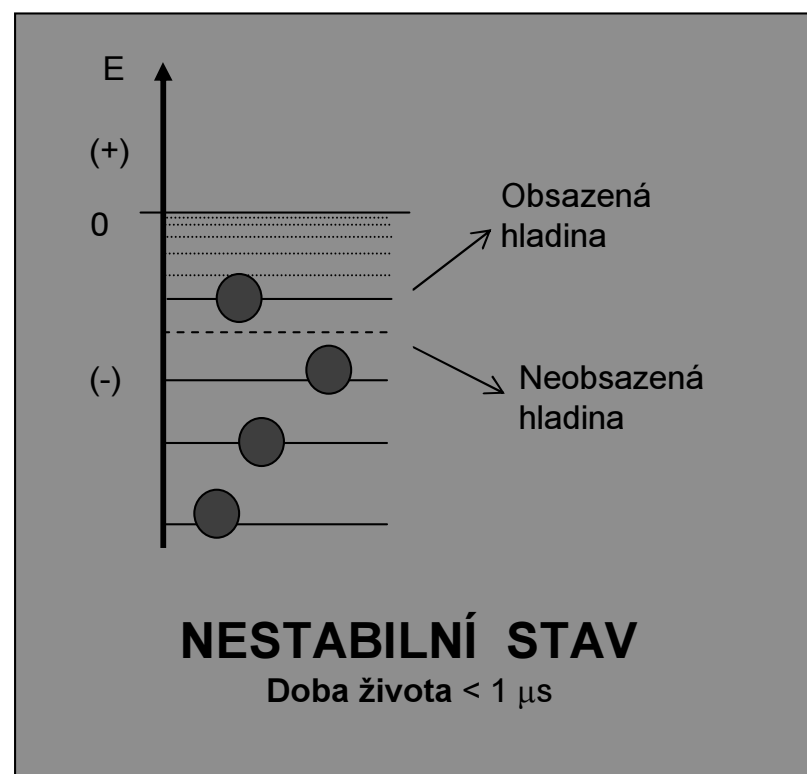
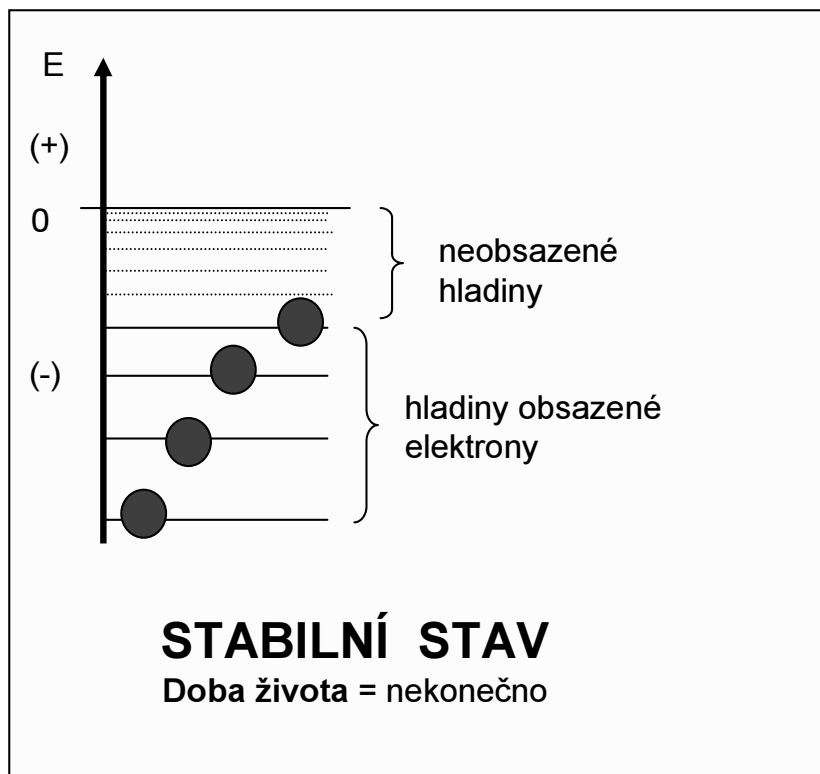

Princip činnosti laserů (2)

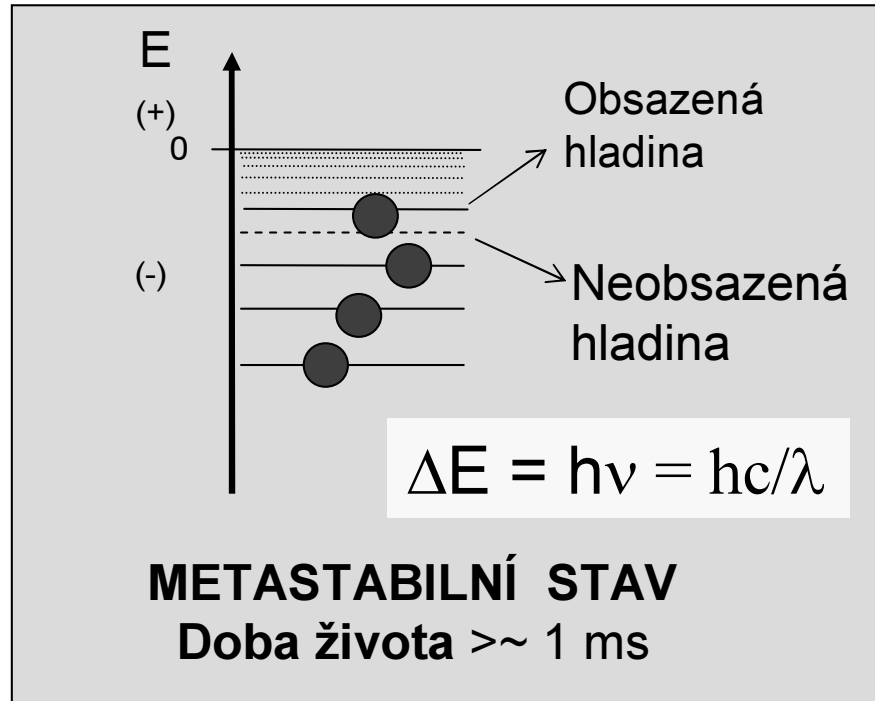

Přechod atomů z nestabilního (i metastabilního) stavu do stabilního stavu se děje tzv. **spontánní emisí** fotonů s energií $h\nu$.

Stabilní jsou jen stavy s minimální potenciální energií (elektrony jen na nejnižších hladinách).

Pro viditelné světlo je $\Delta E = 2$ až 4 eV

Ale !

Metastabilní stav atomů

+

Elektrické pole o frekvenci ν



Stimulovaná emise fotonů s energií $h\nu$

Princip činnosti laserů (3)

Optický rezonátor

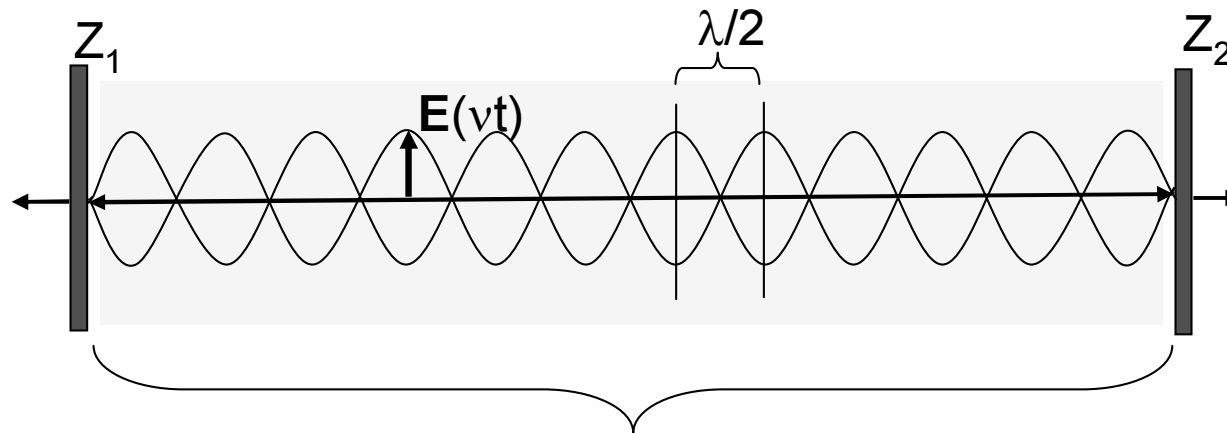

$$L = M \lambda_M / 2 = Mc / 2\nu_M$$

1. Z_1 a Z_2 jsou rovnoběžná **zrcadla** s odrazivostí větší než 99%.
2. Délka rezonátoru L je M násobkem půlvlny (M je celé číslo). Délce L odpovídají **vlastní frekvence** rezonátoru ν_M (**podélné módy laseru**).
3. Uvnitř rezonátoru je **stojaté vlnění** elektrického pole E o frekvenci $\nu_M = c/\lambda_M$

Optické rezonátory

Objem optického (elektrického) pole náležející rezonátoru

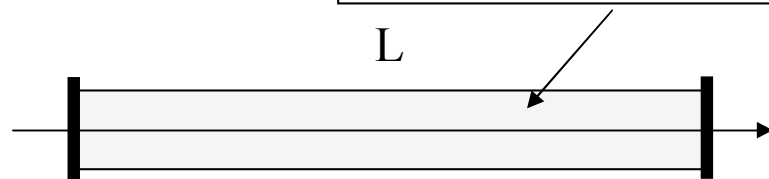

Planparalelní: $r_1 = r_2 = \infty$

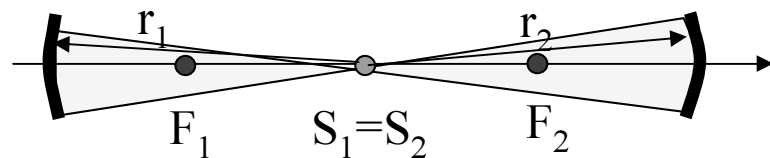

Koncentrické: $r_1 = r_2 = L/2$

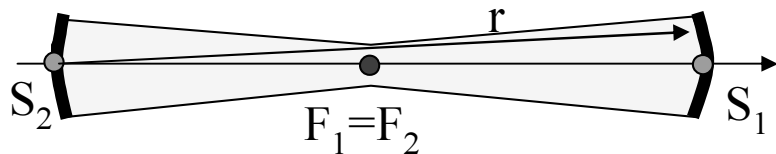

Konfokální: $r_1 = r_2 = r = L/4$

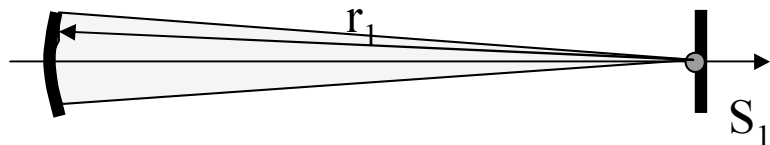

Hemisférické: $r_1 = L, r_2 = \infty$

Kvalita rezonátoru je určována především odrazivostí zrcadel. Uvedené 4 typy patří mezi tzv. stabilní rezonátory.

Spontánní emise fotonu

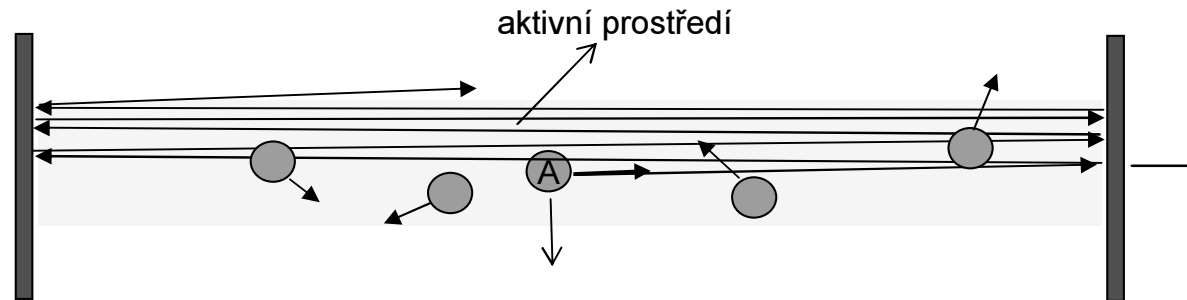

Spontánní emise atomu A vyvolá vznik stojaté vlny.
Jiné atomy vyzáří mimo rezonátor.

Spontánní emise

atomy září do všech směrů

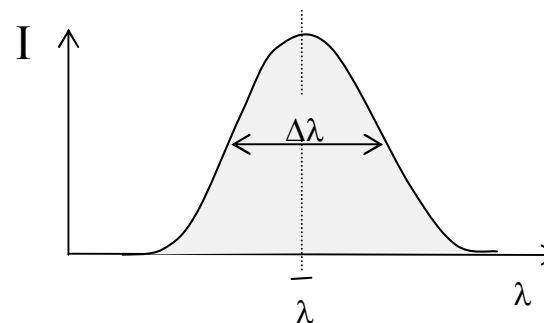
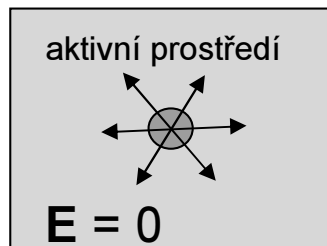

1. Když se atom **nenachází** v elektrickém poli, přechází do stabilního stavu **samovolně**.
2. Foton je vyzářen do **libovolného směru** a v **libovolné polarizaci**.
3. Pozorujeme obvyklou **spektrální čáru** o šířce $\Delta\lambda \sim 1/\tau$ (τ = doba života) .

Stimulovaná emise fotonu

Stimulovaná emise

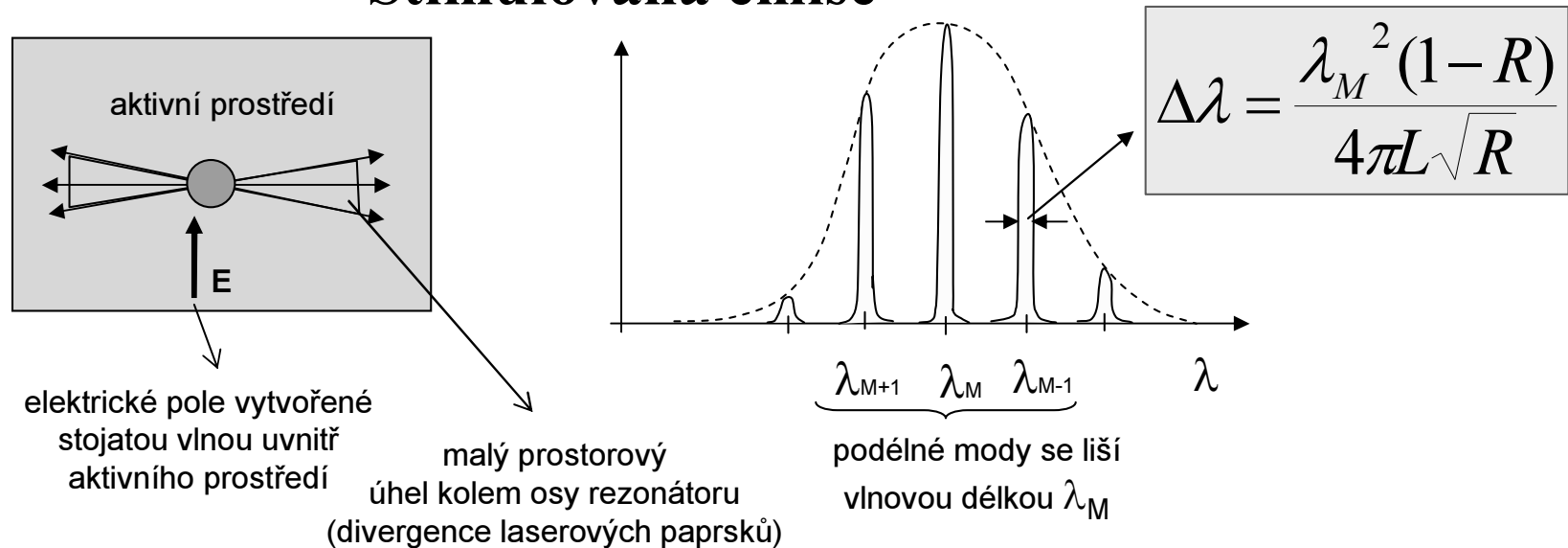

- 1) Atom v metastabilním stavu vyzáří **spontánně** foton (EM vlnu) ve **směru optické osy rezonátoru**. Tím vznikne v rezonátoru **stojatá elektrická vlna**.
- 2) Záření zbývajících atomů v metastabilním stavu **je nyní stimulováno** elektrickým polem oné stojaté vlny.
- 3) Tyto atomy vyzáří teď fotony přibližně (s přesností divergence) **do směru optické osy rezonátoru** a v **polarizaci a fázi**, která odpovídá stavu vektoru **E** stojaté vlny. Tím se dosahuje **prostorové koherence** v celém průřezu svazku.
- 4) Malá šířka $\Delta\lambda$ podélných modů (odpovídá za velkou **koherenční délku**) je důsledek vysoké odrazivosti zrcadel **R** a délky **L** rezonátoru.

Druhy laserů

Vlastnosti aktivního prostředí

Excitace atomů do metastabilního stavu

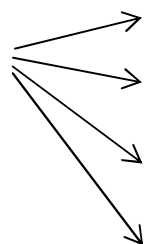

Srážkami mezi atomy dvou druhů (He-Ne, CO₂)

Optickou excitací - čerpáním (rubín, neodymové sklo)

Excitací při chemické reakci (eximery)

Průchodem elektrického proudu (polovodiče, GaAs)

a jiné způsoby

Světelný výkon laserů:

1. **Kontinuální** laser až desítky mW
2. **Pulsní laser** při středním výkonu 10 mW může mít parametry:
 - délka pulsu = 1 ns,
 - energie v pulsu = 1 MJ,
 - opakovací frekvence = 10 Hz

He – Ne a CO₂ laser

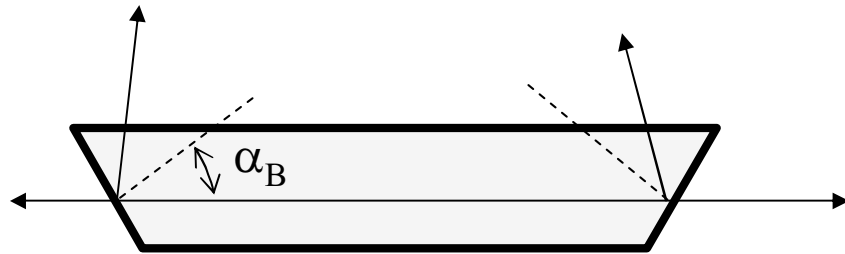

Energiové schéma buzení (tzv. tříhladinový systém)

1. Jsou-li výstupní okénka skloněna pod Brewsterovým úhlem, pak svazek laserových paprsků je lineárně polarizován
2. Skleněná výbojová trubice s náplní He (tlak asi 100Pa) a Ne (tlak asi 10 Pa).
3. U CO₂ laseru přebírá funkci He dusík a neonu molekula CO₂

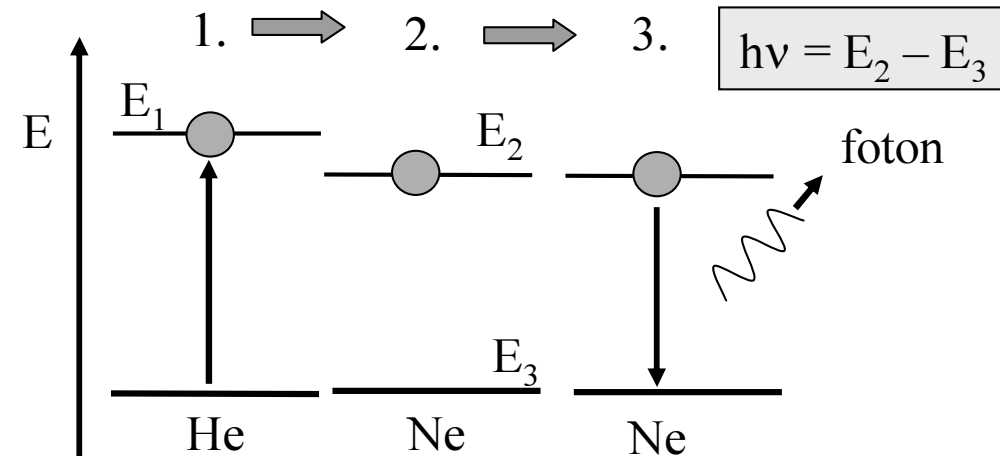

Typické kontinuální lasery.

$$\lambda(\text{He-Ne}) = 632.8 \text{ nm}$$

$$\lambda(\text{CO}_2) = 10.6 \mu\text{m}$$

1. Výbojem se excituje atom He na E_1
2. Srážkou atomů He s Ne se excituje atom Ne do metastabilního stavu
3. Za přítomnosti elektrického pole o frekvenci ν_M vyzáří Ne foton stimulovaně, jinak spontánně

Polovodičový laser

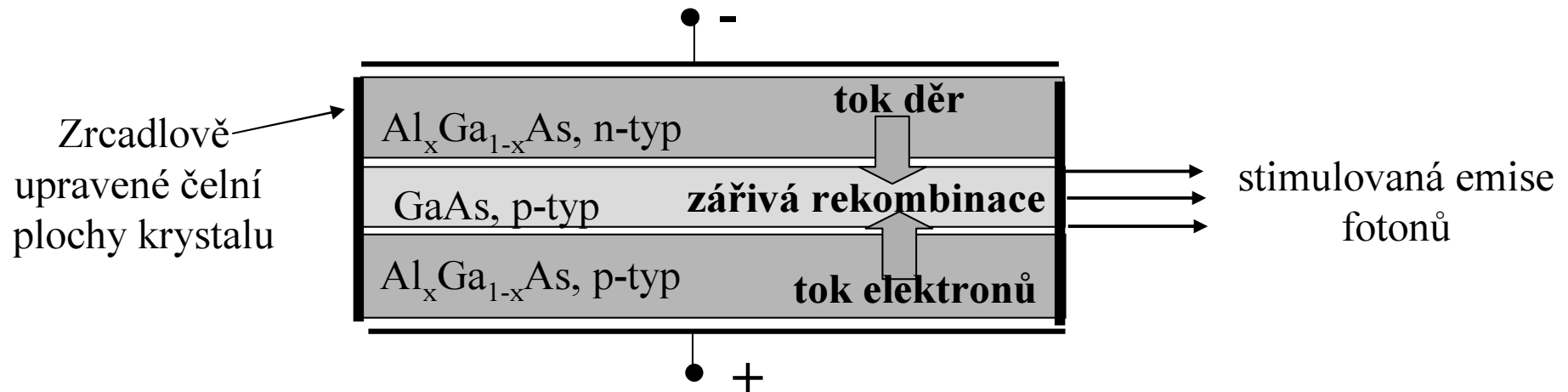

1. Vnější napětí uvedené polarity způsobí, že se v **opticky aktivní vrstvě krystalu GaAs** nahromadí současně velké množství elektronů a děr (s dostatečně dlouhou dobou života), které spolu mohou **rekombinovat** převážně jen **zářivými přechody**.
2. Zrcadlově upravené čelní plochy krystalu vytvářejí planparalelní **optický rezonátor** délky asi 1 mm. Ten zaručí, že při rekombinaci elektronů a děr vznikne stimulovaná emise fotonů.
3. Vlnová délka emitovaného světla je z intervalu 700 až 900 nm podle obsahu Al.
4. Na podobném principu pracují **luminiscenční fotodiody (LED)**. Nemají rezonátor a elektrony a díry v aktivním prostředí téměř hned rekombinují.

Detektor světla - fotonka

Princip činnosti fotonky:

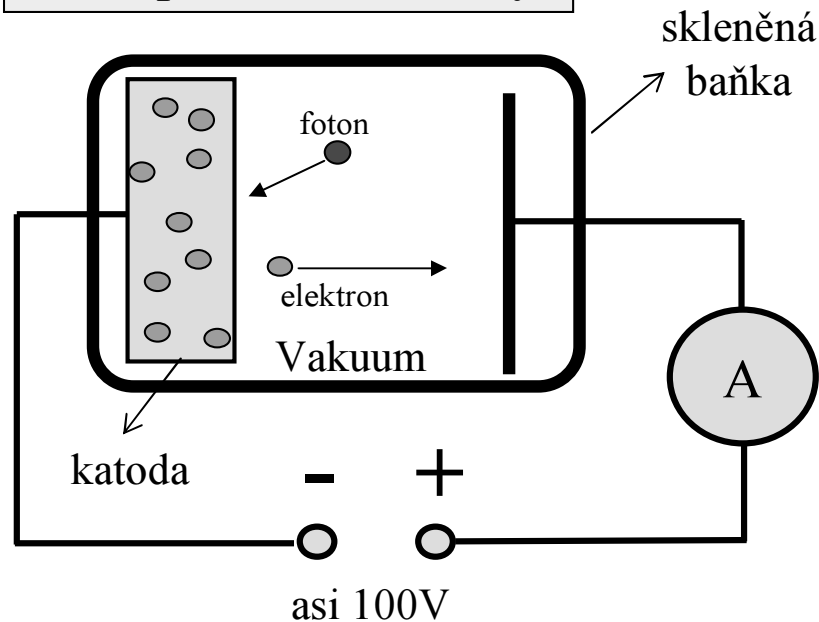

Elektrony opustí katodu (nastane fotoefekt), až jim foton předá svou energii, s jejíž pomocí jsou teprve schopny překonat **okraj myšlené nádoby** (kovu), v níž jsou uzavřeny.

$$\text{Energie fotonu} = h\nu$$

$$A < h\nu$$

Když na katodu nedopadá světlo (fotony), tak obvodem neprochází elektrický proud.
Když ale na katodu dopadne foton, vyrazí z ní elektron a ten je elektrickým polem přitážen ke kladně nabitě elektrodě. Svým elektrickým nábojem přispěje ke vzniku elektrického proudu.

A = energie, která **chybí** elektronům, aby vyletěly z kovu (výstupní práce).

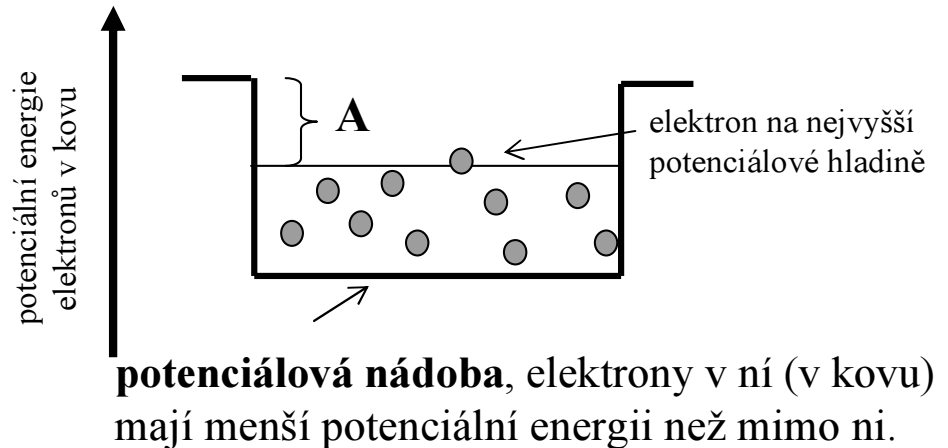

Polovodičová fotodioda

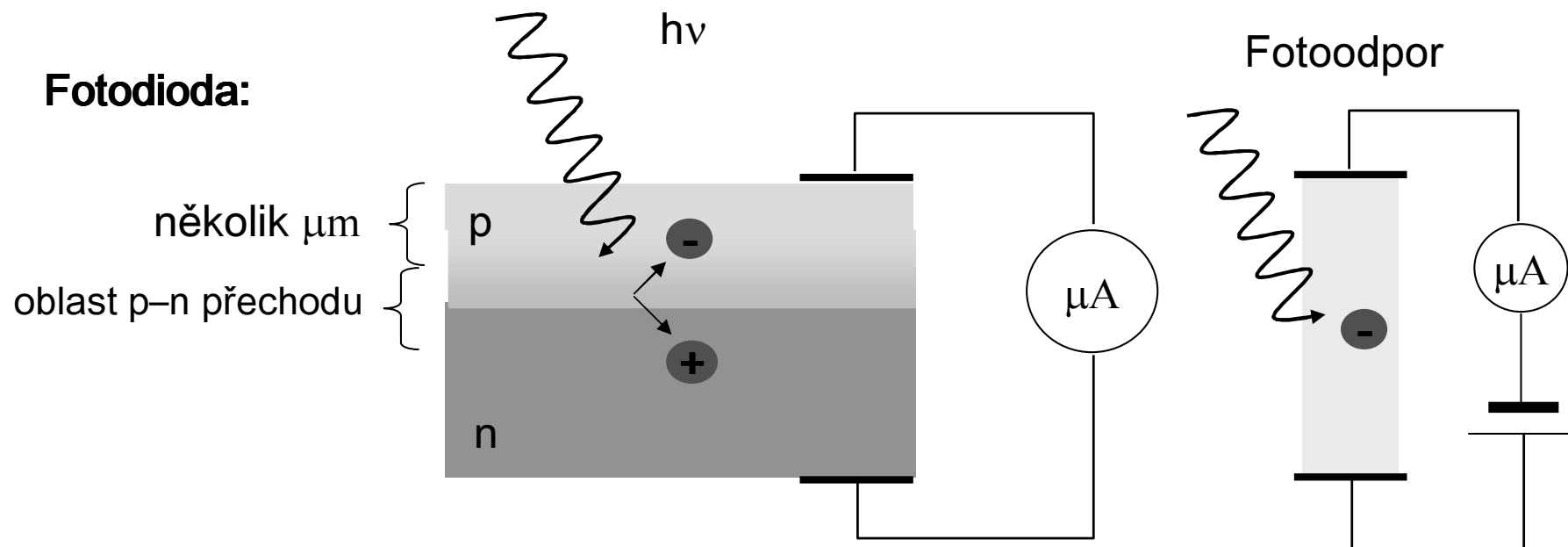

Foton pronikne horní vrstvou polovodiče a když se v oblasti p–n přechodu se absorbuje, tak vygeneruje pár elektron – díra. Tímto procesem, kterému se říká **vnitřní fotoefekt**, vznikne elektrický fotoproud. Důležitou roli zde hraje i závislost absorpce na λ .

V praxi se ještě používají k detekci světla tzv. fotoodpory (např. selenové), u nichž absorbovaný foton sníží hodnotu jejich odporu (zvýší se vlastně počet vodivostních elektronů v materiálu fotoodporu).

Plošný detektor světla

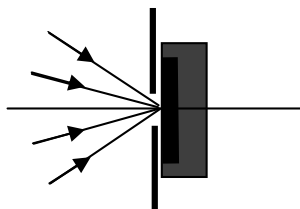

Plošný (všesměrový) detektor
(např. fotodioda) nerozliší intenzitu
paprsků přicházející z různých směrů.

Clona s otvorem vytváří z plošného detektoru
bodový detektor.

- 1) Plošné detektory jsou fotonky, **fotodiody**, **fotografický film**, apod.
- 2) **Signál detektoru i** (fotoproud, fotonapětí) je úměrný intenzitě **J** , (ta je úměrná kvadrátu amplitudy elektromagnetické vlny E_0), ploše detektoru **S** ,

$$i = C(\lambda)SJ \sim C(\lambda)SE_0^2$$

- 3) Každý detektor má svou charakteristickou **spektrální citlivost $c(\lambda)$** a měří střední časovou hodnotu intenzity světla za tzv. **integrační dobu detektoru** (např. pro oko to je 0.1 s, pro fotodiodu asi 10^{-3} s, pro fotonku 10^{-6} s). Tento experimentální fakt úzce souvisí s **koherenčními vlastnostmi** světla (o nich pojednáme později).

Vnímání barev (1)

Barvy



Spektrální barvy, kde každé barvě odpovídá jedna vlnová délka. Spektrální barvu určíme jednoznačně spektrometrem. Člověk však vnímá daleko širší paletu barev, tzv. složené barvy.

Složené barvy vzniknou osvětlením plochy světelnými svazky o různém spektrálním složení a intenzitě. Všechny tyto složené barvy lze vytvořit **kombinací tří svazků** o různých intenzitách a o spektrálním složení, které odpovídá **spektrální citlivosti tří druhů čípků** na sítnici lidského oka (čípky citlivé na modrou, zelenou a červenou barvu).

Vnímání barev je tedy **subjektivní jev**, závisí na vybavenosti našeho oka a na naší zkušenosti (jakou barvu nazýváme purpurovou, oranžovou, apod). Vjem barev se vyznačuje **barevným tónem, barevnou sytostí a jasem**.

Vnímání barev (2)

- 1) **Barevný tón** závisí na poměru intenzit jednotlivých složek podobně, jako směr vektoru na svých souřadnicích. **Barevná sytost** odpovídá délce vektoru.
- 2) Barevný tón lze tedy zakreslit **jako vektor** do kartézských souřadnic. Na jejich osy se kreslí intenzity modré, zelené a červené.
- 3) Každému bodu ve vyznačeném trojúhelníku přísluší jeden barevný tón (vektor). K určení polohy v této rovině stačí dvě **barevné souřadnice** X_b a Y_b v nichž leží trojúhelník (jeho poloha v (X_b, Y_b) je stanovena mezinárodní dohodou)

Spektrální citlivost jednotlivých druhů čípků

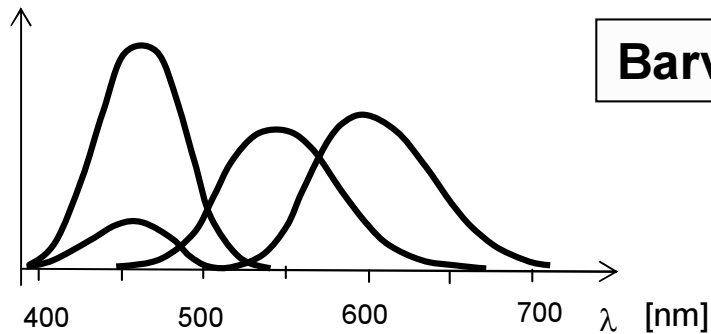

$$\text{Barevný tón} = I_m : I_z : I_{\check{c}}$$

$$\text{Barva} = \text{Barevný tón} + I_{\text{bílé}}$$

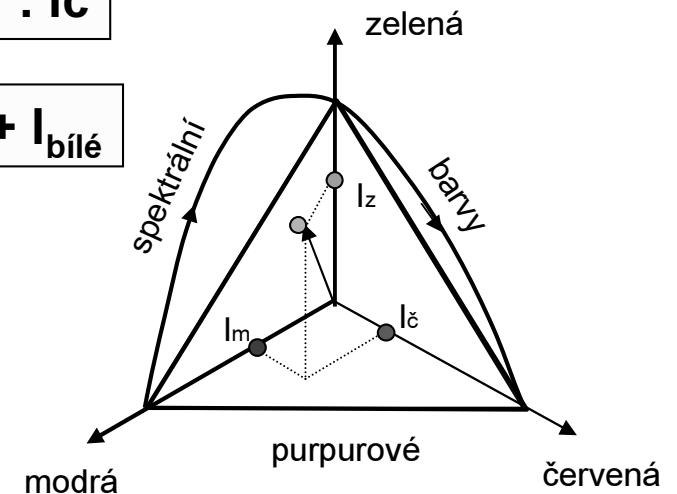

Rozptyl světla (1)

Thomsonův rozptyl

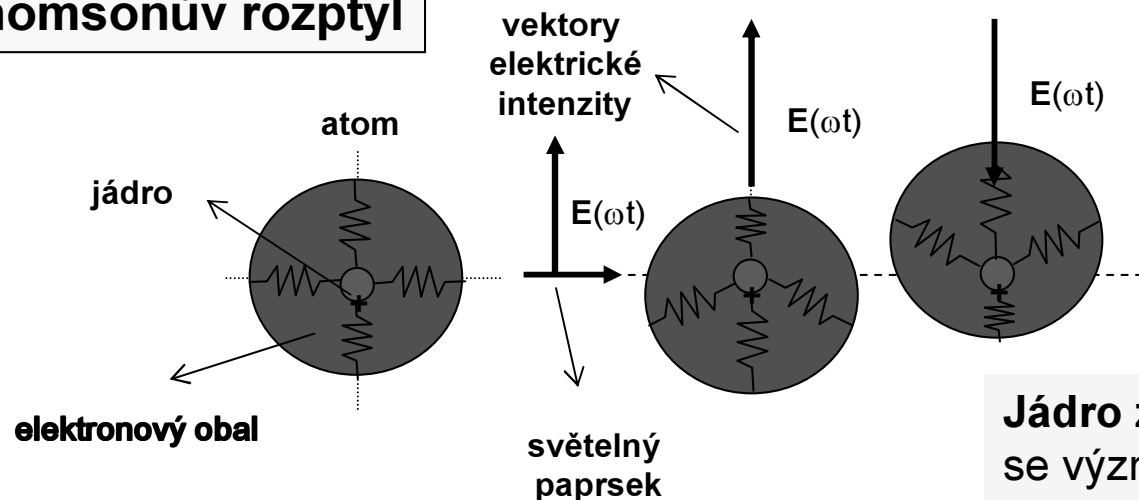

Jádro zůstává na místě, pohybuje se významně jen elektronový obal (jádro má hmotnost 1000 x větší než elektronový obal).

zjednodušeně

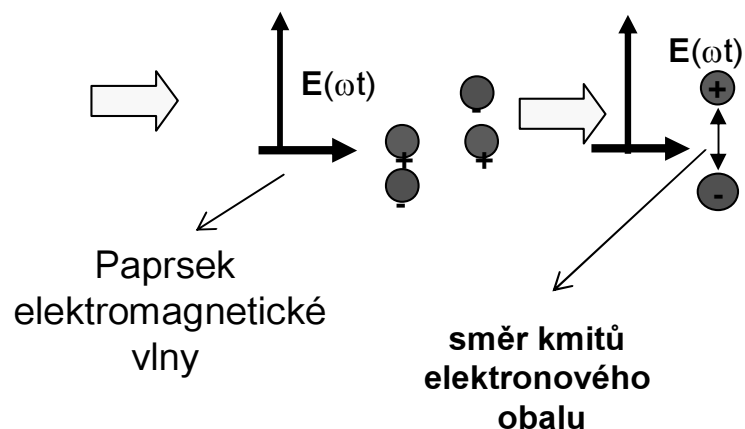

Jde o interakci elektrické vlny s elektrony

Vznikne kmitající elektrický dipól, který generuje dipólové vlny podobně jako dipól televizního vysílače. Toto je **základní princip** interakce EM vln s atomy. Tak vzniká difrakce rtg. záření na krystalech, lomená a odražená vlna v optickém prostředí a v optice ještě **rozptyl světla** v nehomogenním prostředí (**Rayleighův rozptyl**).

Rozptyl světla (2)

Frekvence dipólové vlny je **stejná** jako vlny budící

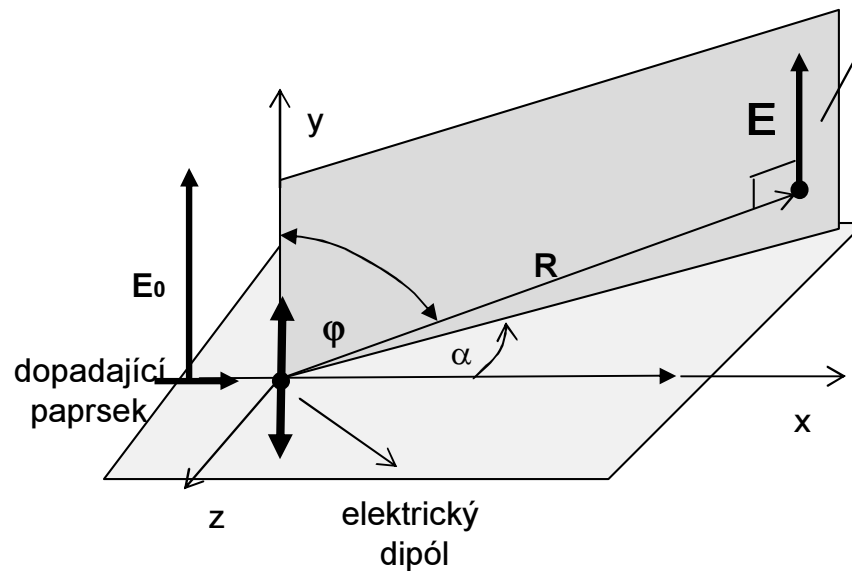

Amplituda dipólové vlny **nezávisí** na úhlu α

Velikost vektoru amplitudy dipólové vlny E

$$E = \frac{E_0 \sin \varphi}{R}$$

Jeho **směr** je určen směrem kmitů dipólu

Vyzařovací diagram dipólu

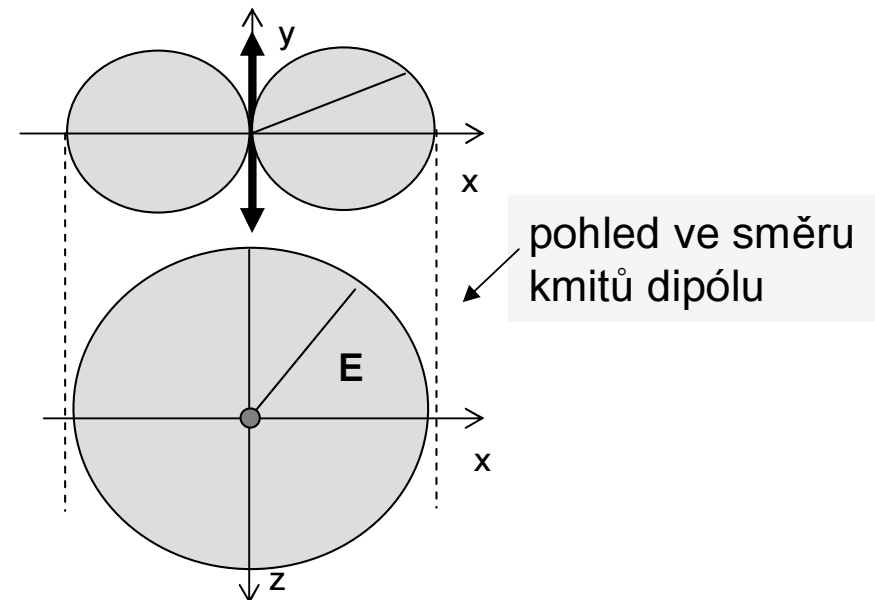

Rozptyl světla (3)

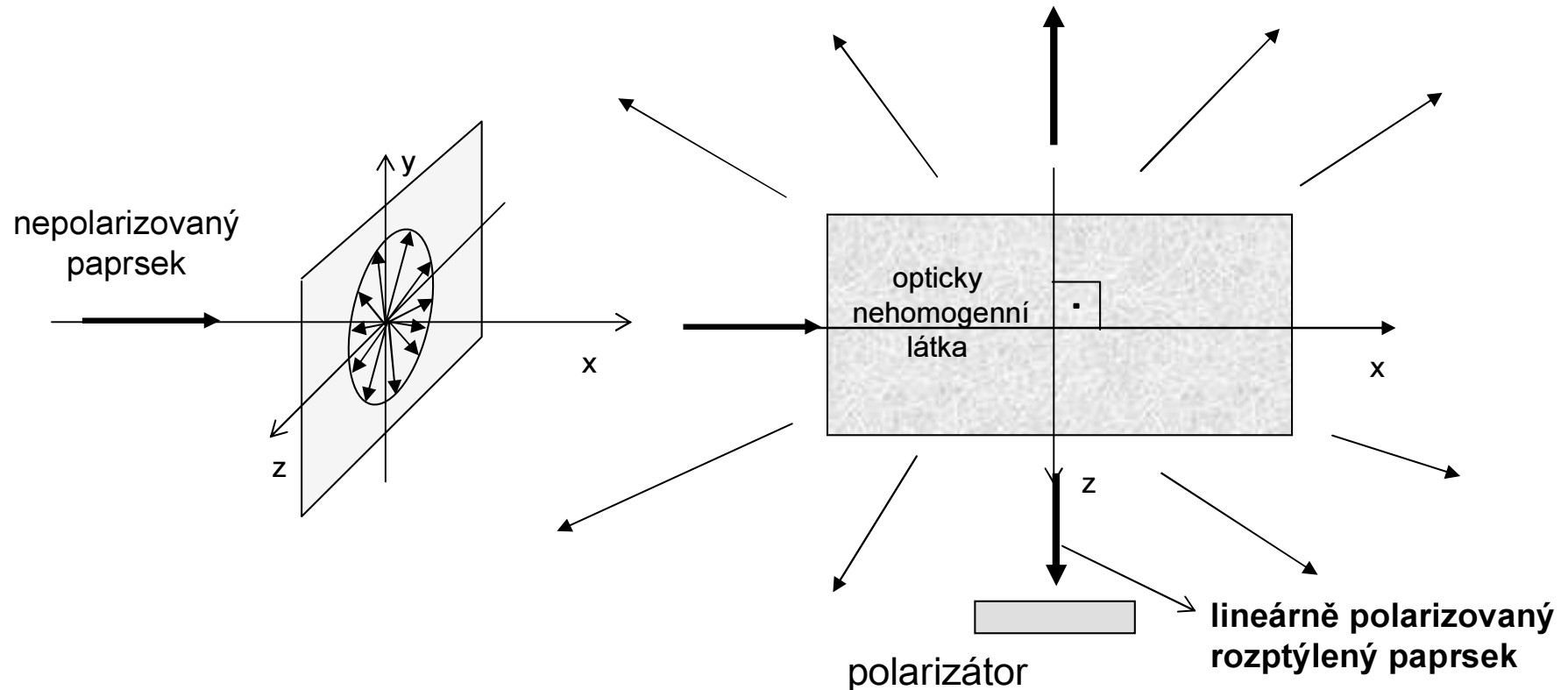

- 1) Výrazný rozptyl světla (**Rayleighův rozptyl**) se pozoruje v opticky **nehomogenním prostředí**, kde rozměr nehomogenit indexu lomu je menší než vlnová délka světla (kouř, kalná voda, makromolekuly plexiskla, aj.).
- 2) Rozptýlené paprsky (dipólové vlny) se šíří všemi směry. Ve směrech **kolmo** na primární paprsek jsou však lineárně polarizované, (vektory **E** leží v **rovině kolmé na budící svazek**).
- 3) **Fluorescenční záření** buzené v látce, **na rozdíl od rozptylu**, není v žádné směru lineárně polarizované (ve všech směrech je nepolarizované).

Abbeho rovnice zobrazení

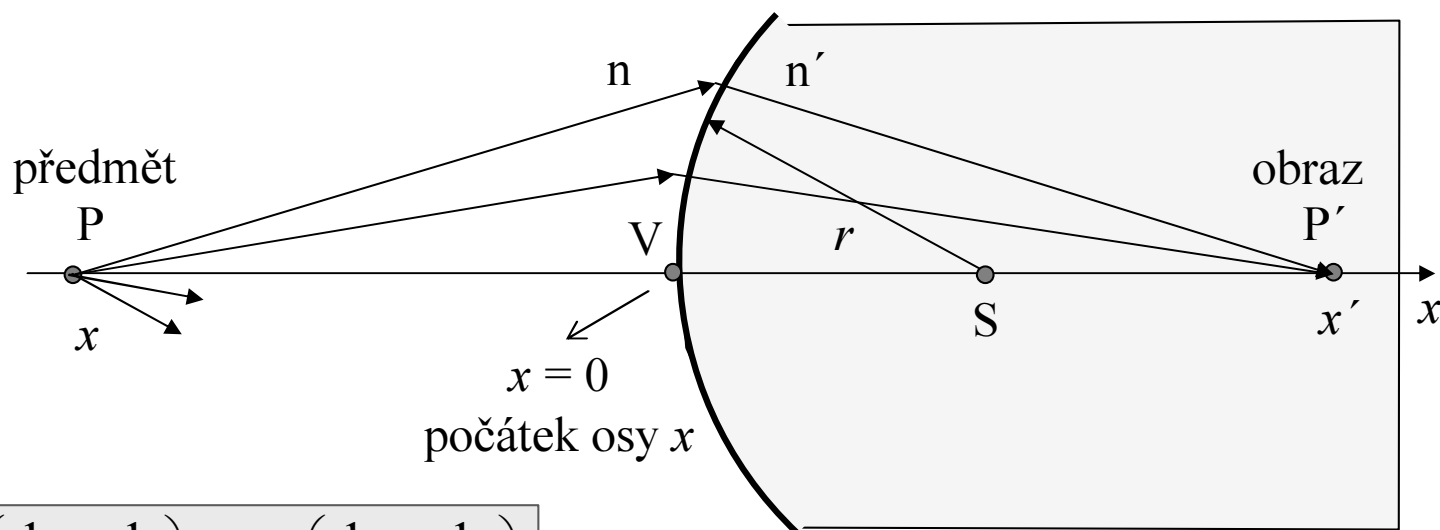

$$n \left(\frac{1}{r} - \frac{1}{x} \right) = n' \left(\frac{1}{r} - \frac{1}{x'} \right)$$

$$\frac{n'}{x'} - \frac{n}{x} = \frac{n' - n}{r}$$

$$D = \frac{n' - n}{r}$$

Abbeho zobrazovací rovnice lámavé plochy
(tenké čočky)

D ... „síla“ lámavé plochy (dioptrie)

$1/D = f$... ohnisková vzdálenost (dioptrie⁻¹, m)

- 1) osa x je orientována ve směru chodu světelných paprsků
- 2) r je poloměr kulové plochy. Znaménka r a x -ové souřadnice S jsou shodná.
- 3) x a x' jsou **souřadnice** předmětu a obrazu

Reálný obraz

Princip optického zobrazování

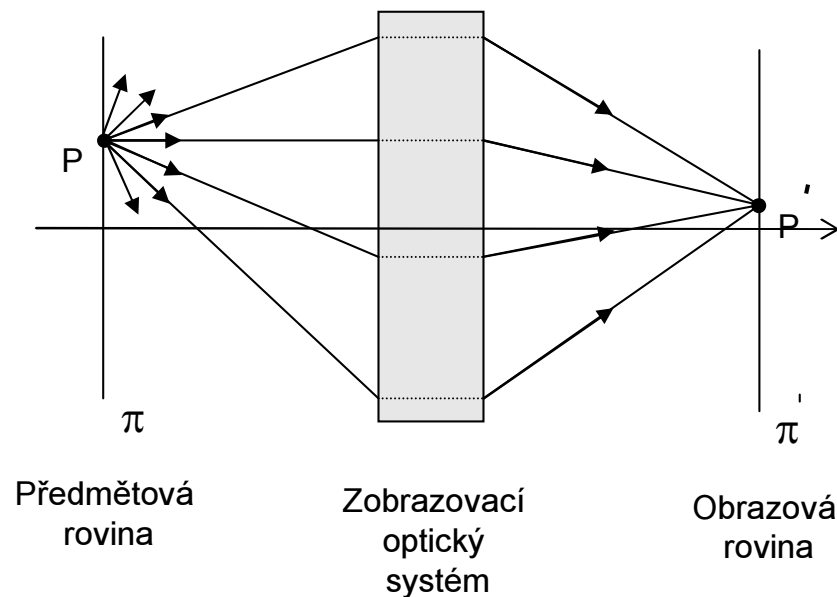

- 1) Zobrazovací optický systém soustředí **všechny** paprsky vycházející z **jednoho bodu** předmětu **do příslušného bodu** obrazu.
Podstatné jsou jen ty paprsky, které **projdou optickým** systémem (čočkou)
- 2) Když tento bod leží za zobrazovacím systémem, mluvíme o **reálném obrazu**

Virtuální obraz

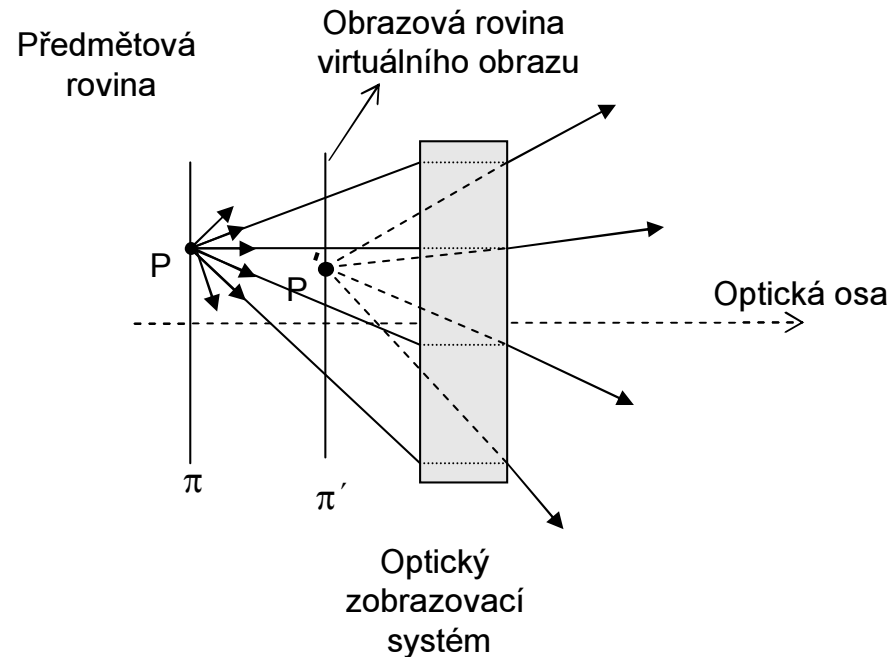

- 1) Bodu P' říkáme **virtuální obraz**, když paprsky po průchodu optickým systémem se šíří tak, **jako by** vycházely z tohoto bodu. Důležité je zde použití sousloví ... jako by ...
- 2) Virtuální obraz leží tedy na **stejné straně** od optického systému, jako předmět.

Geometrická konstrukce obrazu (1)

Tenká spojná čočka

Konstrukční paprsky budeme kreslit modře, skutečné červeně

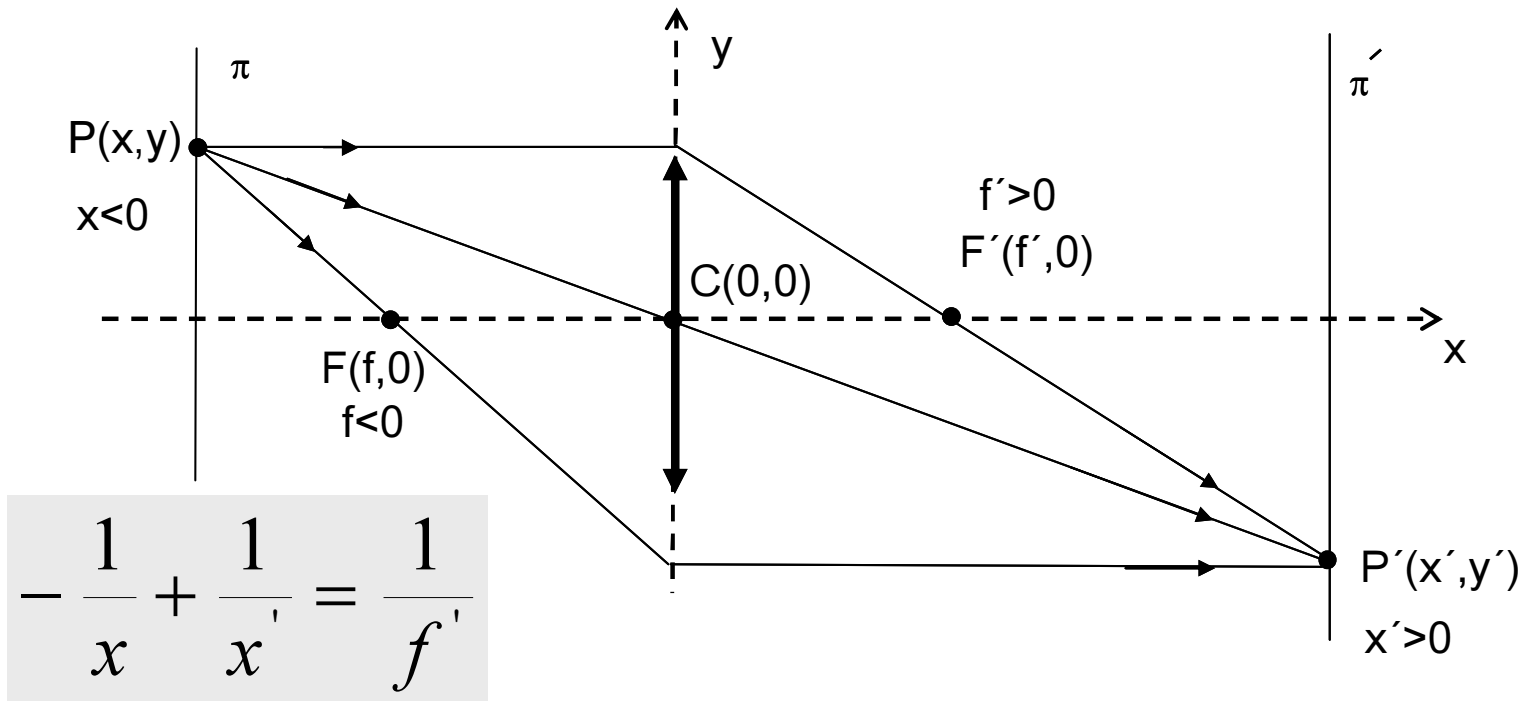

Pravidla pro geometrickou konstrukci polohy obrazu (tenká čočka):

- 1) Paprsek **rovnoběžný** s osou se lomí do obrazového ohniska F'
- 2) Paprsek jdoucí **středem** čočky nemění svůj směr
- 3) Paprsek procházející **předmětovým ohniskem** pokračuje rovnoběžně optickou osou. Kde se tyto paprsky protnou, tam je obraz P' a prochází jím **obrazová rovina π'** .

Geometrická konstrukce obrazu (2)

Obecný zobrazovací systém

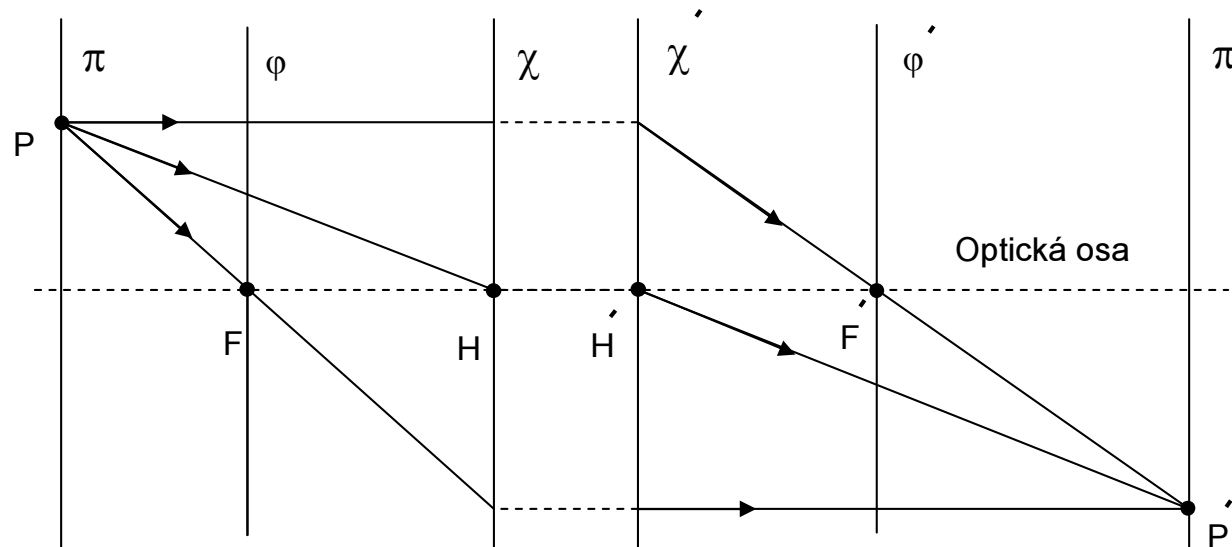

Charakteristika obecného zobrazovacího systému:

- 1) Hlavní roviny χ a χ' a hlavní body H a H' , ohniskové roviny φ a φ' a ohniska F a F' .
- 2) Bod předmětu P a jeho obraz P' nalezený geometrickou konstrukcí.
- 3) Úsečky PH a $H'P'$ jsou rovnoběžné, mezi hlavními rovinami není chod paprsků znám.
- 4) Na χ' pokračují paprsky ve stejné výšce od osy, kde na χ skončily.
- 5) U tenké čočky hlavní roviny a hlavní body splývají.
- 6) Na tyto obecné charakteristiky lze redukovat každou soustavu čoček.

Optický systém ze dvou tenkých čoček

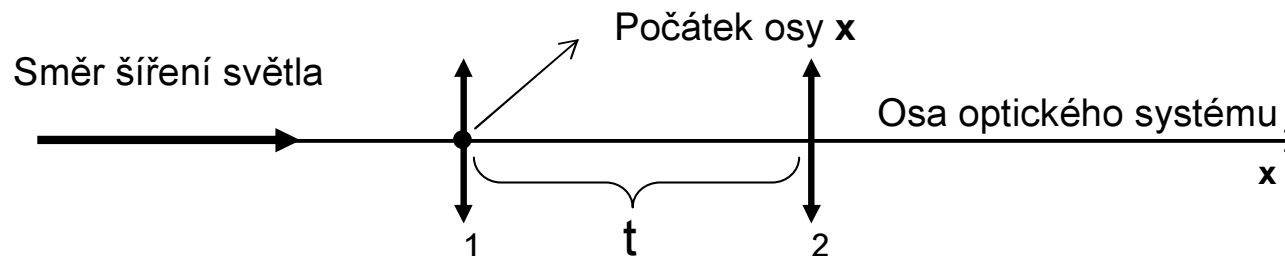

Optický systém je tvořen dvěma tenkými čočkami, jejichž středy mají souřadnice 0 a t , a obrazové ohniskové vzdálenosti f_1 a f_2 . Spojka má obrazové ohnisko $f > 0$, rozptylka $f < 0$.

Obrazová ohnisková vzdálenost tohoto systému je:

$$f_s = \frac{f_1 f_2}{f_1 + f_2 - t}$$

Souřadnice obrazového ohniska:

$$f = t + f_s \left(1 - \frac{t}{f_1}\right)$$

Souřadnice předmětového ohniska:

$$f_0 = -f_s \left(1 - \frac{t}{f_2}\right)$$

Souřadnice obrazového hlavního bodu

$$h = t - f_s \frac{t}{f_1}$$

Souřadnice předmětového hlavního bodu:

$$h_0 = f_s \frac{t}{f_2}$$

Fokometr (1)

Zařízení pro měření optické mohutnosti brýlových čoček (veličin $D_{\check{c}}$, $f_{\check{c}}$)

Optické schéma **před** vložením brýlové čočky

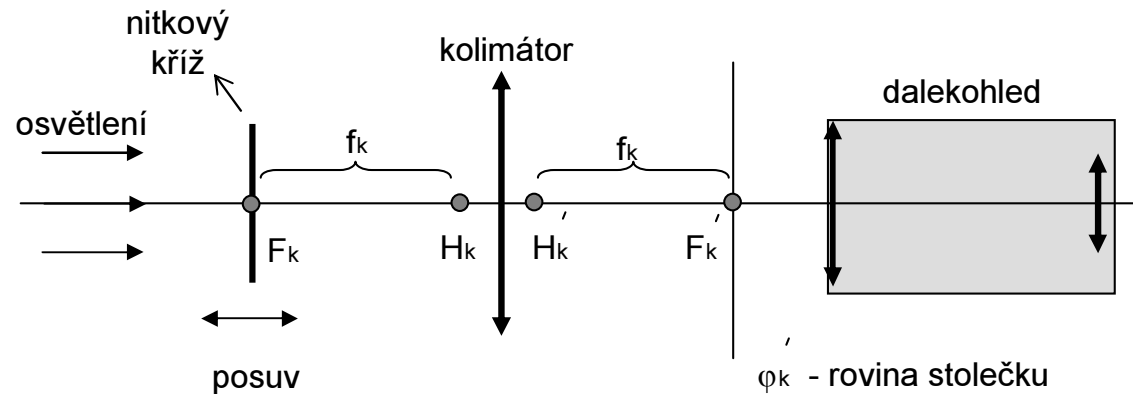

- 1) **Nitkový kříž** leží v ohniskové rovině kolimátoru, stupnice posuvu na nule
- 2) Dalekohled zaostříme na nitkový kříž **okulárem**

Fokometr (2)

Optické schéma **po vložení** brýlové čočky na stoleček

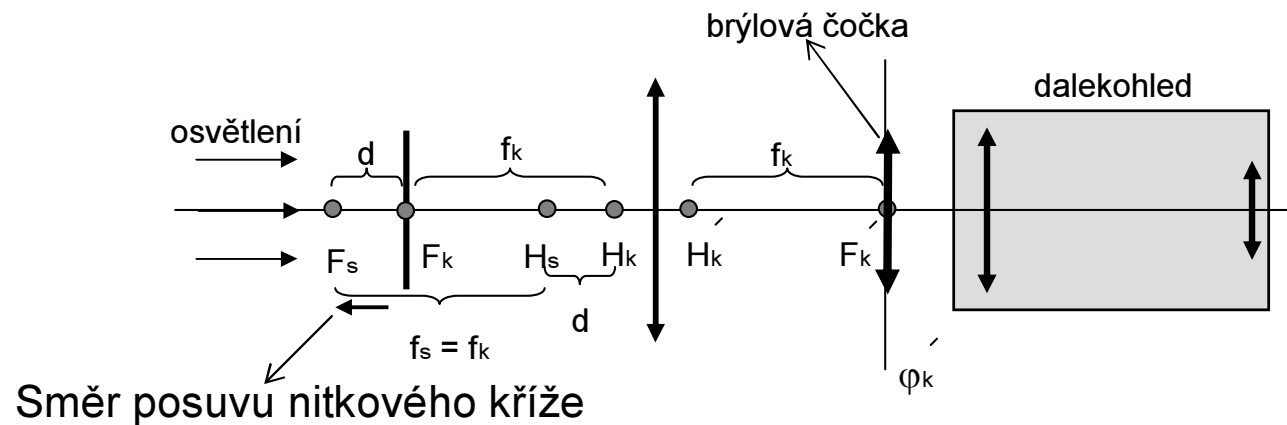

Z výpočtu plyne, že ohnisková vzdálenost **systemu kolimátor a brýlová čočka** platí

$$f_k = f_s$$

Dále z výpočtu plyne, že hlavní bod systému H_s se posune o d od H_k Pro posuv platí

$$d = - \frac{f_k^2}{f_c} \Rightarrow D_c = -d D_k^2$$

Hodnotu d odečteme z posuvu nitkového kříže do zaostřené polohy, tj. do F_s

Prizmatický účinek

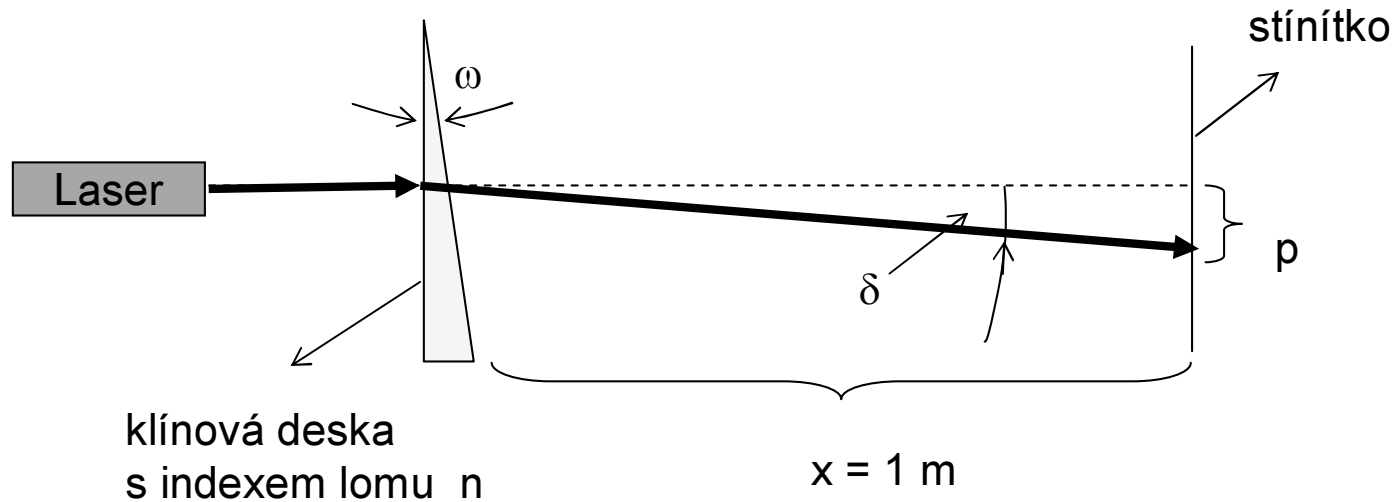

Prizmatický účinek: $p = x (n - 1)\omega$

Index lomu klínové desky: $n = 1 + \delta/\omega = 1 + p/(x \omega)$

Klínová deska vložená **před** spojkou posune příčně obraz o úhel δ .

Odrazivost a absorpce

Při průchodu světla optickými prvky nastávají ztráty intenzity **odrazem**, **absorpcí** a **rozptylem**.

Odrazivost R světla na rozhraní závisí obecně na úhlu dopadu, Při dopadu **kolmo** na rozhraní je dána jednoduchým vztahem:

$$R = \frac{I_r}{I_0} = \frac{(n_1 - n_2)^2}{(n_1 + n_2)^2} * 100 \%$$

Ztráta intenzity absorpcí průchodem přes vrstvu tloušťky **d** s koeficientem lineární absorpce $\mu(\lambda)$:

$$A = \frac{I}{I_0} = e^{-\mu d} * 100 \%$$

Absorpce v přímém směru je důsledek:

1. **fotoefektu** (fluorescence, růst teploty)
2. **rozptylu světla** v nehomogenním prostředí

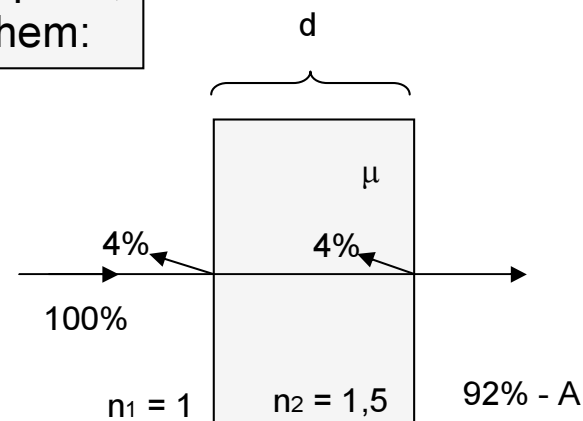

Mezi významné aplikace **absorpce** RTG záření náleží **tomografie (CT)** a v optice zobrazení pomocí **laserové skanovací optiky**.

Totální odraz světla

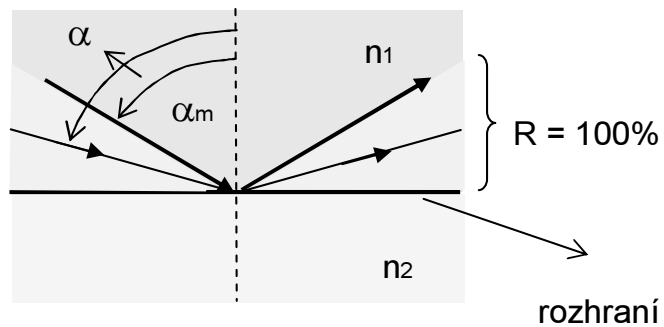

$$\sin \alpha_m = \frac{n_2}{n_1}$$

Mezní úhel existuje pro $n_1 > n_2$.
Odráživost je 100%, když platí
 $\alpha > \alpha_m$

Aplikace totálního odrazu:

1. totálně odrážející hranoly (triedry)
2. děliče optických svazků
3. světlovody
4. optická vlákna ve sdělovací technice

Děliče svazků

Optické prvky na ovládání chodu paprsků

Děliče svazku paprsků (dělením **amplitud**)

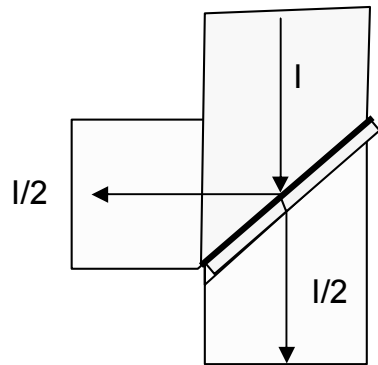

deska s **tenkou vrstvou**

Každý z paprsků má pak poloviční intenzitu

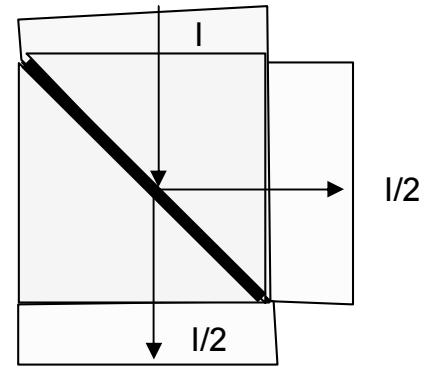

kostka s **tenkou vrstvou**

Dělič svazku dělením **vlnoploch** (příklady)

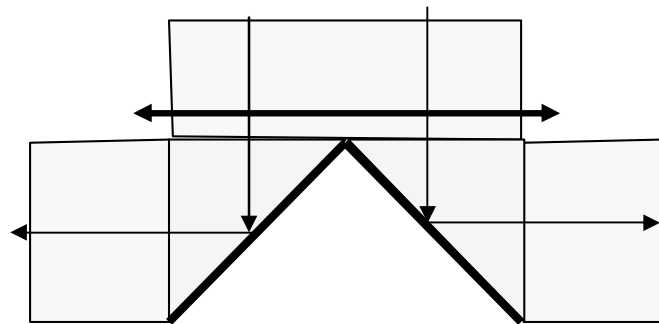

Totální odraz

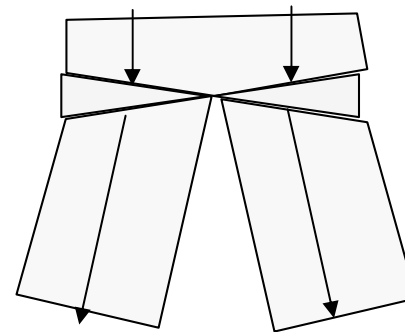

Prizmatický dělič

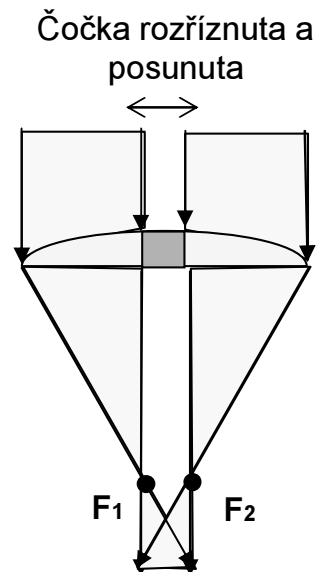

Optická vlákna

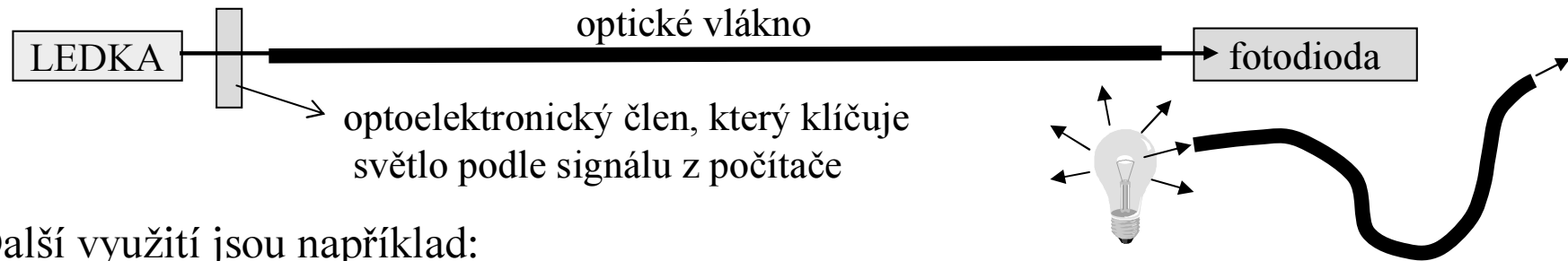

Další využití jsou například:

- **osvětlování** nepřístupných míst svazkem optických vláken
- **přenos obrazu** z nepřístupných míst. Obě tyto techniky se využívají zejména v lékařství (např. kontrola vnitřku žaludku)

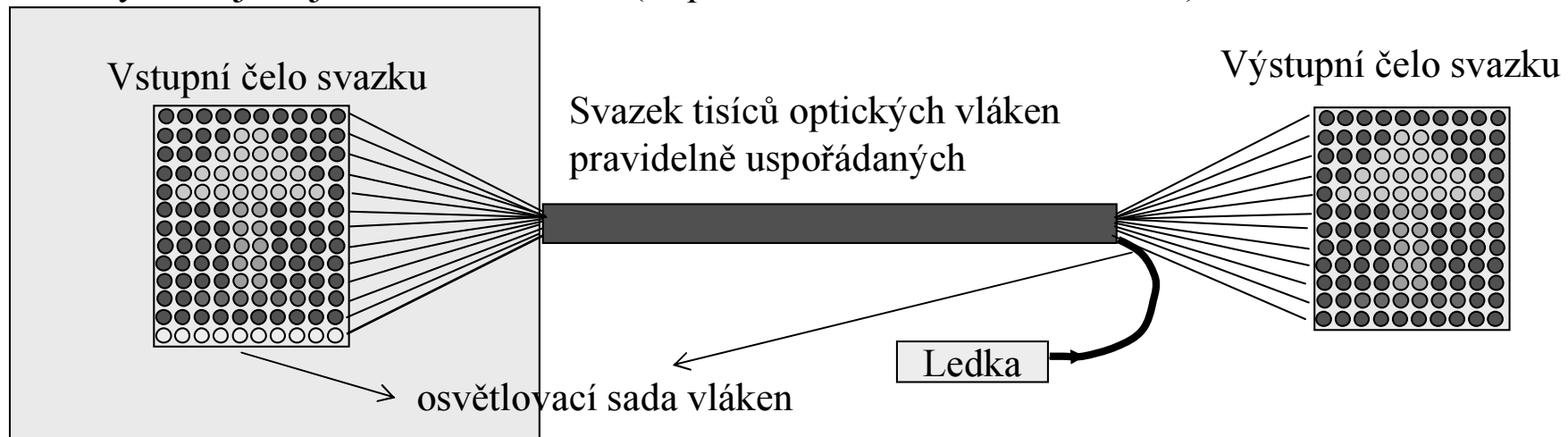

Na čelo svazku v nepřístupném místě se promítne obraz a tím do každého vlákna vstoupí paprsek různé barvy a intenzity. Tak se obraz přenesení z jednoho konce svazku na druhý.

Chod paprsků čočkou (1)

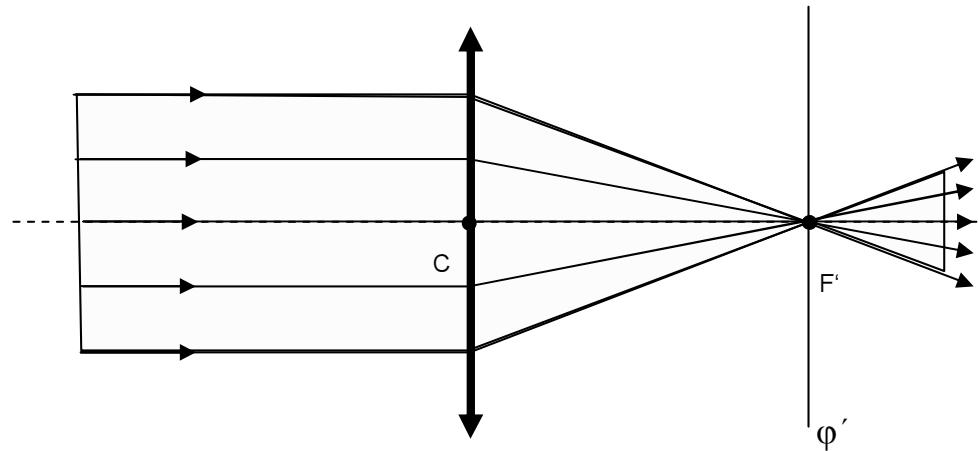

- 1) **Paprsky rovnoběžné** s optickou osou se po průchodu čočkou protínají v obrazovém ohnisku.
- 2) **Rovinnou vlnu** změnila čočka ve vlnu kulovou.
- 3) Čočka při zobrazování **nemění fázový rozdíl** mezi paprsky.
- 4) **Princip reverzibility** v geometrické optice říká, že dráhy paprsků optickým systémem, nezávisí na směru šíření světla.

Chod paprsků čočkou (2)

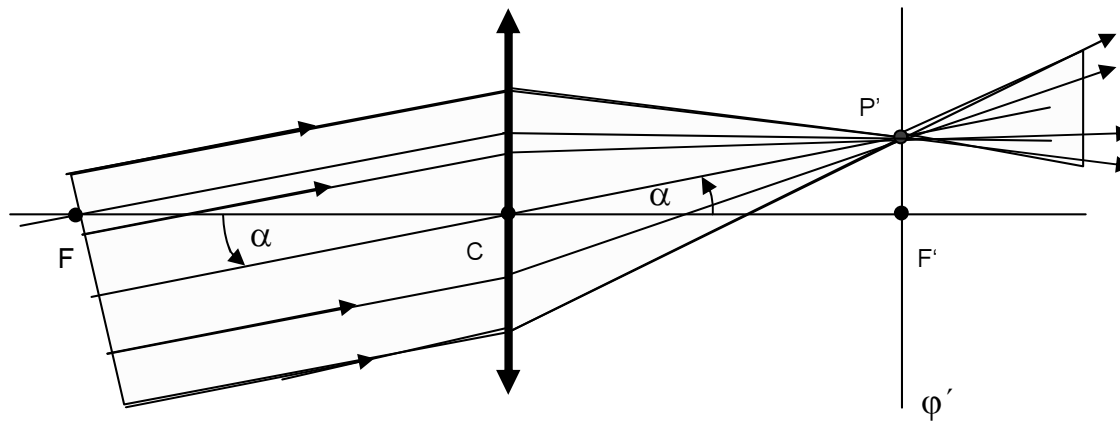

- 1) Rovnoběžný svazek paprsků svírající s optickou osou **úhel** α se protíná v obrazové ohniskové rovině φ' .
- 2) Polohu tohoto **průsečíku** určí paprsek jdoucí středem čočky a předmětovým ohniskem (modře).
- 3) Podle principu reversibility se paprsky z **bodu ohniskové roviny** šíří za čočkou navzájem rovnoběžně.

Směrový detektor

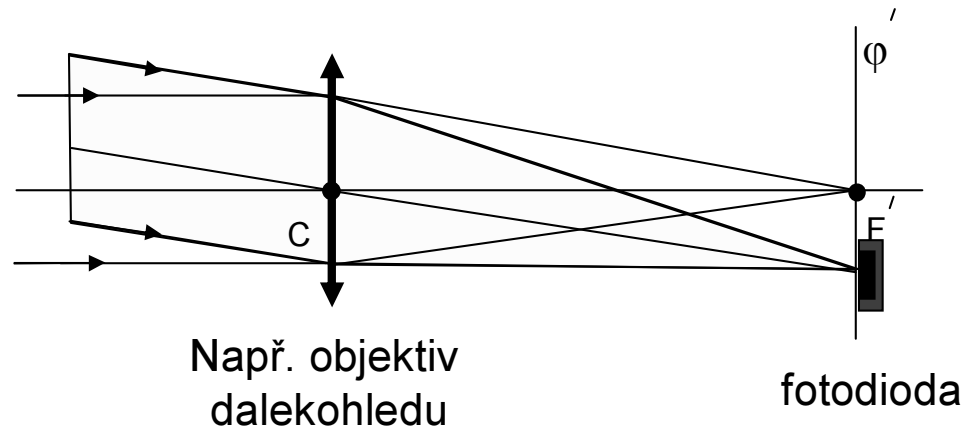

1. Abychom získali **směrový detektor**, použijeme ještě spojku.
2. Detektor pak dáme do ohniskové roviny. Zde reaguje na paprsky přicházející do spojky jen z vybraného směru.

Aperturní clona (pupila)

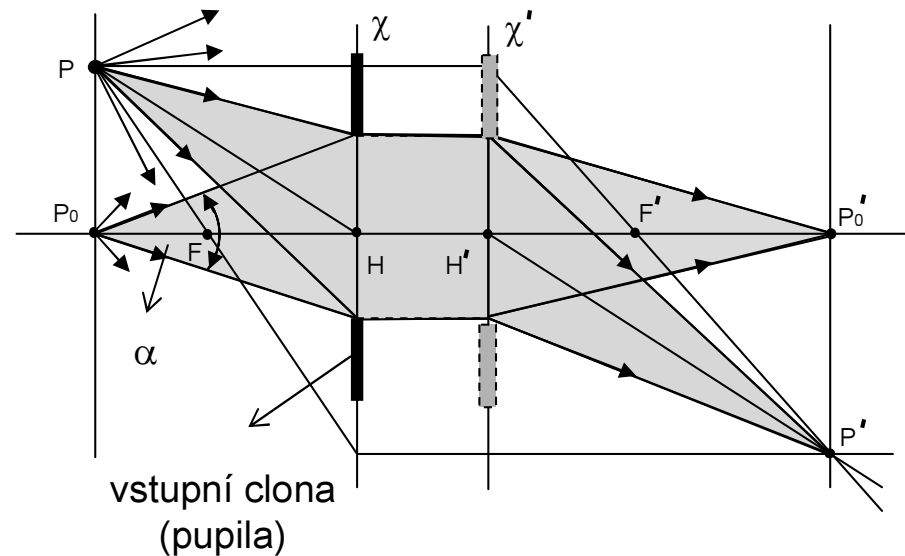

Aperturní clona (pupila) :

- 1) **Ideální poloha pupily** je v hlavní předmětové rovině χ nebo obrazové χ'
- 2) Paprsky realizující zobrazení (skutečné paprsky) jsou jen ty, které **projdou vstupní pupilou**
- 3) **Úhlová apertura** soustavy je α (se vzdáleností od osy klesá).
- 4) **Jas obrazu** je přímo úměrný ploše vstupní pupily (přesněji aperturnímu úhlu).

Vignetace obrazu

Nesprávně umístěná aperturní clona

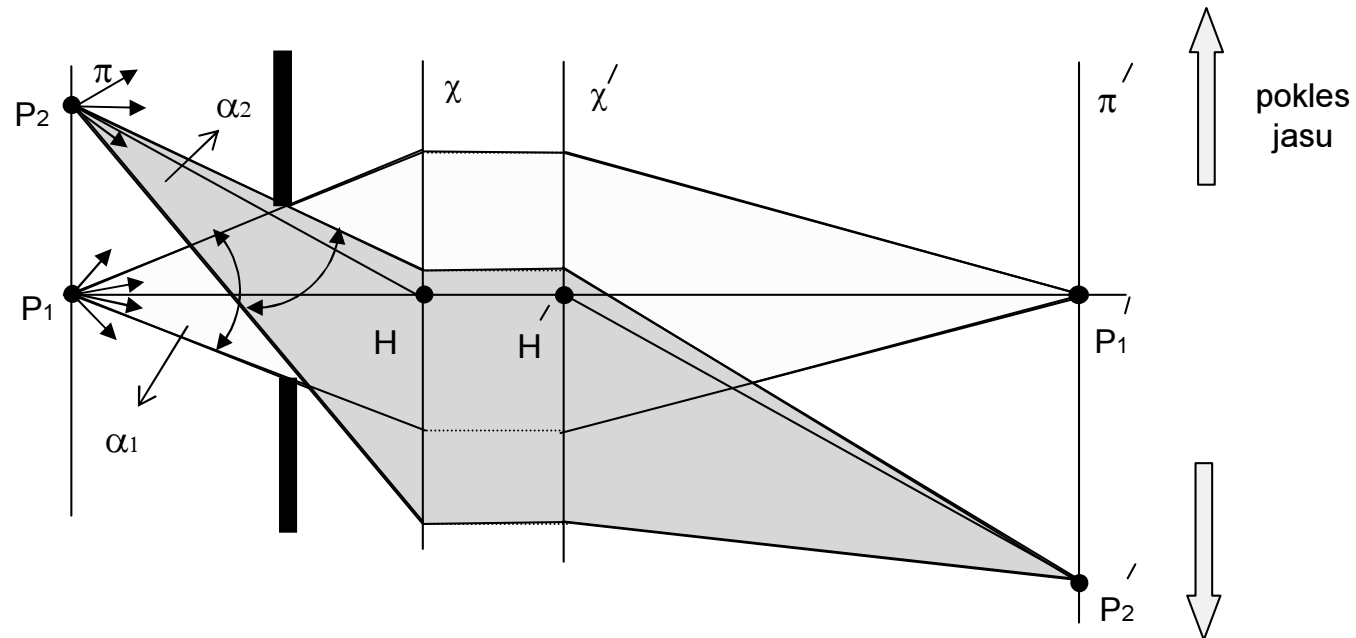

Takto chybně umístěná aperturní clona silně omezuje aperturní úhel (efektivní velikost vstupní pupily) a tím **klesá jas obrazu** směrem od optické osy (tento jev se nazývá **vignetace**).

Zobrazení virtuálního obrazu (1)

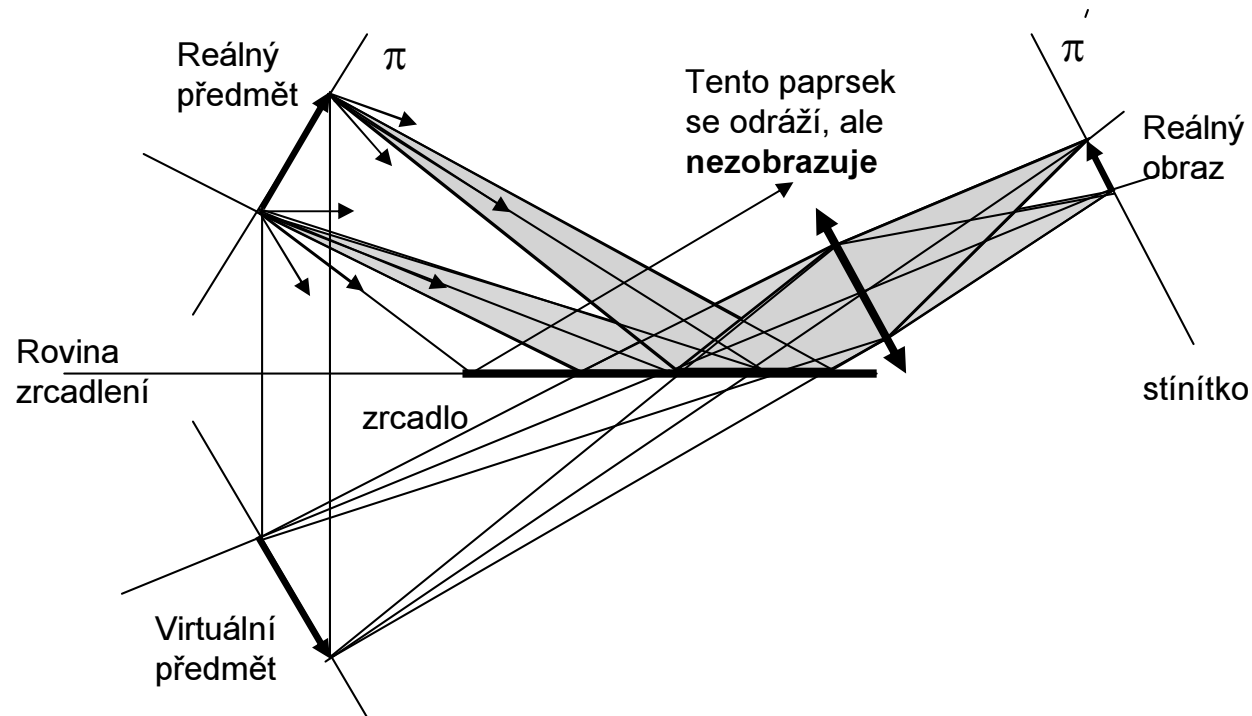

- 1) Virtuální obraz zde vzniká **zrcadlením** reálného předmětu v rovinném zrcadle. Po odrazu jdou paprsky tak, **jako by** vycházely z virtuálního obrazu.
- 2) Z každého bodu předmětu vycházejí paprsky na všechny strany, ale obraz vyvářejí jen ty z nich, které se **odrazí** na zrcadle a **projdou** vstupní pupilou čočky.

Zobrazení virtuálního obrazu (2)

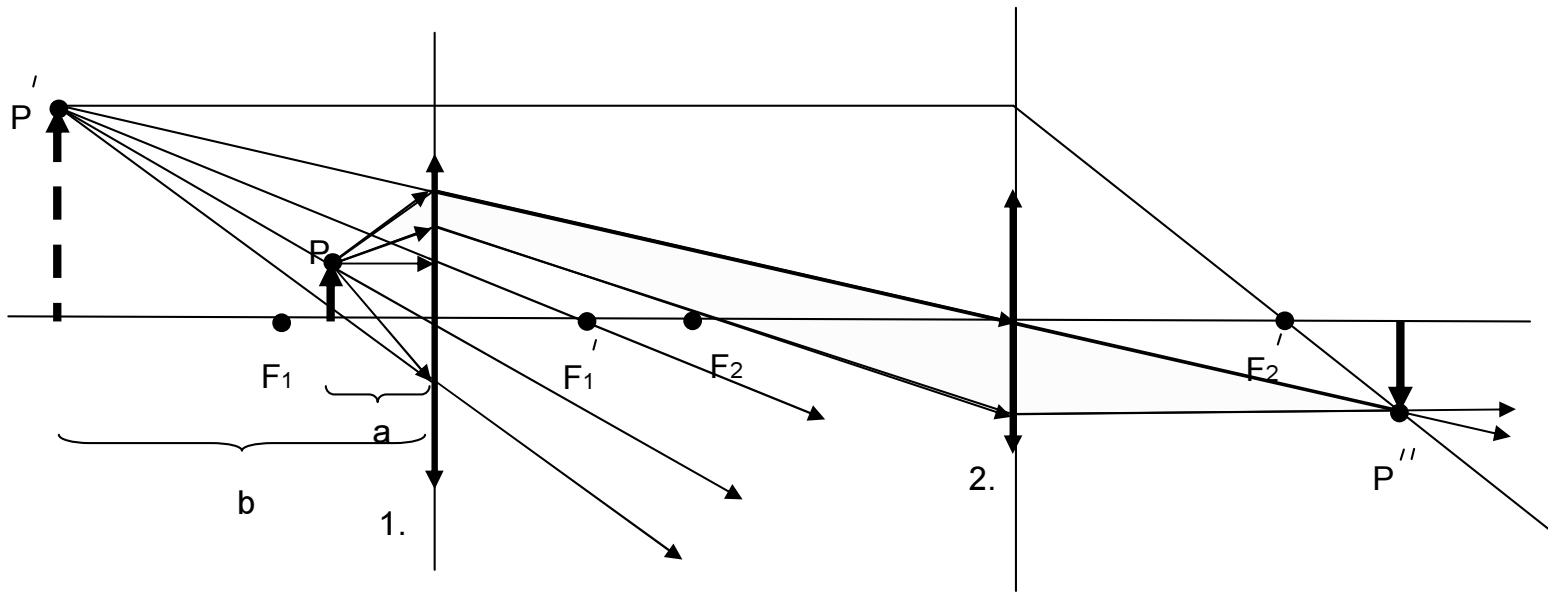

- 1) **Virtuální obraz vytváří 1. spojka** a 2. spojka jej zobrazuje jako reálný obraz na stínítko.
- 2) Obraz P'' vytváří jen malý svazek paprsků ze širokého svazku procházejícího 1. čočkou.
- 3) Poloha předmětu na schématu připomíná **pozorování lupou**. Dáme jej do takové vzdálenosti a , aby obraz vznikl ve vzdálenosti $b = 25$ cm (**konvenční zraková vzdálenost**). Oko (čočka 2), pak vidí virtuální obraz (přímý, zvětšený).

Kolimátor

Zařízení na vytváření rovnoběžných svazků

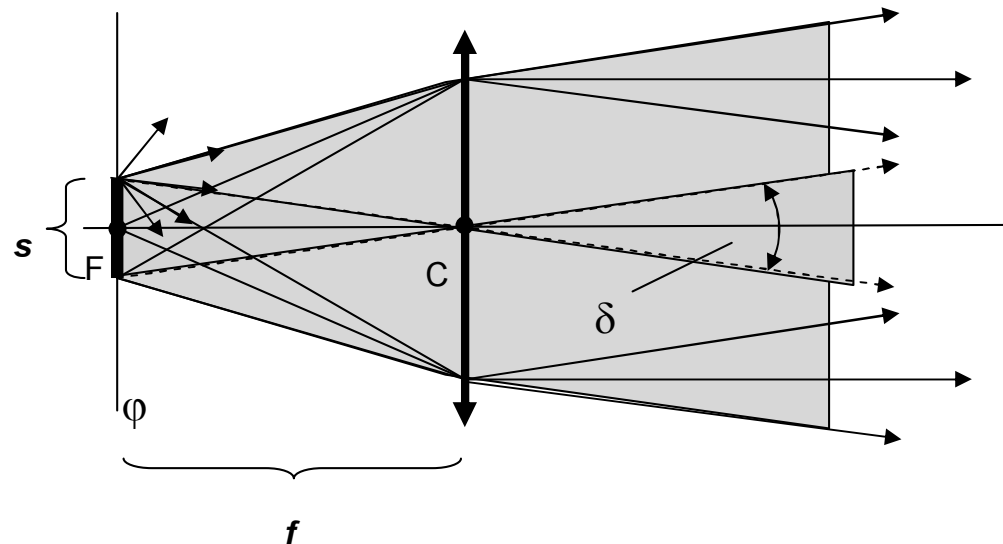

- 1) Ideálně rovnoběžný svazek paprsků **nelze vytvořit**, protože neexistuje bodový zdroj světla.
- 2) Rovnoběžnost svazku charakterizujeme **divergencí** δ . Tento úhel je dán vztahem
$$\delta = s/f ,$$
kde s je velikost svítícího zdroje a f je ohnisková vzdálenost spojky.
- 3) V různých **meridiálních rovinách** je divergence různá, když zdroj nemá kruhový tvar (štěrbina nebo svítící vlákno).

Kondenzor

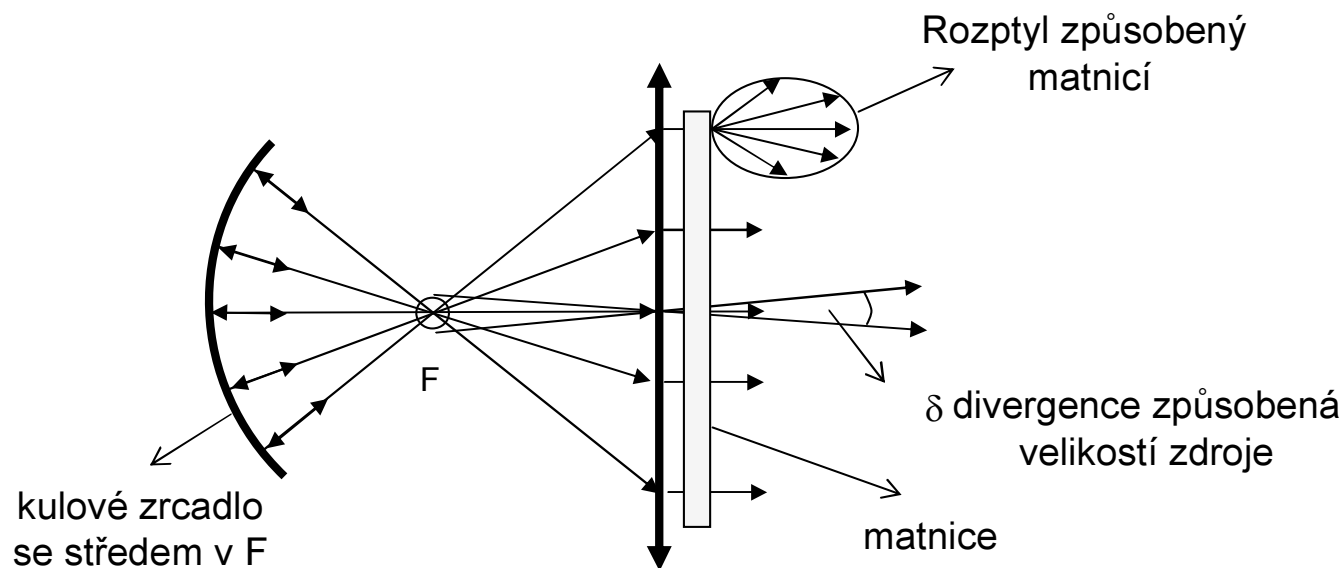

- 1) Kondenzor má za úkol soustředit do roviny čočky co **největší intenzitu** světla, a dále v rovině čočky dosáhnout **rovnoměrného osvětlení**.
- 3) Spojka je realizována často celou soustavou čoček a využívá se i kulových zrcadel.

Fresnelova čočka

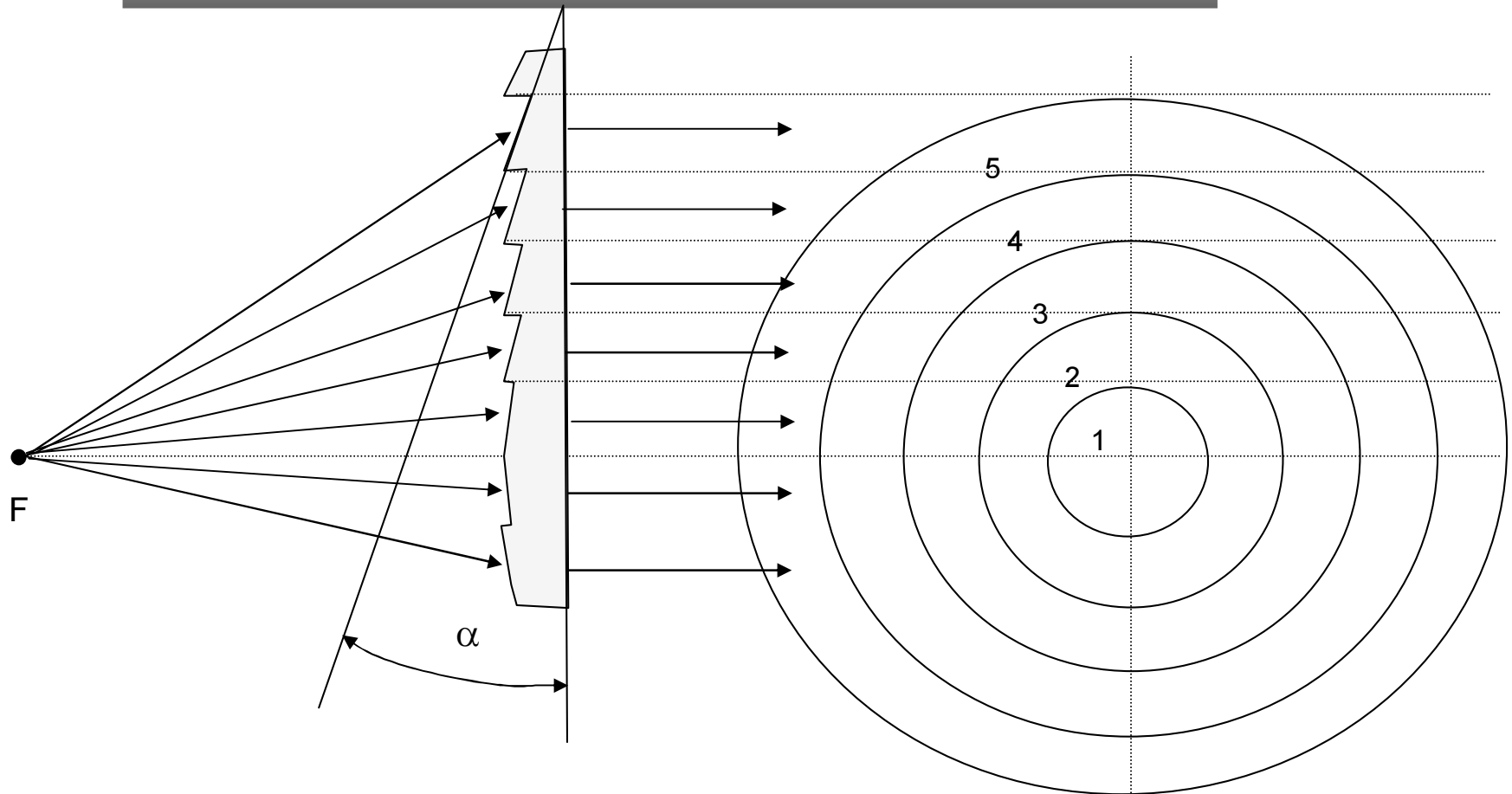

- 1) Fresnelova čočka se skládá z prizmatických mezikruží, jejichž vrcholový úhel α se volí tak, aby paprsek vycházející z ohniska **F** se pak šířil rovnoběžně s optickou osou.
- 2) Tato čočka se užívá jako velkoplošný kondenzor (zpětné projektory, reflektory, majáky, jako plochá lupa).
- 3) Tloušťka bývá menší asi 1 mm , šířka mezikruží asi 1mm.

Optické schéma spektrometru

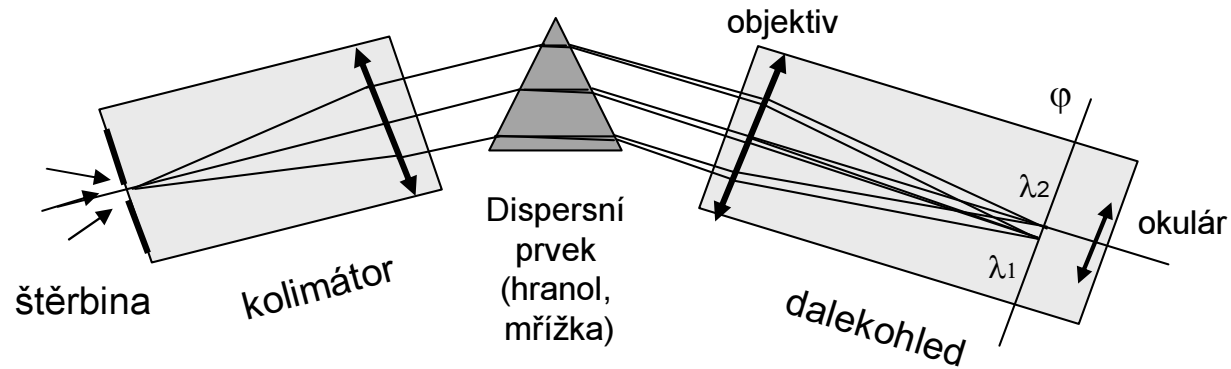

1. **Analyzované světlo** dopadá na štěrbinu
2. **Kolimátor** vytvoří 'rovnoběžný' svazek paprsků
3. Po průchodu dispersním prvkem mají paprsky o **různém λ různý směr**
4. V ohniskové rovině objektivu pozorujeme okulárem **obrazy štěrbin** v jednotlivých vlnových délkách λ .

Čočka a fázový posuv

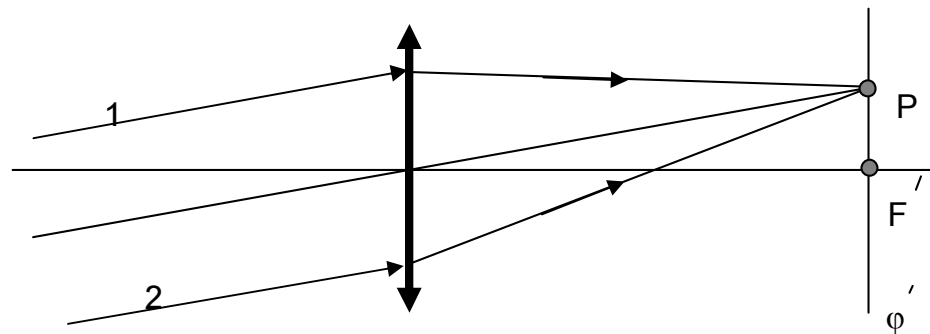

- 1) **Fázový rozdíl** rovnoběžných paprsků 1 a 2 po průchodu spojkou v bodě P je **stejný, jako byl před průchodem** .
- 2) **Superposice** paprsků nastane až v jejich průsečíku. Tam vznikne jimi vyvolaný **interferenční jev**, jehož výsledek závisí na jejich fázovém rozdílu.
- 3) Spojkou bývá často **lidské oko** (např. Newtonovy kroužky, duha na obloze, ...)

Interference dvou paprsků

$$u_1(x, t) = E_1 \sin(2\pi(\nu t - \frac{x}{\lambda})) = E_1 \sin \alpha_1(x, t)$$

$$u_2(x, t) = E_2 \sin(2\pi(\nu t - \frac{x}{\lambda}) + \varphi) = E_2 \sin \alpha_2(x, t)$$

Předpoklady:

1. Vektory elektrické intenzity \mathbf{E}_1 a \mathbf{E}_2 leží v jedné rovině (amplitudy).
2. Obě vlny mají stejnou frekvenci ν a tedy i λ .
3. Fázi paprsku 1 jsme označili α_1 , paprsku 2 α_2 .
4. Mezi paprsky je **fázový posuv** φ .

Hledáme výraz pro výslednou intenzitu $I \sim E^2$, kde E je amplituda výsledné vlny, která vznikla superpozicí elektrických polí u_1 a u_2 . Stačí tedy najít výslednou amplitudu E .

Označme intenzity:

$$I_1 \sim E_1^2 \quad \text{a} \quad I_2 \sim E_2^2$$

Fázory

Vycházejí z definice funkce *sinus* lze stav vlnění (paprsku) znázornit jako fázory. Při superpozici vln se pak fázory sčítají jako vektory.

Toto pravidlo nám pomůže najít výslednou amplitudu.

Z geometrické konstrukce výsledného vektoru plyne (kosinová věta)

$$E^2 = E_1^2 + E_2^2 + 2E_1E_2 \cos(\alpha_1 - \alpha_2)$$

Po dosazení původního označení je pak interferenční intenzita dána vztahem

$$I = I_1 + I_2 + 2\sqrt{I_1I_2} \cos \varphi$$

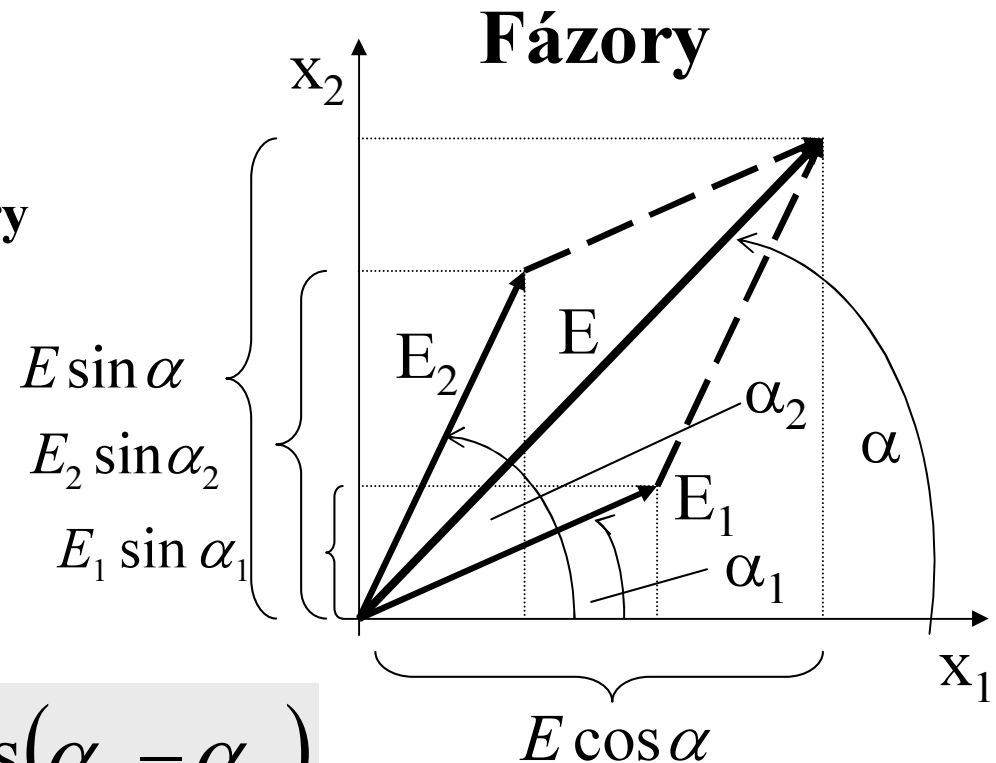

Interference dvou reálných paprsků

Nikdo a žádný detektor neumí u světla naměřit časovou závislost intenzity elektrického pole světla (u rádiových vln to jde!). Detektory světla měří časovou střední hodnotu intenzitu světla I za **integrační dobu detektoru**. Je třeba počítat **střední časovou hodnotu E^2** .

Při výpočtu **interferenční intenzity** světla dvou reálných paprsků je pak třeba vzít v úvahu ještě **koherenční vlastnosti** obou paprsků

$$I = I_1 + I_2 + \gamma 2\sqrt{I_1 I_2} \cos \varphi$$

$$\gamma = \gamma_t \gamma_s \gamma_p$$

γ_t ... stupeň **časové koherence**
 γ_s ... stupeň **prostorové koherence**
 γ_p ... stupeň **polarizační koherence**

Tomuto sčítanci ve vzorci pro intenzitu se říká **interferenční člen**

Veličina γ , která se zde objevila navíc, se nazývá **stupeň koherence** paprsků 1 a 2. ($0 < \gamma < 1$)

$\gamma = 0$... paprsky 1 a 2 jsou **nekoherentní**
 $\gamma < 1$... **částečně koherentní**
 $\gamma = 1$... **koherentní**

Časová koherence

Stupeň časové koherence souvisí se spektrálním složením interferujících paprsků a **zjednodušeně** ji charakterizujeme tzv. **koherenční délkou** δ , pro níž platí

$$\delta = \lambda_0 \frac{\lambda_0}{\Delta\lambda},$$

kde λ_0 je střední vlnová délka spektrálního oboru a $\Delta\lambda$ charakterizuje jeho šířku (např. šířku spektrální čáry, šířku spektra barevného filtru apod.

Dva paprsky jsou časově koherentní, když rozdíl jejich optických drah Δx bude menší než δ .

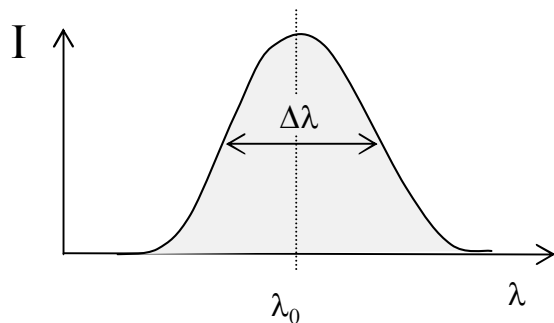

Koherenční délku paprsku si můžeme **názorně představit** jako **délku vlnového klubka**

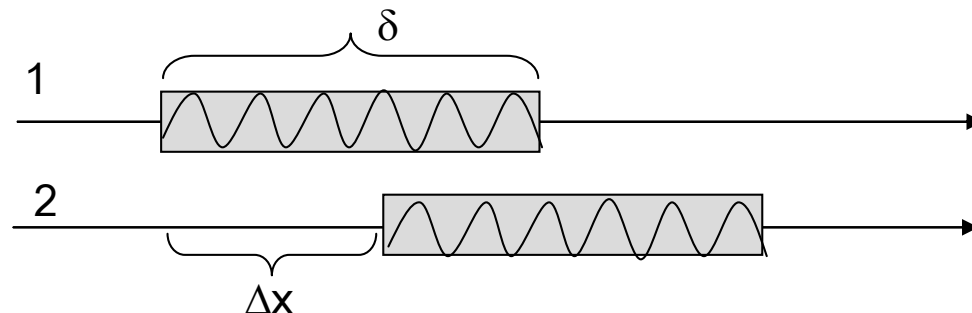

Prostorová koherence

Stupeň prostorové koherence světla souvisí se statistickým charakterem světelných zdrojů. Zdroje se skládají z velkého počtu atomů, které emitují fotony nezávisle na sobě, v naprosto libovolných okamžicích. **Zjednodušeně** ji charakterizujeme pomocí tzv. **koherenční šířky** β , která je dána vztahem.

$$\beta = \lambda_0 \frac{a}{s},$$

kde a je vzdálenost od zdroje světla a s je jeho šířka měřená kolmo na směr šíření světla. Koherenční šířka pak odpovídá směru, v němž měříme s .

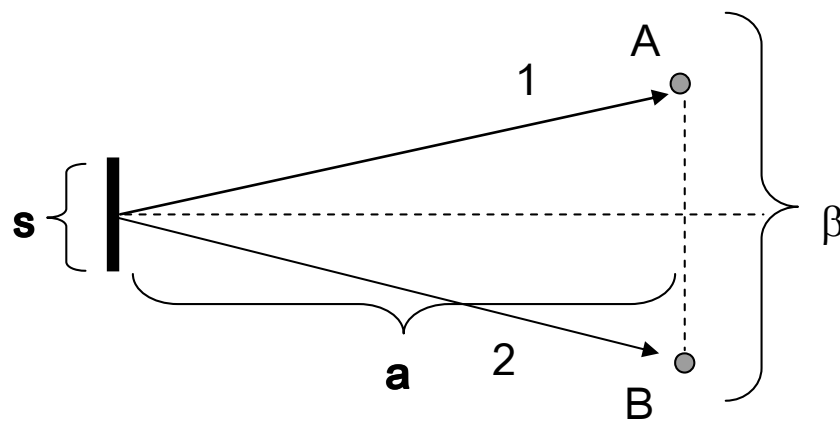

Paprsky 1 a 2 jsou prostorově koherentní, když vzdálenost mezi nimi je menší než β .

Youngův experiment:

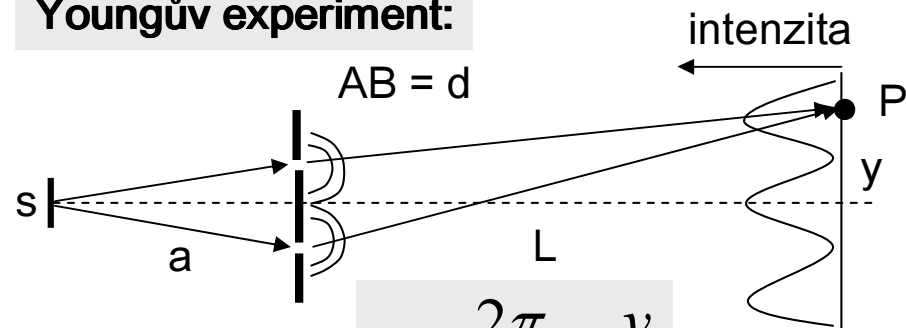

Fázový posuv je:

$$\varphi = \frac{2\pi}{\lambda} d \frac{y}{L}$$

Polarizační koherence

Stupeň polarizační koherence souvisí se stavem polarizace interferujících paprsků. Podrobně se budeme polarizační koherencí zabývat v souvislosti se vznikem **kontrastu obrazu v polarizačních projektorech**, kde dochází k interferenci paprsku řádného a mimořádného, které jsou lineárně polarizovány v rovinách na sebe kolmých. Ukážeme, že stupeň polarizační koherence je dán vzájemnou polohou směru **optické osy dvojlomné látky a směrů propustnosti polarizátoru a analyzátoru**.

$\gamma_p = 1$, když interferující paprsky jsou **nepolarizované**, nebo když jsou **lineárně polarizované a jejich polarizační roviny jsou totožné**

$\gamma_p = 0$, když jsou lineárně polarizovány v rovinách na sebe **kolmých**

Stupeň viditelnosti - definice

Stupeň viditelnosti je definován pro všechny jevy dvoupraskové interference stejně. Označme I_{\min} a I_{\max} minimum a následující maximum intenzity nějakého interferenčního jevu.

Stupeň viditelnosti $\mu(\varphi)$
je pak číslo dané vztahem

$$\mu(\varphi) = \frac{I_{\max} - I_{\min}}{I_{\max} + I_{\min}}$$

Důležité je, že μ je **měřitelná veličina** světelnými detektory!
Její hodnota úzce souvisí se stupněm koherence.

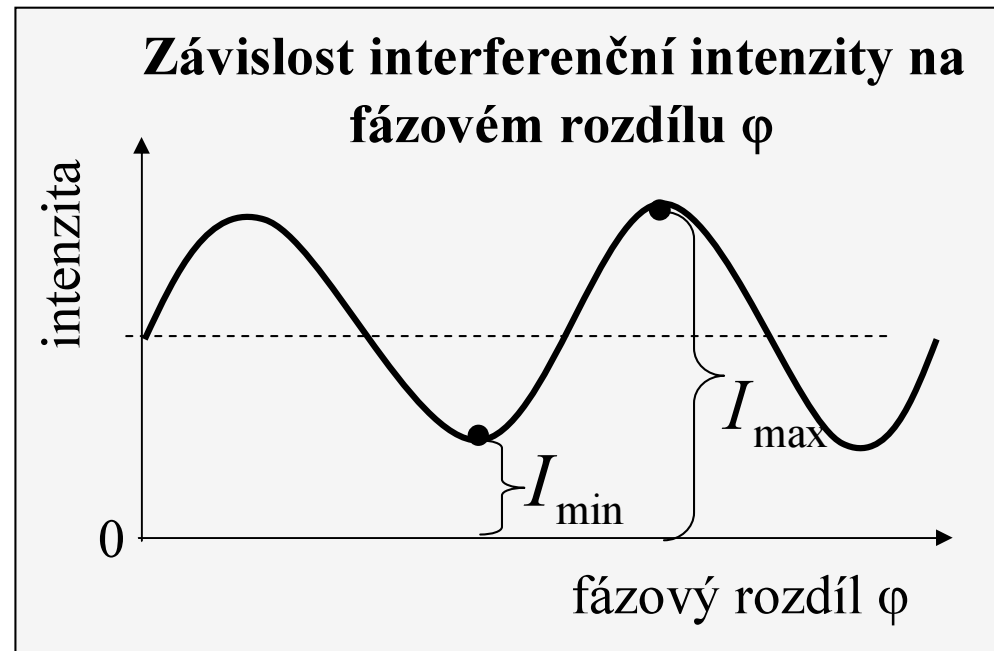

Souvislost μ a γ

Interferenční intenzita je dána vztahem

$$I = I_1 + I_2 + \gamma 2 \sqrt{I_1 I_2} \cos \varphi$$

Maximum intenzity nastane pro $\cos(\varphi) = 1$

$$I_{\max} = I_1 + I_2 + \gamma 2 \sqrt{I_1 I_2}$$

Minimum intenzity nastane pro $\cos(\varphi) = -1$

$$I_{\min} = I_1 + I_2 - \gamma 2 \sqrt{I_1 I_2}$$

Z posledních dvou rovnic snadno vypočteme, že **stupeň koherence** je

$$\gamma = \frac{(I_1 + I_2)\mu}{2\sqrt{I_1 I_2}} \quad \text{a tedy pro } I_1 = I_2 \text{ je} \quad \boxed{\gamma = \mu}$$

Měřením viditelnosti μ lze tedy experimentálně určit stupeň koherence paprsků.
Moderní optika pracuje pouze s měřitelnými veličinami.

Příklad interference

Parametry paprsků:

Střední vlnová délka: $\lambda_0 = 1 \mu\text{m}$,
šířka čáry: $\Delta\lambda = 0.2 \mu\text{m}$,
koherenční délka: $\delta = 5 \mu\text{m}$
gaussovský profil spektrální čáry.

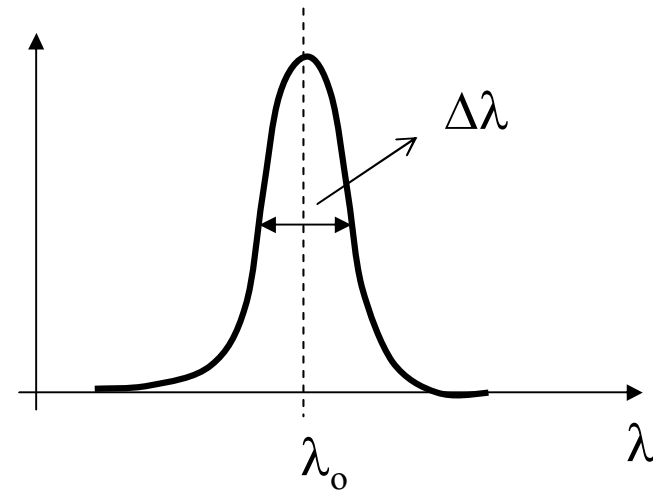

Následují výpočty interferenční intenzity a viditelnosti pro výše uvedené parametry a pro tyto intenzity paprsků $I_1 = 1$ a $I_2 = 1$, resp. $I_2 = 0.1$.

Všimněte si na grafech viditelnosti dvou vlastností:

1. maximum viditelnosti nastane, když **dráhový rozdíl je nulový**
2. viditelnost klesá, čím více se liší intenzita paprsků 1 a 2, ale její maximum polohu nemění.

Interferenční intenzita

Závislost intenzity na dráhovém rozdílu Δx

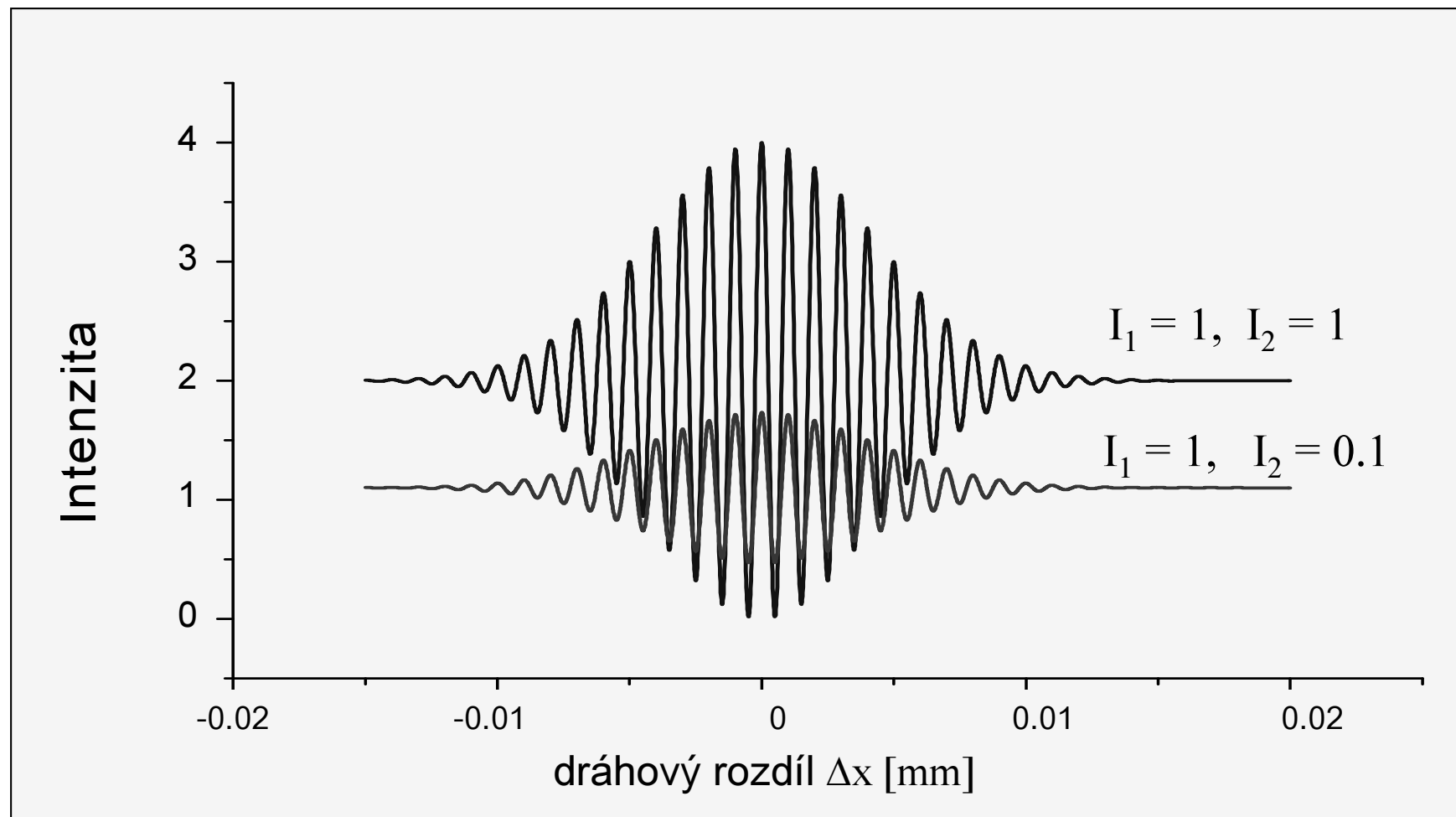

Viditelnost interference

Závislost viditelnosti interference na dráhovém rozdílu Δx

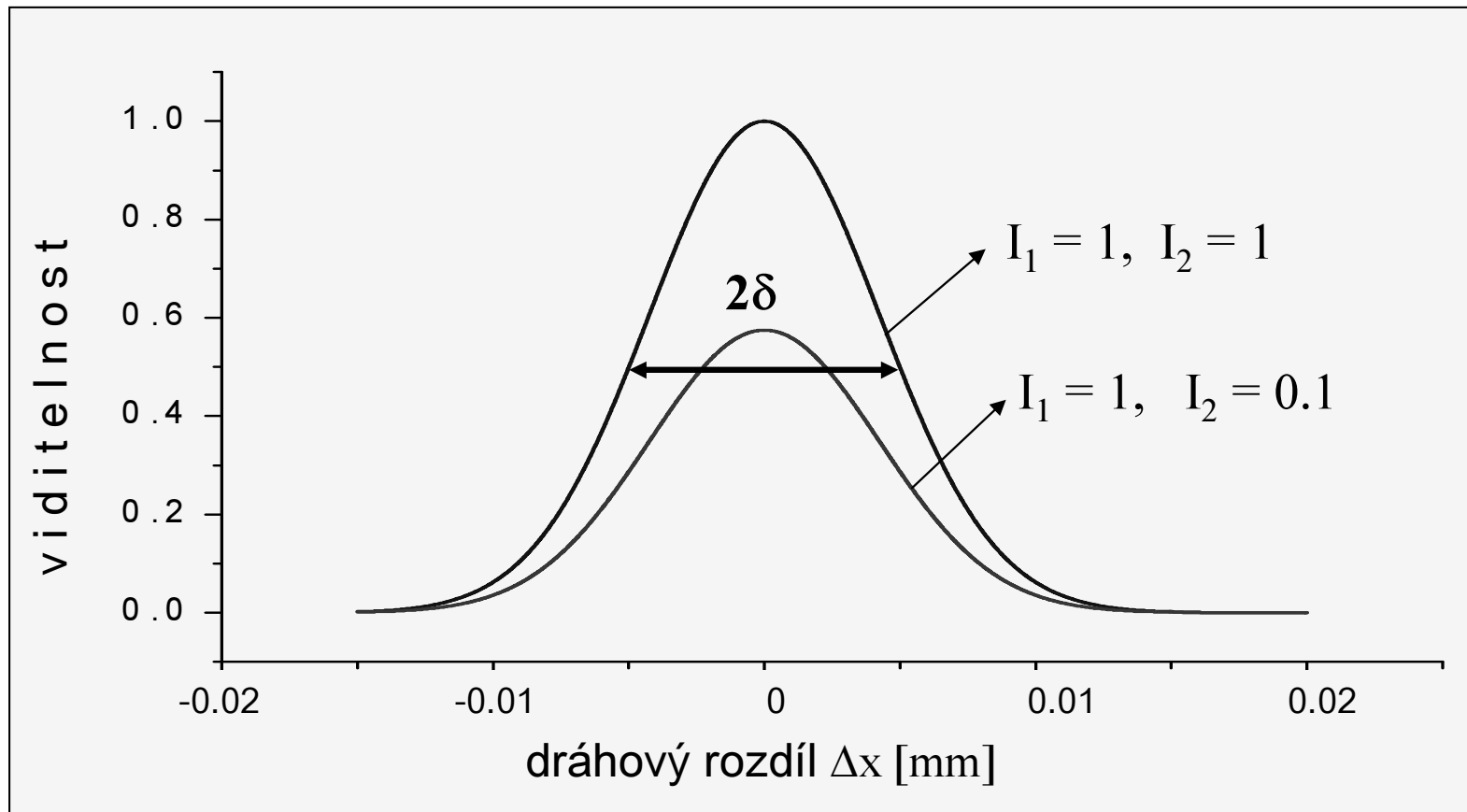

Lineární optická mřížka

Užívá se jako disperzní optický prvek ve spektrometrech

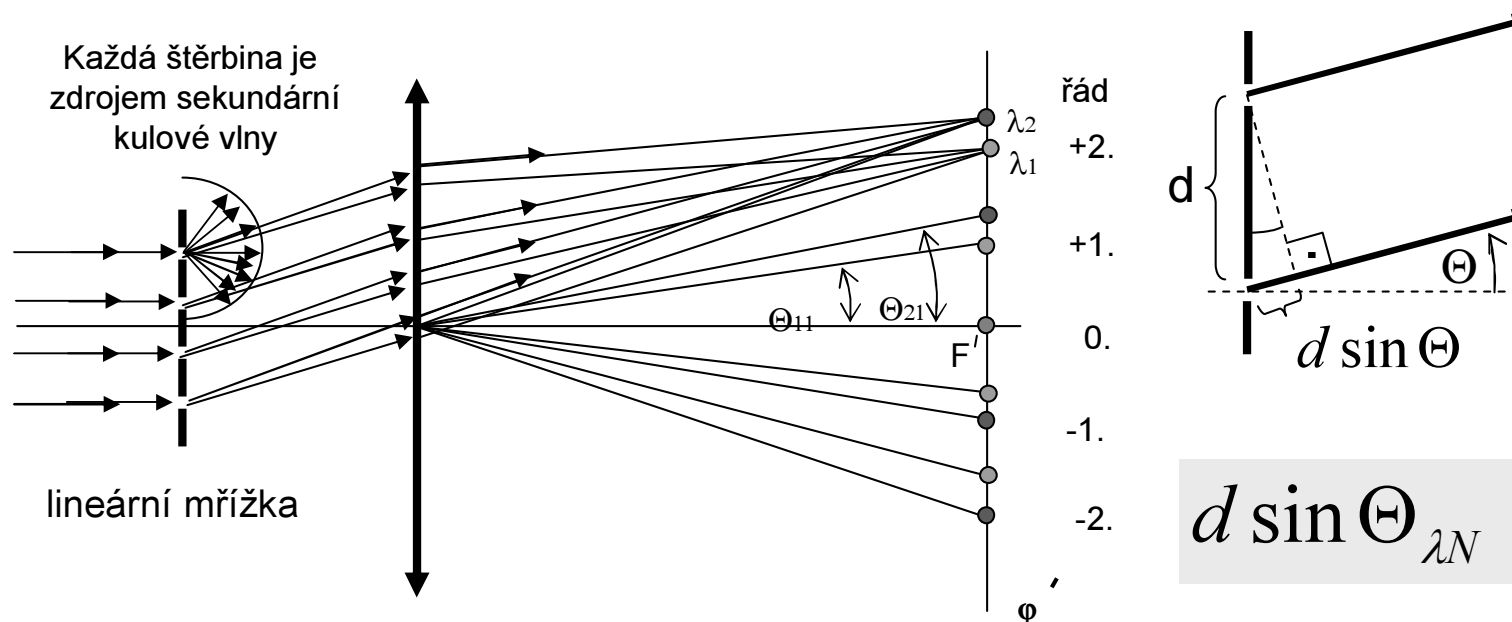

- 1) Lineární optická mřížka má má mřížkovou konstantu d .
- 2) **Dráhový rozdíl** libovolných dvou sousedních rovnoběžných paprsků je $d \sin \Theta$.
Čočka dráhový rozdíl paprsků nezmění.
- 3) Maximum interferenční intenzity N řádu pro vlnovou délku λ nastane pro úhel $\sin(\Theta) = N\lambda/d$

Úplný optický difraktograf

Difraktograf je zařízení pro pozorování **Fraunhoferovy difrakce**.
Jde o **interferenci** rovnoběžných paprsků šířících se pod úhlem Θ

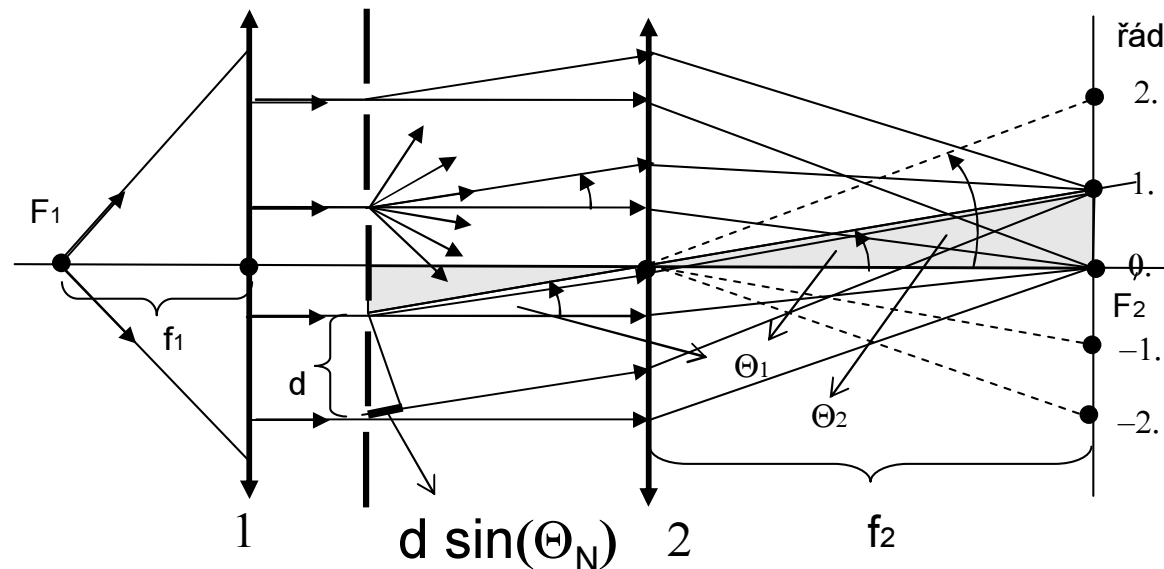

- 1) **První čočka** vytváří rovnoběžný svazek světla.
- 2) Propustné části mřížky jsou podle **Huygensova principu** zdrojem paprsků šířících se všemi směry
- 3) **Druhá čočka** soustředí navzájem rovnoběžné paprsky do příslušného bodu ve své ohniskové rovině
- 4) Interferenční maxima intenzity nastanou pro úhly Θ_N , které vyhovují rovnici **$d \sin \Theta_N = N \lambda$** , kde N jsou celá čísla $0, +1, +2, \dots$ a označují **řád difrakce**

Jednoduchý difraktograf

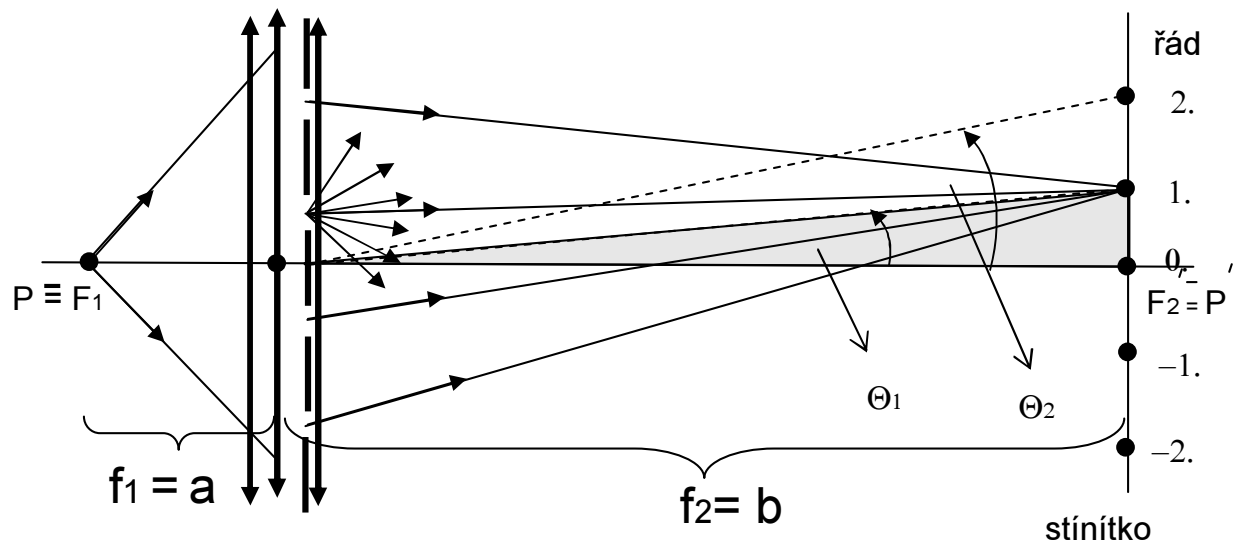

- 1) Čočku si můžeme **představit jako** dvě tenké čočky přiložené k sobě, mezi nimiž je difrakční mřížka. Tyto dvě hypotetické čočky jsou zde nakresleny **zeleně**.
- 2) Mezi f_1 a f_2 platí při zobrazení bodu P na stínítka **formálně stejný vztah**, jako platí mezi a a b zobrazovací rovnice. ($1/a + 1/b = 1/f$, $1/f_1 + 1/f_2 = 1/f$)
- 3) Na stínítka vytvoříme **obraz štěrbin** a pak přiložíme mřížku těsně k čočce.

Absorbující preparát

Preparátem rozumíme předmět určený pro zobrazování v mikroskopu nebo projektoru. **Optickou strukturou** rozumíme nejrůznější materiálové objemové, plošné nebo povrchové nehomogenity preparátů, které ovlivňují procházející nebo odražené světlo. Postupně probereme jednotlivé **typy** optických struktur. Reálný preparát je jejich směs.

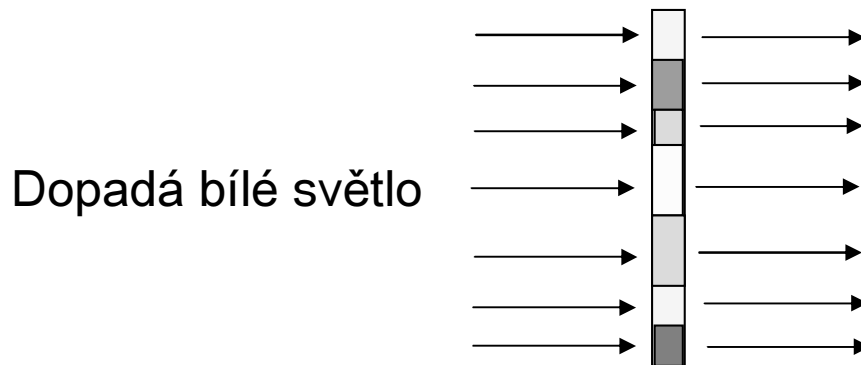

1. Optická struktura mikroskopických preparátů vzniká často **absorpcí** prošlých paprsků (např. diapositivy, tisk na foliích apod.)
2. Preparáty **se barví**, aby se zvýraznila absorpční optická struktura.

Rozptylující preparát

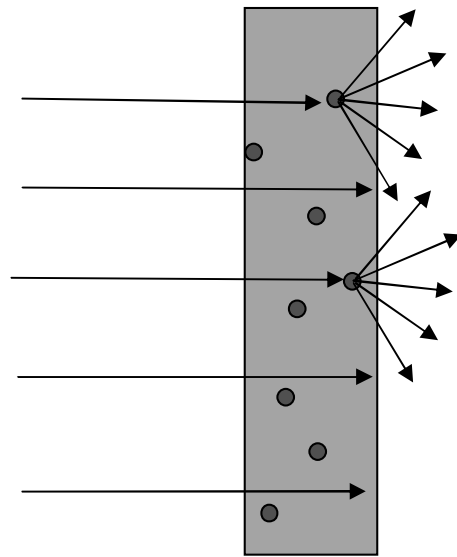

Rozptylové diagramy:

Délka šipek zde znázorňuje intenzitu paprsků v daném směru po průchodu preparátem.

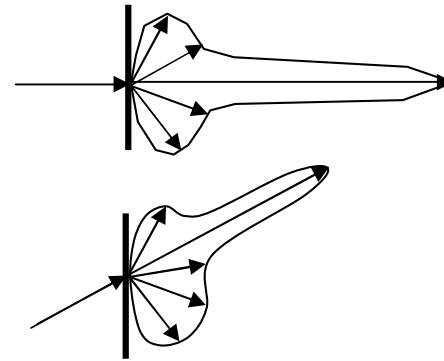

1. Dopadající paprsky se **rozptylují** na nehomogenitách indexu lomu rozměrově menších než vlnová délka světla.
2. Takovou nehomogenitou je i každé reálné **rozhraní** dvou indexů lomu nebo **drsnot** povrchů.

Nerovný povrch preparátu

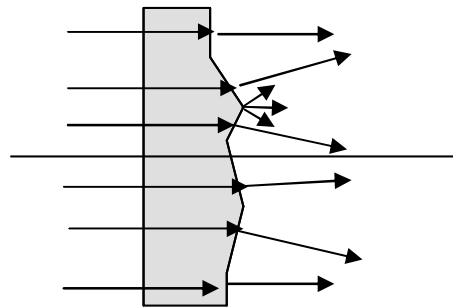

Rozptylový diagram:
silně závisí na **povrchovém reliéfu**,
např.

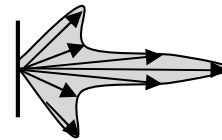

- 1) Optická struktura vzniká též **lomem** prošlých paprsků na nerovném povrchu a rozptylem na hranách nerovností.
- 2) Nerovné bývají často oba **dva povrchy** preparátu.

Odraz na nerovném povrchu

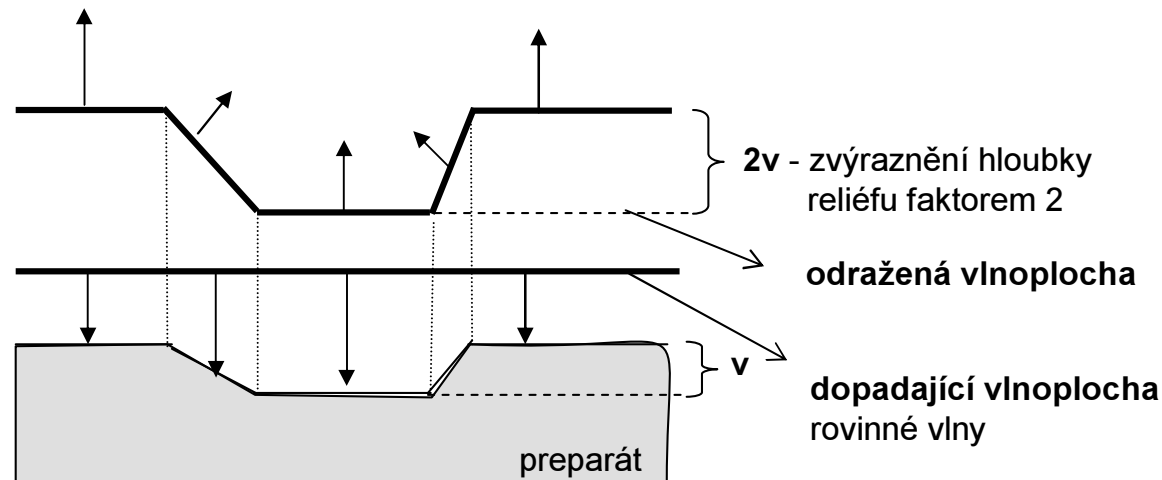

- 1) Optická struktura se v **mikroskopech na odraz** vytváří **odrazem na nerovném povrchu preparátu (reliéfu)**. Metalografické preparáty.
- 2) Jsou znázorněny vlnoplochy a jim odpovídající paprsky **bezprostředně** před dopadem a **bezprostředně** po odrazu. Pro zviditelnění reliéfu je nutné využít metody **temného pole** nebo **interferenční kontrast**.

Fázový preparát

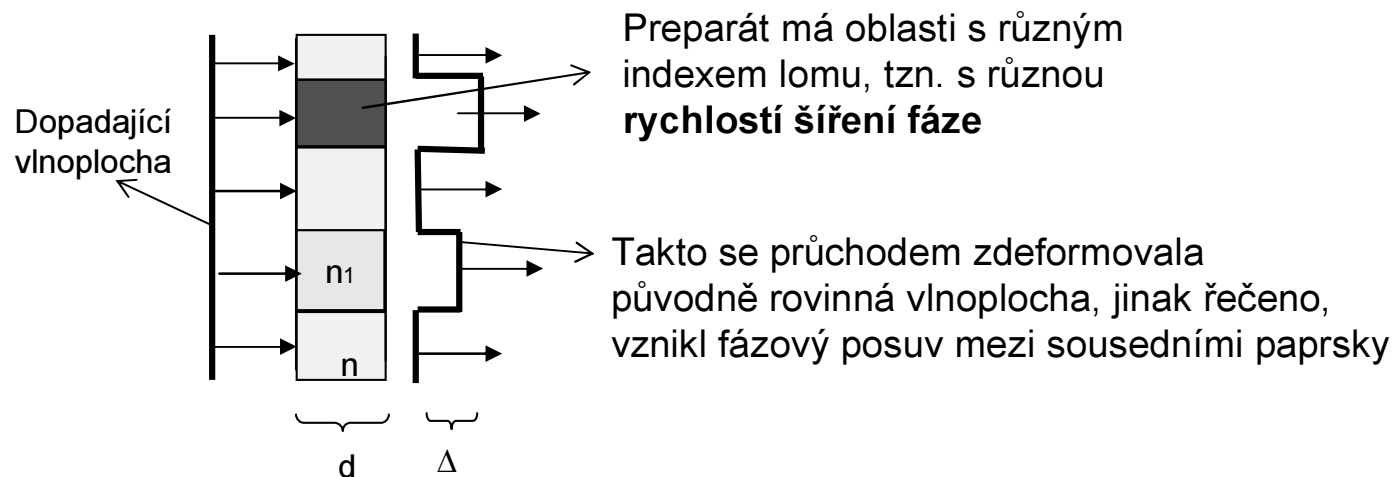

- 1) **Fázový preparát bez absorpce** (v různých místech preparátu je různý index lomu). Biologické preparáty.
- 2) Rozdíl optických drah je $\Delta = d(n - n_1)$. Tuto strukturu lze zviditelnit různými modifikacemi **interferenčního kontrastu**.

Dvojlomný preparát

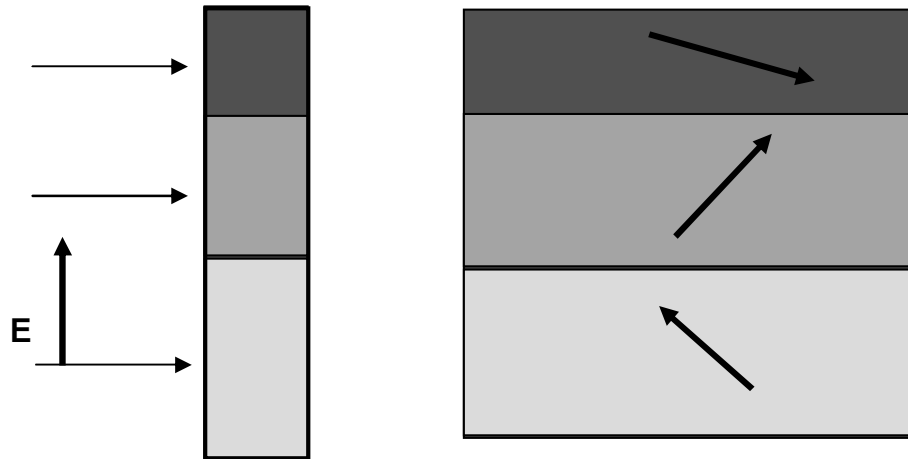

- 1) Optická struktura je tvořena neabsorbujícím **dvojlomným krystalem** s různě orientovanou optickou osou v jednotlivých částech výbrusu. **Mineralogické** preparáty. Dvojlom vykazují rovněž biologické preparáty, jako např. **nervová vlákna**.
- 2) Lineárně polarizované dopadající světlo průchodem přes preparát obecně **změní směr** kmitů vektoru elektrické intenzity **E** prošlého světla. Vznikne světlo **elipticky polarizované**.
- 3) Optická struktura (**kontrast**) se vyjeví v **polarizačním mikroskopu** (projektoru).

Nekoherentní osvětlení

1) Nekoherentní osvětlení

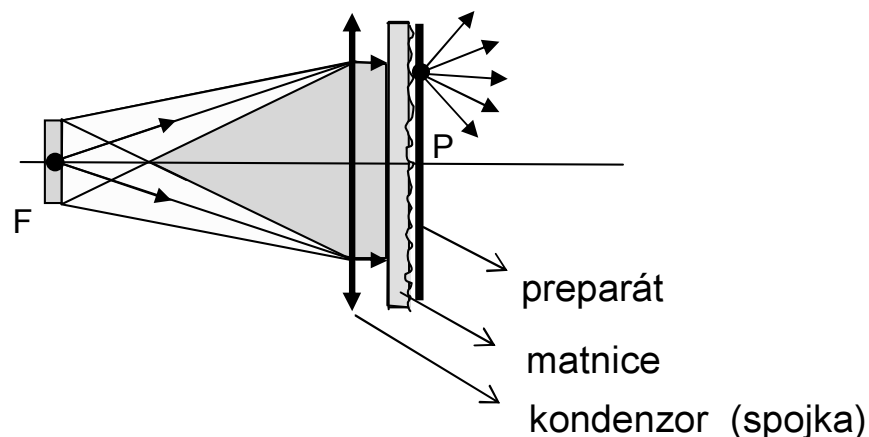

- 1) Ideální **nekoherentní osvětlení** vyžaduje, aby každý bod preparátu byl osvětlen silně divergentním svazkem. Teprve matnice zajistí, že z každého bodu P předmětu se pak šíří paprsky všemi směry.
- 2) Používá se u **absorbujících preparátů** (projektory diapozitivů, zvětšovací přístroje filmových negativů, apod.)
- 3) Vignetace obrazu je slabá, **jas obrazu** lze ovládat aperturní clonou objektivu.

Koherentní osvětlení

2) Koherentní osvětlení (osvětlení rovnoběžným svazkem)

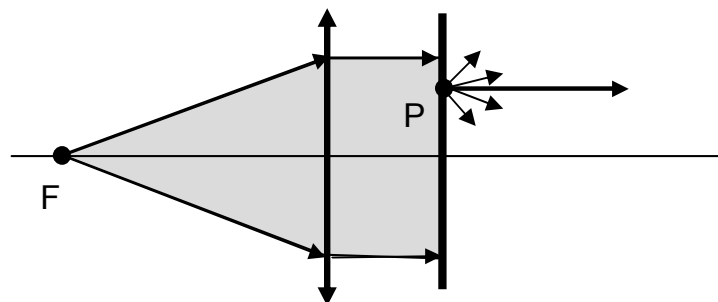

- 1) Z každého bodu preparátu se šíří intenzivní paprsky v původním směru a slabé rozptýlené záření do ostatních směrů. (Preparáty typu 2 až 5.)
- 2) Pro vyvolání kontrastu je vhodná metoda **temného pole** na průchod a různé modifikace **interferenčního kontrastu**.
- 3) Jako zdroj světla slouží často **štěrbina**, kterou lze ovládat **prostorovou koherenci** pro interferenční kontrast, ale jen ve směru kolmém na štěrbinu.

Rozbíhavé svazky

Osvětlení rozbíhavým svazkem na průchod

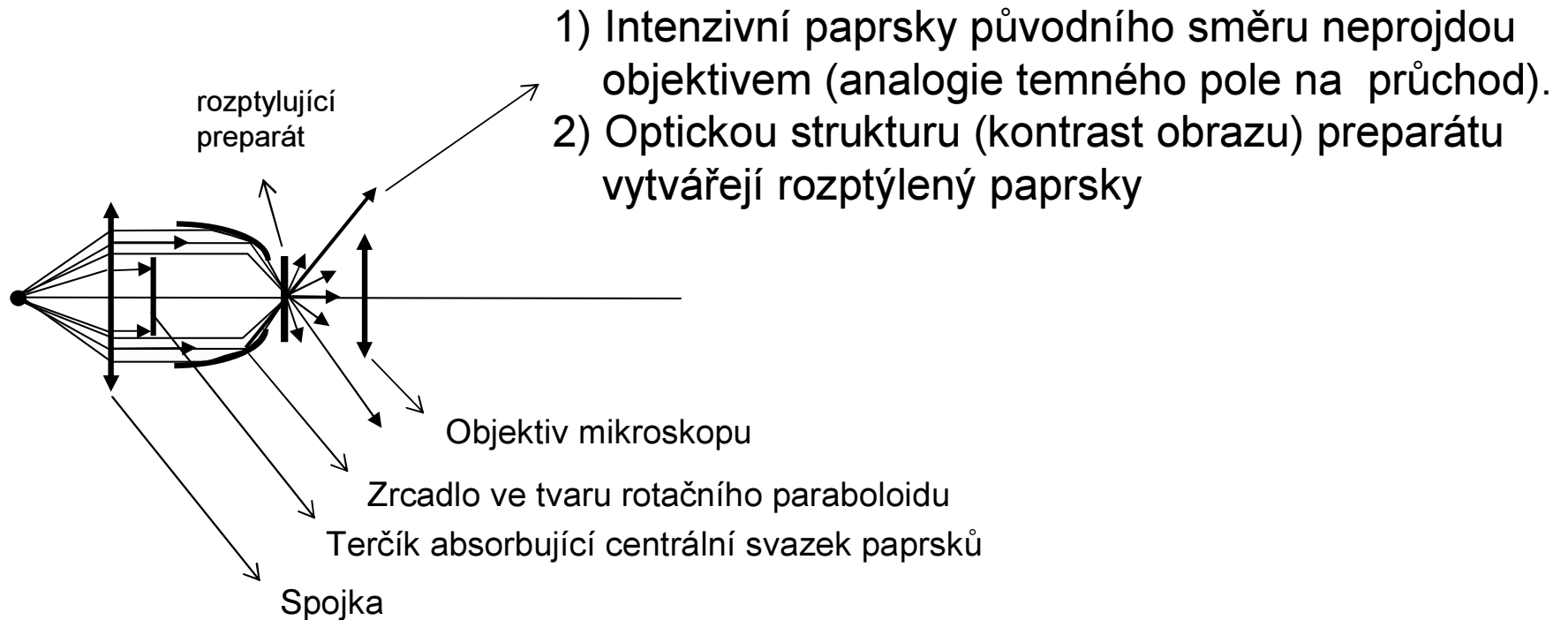

Duté osvětlovací svazky

Horní osvětlení preparátu

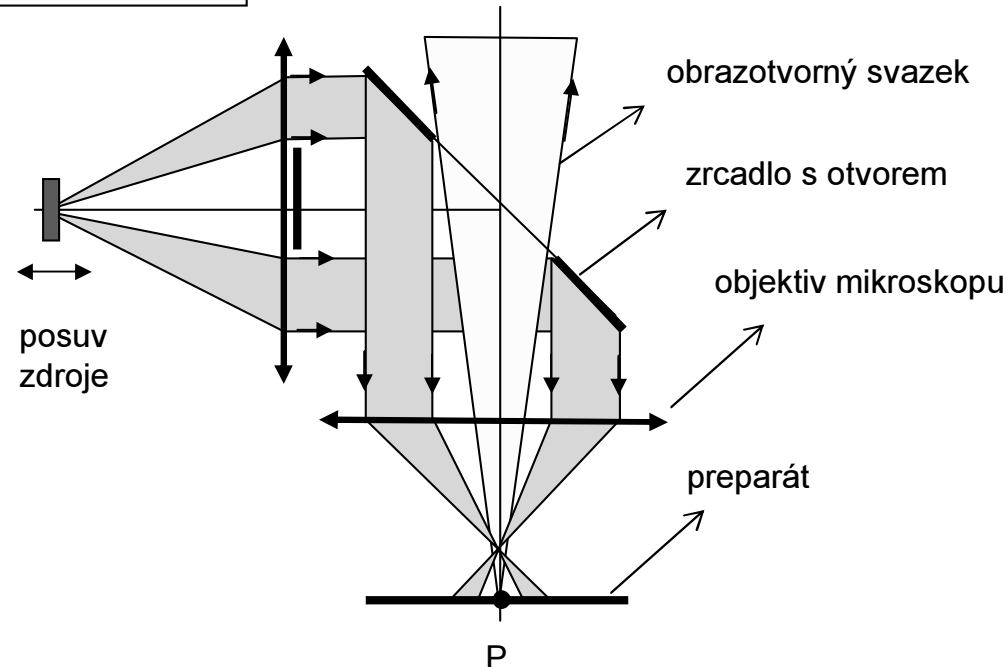

- 1) Tato modifikace horního světlení využívá k osvětlení okrajových svazků a zrcadla s otvorem (**duté osvětlovací svazky**).
- 2) Jiné soustavy používají pro horní osvětlení **polopropustná zrcadla**.
- 3) Osvětlení preparátu bývá **částečně koherentní** (závisí na velikosti plošného zdroje a jeho poloze vzhledem k ohnisku kondenzoru).

Nevhodná osvětlení preparátu (1)

A) Přímé osvětlení z bodového zdroje (silně rozbíhavý svazek)

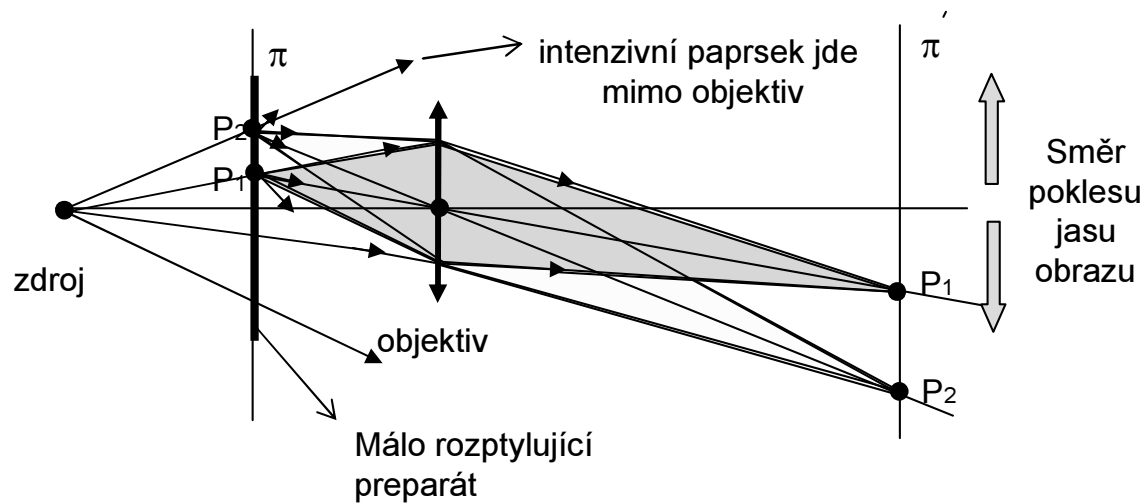

Nastává distorze obrazu a velmi
nerovnoměrný **jas** obrazu

Nevhodná osvětlení preparátu (2)

B) Osvětlení silně sbíhavým svazkem

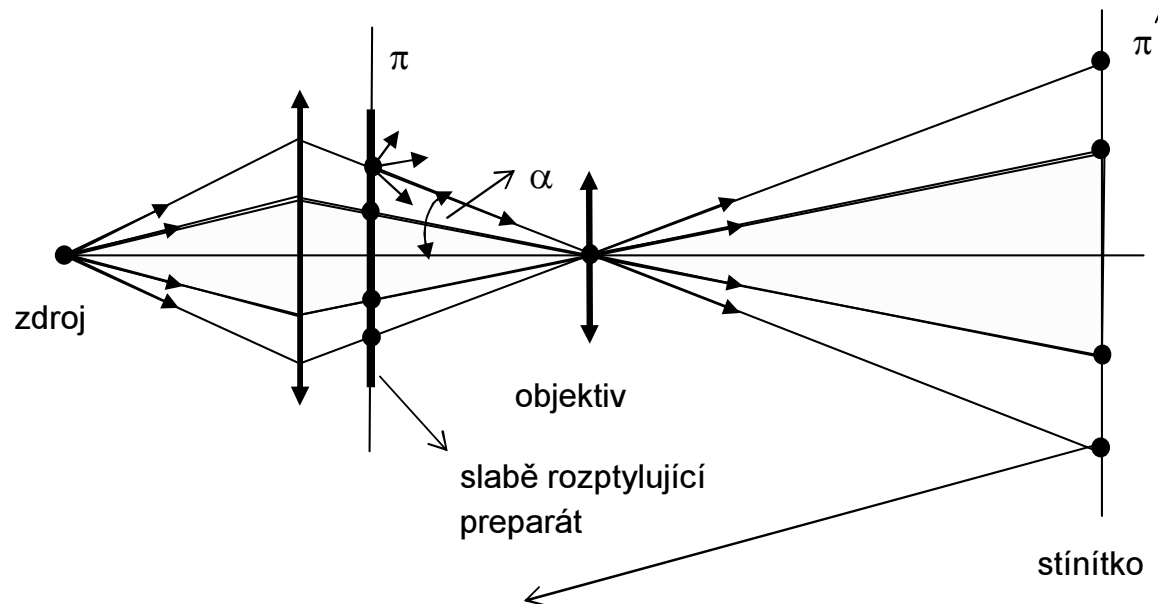

- 1) Obraz preparátu bývá deformován (**distorze**).
- 2) Je to důsledek příliš rozdílných **úhlů** α intenzivních paprsků vytvářejících obraz jednotlivých bodů preparátu (intenzivní paprsky mohou ležet mimo **paraxiální obor**).

Dvoustupňový projektor

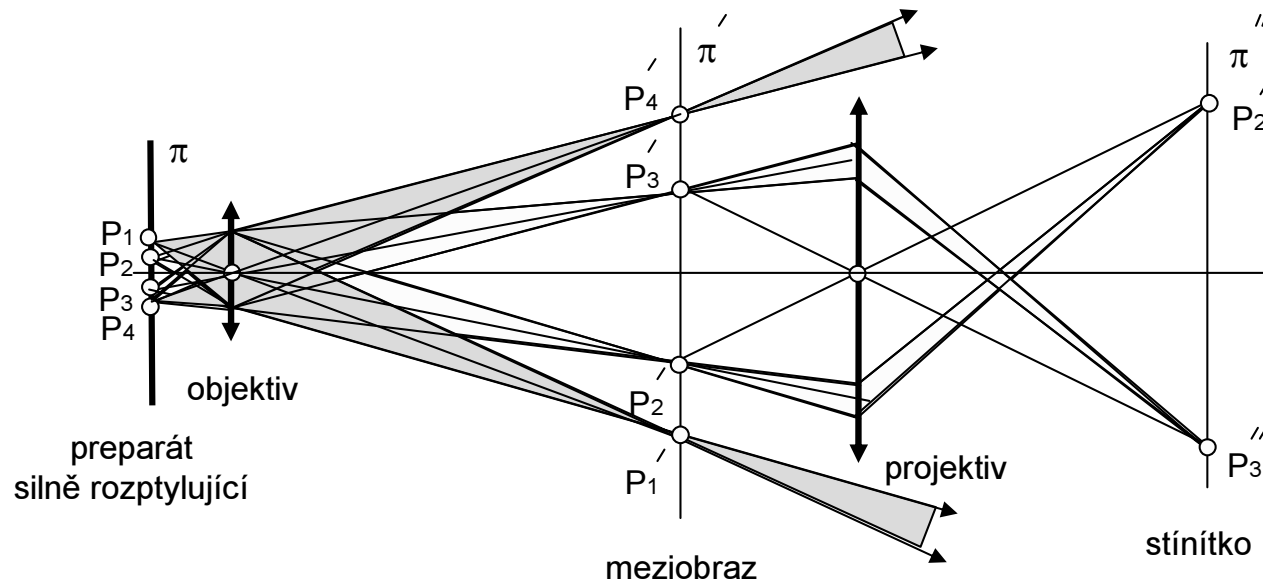

- 1) **Objektiv** vytvoří **meziobraz** preparátu. Na obrázku jsou vyznačeny svazky paprsků zobrazující jednotlivé body P_1, P_2, P_3 a P_4 .
- 2) **Projektiv** zobrazí jen část meziobrazu na stínítko, protože některé paprsky projektivem vůbec neprojdou.
- 3) **Do roviny meziobrazu** se vkládá tzv. polní clona, (omezuje zorné pole obrazu), případně nitkový kříž nebo měřítko (projektiv je zobrazí na stínítko současně s meziobrazem)

Mikroskop jako projektor

Mikroskop se podobá dvoustupňovému projektoru

- 1) Mikroskop má okulár a při pozorování obrazu přikládáme oko těsně k okuláru. **Okulár a oko pak představují pak projektiv**, který promítá meziobraz na sítnici.
- 2) Při **ostření mikroskopu** měníme vzdálenost mezi preparátem a objektivem tak, abychom viděli ostrý obraz, bez ohledu na to, zda nosíme brýle nebo ne.
- 3) Při **fotografování** obrázků z mikroskopu se meziobraz zaostří přímo na film fotoaparátu (fotoaparát bez objektivu!). Podobně se umísťuje i televizní kamera.
- 4) **Objektivy mikroskopů** jsou tvořeny složitou soustavou čoček, aby bylo dosaženo perfektní korekce optických vad meziobrazu.
- 4) Mikroskopy mají **složitější okuláry**. Jednoduchou čočkou okuláru nemusí projít všechny paprsky, které projdou objektivem (viz uvedené schéma projektoru). Tento problém odstraní tzv. **polní čočka**, která bývá součástí okulárů.

Mikroskop s polní čočkou

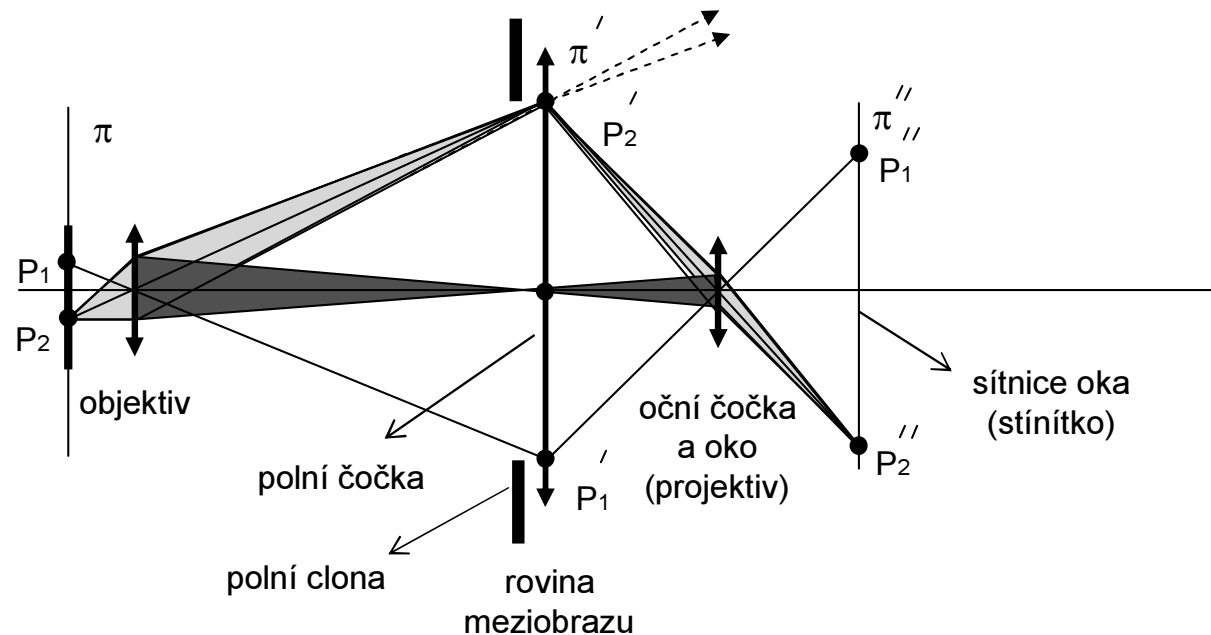

- 1) Ohnisková vzdálenost **polní čočky** se volí tak, aby pupilu objektivu zobrazila do pupily oční čočky okuláru.
- 2) **Okulár** mikroskopu tvoří **polní čočka** (někdy nazývaná **kolektor**) a **oční čočka**.
- 3) Do hlavní roviny polní čočky se umísťuje též:
 - a) **polní clona** (tvoří pupilu polní čočky) a tak omezuje velikost zorného pole
 - b) **nitkový kříž** nebo okulárové měřítko
- 4) **Oční čočkou** nejdříve zaostříme nitkový kříž a pak posuvem preparátu jeho mikroskopický obraz. Velikost pupily oční čočky bývá téměř stejná, jako pupila oka.

Huygensův okulár

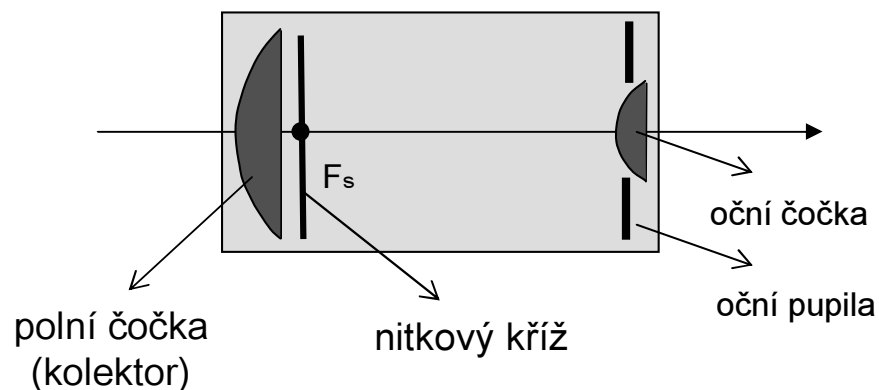

- 1) Předmětové ohnisko této soustavy F_s leží **uvnitř okuláru** v těsné blízkosti kolektoru. Tímto bodem prochází tedy rovina meziobrazu.
- 2) **Nitkový kříž** je chráněn před poškozením, protože leží uvnitř okuláru.
- 3) Tento okulár **nelze použít jako lupu**.
- 4) Vzdálenost mezi kolektorem a oční čočkou je polovina součtu jejich ohniskových vzdáleností.

Ramsdenův okulár

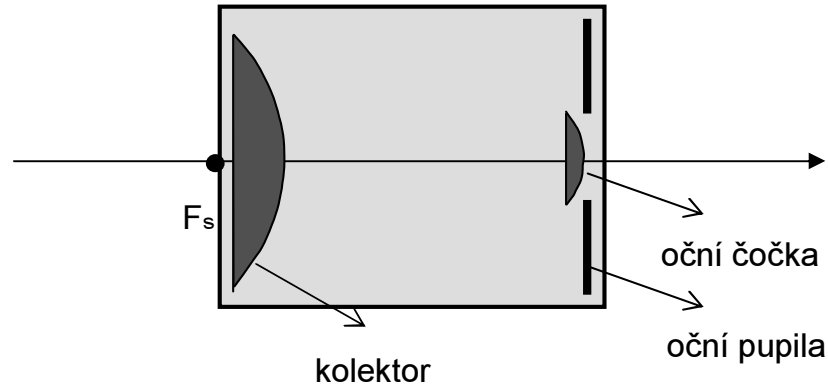

- 1) Poloha předmětového ohniska této soustavy F_s je před kolektorem. Tímto bodem prochází rovina meziobrazu (**nevhodné pro nitkový kříž**).
- 2) Ohnisková vzdálenost **kolektoru** je rovna $3/4$ ohniskové vzdálenosti oční čočky. **Oční čočka** leží přibližně v obrazovém ohnisku kolektoru.
- 3) Tento okulár poznáme podle toho, že jej lze použít **jako lupu**.
- 4) Velikost pupily oční čočky bývá přibližně stejná, jako má oko.

Zvětšení mikroskopu Γ

- a) Při subjektivním pozorování: $\Gamma = \text{zvětšení objektivu} \times \text{zvětšení okuláru}$
- b) Při fotografování - $\Gamma_f =$ podle fotografie známého objektivového měřítka

Užitečné zvětšení

- 1) Lidské oko **rozliší dva body**, když je vidí pod úhlem $\varphi_m > 1'$, (tj. $3 \cdot 10^{-4}$ rad.).
Při vzdálenosti oka 25 cm tomu odpovídá vzdálenost 0,1 mm (300 čar na palec)
- 2) Při pozorování okem nemá smysl větší zvětšení Γ , než je mezní zvětšení Γ_m .
Platí $\Gamma_m = A / \varphi_m$, kde A je numerická apertura objektivu.
- 3) Větší zvětšení než Γ_m je neúčinné (**prázdné**).
- 4) Na preparátu je minimální vzdálenost bodů x_{\min} , které ještě rozlišíme, dána vztahem $x_{\min} = \lambda / A$. (Na fotografii je tato vzdálenost $x'_{\min} = x_{\min} \Gamma_f$).
- 5) Film (nebo CCD kamera) by měl mít lepší rozlišovací schopnost, to je menší velikost pixelů než x'_{\min} .

Mezní rozlišovací schopnost (1)

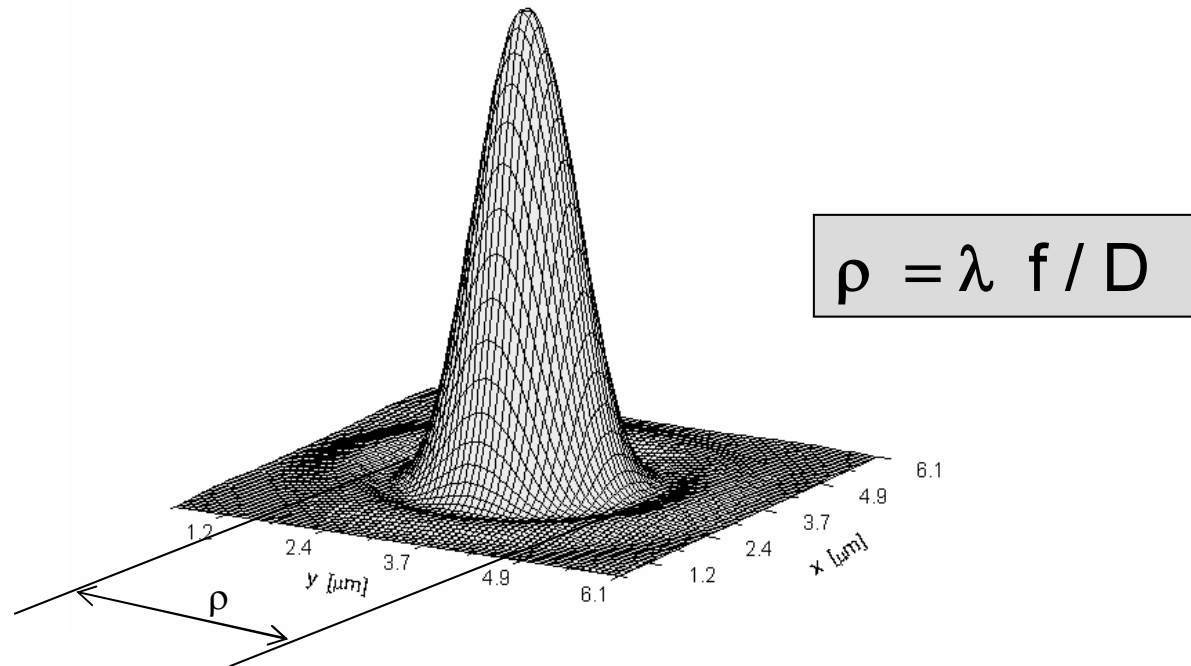

- 1) Rozlišovací schopnost čoček je principiálně omezena difrakčním jevem na vstupní pupile.
- 2) Rozložení intenzity v ohniskové rovině při **Fraunhoferově difrakce** na kruhové pupile ($\lambda=0,0005$ mm, průměr pupily $D=20$ mm, $f= 50$ mm).
- 3) Při zobrazování čočkou se podobně zobrazí každý bod předmětu v obrazové rovině (při výpočtu ρ dosadíme pak za f **obrazovou vzdálenost**) .

Mezní rozlišovací schopnost (2)

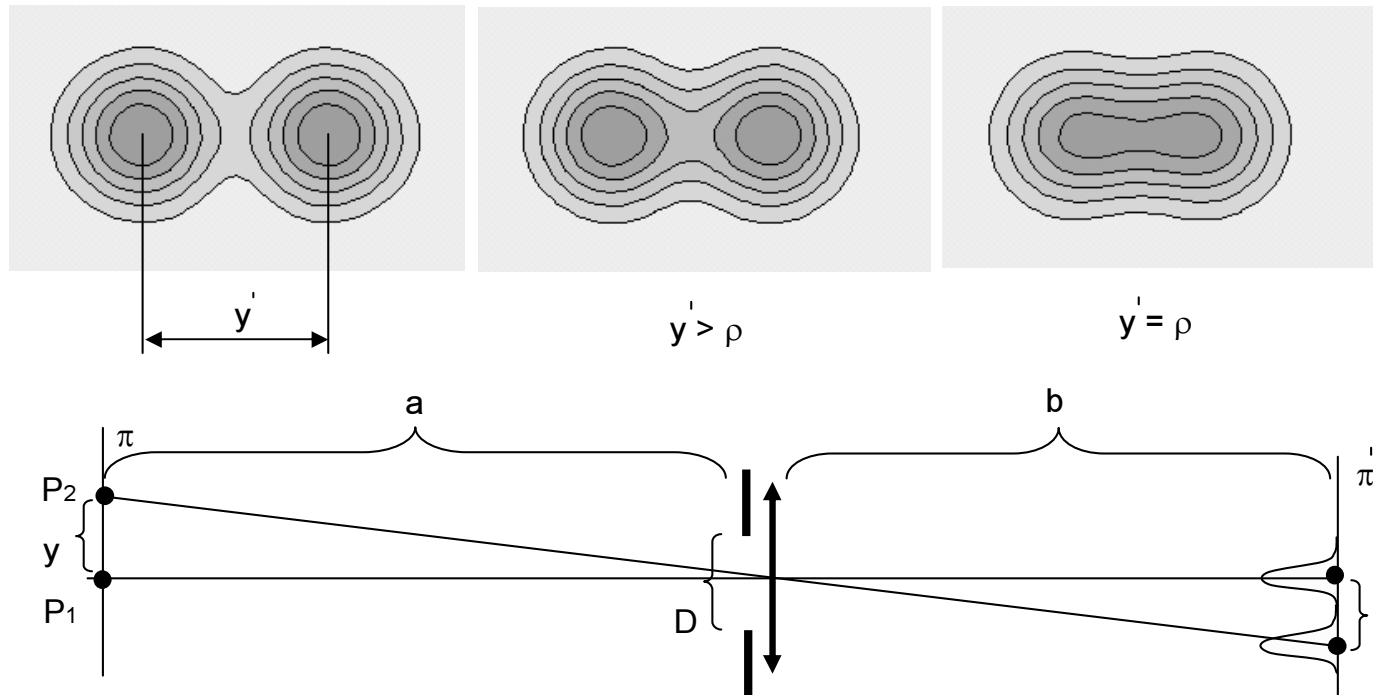

- 1) Každý bod předmětu se zobrazí jako ploška o průměru $\rho = \lambda b / D$.
- 2) Velikost obrazu $y' = \Gamma y$, kde $\Gamma = b/a$ je zvětšení obrazu.
- 3) V obraze budou body P_1 a P_2 rozlišeny, když $y' > \rho$.

Hloubka ostrosti

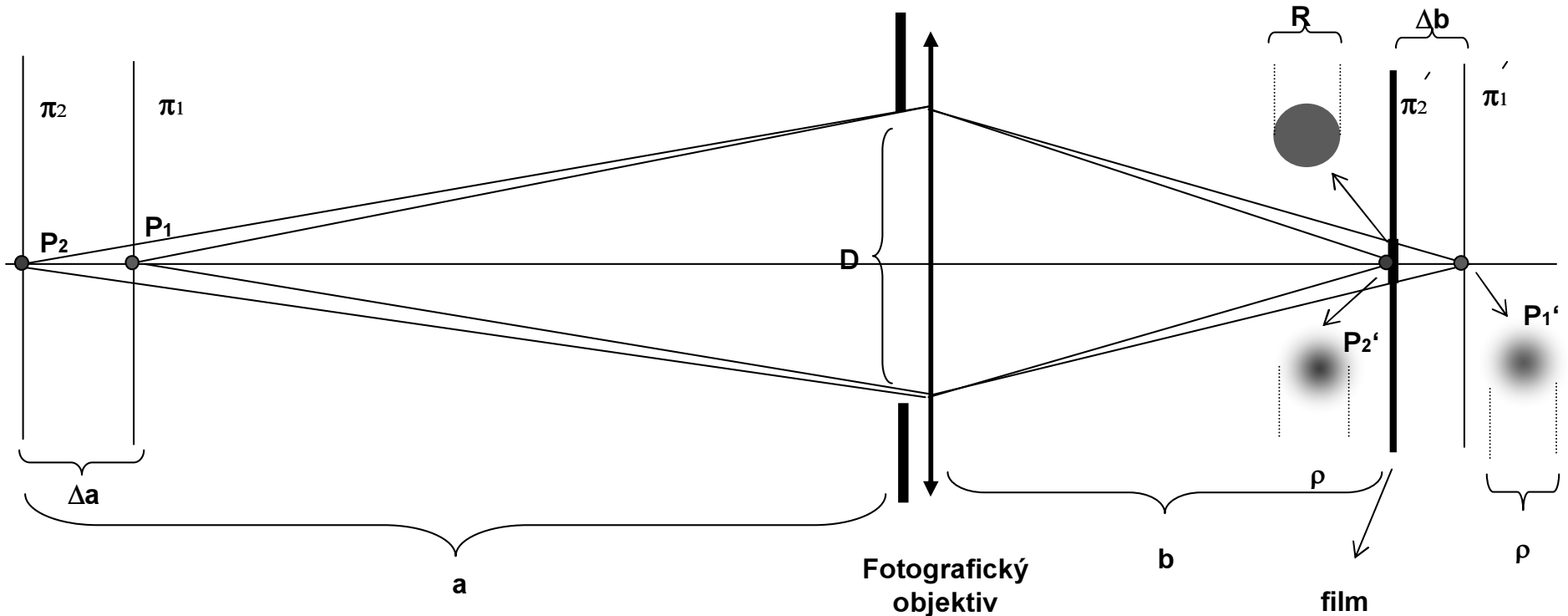

- 1) Mezní rozlišení čočky zobrazí bod předmětu na film jako kroužek o průměru ρ . Rozlišení v rovině filmu je dáno jeho rozlišovací schopností (udává se v počtu N rozlišených čar na 1 mm).
- 2) Pokud bude obraz bodu P_2 daný kroužkem o průměru R menší než rozlišovací schopnost filmu, nepoznáme, že tento bod je rozostřený. Této situaci odpovídá hloubka ostrosti v předmětovém prostoru označená zde jako Δa .
- 3) Pro fotoaparáty je vzdálenost b přibližně rovna f . Pro hloubku ostrosti pak platí $\Delta a = (C a R) / f$, kde $C = f / D$ je **clonové číslo** objektivu.
- 4) V mikroskopu je hloubka ostrosti nepřímo úměrná **numerické apertuře** objektivu.

Binokulární mikroskop

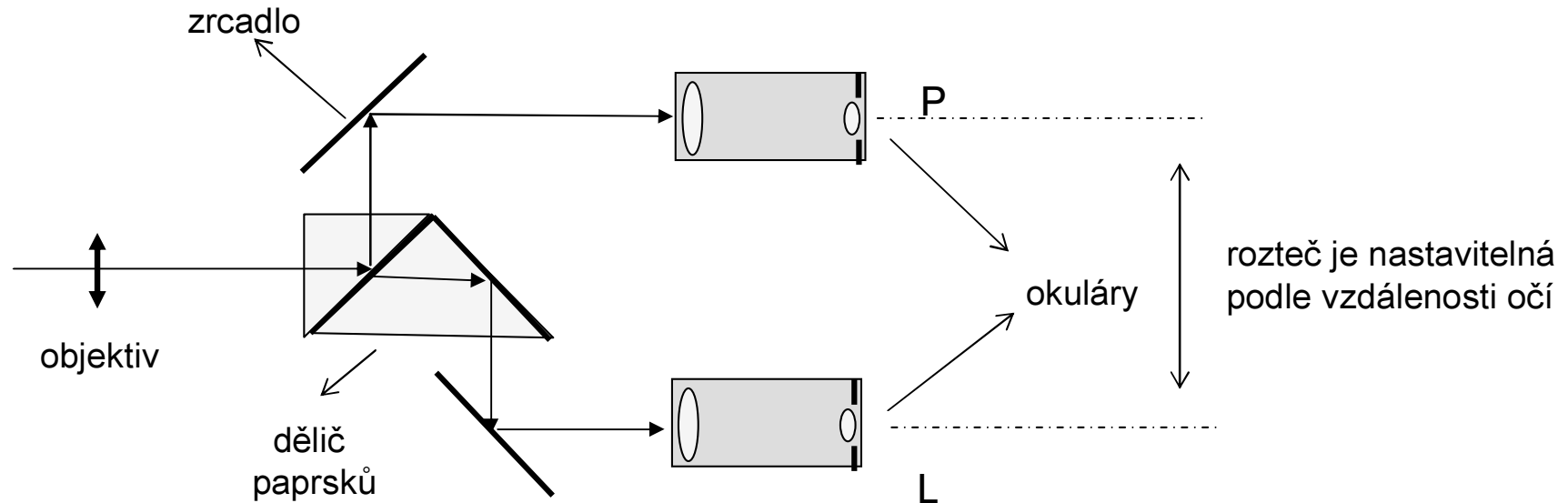

- 1) Binokulární mikroskop **není** stereo mikroskop.
- 2) Každé oko pozoruje svým okulárem meziobraz preparátu. Pozorování oběma očima je méně únavné než jedním okem.
- 3) Současnou **ostrost obou** obrazů je třeba postupně doladit jednotlivými okuláry.

Stereomikroskop

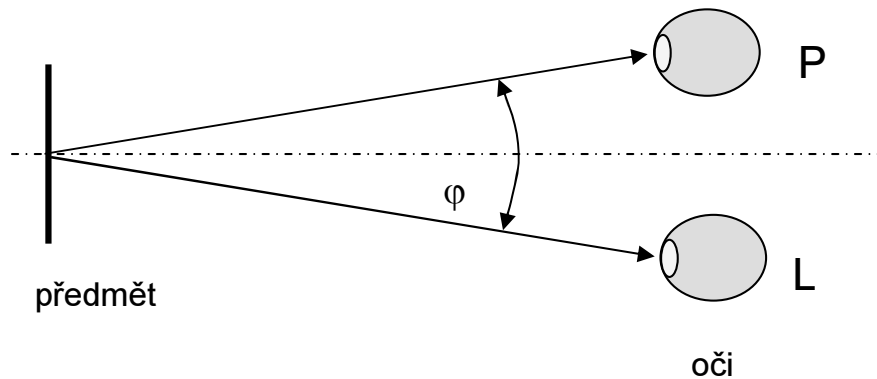

- 1) Každé oko vytváří v **mozku** samostatný obraz předmětu. Ty se trochu od sebe liší.
- 2) Na základě zkušenosti chápeme rozdílnost obrazů prostorově.
- 3) **Význam zkušenosti** vynikne, když si uvědomíme, že prostorově vidíme i jen jedním okem (změna zákrytu předmětů v různých hloubkách).

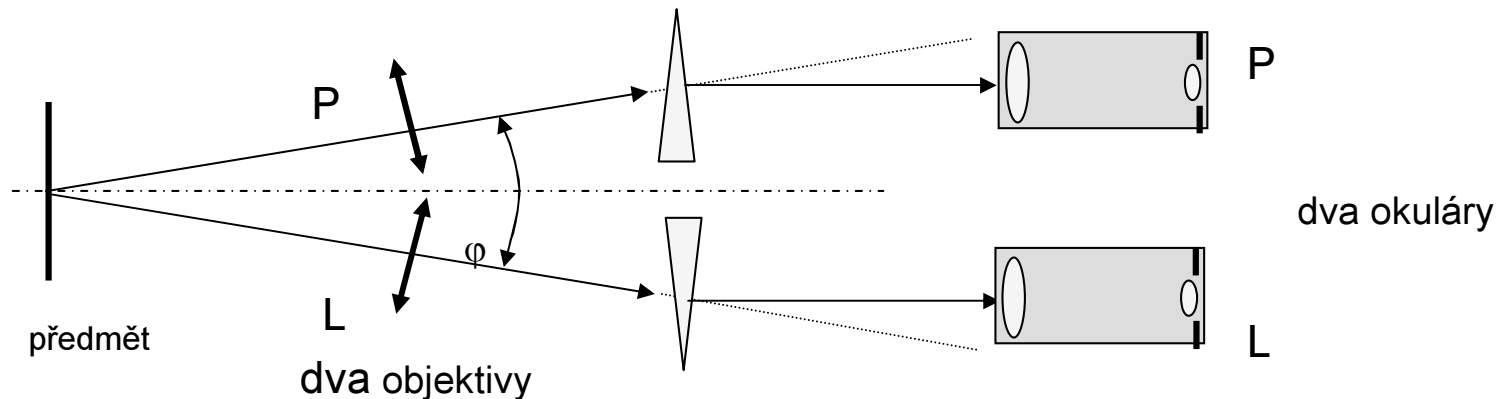

- 1) Stereomikroskop se skládá ze dvou samostatných mikroskopů, jeden pro levé a druhý pro pravé oko.
- 2) Čím větší je úhel φ , tím výraznější je stereovjem.

Temné pole

Princip metody temného pole na průchod

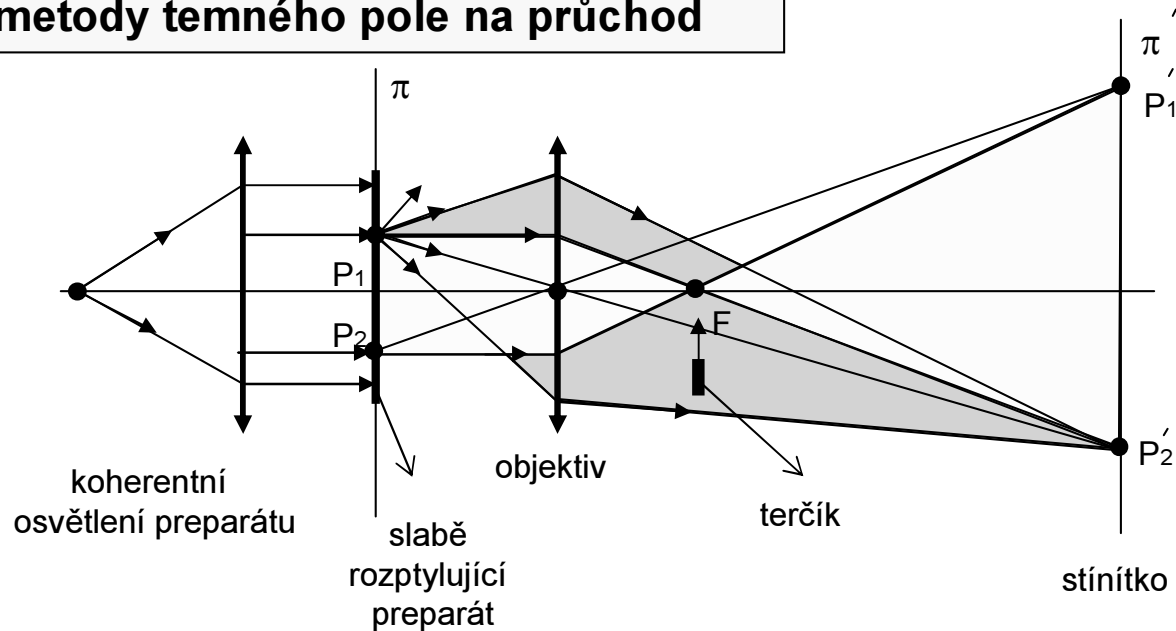

- 1) Když vložíme terčák do ohniska bez preparátu, nebude stínítko osvětleno. Vznikne **temné pole**.
- 2) Když vložíme do předmětové roviny preparát (terčák mimo ohnisko), vznikne jeho **obraz ve světlem poli**, ale s malým kontrastem. Kontrast teď pomáhají vytvářet jen rozptýlené paprsky, jdoucí objektivem.
- 3) Vložením **terčíku do ohniska** vznikne kontrastní obraz preparátu v temném poli. Vytváření jej jen rozptýlené paprsky, které prošly čočkou.
- 4) Když terčák neabsorbuje, ale jen posune fázi o $1/4$ periody, pak na stínítku vznikne tzv. **fázový kontrast** (interferují rozptýlené paprsky s nerozptýlenými).

Modifikace temného pole

Modifikace metody temného pole

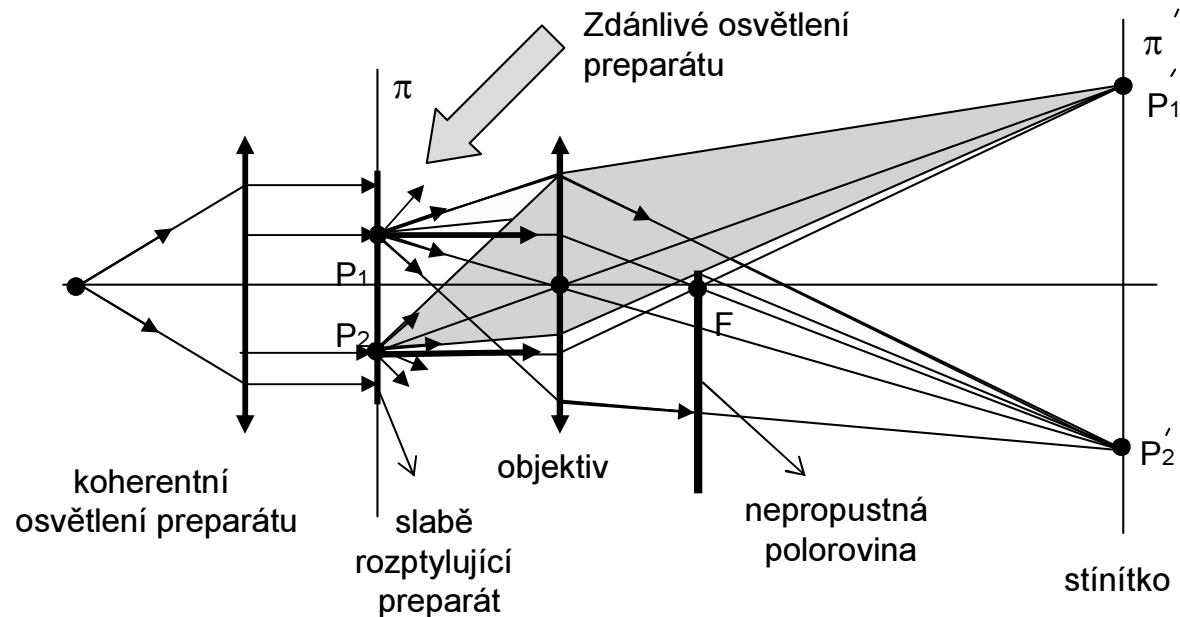

- 1) Nepropustná **polorovina** vložená do ohniska pohlí mimo intenzivní paprsky i polovinu rozptýlených paprsků. Vznikne zvláštní kontrast podobný osvětlení reliéfu předmětu shora.
- 2) Vložením nepropustného **stínítka s otvorem** do ohniskové roviny vyvoláme tzv. **difrakční kontrast** (užívá se i v transmisní elektronové mikroskopii).
- 3) Na podobném principu je založen i tzv. kontaktní epitelový mikroskop při oftalmologické vyšetření rohovky.

Lineární polarizace

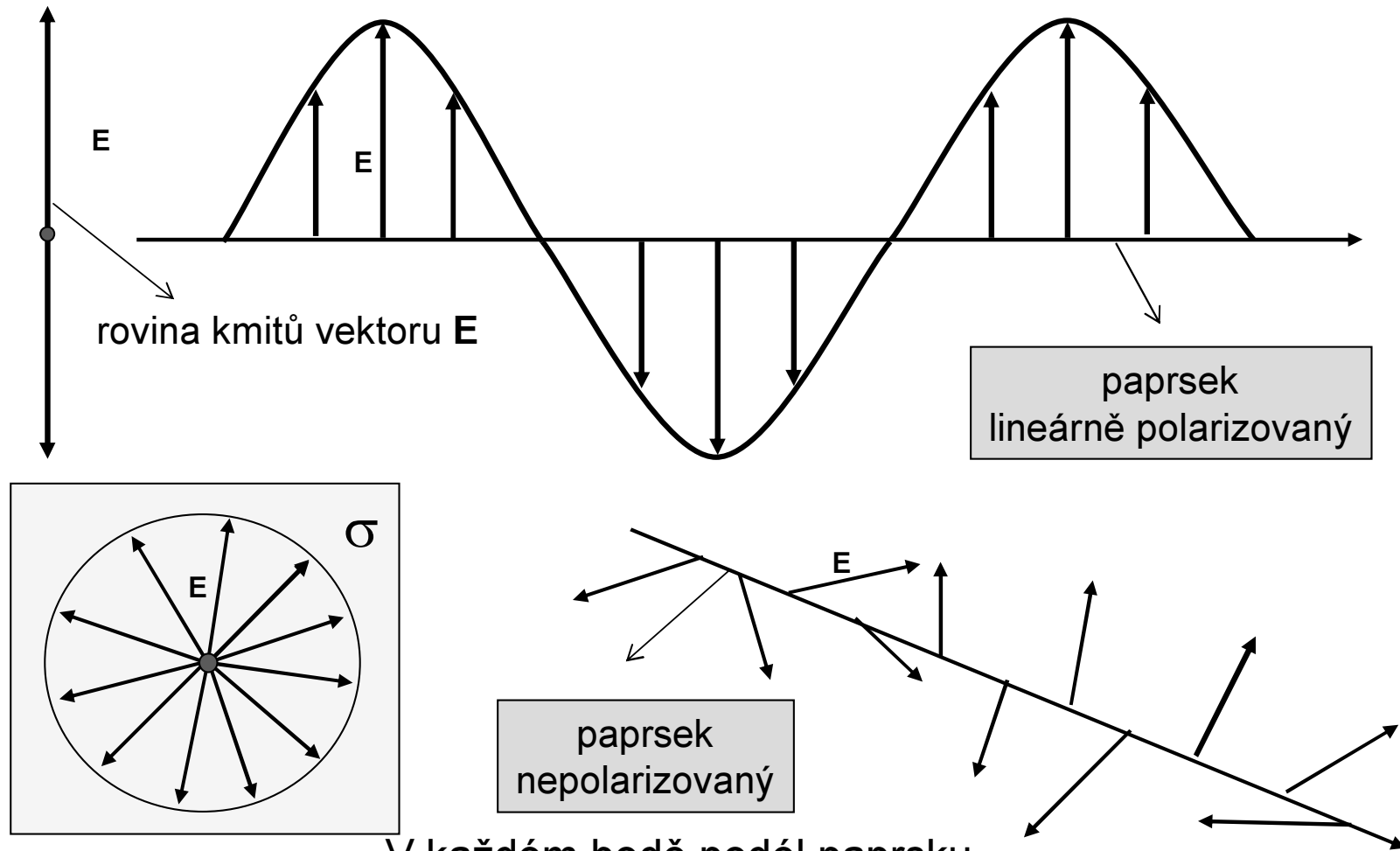

V každém bodě podél paprsku má vektor E jiný **směr**, stejnou **velikost** a vždy je **kolmý** na paprsek

Polarizace odrazem

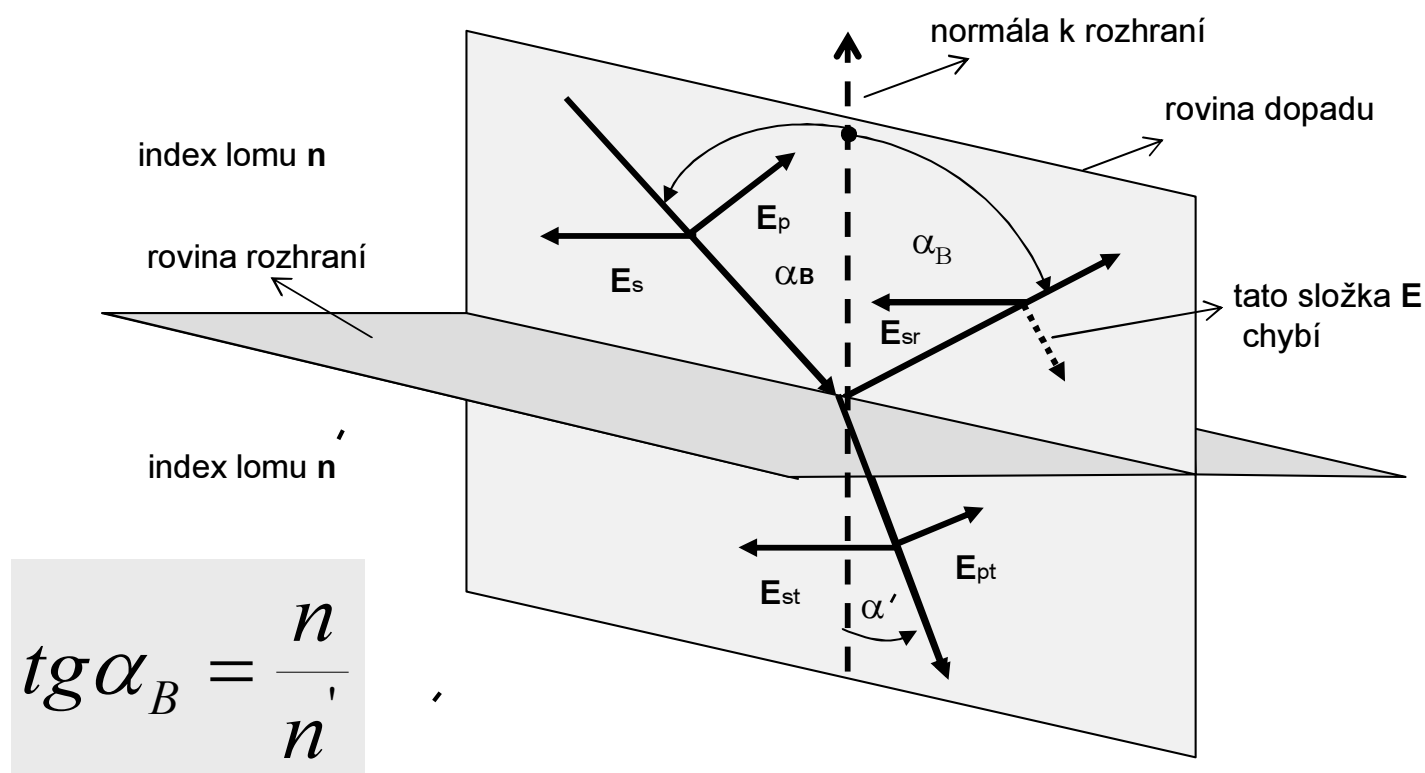

- 1) Při **Brewsterově úhlu** dopadu α_B se odráží jen složka E_{sr} ($E_{pr} = 0$).
- 2) Úhel mezi odraženým a lomeným paprskem je **90 stupňů**.
- 3) **Lineární polarizace** odrazem nastává jen pro rozhraní dvou dielektrik.
- 4) Na rozhraní **vakuum - kov** nebo povrchu s tenkými vrstvami vzniká odrazem **eliptická polarizace** (důsledek komplexního indexu lomu kovů).

Polarizátor

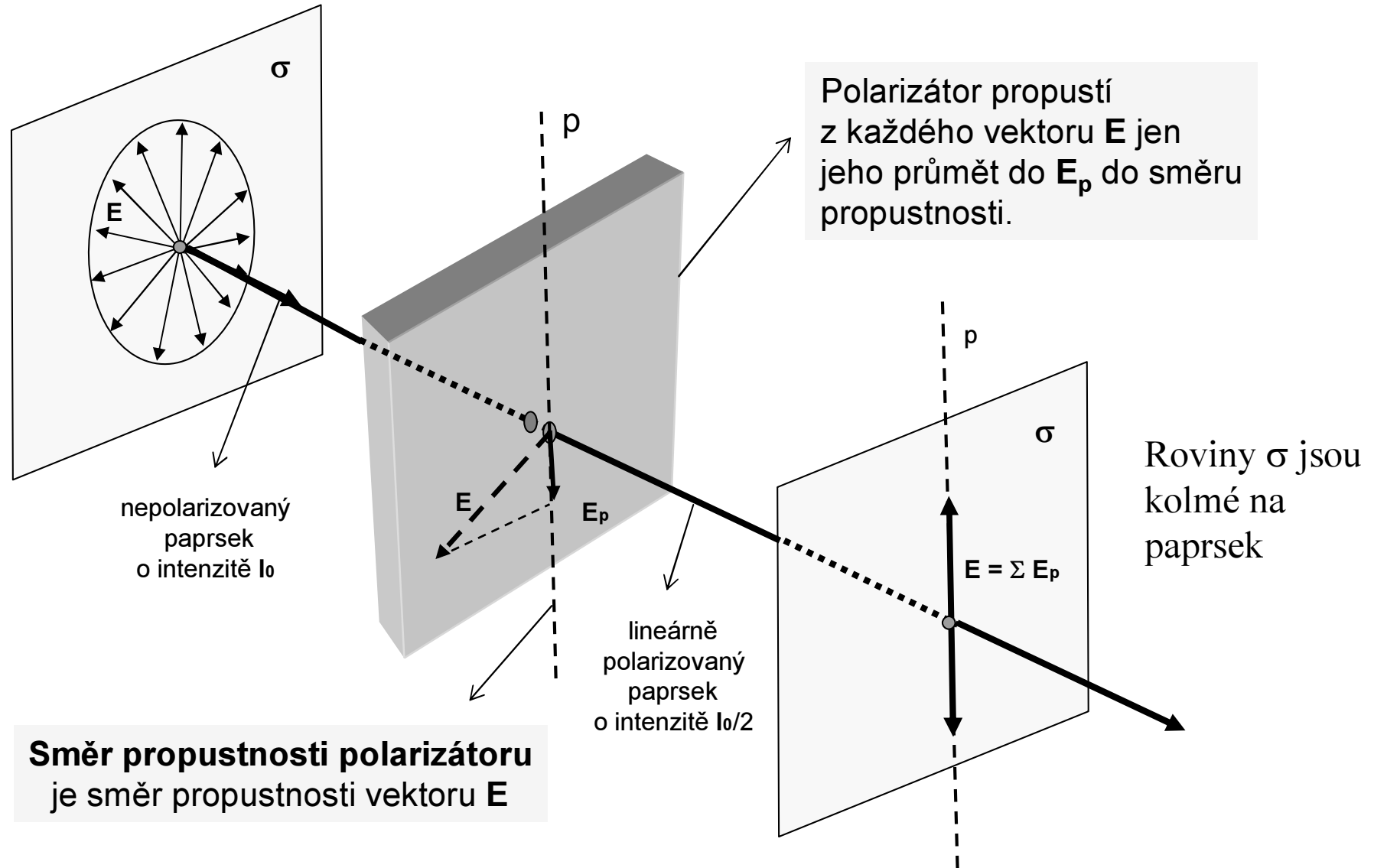

Optické prostředí

Izotropní látky

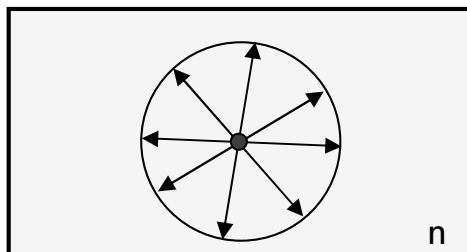

Plocha indexů lomu:
Délka šipek je úměrná velikosti indexu lomu v daném směru.
Koncové body leží na **kouli**.

Anizotropní látky (látky dvojlomné)

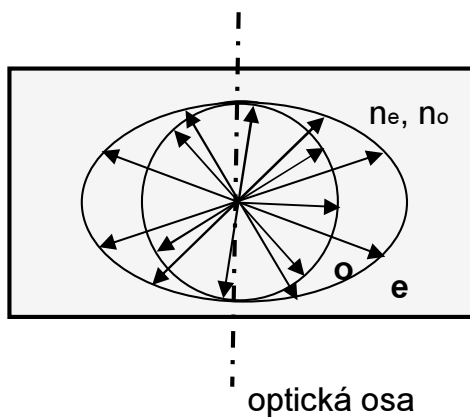

Dvojlomná látka je charakterizována dvěma indexy lomu n_o a n_e a dále **optickou osou**

Plocha indexů lomu:
Koncové body n_o leží na kouli,
zatím co n_e leží na **rotačním elipsoidu**.

Dvojlomné látky (1)

Každému dopadajícímu paprsku odpovídají ve dvojlomné látce **dva paprsky**:
řádný (**ordinarius**) a mimořádný (**extraordinarius**):

- látkou šíří různou **fázovou rychlostí**, protože mají různý index lomu
- jsou **lineárně polarizované** navzájem kolmo (uvažujeme vektory E_o a E_e)

Optická osa rovnoběžná s povrchem preparátu

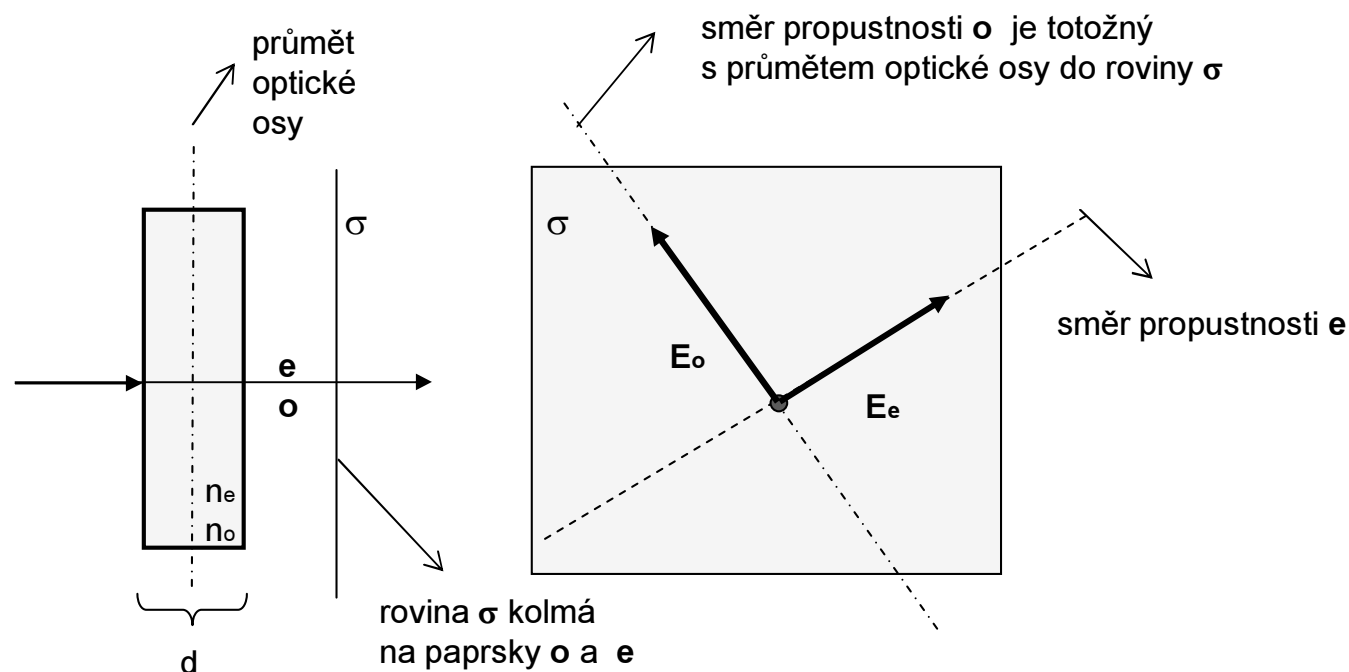

V tomto případě jdou paprsky o a e **stejným směrem**, ale mají **různou polarizaci**
a **fázový posuv** mezi paprsky o a e je: $\varphi = 2\pi d(n_e - n_o)/\lambda$

Dvojlomné látky (2)

Průchod paprsků dvojlomnou látkou

a) Optická osa rovnoběžná s povrchem

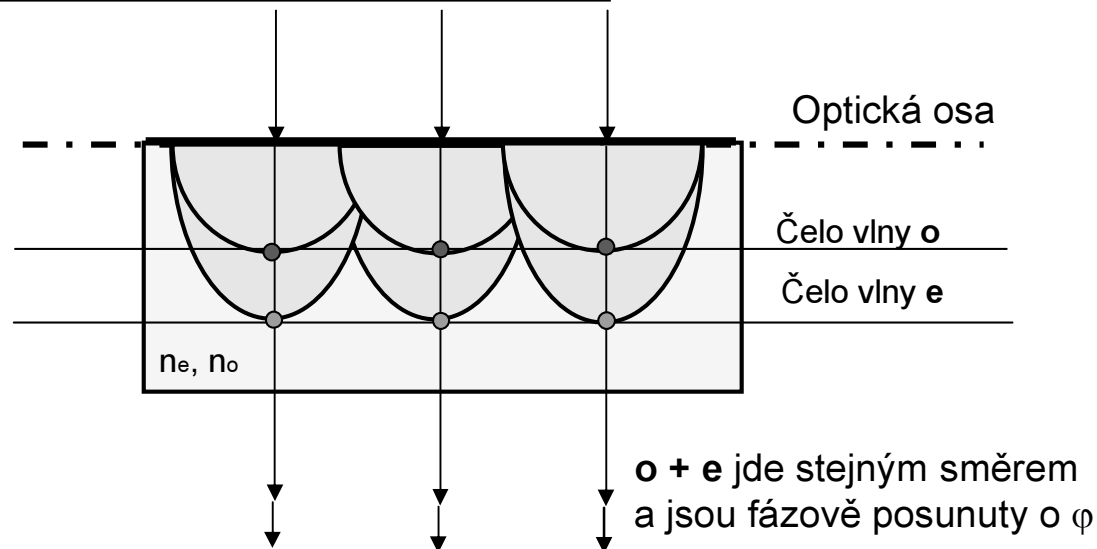

Podle Huygensova principu každý dopadající paprsek vybudí v látce sekundární vlnu. Kolmice k čelu těchto vln určuje směr dalšího šíření paprsku v prostředí.

Dvojlomné látky (3)

Průchod paprsků dvojlomnou látkou

b) Optická osa **neleží** v rovině povrchu

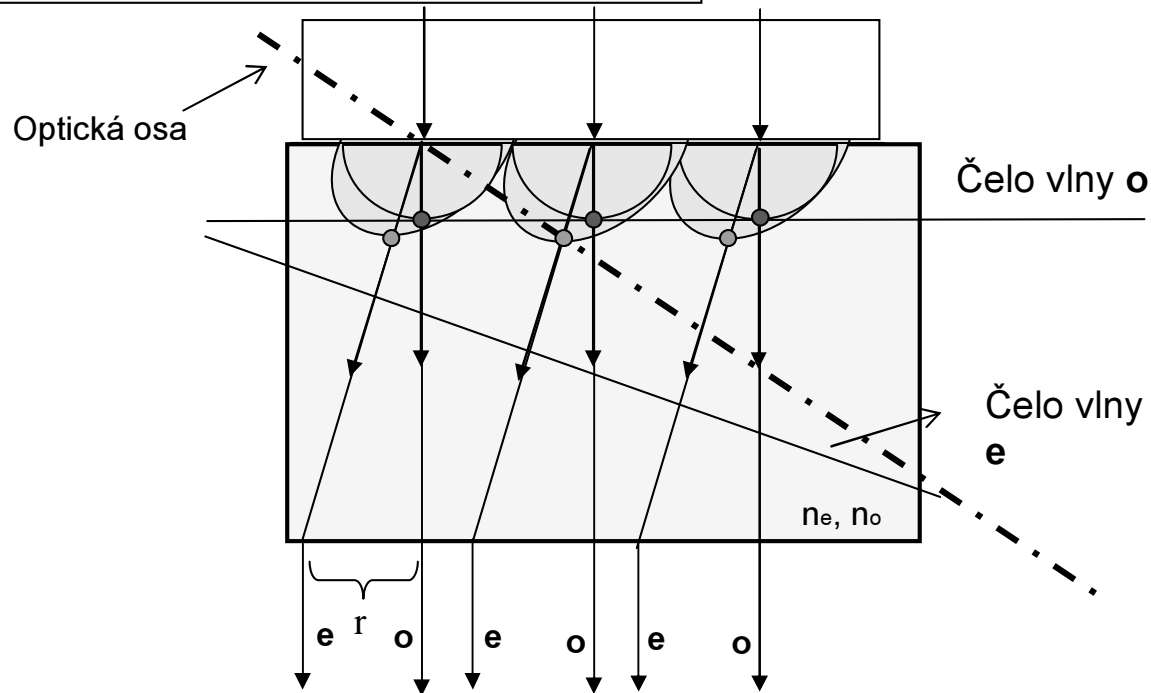

- 1) Když optická osa **není rovnoběžná s povrchem**, pak se uvnitř dvojlomné látky šíří paprsky **o** a **e** různými směry.
- 2) Mimo tuto látku jdou pak zase rovnoběžně (**fázový posuv** zachován).
- 3) Na výstupu z dvojlomné látky jsou paprsky **o** a **e** **laterálně rozštěpeny** o **r**.

Eliptická polarizace (1)

Výsledek superpozice
vektorů E_o a E_e

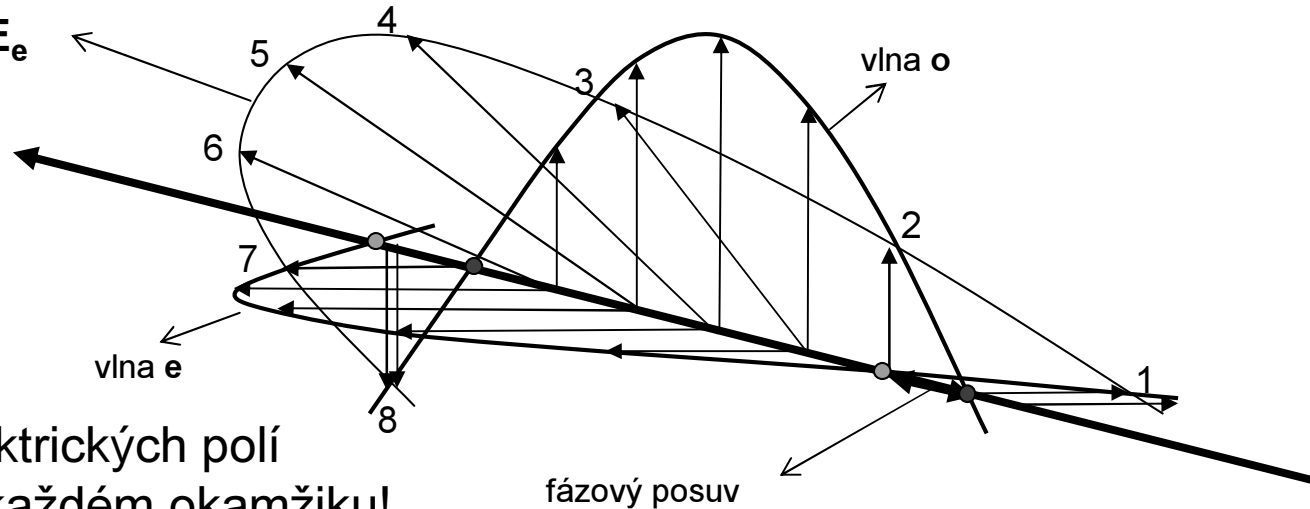

Superpozice elektrických polí
nastává vždy v každém okamžiku!

Elipticky polarizované světlo vzniká superpozicí dvou navzájem kolmo polarizovaných vln o stejné frekvenci, když jejich fázový posuv různý od 0 nebo π

Představa elipticky polarizovaného světla je stále ekvivalentní představě dvou lineárně polarizovaných paprsků v rovinách na sebe kolmých, mezi nimiž je fázový posuv φ .

Této představě dvou paprsků budeme nadále užívat!

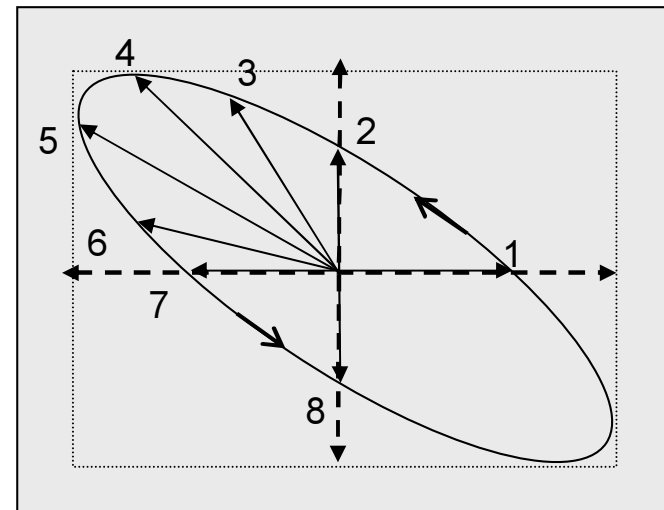

Eliptická polarizace (2)

- 1) Když je mezi uvažovanými vlnami o a e **fázový posuv** různý od 0 nebo π , pak **výsledný vektor** elektrické intenzity \mathbf{E} **neleží** v jedné rovině, ale neustále mění svoji polohu v prostoru.
- 2) Koncový bod tohoto vektoru se **pohybuje po elipse**, která se za jistých podmínek může změnit i v kružnici. Tento bod oběhne elipsu za jednu periodu světla.

Lze rozpoznat světlo kruhově polarizované od nepolarizovaného?

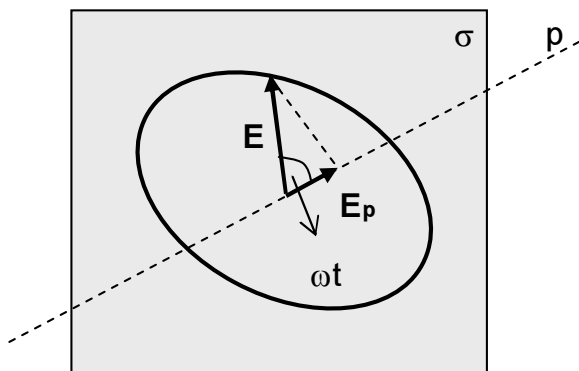

- 1) Při eliptické nebo kruhové polarizaci se **průmět** vektoru \mathbf{E} do směru propustnosti polarizátoru mění s frekvencí světla a proto světlo prochází přes polarizátor v každém okamžiku.
- 2) Že nejde o světlo nepolarizované, lze rozhodnout až zařazením **kompensátoru fáze** a ten nastavit tak, že fázový posuv je **nula** nebo π .

Eliptická polarizace (3)

První zajímavá situace!

Fázový posuv = 0

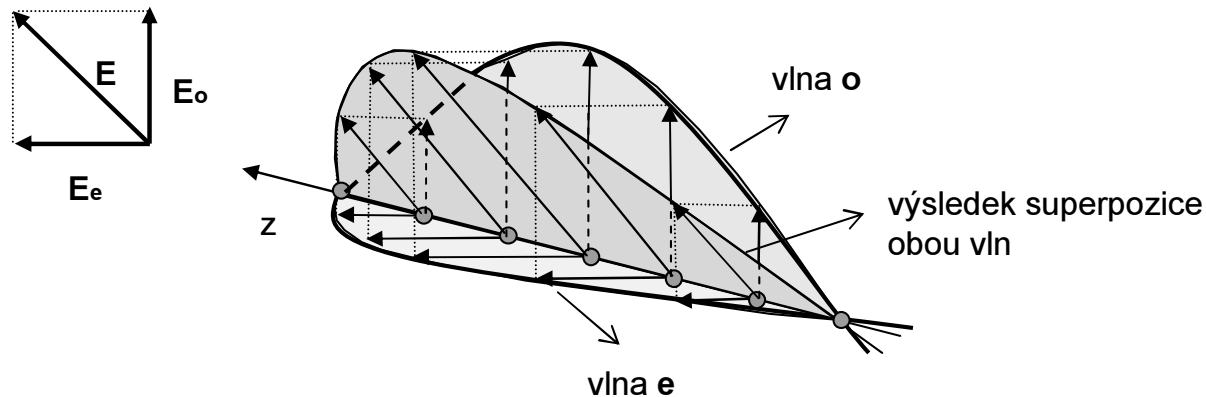

- 1) Znázornění vektorů E při superpozici řádné a mimořádné vlny (jen poloviny sinusovky), mezi nimiž je **nulový** fázový rozdíl ($\Phi=0$).
- 2) Modré, zelené a červené **šipky znázorňují** příslušné vektory elektrické intenzity jednotlivých vln (paprsků).
- 3) Výsledná vlna (červeně) je také lineárně polarizovaná (vektory elektrické intenzity leží v jedné rovině).

Eliptická polarizace (4)

Druhá zajímavá situace!

Fázový posuv = π

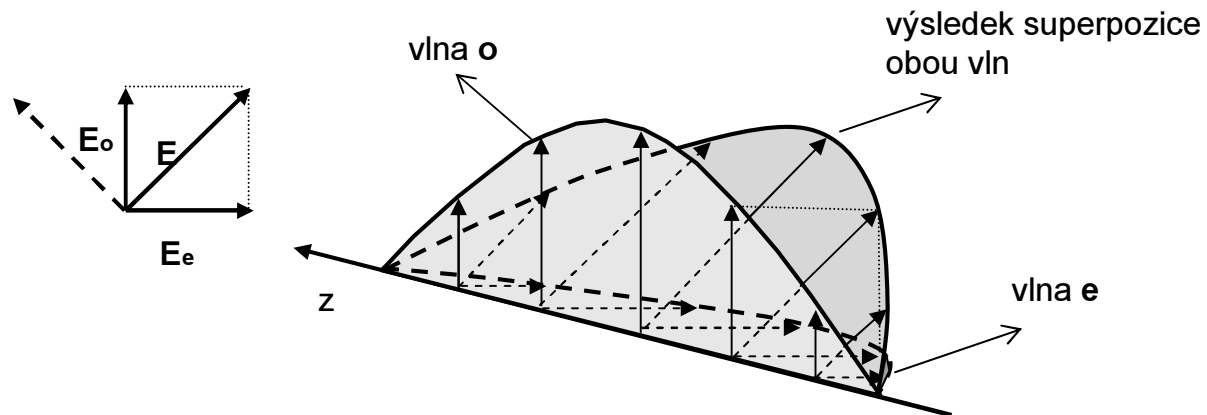

- 1) Vlna e změnila znaménko (**tomu odpovídá fázový posuv o π**).
- 2) Výsledná vlna je lineárně polarizovaná, ale oproti předchozímu případu jsou vektory E pootočený o **90 stupňů**.

Polarizační mikroskop (1)

Schéma polarizačního mikroskopu je v podstatě stejné jako projektoru (zřízení pro fotoelasticimetrii). Kontrast obrazu vzniká **interferencí** řádného a mimořádného paprsku.

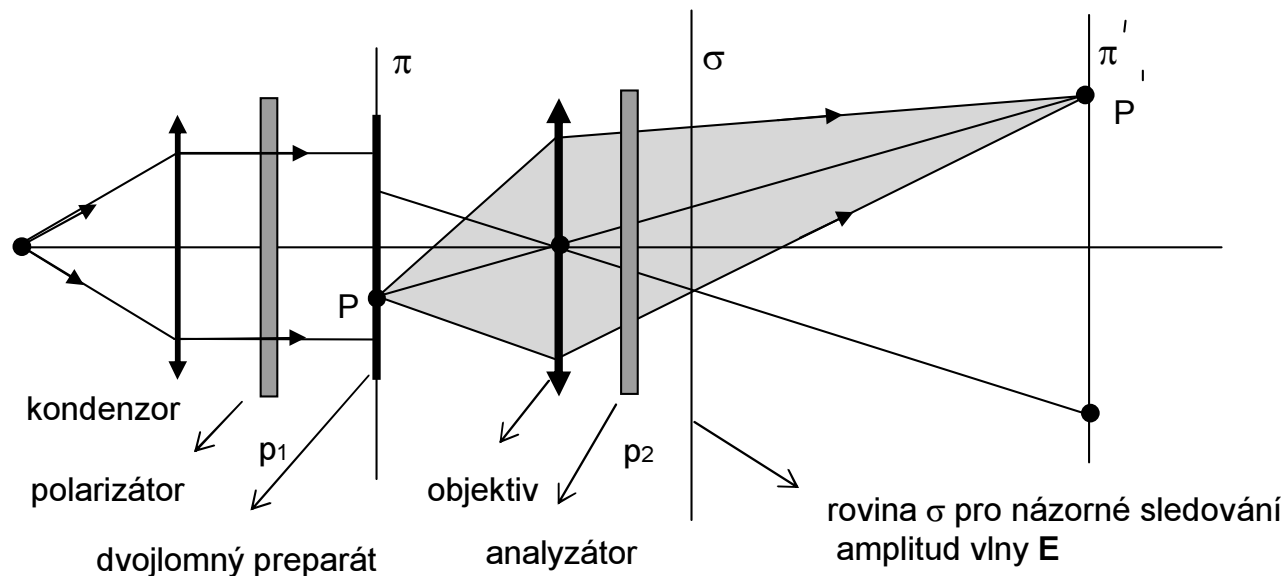

- 1) Použije se koherentní osvětlení preparátu.
- 2) U polarizátorů p_1 a p_2 jsou známy **směry propustnosti vektorů E**.
- 3) **Optická osa** leží přibližně v rovině povrchu preparátu.

Polarizační mikroskop (2)

Postupně sledujme jak se mění amplitudy tím, že procházejí polarizátorem, dvojlomným preparátem a analyzátozem

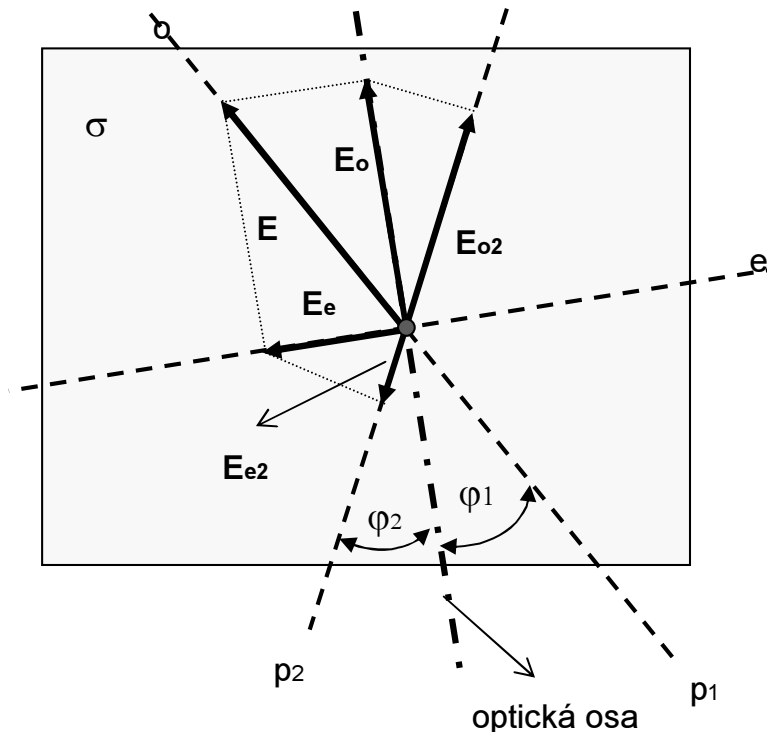

- 1) Do roviny σ jsou zakresleny směry **propustnosti vektorů E** pro 1. polarizátor p_1 , pro řádný paprsek o a mimořádný e dvojlomné látky a pro 2. polarizátor (analyzátozem) p_2 .
- 2) Tak jak paprsek prochází danou soustavou, tak se **vektor E postupně promítá** do příslušných směrů propustnosti.
- 3) Na stínítku **interferují paprsky E_{o2} a E_{e2}** pro něž **stupeň polarizační interference** už není roven nule ale jedničce. Výsledek interference závisí na fázovém posuvu mezi paprsky o a e a na jejich amplitudách.