



FUNKCIONALISMUS

BARTŮŇKOVÁ VERONIKA
& VLACHOVÁ PAVLA

ZÁKLADNÍ ÚDAJE:

- Vznik ve 20. letech 20. století pod obecným pojmem **MODERNÍ ARCHITEKTURA**
- CHARAKTERISTIKA DOBY:
Polevovaly společenské konvence, móda se stávala pohodlnější a život byl v jistém smyslu radostnější a perspektivnější.
- ODRAZ V ARCHITEKTUŘE:
Požadavek účelného řešení převyšuje výtvarné řešení, motto: „forma následuje funkci“

ZAKLADATEL:

-
- **Le Corbusier**, vlastním jménem **Charles-Édouard Jeanneret** (Švýcarsko)
 - 2. pol. 19. století – 1. pol. 20. století
 - **DÍLO:** Pět bodů moderní architektury (funkcionalismu)

„Jsem samouk a jsem zvědavý. Nemám žádnou školu, nemusel jsem se tudíž pracně odnaučovat to, co bych se v ní učil. Nechci se míchat mezi akademiky, neboť člověk nesmí myslet akademicky. Jedinou mou školou je neustálé pozorování přírody a věcí kolem nás.“

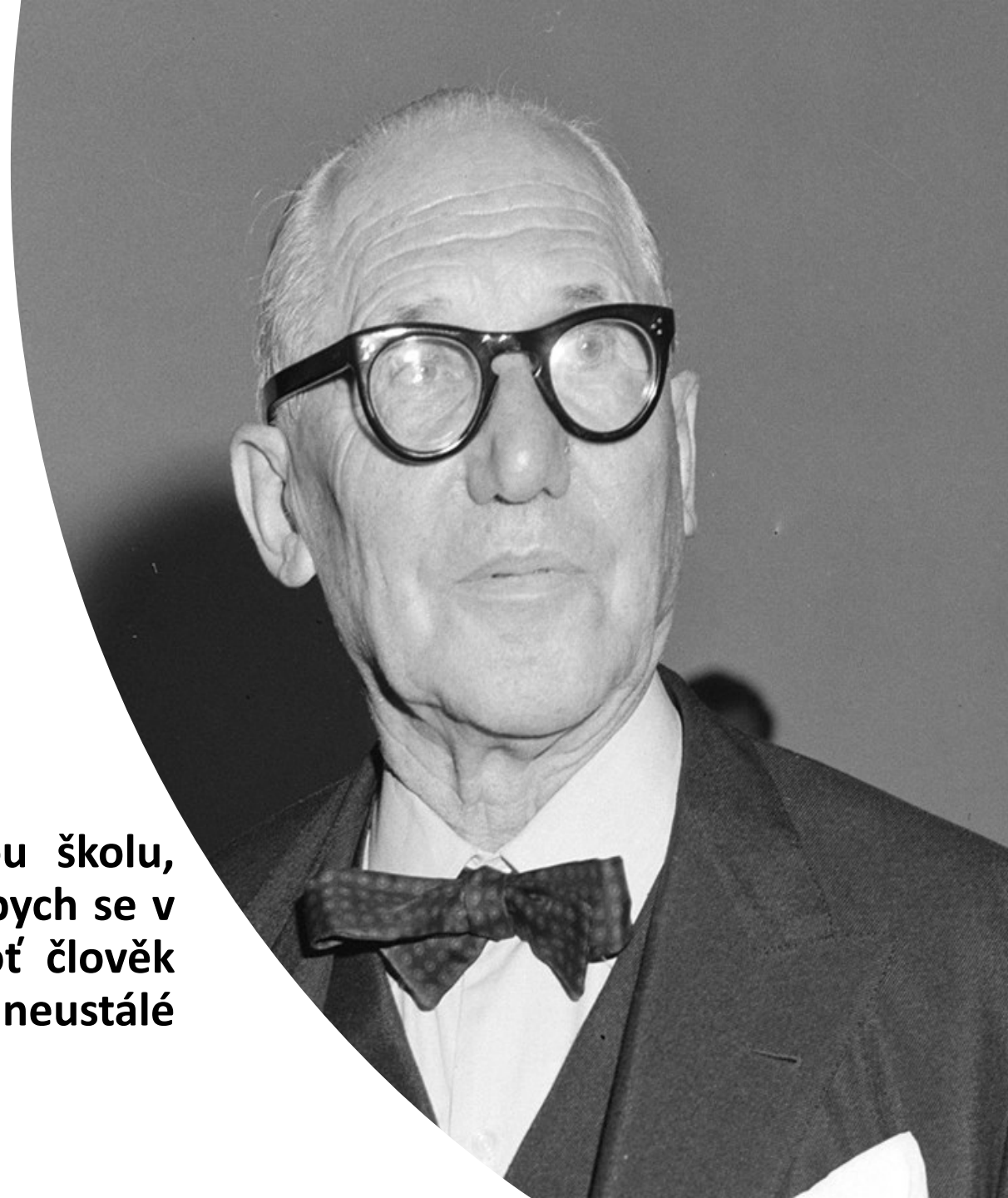

CHARAKTERISTI CKÉ ZNAKY:

- Pět bodů moderní architektury (funkcionalismu)

1) **Sloupy** (uvolnění přízemí pro zeleň a pohyb lidí)

- Pět bodů moderní architektury (funkcionalismu)

2) **Střešní zahrady** (plochá střecha zpřístupní místo pro terasu, zeleň či volný pohyb)

- Pět bodů moderní architektury (funkcionalismu)

3) **Volný půdorys** (sloupy dávají variabilitu členění vnitřního prostoru)

Pět bodů moderní architektury
(funkcionalismu)

4) **Pásová okna** (systém
sloupů umožňuje vytvoření
prosklené stěny)

- Pět bodů moderní architektury (funkcionalismu)

5) **Volné průčelí** (konzolovitě vyvedené stropy uvolňují průčelí pro naprosto volné řešení oken a průčelí)

- Průčelí = přední strana budovy

- Konzola =

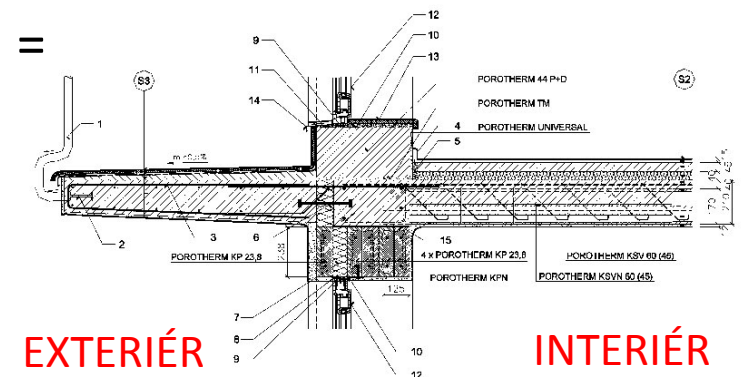



- 6) Dalším významným rysem je použití **ŽELEZOBETONOVÉ KONSTRUKCE**, která v kombinaci se skeletovým systémem umožňuje volný půdorys a řešení zaoblených hran.
- 7) Absence detailu na vnější fasádě, ale i v interiéru.

FUNKCIONALISM US V INTERIÉRU

PODLAHA: keramická dlažba / dlažba
imitující mramor / mramor

VÝMALBA: neutrální barvy, popř. Velmi
jednoduché vzory

VYBAVENÍ: sofa, křesla ladných křivek s
„trvanlivou“ kůží, s kovovými prvky,
ebenové dřevo

FUNKCIONALISM US V BRNĚ

- BRNO se stalo jedním z předních center funkcionalismu ve střední Evropě.
- Tento architektonický směr se naplno prosadil při výstavbě **brněnského zemského výstaviště** a **Výstavě soudobé kultury** v roce 1928, jejíž součástí byla i **kolonie Nový dům**, první výstava moderního bydlení v Československu.
- Od roku 1923 v Brně natrvalo působil **Bohuslav Fuchs**, jeden z předních brněnských architektů své doby.
- Nejvýznamnější místní památkou funkcionalismu je **vila Tugendhat**, která byla zařazena i na Seznam světového dědictví **UNESCO**.

ZEMANOVA KAVÁRNA

- Brno střed - Štýřice
- Ernst Wiesner

- Stěžejní dílo brněnské moderní architektury a jedna z prvních funkcionalistických budov v Československu. Stavba je založena na prolínání kvadratických tvarů a propojena s okolním parkem pomocí trojice prostředních zasunovatelných oken. V roce [1964](#) byla zbořena a v 90. letech 20. století nahrazena replikou.



HOTEL AVION

- Brno – střed
- Bohuslav Fuchs
- Hotel Avion je první poválečný hotel v Brně a představuje stěžejní dílo české funkcionalistické architektury 20. let. Díky velmi úzké parcele (8,5 m), na které byl postaven, představuje unikátní dílo s velkými nároky na architekta. Dvě nejnižší podlaží byla vyhrazena pro kavárnu, v dalších sedmi byly hotelové pokoje.



BRNĚNSKÉ VÝSTAVIŠTĚ

- Brno- střed (Pisárky)
- Josef Kalous, Jaroslav Valenta, Bohuslav Fuchs, Vlastislav Chroust, Josef Gočár, Pavel Janák, Bohumír Čermák, Emil Králík, Oldřich Starý, Josef Havlíček, Adolf Loos

Brno ve výstavišti o rozloze 360 000 m² získalo jeden z nejvýznamnějších funkcionalistických stavebních komplexů své doby. Jednotlivé pavilony byly dílem známých architektů – například přední český architekt Bohuslav Fuchs navrhl hned několik pavilonů, zachoval se z nich jediný, pavilon města Brna.

KOLONIE NOVÝ DŮM

- Brno – Žabovřesky
- Bohuslav Fuchs, Josef Štěpánek, Jaroslav Grunt, Jiří Kroha, Hugo Foltýn, Miroslav Putna, Jan Víšek, Jaroslav Syřiště, Ernst Wiesner

Obytný komplex 16 funkcionalistických úsporných řadových nebo individuálních rodinných domů zbudovaných v roce 1928 jako projekt ukázkového moderního bydlení v rámci Výstavy soudobé kultury v Brně. Jde o úsporné řadové nebo individuální domy.





FUCHSŮV RODINNÝ DŮM

- Brno – Žabovřesky
- Bohuslav Fuchs
- Navenek architektonicky jednoduchá stavba představuje uvnitř revolučně koncipovaný obytný prostor včetně haly s galerií, vzájemně propojený a opticky provázaný se zahradou.

VILA TUGENDHAT

Brno – sever (Černá pole)
Ludwig Mies van der Rohe



- Vila je označována, spolu s německým pavilónem na výstavě EXPO v Barceloně (1929), za **nejvýznačnější předválečné dílo architekta Ludwiga Miese van der Rohe**, který je považován za jednoho z otců moderní architektury 20. století. Zároveň je to stavba, která spoluurčila nová měřítka moderního bydlení.
- Patří k základním dílům **světového funkcionalismu**.





POPIS VILY

- Samotný prostor je tvořen třemi patry, přestože z pohledu z ulice vila působí jako přízemní jednopodlažní budova.
- **Horní patro:** přijímací hala, oddělené ložnice manželů Tugendhatových (sociálním zařízením), dva dětské pokoje a pokoj vychovatelky (druhé sociální zařízení) a rozlehlou terasu. K hornímu patru přiléhá také byt správce a garáž pro dvě auta.
- **Prostřední patro:** volný prostor a pracovní prostor, zimní zahrada
- **Spodní patro:** strojovna vzduchotechniky, kotelna, strojovna pro elektrické spouštění oken, prádelna, fotokomora, místnost pro kožichy
- **Technicky pokrokové:** vytápění horkým vzduchem, klimatizace, stahovací rolety...
- **Viz ukázka:** http://www.tugendhat.eu/tour/tour_en.htm

... a mnoho dalších 😊

DĚKUJI ZA POZORNOST.

Zdroje:

- <http://fast10.vsb.cz/studijni-materialy/saau/funkcionalismus.html>
- <http://www.tugendhat.eu/en/virtual-tour.html>
- https://cs.wikipedia.org/wiki/Seznam_funkcionalistických_staveb_v_Brně
- https://cs.wikipedia.org/wiki/Brněnské_výstaviště
- <https://www.bydlemestylove.cz/inspirace/153-funkcionalismus-v-interieru>
- https://cs.wikipedia.org/wiki/Vila_Tugendhat
- <http://www.kultura.cz/profile/13521-funkcionalismus>
- https://cs.wikipedia.org/wiki/Le_Corbusier
- <https://www.ceskatelevize.cz/ivysilani/10441287766-studio-6-vikend/214411010120615/obsah/332786-zakladatel-funkcionalismu-le-corbusier>
- https://hradecky.denik.cz/zpravy_region/neustoupil-a-proto-ma-funkcionalisticka-vila-plochou-strechu-20140603.html
- <https://www.youtube.com/watch?v=1tSd1M66P9s>
- <https://www.youtube.com/watch?v=7rMI3SKeZJ8>