

A photograph of a large hippopotamus and a smaller one, likely a calf, resting on a concrete surface. The large hippo is in the background, and the smaller one is in the foreground. The text is overlaid on the image.

Hladový hroch

Klára Soukupová
Veronika Zemánková

Potřeby:

- 2 krabice od džusu - jedna větší, druhá menší
- ruličky od toal.papíru
- Izolepa
- barevné papíry
- špejle



Provedení:

- tělo hrocha bude tvořit krabice od džusu, odstříhni z ní jednu nejmenší stěnu, do protější stěny vystříhni svislý otvor tak, aby se v něm mohla pohybovat tyčka nahoru a dolů
- z druhé menší krabice udělej tlamu hrocha tím, že ji podélně rozřízneš v polovině, ke spodní části čelisti přilep tyčku



pomarančovo-žirovni
napój pomarančni žirovni



Skupna vsebnost energije (kcal) 100 g
Beljakovine (g) 0,5
Maščobe (g) 0,5
Glukoza (g) 10,0
Skupna vsebnost energije (kJ) 420
Beljakovine (g) 0,5
Maščobe (g) 0,5
Glukoza (g) 10,0
Skupna vsebnost energije (kcal) 100 g
Beljakovine (g) 0,5
Maščobe (g) 0,5
Glukoza (g) 10,0

Skupna vsebnost energije (kcal) 100 g
Beljakovine (g) 0,5
Maščobe (g) 0,5
Glukoza (g) 10,0
Skupna vsebnost energije (kJ) 420
Beljakovine (g) 0,5
Maščobe (g) 0,5
Glukoza (g) 10,0

- tělem hrocha protáhni tyčku
- obě krabice do sebe zasuň a malou krabici k větší přilep izolepou
- nožky udělej z trubky od alobalu, hrocha si barevnými papíry polep



Hrocha si vyzkoušej:

- tyčkou pohybuj nahoru a dolů, tlama hrocha bude hýbat dolní čelistí
- přemýšlej, jak bys to udělal, aby hroch hýbal horní částí tlamy
- dej hrochovi trochu najíst (např.pár maticěk), tak aby tlama byla vyvážená a šťouchnutím do tyčky chvílku kývala

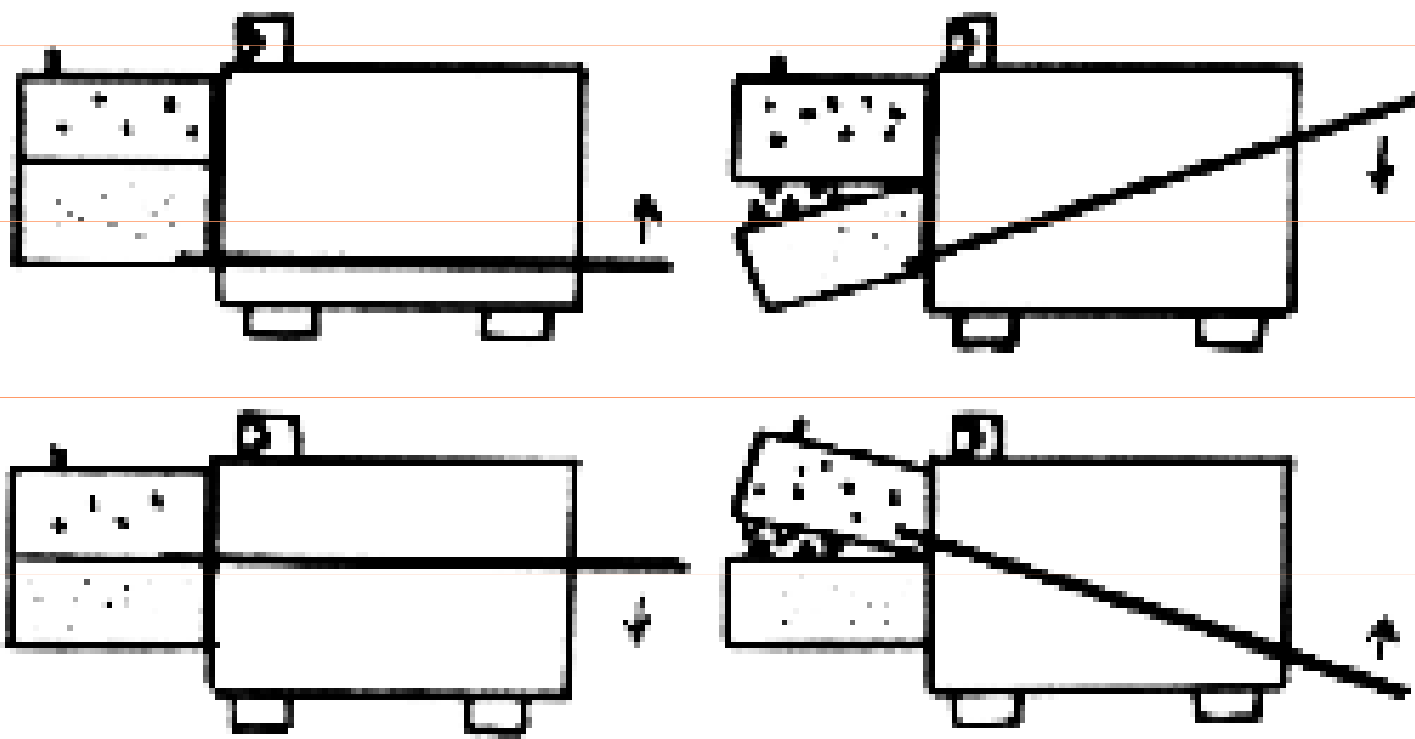

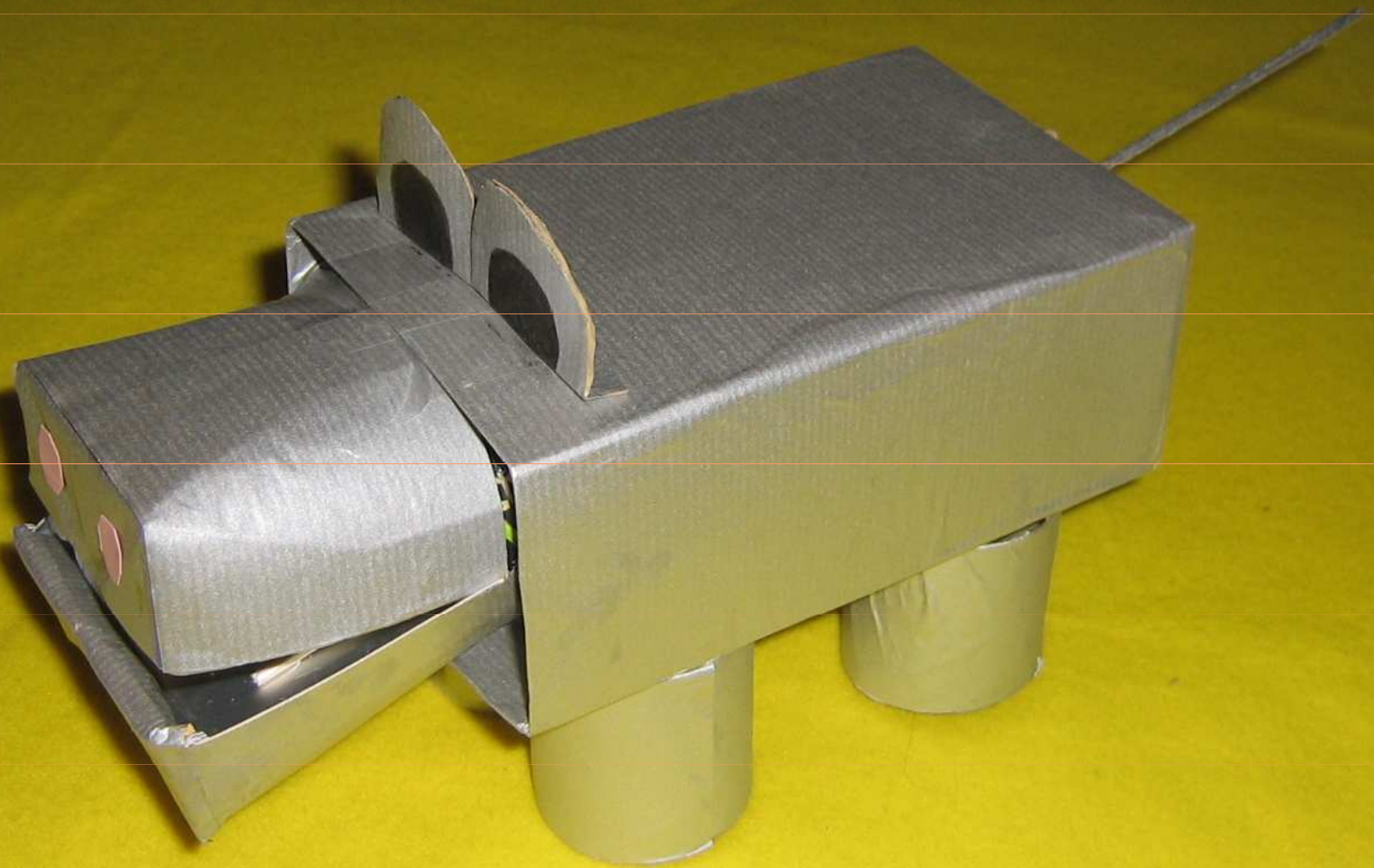

Hroch

- **Třída:** savci,
- **Řád:** sudokopytníci,
- **Čeľed':** hrochovití

