

Klasifikace a poznávání magmatických hornin

Cvičení NPL1 Neživá příroda 1

Klasifikace magmatických hornin

Rozdělení magmatických hornin podle způsobu a místa vzniku.

plutonické
horniny

žilné horniny

vulkanické
horniny

Materiál vyvrhovaný při sopečné činnosti se po dopadu stává sedimentární horninou.

Klasifikace magmatických hornin

Makroskopickou klasifikaci hornin umožňuje minerální (fázové) složení horniny.

Klasifikační diagram QAPF (Streckaisenův) rozdělují magmatické horniny podle obsahu světlých minerálů:
křemene (Q), alkalických (draselných) živců (A),
plagioklasů (P) a foidů (F).

Přítomné tmavé minerály nedávají hornině jméno, pouze ho mohou zpřesňovat (např. amfibol-biotitový granodiorit)

K důležitým tmavým minerálům patří: muskovit, biotit, pyroxeny, amfiboly a olivín.

Stavby magmatických hornin

textura všesměrná – textura bez přednostního uspořádání minerálních zrn

textura paralelní – minerální zrna mají zřetelné přednostní uspořádání podle určitých ploch nebo v jednom směru

textura kompaktní (masivní) – hmota horniny beze zbytku vyplňuje prostor, Typická pro plutonické horniny

textura pórovitá – pojmem pórovitá se označují všechny struktury obsahující prázdné nebo druhotně vyplněné prostory – typická pro vulkanické horniny



Stavby magmatických hornin

stejněměrně (rovnoměrně) zrnitá struktura – reprezentuje horniny se stejně velkými zrny minerálů

porfyrická struktura – v hornině jsou přítomny porfyrické vyrostlice a menší zrna, tvořící základní hmotu



Granit (žula)

Barva granitu: světlá, světle šedá, narůžovělá

Složení granitu:

Křemen: 20–60 % ze všech světlých minerálů

Alkalické živce: 35–90 %

Plagioklasy: 10–65 %

Množství tmavých minerálů 5–20 %: muskovit, biotit, amfibol

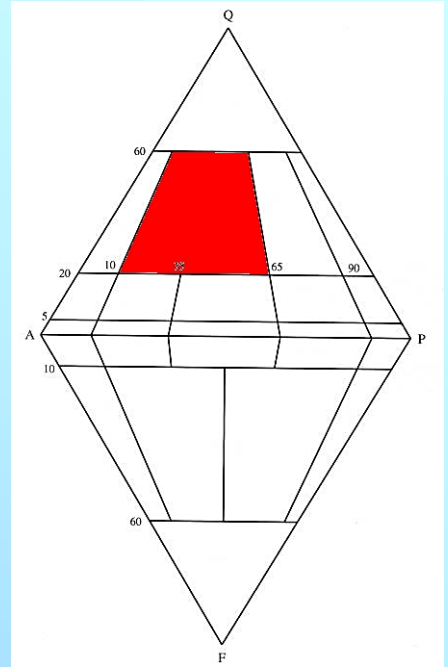

Granodiorit

Barva: světle až tmavě šedá

Složení granodioritu:

křemen 20–60 % ze světlých minerálů

alkalické živce: 10–35 %

Plagioklasy: 65–90 %.

Obsah tmavých minerálů v celé hornině kolísá od 5 do 25 %, nejčastěji muskovit, amfibol, pyroxen.

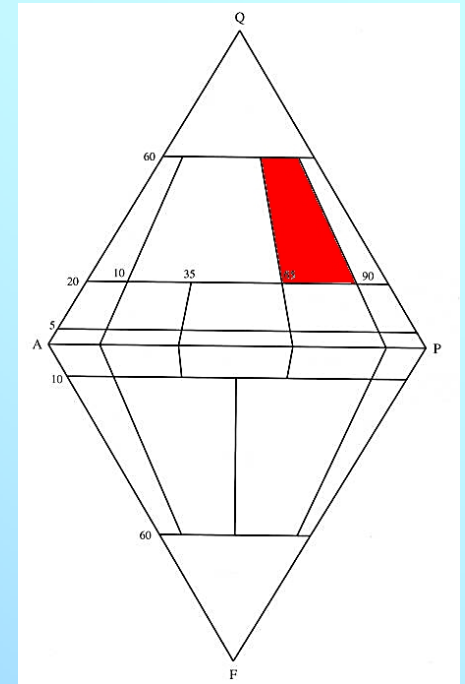

Syenit

Barva: tmavě šedá

Složení syenitu:

Křemen: do 5 %

alkalické živce: 65–90 %

Plagioklas: 10–35 %

Obsah tmavých minerálů v syenitu je 10–35 %, nejčastěji biotit, amfibol, pyroxen

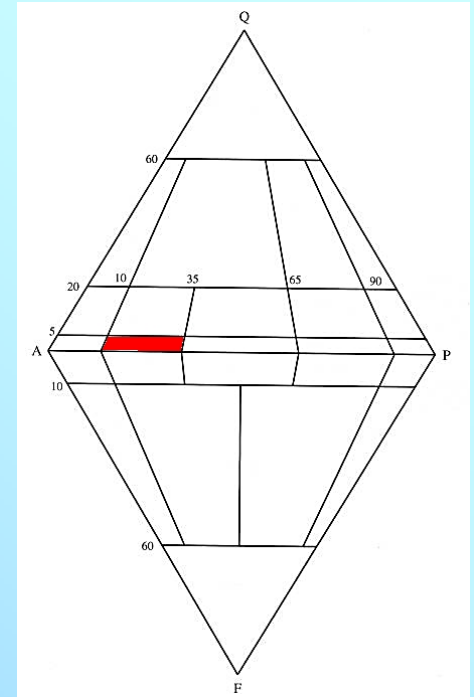

© V. Vávra, J. Štelcl
Atlas hornin



© V. Vávra, J. Štelcl
Atlas hornin

Diorit

Barva: tmavě šedá, šedočerná

Složení dioritu:

Křemen: do 5 %

K-živec: do 10 %

Plagioklas: 90–100 % (složení nepřevyšuje hodnotu An_{50})

Zastoupení tmavých minerálů: 25–50 %, běžně biotit, pyroxen, amfibol

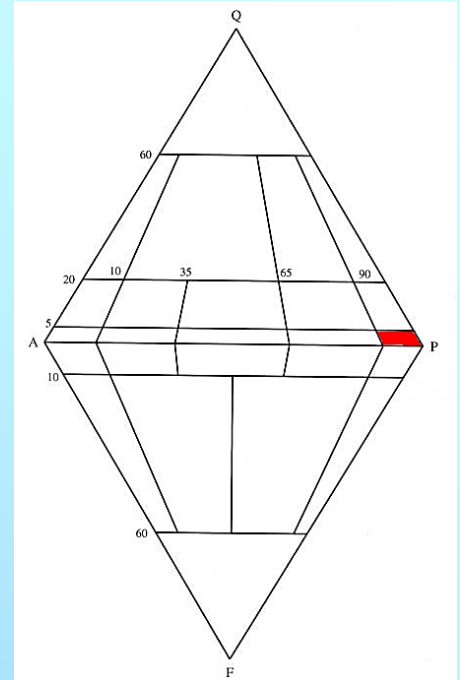

Gabro

Barva: tmavě šedá, černá

Složení gabra:

Křemen: do 5 %

Plagioklas: 90–100 % (bazický)

Tmavé minerály: monoklinický pyroxen, rombický pyroxen (norit), olivín (troktolit)

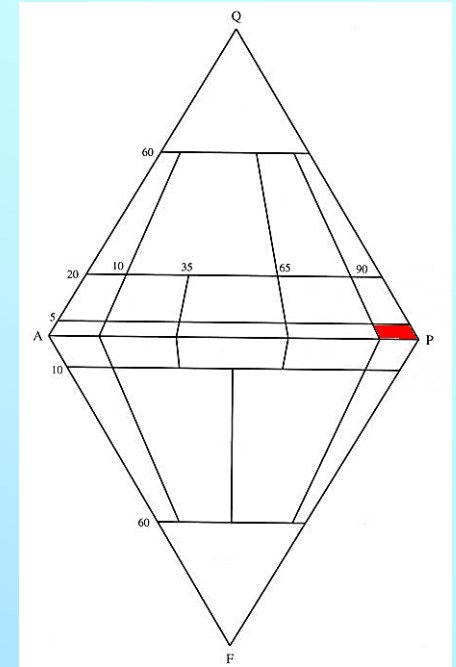

Ryolit

Barva: bílá, nazelenalá, načervenalá

Složení **ryolitů** odpovídá granitu.

Křemen: 20–60 % ze světlých součástí

alkalické živce: 35–90 %,

Plagioklasy: 10–65 %

Tmavé minerály: biotit, pyroxen, amfibol

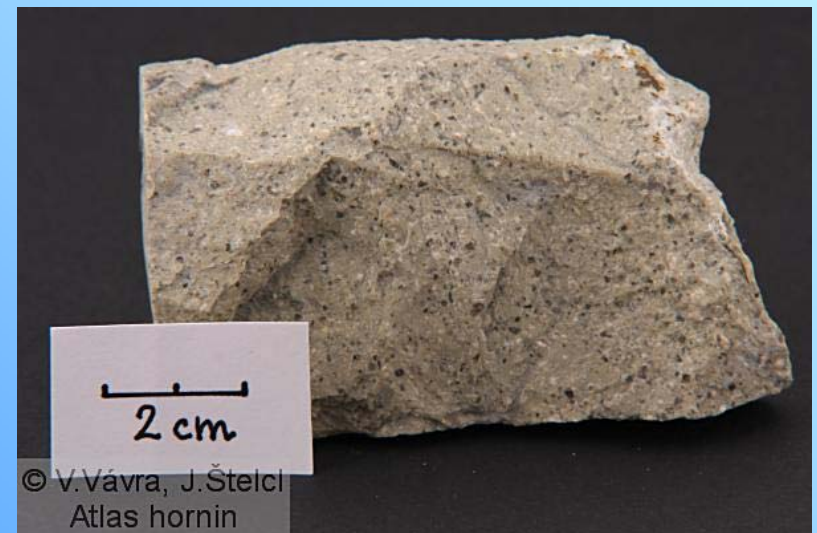
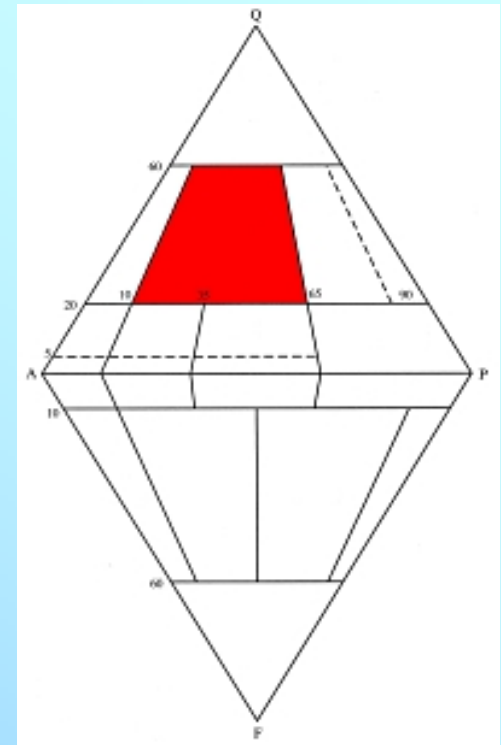

Andezit

Barva: světle až tmavě šedá se zeleným nádechem

Složení andezitu:

Křemen: do 5 %

Plagioklasy: více jak 90 % všech živců

Tmavé minerály: amfibol a biotit, ortopyroxeny a klinopyroxeny

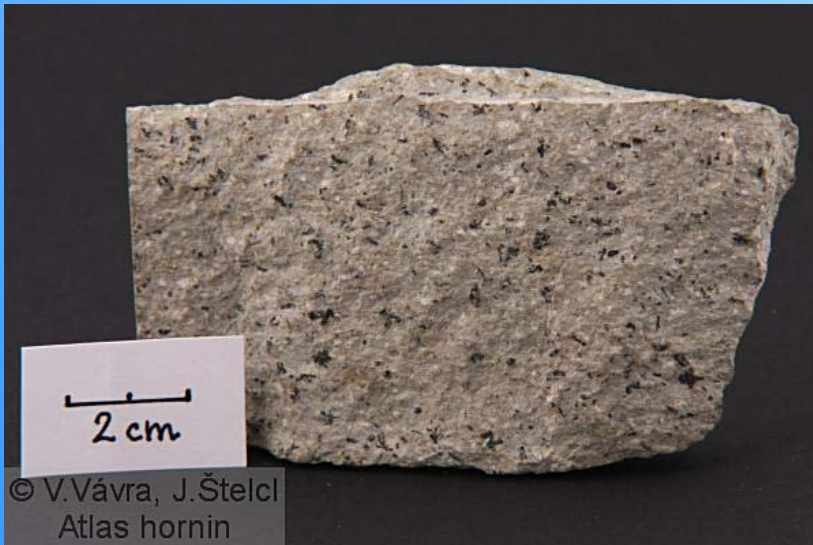
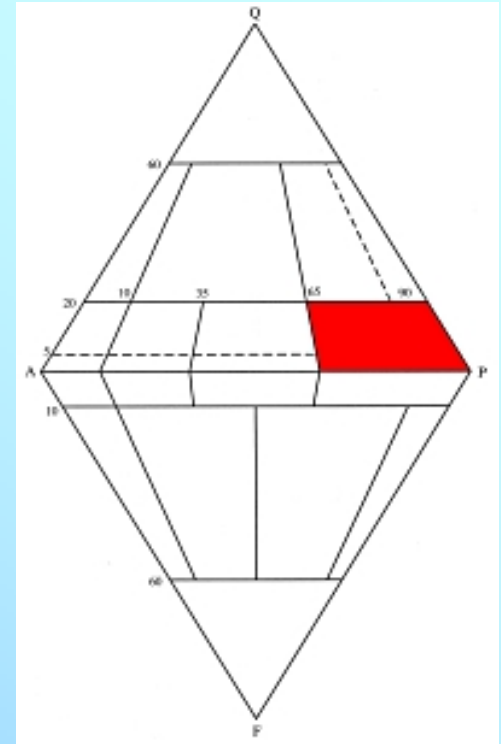

© V. Vávra, J. Štelcl
Atlas hornin



© V. Vávra, J. Štelcl
Atlas hornin

Bazalt

Barva: tmavě šedá, černá

Složení bazaltu:

Křemen: do 5 %.

Plagioklasy: nad 90 % ze živců

Tmavé minerály: olivín, pyroxen a amfibol

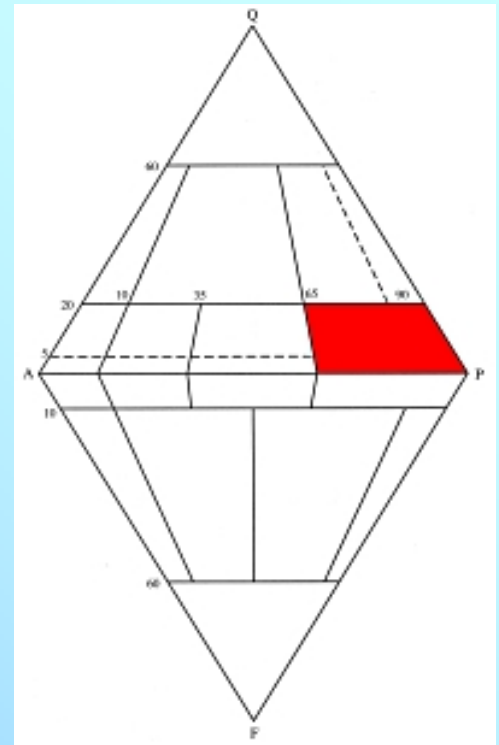

© V. Vávra, J. Štelcl
Atlas hornin



© V. Vávra, J. Štelcl
Atlas hornin