

Jméno a PŘÍJMENÍ.....

**RÁMCOVÝ VZDĚLÁVACÍ PROGRAM PRO ZÁKLADNÍ
VZDĚLÁVÁNÍ (RVP ZV)**

Pracovní list pro studenty

1. Napište úplnou citaci RVP pro ZV.

2. Jak byste citovali tento dokument v textu závěrečné práce?

3. S použitím RVP ZV doplňte do textu vynechaná slova, tak, aby dával smysl.

Podle z. 561/2004 Sb. (.....) je do vzdělávací soustavy České republiky zaveden systém dokumentů sloužící pro vzdělávání žáků od do let. Tyto dokumenty jsou vytvářeny na dvou úrovních: a úroveň představují Národní program vzdělávání a Rámcové vzdělávací programy. představuje Školní vzdělávací program.

4. Doplňte schéma kurikulárních dokumentů

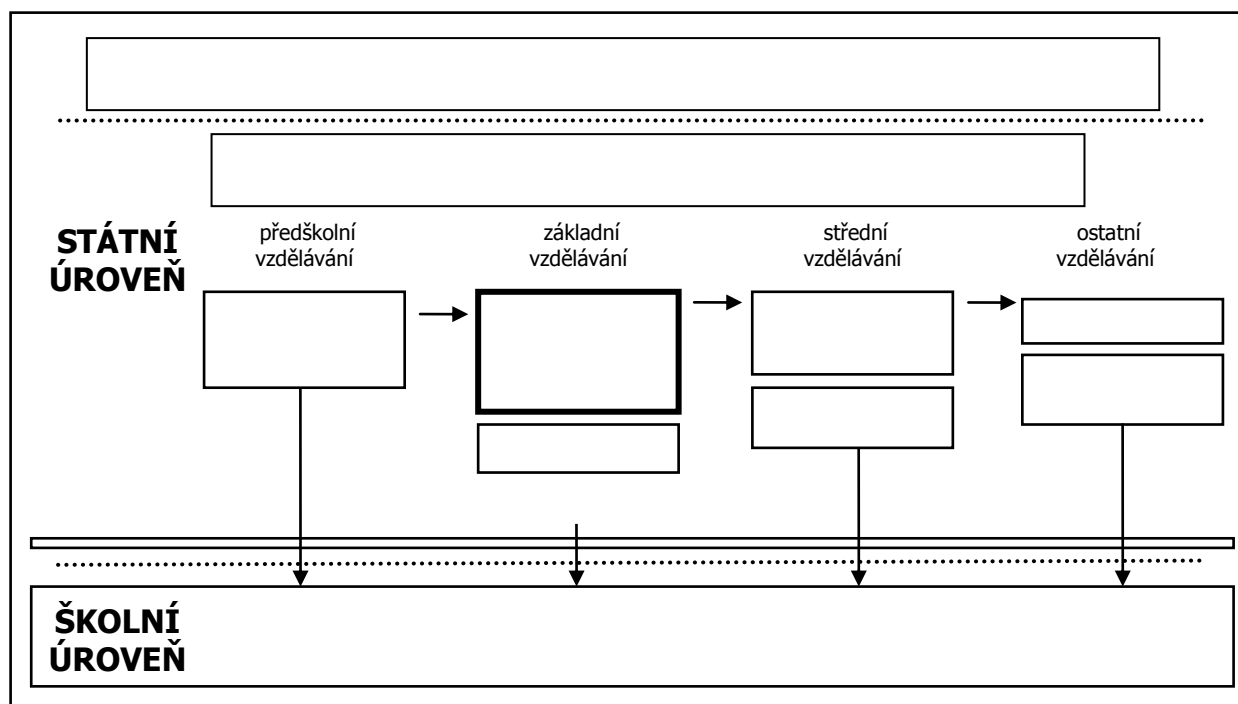

5. Vedle zkratky napište, co znamená

- RVP PV
- RVP ZV
- RVP ZŠS
- RVP G
- RVP GSP
- RVP SOV

6. Co rozumíme pod pojmem ostatní RVP?

7. Stručně shrňte principy RVP ZV

- specifikuje.....
- navazuje na.....
- vychází z něj.....
- vymezuje.....
- je závazný pro
- podle něj jsou závaznou součástí základního vzdělávání.....

8. Vlastními slovy vysvětlete, co jsou to klíčové kompetence

9. Jaké kompetence jsou v základním vzdělávání považovány za klíčové?

10. Přečtěte si charakteristiky jednotlivých kompetencí v RVP ZV a ke každému typu kompetencí napište osnovu, která je vystihuje. Vedle osnovy si poznamenejte příklad, dle kterého si zapamatujete, co tyto kompetence zahrnují.

KOMPETENCE K UČENÍ

-
-
-
-
-

KOMPETENCE K ŘEŠENÍ PROBLÉMŮ

-
-
-
-
-

KOMPETENCE KOMUNIKATIVNÍ

-
-
-
-
-

KOMPETENCE SOCIÁLNÍ A PŘESONÁLNÍ

-
-
-
-
-

11. Doplňte strukturaci RVP ZV, kterou vyjadřuje následující schéma:

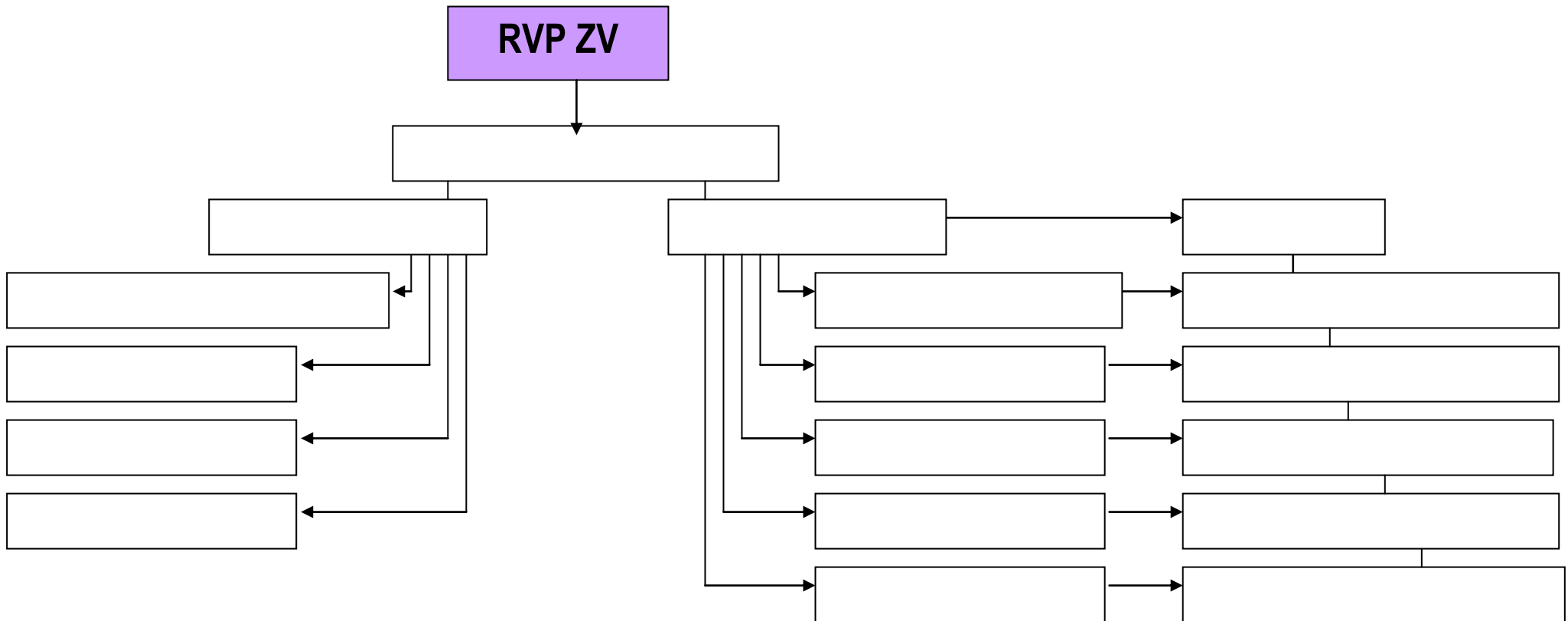

13. Doplňte text

Na 1. stupni ZŠ se nevyučují vzdělávací obory....., které náležejí do vzdělávacích oblastí

Na 2. stupni ZŠ se nevyučují vzdělávací obory, které náležejí do vzdělávacích oblastí

Vyučován na 1. stupni ZŠ, ale ne na 2. stupni ZŠ je obornáležící ke vzdělávací oblasti.....

Na 2. stupni ZŠ, ale ne na 1. stupni ZŠ je oborpatřící ke vzdělávací oblasti.....

14. Vlastními slovy vysvětlete, co jsou to průřezová témata,

15. Zakroužkuj, správné pokračování tvrzení.:

Průřezová témata jsou...

- ...povinnou součástí základního vzdělávání
- ...nepovinnou součástí základního vzdělávání

Průřezová témata ***nemusí*** / ***musí*** být zařazena v každém ročníku základního vzdělávání.

Do vzdělávání na 1. stupni i na 2. stupni ***nemusí*** / ***musí*** být zařazena všechna průřezová témata.

Škola musí v průběhu základního vzdělávání postupně nabídnout.....

-stěžejní tematické okruhy jednotlivých průřezových témat
- všechny tematické okruhy jednotlivých průřezových témat
- tematické okruhy jednotlivých průřezových témat, které určí Školní vzdělávací program

16. Doplň tvrzení:

V rámci základního vzdělávání je vymezeno průřezových témat:

.....

.....

.....

.....

17. Co je cílem začlenění průřezového tématu „Environmentální výchova“ do vzdělávání na ZŠ?

18. Napište tři slova, která charakterizují vztah mezi člověkem a životním prostředím.

-
-
-

19. Které tématické okruhy průřezové témata „Environmentální výchova“ zahrnuje?

- 1)
- 2)
- 3)
- 4)

20. Charakterizujte vzdělávací oblast „Člověk a příroda“ (na co se zaměřuje, čím přispívá k rozvoji žákovy osobnosti, jaké vzdělávací obory zahrnuje).

21. Uveďte příklady dovedností, které si díky této vzdělávací oblasti mohou osvojit?

22. Navazuje tato vzdělávací oblast na jinou? Pokud ano, na kterou?

23. Napište cíle, které si tato vzdělávací oblast klade.

24. Doplňte tvrzení!

Učivo každého z oborů je dále strukturováno do

Přírodopisné učivo je takto členěno na částí (.....
.....). Jsou to:

.....

.....

.....

.....