

SOMMAIRE

1	PRÉSENTATIONS ET USAGES	6
2	LES NATIONALITÉS – LES LANGUES	12
3	LA FAMILLE – LES ÂGES DE LA VIE	18
4	LES RELATIONS – LES SENTIMENTS	22
5	LE TEMPS QUI PASSE	28
6	LE TEMPS QU’IL FAIT	36
7	LE MILIEU NATUREL	40
8	LES VÉGÉTAUX	46
9	UN ANIMAL – DES ANIMAUX	50
10	LE CORPS HUMAIN	56
11	LE PHYSIQUE – L’APPARENCE	64
12	LES VÊTEMENTS – LA MODE	70
13	LA MAISON – LE LOGEMENT	78
14	LES ACTIVITÉS QUOTIDIENNES	86
15	L’ÉCOLE	92
16	LES PROFESSIONS – LES MÉTIERS	100
17	LA TECHNOLOGIE	106
18	LA COMMUNICATION	112
19	LE CARACTÈRE ET LA PERSONNALITÉ	120
20	L’ARGENT – LA BANQUE	124
21	COMMERCE – COMMERÇANTS	132
22	CUISINE – RESTAURANT – CAFÉ	140
23	LOISIRS – JEUX – SPORTS	148
24	TRANSPORTS – CIRCULATION	156
25	LE TOURISME – LES VACANCES	164
	INDEX	171

SE SALUER

■ Les gestes

• Pour se saluer, c'est-à-dire pour se dire bonjour ou au revoir, on **se serre la main**, surtout quand on **est présenté** à quelqu'un (quand on **fait sa connaissance**).

C'est approprié dans un contexte professionnel.

• Dans un contexte amical, les hommes se serrent aussi la main, alors que les femmes **s'embrassent** plus facilement (parfois même dans le contexte professionnel).

• À l'intérieur de la famille, on s'embrasse. Dans tous les cas, le nombre de **baisers / bises / bisous** varie d'une région à l'autre, mais on fait deux, trois ou quatre baisers sur la joue.

Remarque : « Embrasser » signifie « faire un baiser » (« **faire la bise** à quelqu'un ») et non pas « prendre dans les bras ».

Bonjour, madame,
enchanté de vous connaître !



Bonjour,
monsieur,
enchantée !

Au revoir, Julie,
à la prochaine !

À bientôt, Anaïs !



Bonjour maman !

Bonjour
mon chéri !



■ Le vouvoiement et le tutoiement (dire « tu » ou « vous »)

Le choix est assez délicat. On **se tutoie** à l'intérieur de la famille, mais quand on rencontre quelqu'un pour la première fois, il faut le **vouvoyer** systématiquement. En effet, **tutoyer** directement peut être **impoli**, même insultant dans certains cas. Cependant, les jeunes générations se tutoient facilement. D'autre part, un adulte tutoie un petit enfant qu'il ne connaît pas. Les enfants se tutoient entre eux, et apprennent progressivement à vouvoyer les adultes.

Trois formes sont donc utilisables :

- *Bonjour, madame, vous ...* (madame / monsieur + vouvoiement)
- *Bonjour, Françoise, vous ...* (prénom + vouvoiement)
- *Bonjour, Françoise, tu ...* (prénom + tutoiement)

1 Associez un dessin et une phrase, et dites si les personnes vont probablement se vouvoyer ou se tutoyer.



- a. Ils font connaissance. → _____
- b. Il dit au revoir à son fils. → _____
- c. Elles ne sont pas amies. → _____
- d. Ils se disent bonjour ou au revoir. → _____
- e. Elles se connaissent bien. → _____
- f. Ils sont de la même famille. → _____

Ils vont se dire...

- | | |
|-----------------------------|-------------------------------|
| <input type="checkbox"/> tu | <input type="checkbox"/> vous |
| <input type="checkbox"/> tu | <input type="checkbox"/> vous |
| <input type="checkbox"/> tu | <input type="checkbox"/> vous |
| <input type="checkbox"/> tu | <input type="checkbox"/> vous |
| <input type="checkbox"/> tu | <input type="checkbox"/> vous |
| <input type="checkbox"/> tu | <input type="checkbox"/> vous |

2 Entourez la bonne réponse.

- 1. Excusez-moi, madame ma femme ma chérie !
- 2. Tu peux m'appeler ce soir, s'il vous te lui plaît ?
- 3. Pardon, monsieur, vous pouvez tu peux c'est possible de m'indiquer une station de métro ?
- 4. Salut, Delphine, vous voulez on veut tu veux venir chez moi ?
- 5. Au revoir, monsieur mon frère Julien , je t'appelle ce soir !

QUELQUES FORMULES UTILES

■ Je vous en prie / Je t'en prie

Cette formule permet de répondre au **remerciement**, à l'excuse et signifie « **il n'y a pas de quoi** » ou « **de rien** ». Mais on l'utilise aussi pour permettre à quelqu'un de faire quelque chose, ou encore pour **laisser passer** une personne :

- *Je vous (te) remercie*
- *Je peux téléphoner?*
- *Excusez-moi.*
- *Je vous (t') en prie!*
- *Je vous en prie!*
- *Je vous en prie.*



- *Asseyez-vous, je vous en prie!*



- *Après vous, je vous en prie.*

■ L'utilisation du verbe « aller »

C'est le verbe utilisé pour demander des nouvelles (de la santé, de l'humeur, du travail...).

- *Comment allez-vous?*
- *Je vais bien, merci, et vous?*
- *Pas mal. Et vos parents, comment vont-ils?*
- *Ils vont assez bien.*
- *Comment vas-tu?*
- *Très bien, et toi?*
- *Bien, merci.*
- *Vous allez mieux? / Tu vas mieux? / Ça va mieux*?* (Si quelqu'un a été malade.)
- *Oui, merci, je vais mieux / ça va mieux*.*
- *Non, pas vraiment, je suis toujours assez fatigué.*
- *Comment ça va?*
- *Ça va bien, merci, et toi?*
- *Ça va.*
- *Ça va*?* (Peut aussi signifier: « Tout va bien? » « Vous avez compris? » « Tu es d'accord? »)
- *Ça va*.* (Peut signifier: « Tout va bien. » « J'ai compris. » « Je suis d'accord. ».)

Remarque: Ne confondez pas ces deux structures :

- *Comment est-il?*
- *Comment va-t-il?*
- *Il est grand et mince.*
- *Il va bien.*

1 Complétez les bulles suivantes.



2 Complétez la carte postale écrite par Sophie à son cher professeur de piano.

Chère _____

Comment _____-vous ?

Moi, je _____ bien. Je passe de très bonnes vacances avec ma grand-mère.

Je vous _____ de votre patience, cette année.

J'espère vous revoir l'année prochaine. _____-moi, je ne sais pas bien écrire des lettres ! Je _____ souhaite de bonnes vacances.

Je vous embrasse.

Sophie

- Madame ■ Monsieur
- êtes ■ allez
- vais ■ suis
- merci ■ remercie
- Excusez ■ Pardon
- vous ■ te

3 Reliez chaque situation à une question.

1. Deux copains se voient dans la rue. Ils se disent :
2. La vieille dame a été fatiguée. Sa voisine demande :
3. La voisine demande des nouvelles des enfants :
4. On demande des nouvelles du bébé :
5. Ariane a été malade. Son frère lui demande :

- a. Tu vas mieux ?
- b. Ils vont bien ?
- c. Vous allez mieux ?
- d. Ça va ?
- e. Il va bien ?

JE VOUS SOUHAITE... JE TE SOUHAITE...

- à Noël et pour les fêtes de fin d'année
Joyeux Noël! Joyeuses fêtes! Bonnes fêtes de fin d'année!
- le premier de l'An
Bonne année! Tous mes vœux! Tous mes vœux pour la nouvelle année!
- à un anniversaire
Joyeux anniversaire, Simon! Bon anniversaire, Claudine!
- le jour de la fête (le jour de la Saint-Marc, de la Sainte-Anne)
Bonne fête, mon cher Marc! Bonne fête, Anne!
- à l'occasion d'un mariage
Tous mes vœux de bonheur! Toutes mes félicitations!
- lors d'un deuil : quand quelqu'un est mort, on « **présente ses condoléances** ». Les mots sont délicats, car ils dépendent des relations personnelles. On peut dire :
J'ai appris la nouvelle / le décès de...
Je suis de tout cœur avec vous / toi.
- avant un examen
Bonne chance! (pour ton / votre examen)
- pour une réussite à un examen, une promotion
Félicitations pour votre / ton succès! Toutes mes félicitations! Bravo!
- quand quelqu'un éternue
À vos souhaits! À tes souhaits!
- quand on trinque
À la vôtre! À la tienne! À votre succès! À ton nouveau travail! Tchîn-tchîn!*
- pour encourager quelqu'un
Bon courage!
- pour exprimer l'admiration
Chapeau!*

1 Vrai ou faux ?

			VRAI	FAUX
1. Il va se marier.	<i>Je dis...</i>	Toutes mes félicitations !	<input type="checkbox"/>	<input type="checkbox"/>
2. Elle va travailler tout le week-end.		Bon courage !	<input type="checkbox"/>	<input type="checkbox"/>
3. C'est son anniversaire.		Bonne année !	<input type="checkbox"/>	<input type="checkbox"/>
4. Il a éternué.		À la vôtre !	<input type="checkbox"/>	<input type="checkbox"/>
5. Ils vont passer un examen.		Bonne chance !	<input type="checkbox"/>	<input type="checkbox"/>
6. C'est le premier de l'An.		Tous mes vœux !	<input type="checkbox"/>	<input type="checkbox"/>
7. C'est leur fête.		Bon anniversaire !	<input type="checkbox"/>	<input type="checkbox"/>
8. Elle a eu une promotion.		Tous mes vœux de bonheur !	<input type="checkbox"/>	<input type="checkbox"/>

2 Les mots ou expressions soulignés et en italique ont été intervertis d'une ligne à l'autre. Remettez-les en ordre.

1. Je vous présente bonne chance. _____
2. Joyeux de vous connaître. _____
3. S'il te remercie. _____
4. Souhaits pour votre promotion. _____
5. Elle lui souhaite un ami. _____
6. Je vous plaît. _____
7. Enchanté anniversaire. _____
8. À tes félicitations. _____

3 À vous !

- Dans votre pays, est-ce qu'on se serre la main ? Si oui, dans quelles circonstances ?

- Dans votre langue, est-ce qu'on utilise le tutoiement et le vouvoiement ?

- Est-ce que vous utilisez d'autres gestes que serrer la main et embrasser ? Lesquels ?

- Dans votre pays, est-ce qu'on utilise de nombreuses formules de politesse ou au contraire sont-elles rares ?

- Dans votre pays, comment est-ce qu'on distingue les niveaux de relation (collègues, amis, famille, étrangers dans la rue, voisins...) ? Par des gestes ? Des formules de politesse ? Autres ?

2 LES NATIONALITÉS – LES LANGUES

LES NOMS DE PAYS

Les noms de pays sont généralement précédés de l'article défini (sauf Israël, Andorre, Barhein, Cuba, Djibouti, Hong-Kong, Singapour, Monaco, Oman, Haïti, Madagascar...)

la France, les Pays-Bas, le Viêtnam, le Venezuela, l'Uruguay, l'Argentine...

■ Les noms de pays féminins

- ceux qui se terminent par un -e (sauf le Mexique, le Cambodge, le Zaïre, le Zimbabwe)

la Finlande, la Grèce, la Colombie, la Turquie, l'Allemagne...

→ *je vais / j'habite / je travaille en Finlande, en Grèce, en Colombie, en Turquie...*

■ Les noms de pays masculins

- ceux qui se terminent par une consonne
le Maroc, le Sénégal, le Pakistan, le Japon...
- ceux qui se terminent par -a / -o / -i
le Canada, le Kenya, le Burundi, le Togo...

→ *je vais / j'habite / je travaille au Maroc, au Japon, au Canada...*

- ceux qui sont composés et pluriels
les Pays-Bas, les États-Unis

→ *je vais / j'habite / je travaille aux Pays-Bas, aux États-Unis...*

Remarque : Quand le nom de pays est masculin mais commence par une voyelle, on utilise la préposition « en » pour une raison d'euphonie : il vit **en** Iran, **en** Ouganda (et non *au* Ouganda).

LES NATIONALITÉS ET LE NOM DES HABITANTS

Un adjectif est créé à partir du nom de pays. Il n'existe pas de règle pour la formation de cet adjectif. Certes, on retrouve souvent certains suffixes, tels que **-ien / -ienne** et **-ais / -aise**.

Il est tunisien, elle est brésilienne, il est polonais, elle est islandaise.

Cependant, il existe d'autres terminaisons :

Il est turc, grec, suisse, allemand, chinois, américain, espagnol, britannique...

Pour désigner les habitants d'un pays, on utilise en général l'adjectif nominalisé, précédé d'un article et muni d'une majuscule.

les Français – les Portugais – un(e) Brésilien(ne) – un(e) Russe...

1 Complétez les mots croisés suivants.

Horizontalement

1. Il est russe. Il habite en...
2. Elle est canadienne. Elle habite au...
3. Ils sont indiens. Ils habitent en...
4. Elle est marocaine. Elle vit au...
5. Il est suisse. Il vit en...

Verticalement

- a. Il est finlandais. Il habite en...
- b. Ils sont japonais. Ils habitent au...
- c. Elle est autrichienne. Elle habite en...

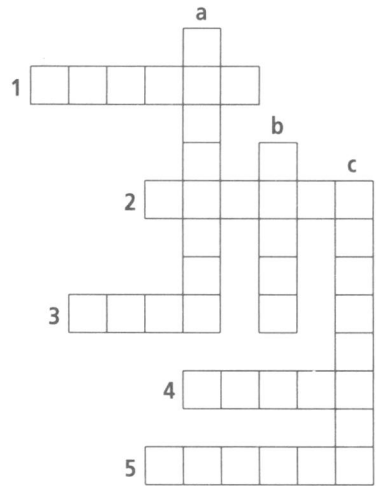

2 Entourez la bonne réponse.

- | | |
|---|---|
| <p>1. Elle est... polonaise.
Pologne.</p> | <p>4. Ils travaillent... en Espagne.
au</p> |
| <p>2. Ils sont... États-Unis.
américains.</p> | <p>5. Nous sommes... turcs.
Turquie.</p> |
| <p>3. Il a visité... le Tunisie.
la</p> | <p>6. Elle est... suisse.
Suisse.</p> |

3 Devinez dans quel pays ces personnes passent leurs vacances.

Pérou – Irlande – France – Grèce – Thaïlande – États-Unis – Norvège – Égypte – Italie

1. Ils aiment l'art, le bon vin, les fromages, ils sont en _____.
2. Elle aime visiter des vieilles villes, des musées, manger des pâtes, elle est en _____.
3. Ils s'intéressent aux villes modernes, aux espaces immenses, au jazz, ils sont aux _____.
4. Elle est passionnée d'archéologie, de pyramides et de temples, elle est en _____.
5. Il parle bien espagnol, il aime les hautes montagnes et la civilisation inca, il est au _____.
6. Il adore la mer, l'archéologie, les climats méditerranéens, il est en _____.
7. Ils aiment la forêt, les lacs et la vie naturelle, ils sont en _____.
8. Ils aiment les paysages exotiques, les temples bouddhistes, ils sont en _____.
9. Il aime la musique, la bonne bière et la nature sauvage. Il passe ses vacances en _____.

LE NOM DES LANGUES

Soit la langue correspond exactement à la nationalité :

*Il est allemand, il parle **allemand**. Sa **langue maternelle** est l'allemand.
Elle est moitié italienne, moitié anglaise, elle est **bilingue italien-anglais**.*

Soit la langue recouvre une autre entité que la nation :

*Les Marocains parlent **arabe**, les Pakistanais parlent **urdu**.*

LES VILLES, LES DÉPARTEMENTS, LES RÉGIONS

■ Le nom des villes

Pour les villes étrangères, on utilise soit le nom dans la langue d'origine (par exemple Rio de Janeiro, Manchester), soit le nom francisé (Londres, Barcelone, Munich, Moscou...).

*Je vais, j'habite, je vis, je travaille **à** Lyon, **à** Hambourg, **à** Syracuse.*

Si le nom de la ville commence par un article, on le conserve.

*Le Mans, Le Havre → Elle habite **au** Mans, **au** Havre. (rappel : au = à-le)*

*La Paz → Il va **à** La Paz.*

■ Les régions et les départements français

Comme pour les pays, ils sont précédés de l'article défini.

*Je connais bien **la** Provence, **le** Languedoc, **les** Pays de la Loire...*

En ce qui concerne les prépositions de lieu, il est impossible d'énoncer une règle d'utilisation. Disons seulement qu'on n'emploie pas la préposition **à**, mais plutôt **en** ou **dans**.

- nom de région masculin ou pluriel :

*Il va / vit / travaille **dans le** Béarn, **dans le** Périgord, **dans les** Pyrénées.*

- nom de région féminin :

*Je vais / j'habite / je travaille **en** Bourgogne, **en** Bretagne...*

- en ce qui concerne les départements, la situation est plus compliquée :

*Je vais / j'habite **dans le** Gard, **dans le** Var.*

***dans la** Creuse, **en** Dordogne.*

1 Quelle est la langue officielle des pays suivants (certains pays en ont plusieurs)? Associez les deux colonnes.

- | | |
|----------------|---|
| 1. Le Brésil | a. l'hindi et l'anglais |
| 2. Le Honduras | b. le français, l'allemand et l'italien |
| 3. L'Égypte | c. le russe |
| 4. Le Sénégal | d. l'espagnol |
| 5. La Finlande | e. le portugais |
| 6. L'Iran | f. le français |
| 7. Israël | g. le suédois et le finnois |
| 8. La Suisse | h. le persan |
| 9. L'Inde | i. l'hébreu |
| 10. L'Ukraine | j. l'arabe |

2 Identifiez 12 autres noms de langues (horizontalement et verticalement).

U R P D A A F X A Y I
 P H I N D I I U G L P
 S E S P A G N O L O V
 B B C I Z A N D H O T
 A R A B E U O A K C R
 N E N B C H I N O I S
 T U **G R E C** S O L I U
 O M L J A S T I E N N
 U M A L A I S S U Z B
 W A I I T A L I E N S
 T U S C O R E E N E A

3 Connaissez-vous un peu la géographie de la France? Complétez les phrases à l'aide des noms suivants :

Corse – Champagne – Bretagne – Marseille – Bourgogne – Lille – Loire – Strasbourg

- Il est breton, il habite en _____, à Rennes.
- Ils sont du Nord, ils habitent à _____.
- Elle habite en Alsace, à _____.
- Il y a beaucoup de beaux châteaux dans les Pays de la _____.
- Il habite à Ajaccio, en _____.
- Elle habite dans un grand port de la Méditerranée, à _____.
- Dijon est la capitale de la _____.
- Reims est la ville principale de la _____.

L'ORIGINE GÉOGRAPHIQUE

■ Les questions à propos de l'origine géographique

Quelle est votre nationalité ?

*Vous êtes **de** quelle nationalité ?*

*Vous êtes **d'où** ?*

*Vous êtes **originaire d'où** ? / **de** quel pays ?*

*Vous êtes **de quelle** région ? / **de** quel pays ?*

*Quelle est votre région ? / Quel est votre pays **d'origine** ?*

■ Les réponses

- **être / être d'origine** + adjectif

Je suis français / Elle est moitié argentine, moitié portugaise.

Il est brésilien, d'origine allemande.

- **avoir la nationalité** + adjectif

Il a la nationalité australienne. Elle a la double nationalité irlandaise et espagnole.

- **être originaire de / être de** + nom de pays ou de région

Il est originaire du Guatemala. Elle est du Nord (de la France).

■ À propos de l'origine géographique

- On peut aussi donner une origine moins précise :

*Il est **étranger**. – Il est européen, africain, américain, sud-américain, australien, asiatique.*

Remarques :

« Américain » signifie « citoyen des États-Unis ».

Il est du Proche-Orient (du Moyen-Orient, de l'Extrême-Orient), il est proche-oriental.

Elle est scandinave, ils sont anglo-saxons, il est eurasien.

Il est maghrébin (originaire du Maghreb, c'est-à-dire d'Afrique du Nord).

Il est beur* (né en France de parents maghrébins).

Il est métis (il a, par exemple, un père noir et une mère blanche).

Elle est provinciale (d'une quelconque province française, ce qui s'oppose à « parisien »!).

- On peut mentionner le statut administratif :

*Il est **naturalisé** français / **réfugié** / **réfugié politique** / **exilé** / **immigré**.*

*Il a demandé **l'asile politique**.*

1 Associez de manière à constituer une phrase complète.

- | | |
|---|---|
| 1. Elle est moitié allemande, moitié italienne, | a. proche-orientale. |
| 2. Il n'est pas parisien, | b. ma famille est originaire d'Espagne. |
| 3. Je suis péruvien, mais | c. elle a la double nationalité. |
| 4. Il n'est pas français, | d. il est provincial. |
| 5. Elle est d'origine | e. il est étranger. |

2 Entourez le mot juste.

- Il vit en France depuis longtemps. Il est d'origine roumaine, mais maintenant il a la nationalité française, il est français.
- Il a quitté son pays pour toujours et vit maintenant à l'étranger. Il est .
- Elle a fui son pays en guerre. Elle est avec des centaines d'autres.
- Il a fui son pays, car il n'avait pas les mêmes opinions politiques que son gouvernement. Il est .
- Ils sont originaires d'Afrique du Nord. Ils sont .
- Ils sont originaires des États-Unis, du Canada, de Grande-Bretagne, ils sont .

3 À vous !

- Quelle est votre nationalité ?

- Où est-ce que vous êtes né(e) ?

- Quelle est votre langue maternelle ?

- Est-ce que vous parlez des langues étrangères ?

- Est-ce que vous avez visité d'autres pays ?

- Est-ce que vous avez des amis étrangers ? Si oui, de quelle nationalité sont-ils ?

3 LA FAMILLE – LES ÂGES DE LA VIE

LES LIENS FAMILIAUX

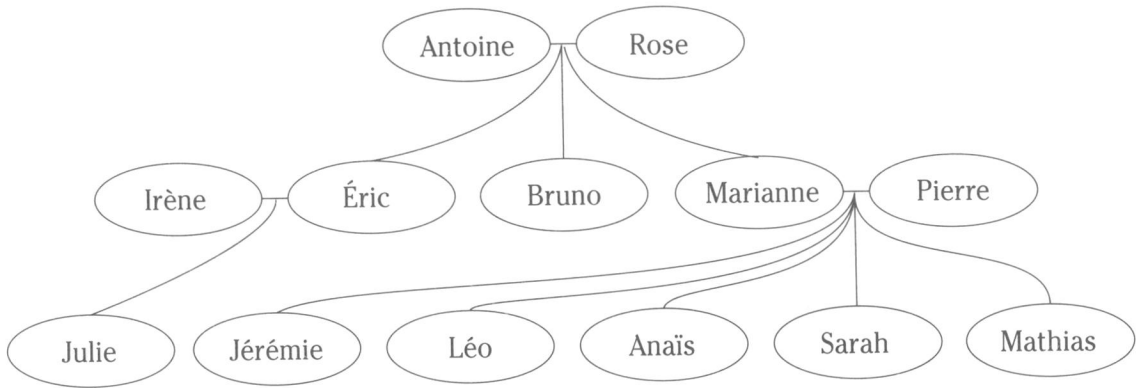

- Antoine et Rose sont les **parents** d'Éric, Bruno et Marianne. Antoine est leur **père**, Rose est leur **mère**.
Rose et Antoine sont mariés : Antoine est **le mari** de Rose, Rose est **la femme** d'Antoine.
- Éric, Bruno et Marianne sont les **enfants** de Rose et Antoine.
Éric et Bruno sont leurs deux **fil**s, Marianne est leur **fil**le.
Éric et Bruno sont les deux **frères** de Marianne, Marianne est **la sœur** d'Éric et Bruno.
- Julie et Mathias sont deux **petits-enfants** d'Antoine et Rose.
Julie est une de leurs **petites-filles**, Mathias est un de leurs **petits-fils**.
Antoine et Rose sont les **grands-parents** de Julie et Mathias.
Rose est leur **grand-mère**, Antoine est leur **grand-père**.
- Irène est **la tante** de Mathias, Éric est **l'oncle** de Mathias.
Sarah est **la nièce** d'Éric, Mathias est **le neveu** d'Éric.
Mathias est **le cousin** de Julie, Julie est **la cousine** de Sarah.
- Éric est **le beau-frère** de Pierre (= le frère de sa femme).
Pierre est aussi **le beau-frère** d'Éric (= le mari de sa sœur).
Marianne est **la belle-sœur** d'Irène (= la sœur de son mari).
Irène est aussi **la belle-sœur** de Marianne (= la femme de son frère).
- Antoine et Rose sont les **beaux-parents** d'Irène (= les parents de son mari).
Antoine est **son beau-père**, Rose est **sa belle-mère**.
Pierre est **le gendre** d'Antoine (= le mari de sa fille). Irène est **la belle-fille** d'Antoine (= la femme de son fils).

E X E R C I C E S

1 Vrai ou faux ? Cochez la bonne case.
(Pour vous aider reportez-vous à l'arbre généalogique de la page de gauche.)

	VRAI	FAUX
1. Anaïs est la cousine de Bruno.	<input type="checkbox"/>	<input type="checkbox"/>
2. Jérémie et Léo sont deux enfants de Marianne et Pierre.	<input type="checkbox"/>	<input type="checkbox"/>
3. Bruno est l'oncle de Julie.	<input type="checkbox"/>	<input type="checkbox"/>
4. Sarah a deux oncles.	<input type="checkbox"/>	<input type="checkbox"/>
5. Julie est la tante de Bruno.	<input type="checkbox"/>	<input type="checkbox"/>
6. Bruno est le frère de Pierre.	<input type="checkbox"/>	<input type="checkbox"/>
7. Bruno est le beau-frère de Pierre.	<input type="checkbox"/>	<input type="checkbox"/>
8. Antoine est le beau-père de Pierre.	<input type="checkbox"/>	<input type="checkbox"/>
9. Anaïs et Sarah sont les sœurs de Mathias.	<input type="checkbox"/>	<input type="checkbox"/>

2 Complétez en respectant les données de la page de gauche.

- Jérémie, Léo, Anaïs, Sarah, Mathias et Julie sont les neveux et nièces de Bruno.
- Anaïs et Sarah sont les _____ de Marianne et Pierre.
- Marianne et Pierre sont les _____ de Mathias.
- Léo est le _____ de Jérémie.
- Anaïs est la _____ d'Antoine et Rose.
- Anaïs est la _____ de Julie.
- Pierre est le _____ de Bruno.
- Antoine et Rose sont les _____ de Pierre.
- Marianne est la _____ de Julie.
- Irène est la _____ de Bruno.

3 Complétez l'arbre en respectant les informations suivantes :

Juliette a trois enfants.

Ariane a un frère et une sœur.

Élodie est la fille de Sébastien.

Ariane est la petite-fille de Nicole.

Gérard est le grand-père de Marie.

Laure est la belle-fille de Nicole.

Frédéric est l'oncle de Damien.

Sébastien est le beau-frère de Frédéric.

Élodie et Ariane sont sœurs.

Damien est le cousin de Marie.

Laure et Frédéric ont une seule fille.

Nicole est la belle-mère de Sébastien.

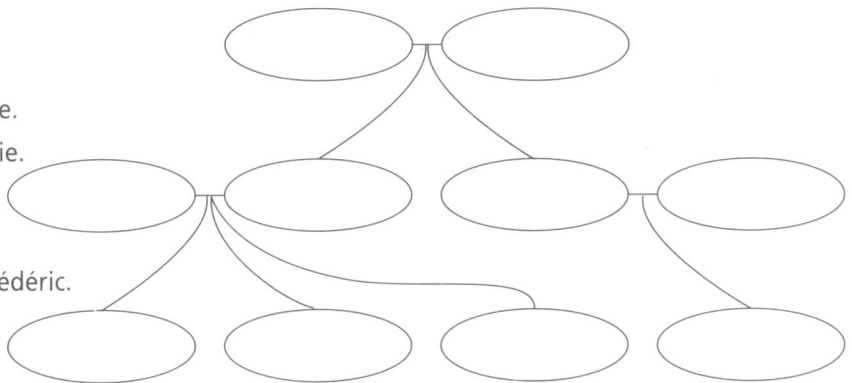

- Anaïs et Sarah sont nées le même jour : ce sont des **sœurs jumelles**, des **jumelles**.
Léo et Jérémie aussi sont des **frères jumeaux**, des **jumeaux**.
- Irène et Éric ne pouvaient pas avoir d'enfants.
Ils **ont adopté** Julie. Julie est **la fille adoptive** d'Irène et Éric.
Irène et Éric sont les **parents adoptifs** de Julie.
Irène et Éric n'ont qu'une fille. Julie est **fille unique**.
- Mathias est né en 1990, Sarah et Anaïs sont nées en 1992, Léo et Jérémie sont nés en 1994.
Sarah et Anaïs ont un frère **aîné** : Mathias, et deux frères **cadets** : Jérémie et Léo.
- Marianne et Pierre ont 5 enfants. En France, c'est beaucoup : c'est **une famille nombreuse**.

Remarques :

Les parents signifie « le père et la mère ». Un **parent proche** peut être un oncle, un **parent éloigné**, la cousine d'un beau-frère.

Famille signifie « le père, la mère et les enfants », mais peut aussi signifier « l'ensemble des parents, proches ou éloignés ».

LES ÂGES DE LA VIE

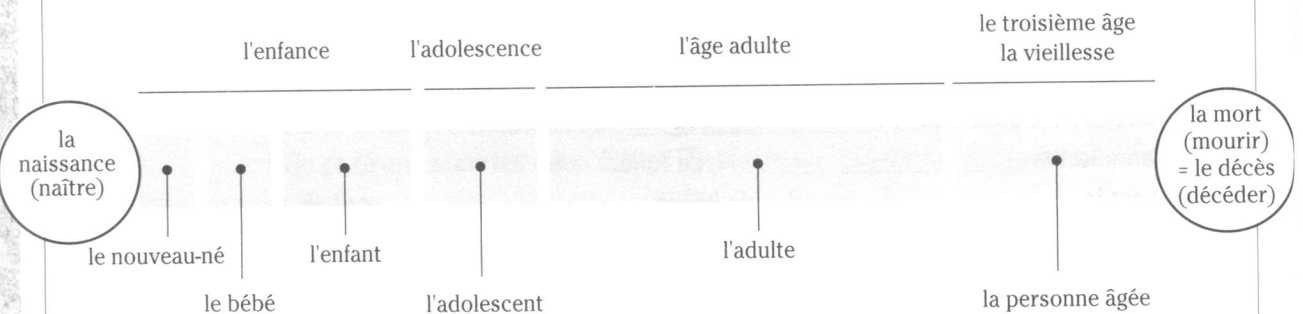

Les bébés, les enfants et les adolescents **grandissent**. (grandir)

Les adultes et les personnes âgées **vieillissent**. (vieillir)

Remarques :

Nouveau-né, bébé s'emploient toujours au masculin, pour parler d'une fille ou d'un garçon.

Enfant, adulte ont la même forme au féminin et au masculin, mais changent d'article : un enfant, une enfant / un adulte, une adulte.

Personne âgée reste toujours au féminin, pour parler d'un homme ou d'une femme.

Adolescent prend un **e** au féminin : une adolescente.

- Pour exprimer l'âge, on utilise le verbe « **avoir** » : François a 19 ans.
François est né le 15 juin 92, **sa date de naissance** est le 15 juin 92.
François a **son anniversaire** chaque année le 15 juin.

Avant 18 ans, on est **mineur**, à partir de 18 ans, on est **majeur**.

1 Associez et trouvez le bon article.

- | | |
|--|------------------------|
| 1. Il a trois enfants qui ont 4, 5 et 8 ans. | _____ bébé. |
| 2. Elle ne marche pas encore. | _____ enfant. |
| 3. Il a deux enfants de 55 et 58 ans. | C'est _____ un adulte. |
| 4. Elle commence à s'intéresser aux garçons. | _____ personne âgée. |
| 5. Elle sait lire depuis un an. | _____ adolescente. |

2 Nous sommes en 1997. Pour chaque personne, donnez trois indications selon le modèle suivant :

Exemple : Paul 17 / 04 / 80 → *– Paul est né le 17 avril 1980. Il a 27 ans en 2007.*
– Paul a son anniversaire en avril.

- | | |
|--------------|----------------------|
| 1. Martin | 01 / 01 / 58 → _____ |
| 2. Françoise | 04 / 08 / 40 → _____ |
| 3. Frank | 25 / 12 / 75 → _____ |
| 4. Michèle | 03 / 06 / 37 → _____ |

3 Entourez la bonne réponse.

1. Romain est le cousin du père de la belle-sœur de Lucie. C'est un parent proche parent adoptif grand-parent parent éloigné de Lucie.
2. Laure a une sœur plus âgée qu'elle, qui s'appelle Lisa. Lisa est sa sœur aînée sœur cadette sœur jumelle belle-sœur .
3. Victor sera bientôt un adolescent mineur majeur un enfant . Il a dix-sept ans et demi.
4. Entre treize et dix-sept ans, les adolescents vieillissent naissent vont grandissent très vite.
5. Sophie et son mari aiment les familles nombreuses. Ils espèrent avoir beaucoup de parents proches d'adolescents de parents éloignés d'enfants .
6. Olivier a 15 ans et a des problèmes avec ses parents. Ça arrive souvent pendant le troisième âge l'enfance l'adolescence la naissance .
7. Dimanche prochain, Marie-Christine a 20 ans. C'est sa naissance son anniversaire son âge sa date de naissance .

4 LES RELATIONS – LES SENTIMENTS

L'AMOUR

- Pierre **rencontre** Marianne. Pierre et Marianne **se rencontrent**. Ils **font connaissance**.
- Pierre **tombe amoureux de** Marianne. Marianne tombe amoureuse de Pierre. Ils **tombent amoureux l'un de l'autre**. Mais Pierre n'est pas **dragueur***. C'est Marianne qui le **drague***. C'est **le coup de foudre**. C'est **la passion**.
- Pierre **embrasse** Marianne. Pierre et Marianne **s'embrassent**. Ils **échanent un baiser**. Pierre dit à Marianne: « **Je t'aime** ». Pierre et Marianne **s'aiment**. Ils deviennent **amants**. Ils commencent **une liaison, une relation amoureuse**.
- Pierre **vit seul**, Marianne habite chez ses parents. Ils **se voient** chez Pierre. Puis Marianne va **vivre avec** Pierre. Marianne et Pierre **vivent ensemble**. Ils vivent **en concubinage (= en union libre)**.
- Pierre **demande** Marianne **en mariage**. Mais Marianne ne veut pas **se marier**. Elle préfère rester **célibataire**.
- Un an après, Marianne accepte d'**épouser** Pierre. Mais elle ne veut pas **se marier à l'église** = elle ne veut pas d'**un mariage religieux**. Elle préfère **se marier à la mairie** = elle préfère **un mariage civil**.
- Pierre et Marianne envoient leur **faire-part de mariage**. Ils demandent à leurs deux meilleurs amis d'être leurs **témoins**. Ils invitent toute la famille et tous leurs amis. Ils font **une grande fête**.
- Puis ils partent en **voyage de noces**. Ils passent leur **lune de miel** à Rome. Ils **sont très amoureux**. Ils **s'entendent bien**, ils sont heureux.

Pour désigner l'autre, dans une relation amoureuse, on peut dire :

- Quand on n'est pas marié :
 - mon ami, mon amie
 - mon petit ami, ma petite amie
 - mon (petit) copain, ma (petite) copine
 - mon compagnon, ma compagne
- Quand on est marié :
 - mon mari, ma femme
 - mon époux, mon épouse
 - mon conjoint, ma conjointe

Quand on s'adresse à la personne qu'on aime, on l'appelle mon (ma) chéri(e), mon amour, mon cœur, mon trésor...

Remarque : Ami(e) et copain / copine s'emploient aussi pour parler d'une relation d'**amitié** : un dîner, une soirée entre amis, entre copains.

Mon ami(e) m'a téléphoné → relation amoureuse
Un(e) ami(e) m'a téléphoné → relation d'amitié

E X E R C I C E S

1 Vrai ou faux ?

- | | VRAI | FAUX |
|---|--------------------------|--------------------------|
| 1. Il est d'accord pour se marier avec elle. = Il veut bien l'épouser. | <input type="checkbox"/> | <input type="checkbox"/> |
| 2. Ils vont se marier à l'église. = Ils auront un mariage civil. | <input type="checkbox"/> | <input type="checkbox"/> |
| 3. Ils vivent une grande passion. = Ils sont vraiment très amoureux. | <input type="checkbox"/> | <input type="checkbox"/> |
| 4. Ils sont en voyage de noces à New York. = Ils se sont mariés à New York. | <input type="checkbox"/> | <input type="checkbox"/> |
| 5. Ils s'entendent bien. = Ils vivent ensemble. | <input type="checkbox"/> | <input type="checkbox"/> |
| 6. Ils passent leur lune de miel à Prague. = Ils se sont rencontrés à Prague. | <input type="checkbox"/> | <input type="checkbox"/> |

2 Dans les phrases suivantes, indiquez s'il s'agit d'amour ou d'amitié.

- | | Amitié | Amour |
|---|--------------------------|--------------------------|
| – Allô, Juliette, est-ce que tu es libre samedi ? On invite quelques amis à dîner. | <input type="checkbox"/> | <input type="checkbox"/> |
| – Qui est-ce que vous invitez ? | | |
| – Il y aura Jean-Jacques et sa compagne. | <input type="checkbox"/> | <input type="checkbox"/> |
| – Jean-Jacques a une petite amie maintenant ? | <input type="checkbox"/> | <input type="checkbox"/> |
| – Oui, tu ne savais pas ? | | |
| – Et moi, est-ce que je peux venir avec mon nouvel ami ? | <input type="checkbox"/> | <input type="checkbox"/> |
| – Ah ! Tu as un nouveau petit copain ? Je voulais justement te présenter un ami de François ! | <input type="checkbox"/> | <input type="checkbox"/> |
| – Alors, dans ces conditions, je viens seule. | <input type="checkbox"/> | <input type="checkbox"/> |
| – Et puis il y aura aussi des copains de la fac. | <input type="checkbox"/> | <input type="checkbox"/> |
| – Vous avez beaucoup d'amis ! | <input type="checkbox"/> | <input type="checkbox"/> |

3 Remettez les mots en gras à leur place.

Ma chère Léna,

Tu avais raison, c'était une bonne idée de partir en voyage organisé. Je t'annonce une grande nouvelle : j'ai **tombrés** un homme. Dès le troisième jour, nous sommes **rencontré** amoureux l'un de l'autre. Ça été le coup de **passion**. Depuis, c'est la **foudre**, on **viivre** très bien. Il m'a déjà demandé si je voulais **se marier** avec lui. Je préfère attendre un peu. Tu sais, il est un peu fou, il pense même au **noces**. Alors là, j'ai dit non. Ce voyage ressemble à un voyage de **mariage**, à une **amoureuse** de miel. Alors, pourquoi **s'entend** ? Je suis très **lune** et très heureuse. Je t'embrasse affectueusement. Je t'appelle en rentrant.

Lise

rencontré

DE L'AMOUR AUX CONFLITS

la rencontre	≠	la rupture, la séparation
rencontrer quelqu'un	≠	quitter quelqu'un
se rencontrer	≠	se quitter, se séparer
l'amour	≠	la haine
aimer	≠	ne pas aimer
adorer, être fou (folle) de quelqu'un	≠	détester, haïr
demander quelqu'un en mariage	≠	demander le divorce
se marier (avec quelqu'un), épouser quelqu'un	≠	divorcer (de quelqu'un)
son mari, sa femme	≠	son ex-mari, son ex-femme
bien s'entendre	≠	ne pas s'entendre, se disputer, traverser une crise
l'entente	≠	la mésentente, le conflit, la dispute, la scène de ménage

• Après le divorce, on peut **se remarier** : Loïc et Lise ont divorcé quand leur fille Léa avait cinq ans, puis se sont tous les deux remariés. La nouvelle femme de Loïc est **la belle-mère** de Léa, le nouveau mari de Lise, Benjamin, est **son beau-père**. Justine, la fille de Lise et Benjamin, est **la demi-sœur** de Léa (Léa n'a pas encore de **demi-frère**).

Remarque : *Belle-mère* et *beau-père* ont deux sens différents. (Voir chapitre 3.)

ENQUÊTE

sur la vie de

couple

– Vous vivez seul ou **en couple** ?

– En couple.

– Vous vous entendez bien ?

– Mon amie me fait très souvent des **scènes de ménage**.

– Pourquoi ?

– Elle est très jalouse. Nous **nous séparons** régulièrement. En général, un mois après **la séparation**, nous **nous réconcilions**, et une semaine après **la réconciliation**, les problèmes arrivent à nouveau. Mon amie dit que c'est ça l'amour.

CHARLES

Sandrine

– Êtes-vous mariée ou célibataire ?

– Je suis **divorcée**.

– Qui **a demandé le divorce** : vous ou votre conjoint ?

– C'est moi.

– Pourquoi avez-vous demandé le divorce ?

– Parce qu'on **se disputait** sans cesse.

– Avez-vous des enfants ?

– Oui, deux.

– Qui a **la garde des enfants** ?

– C'est moi. Mon **ex-mari prend** les enfants un week-end sur deux.

– Voulez-vous **vous remarier** un jour ?

– Pourquoi pas ?

1 Éliminez l'intrus.

1. on s'aime / on s'entend bien / on entend bien / on est amoureux
2. la séparation / l'entente / la dispute / la rupture
3. mon copain / mon mari / mon conjoint / mon époux
4. séparé / divorcé / ex-mari / rencontré
5. le ménage / la scène de ménage / la dispute / le conflit

2 À l'aide des indications suivantes, racontez la vie sentimentale de Gaspard, entre 1980 et 1995. Faites des phrases complètes.

1980 : Rencontre Gaspard-Margot, coup de foudre

1982 : Vie en concubinage, passion

1985 : Mariage à l'église

1990 : Début des scènes de ménage

1992 : Rencontre Gaspard-Solène, grande crise entre Gaspard et Margot

1993 : Divorce Gaspard-Margot, relation amoureuse Gaspard-Solène

1994 : Disputes entre Gaspard et Solène

1995 : Départ de Solène, rupture, solitude de Gaspard

3 Choisissez pour chaque question les deux réponses possibles (cochez les bonnes cases).

1. Est-ce que tu es d'accord pour divorcer ?
 - a. Si tu me laisses la garde des enfants, c'est d'accord.
 - b. Non, je refuse de divorcer.
 - c. Oui, d'accord, car on s'entend très bien.

2. Est-ce que tu veux m'épouser ?
 - a. Oui, d'accord, je préfère vivre seule.
 - b. J'attendais cette question depuis si longtemps !
 - c. J'ai 21 ans, je suis trop jeune pour me marier.

3. Est-ce que vous vous entendez bien ?
 - a. On ne s'entend pas du tout, on se dispute sans cesse, je crois qu'on va se séparer.
 - b. Oui, absolument, on se fait des scènes de ménage très régulièrement.
 - c. Depuis le coup de foudre de la rencontre, nous vivons une passion.

LES JOIES ET LES PEINES

■ Les émotions

	rire → le rire	≠	pleurer → les larmes
	éclater de rire	≠	fondre en larmes
	rire aux éclats, mourir de rire	≠	pleurer à chaudes larmes
	éprouver de la joie	≠	éprouver de la tristesse, avoir du chagrin
	réjouir (« <i>Cela me réjouit!</i> »)	≠	attrister, chagriner (« <i>Cela m'attriste beaucoup.</i> »)
	se réjouir, être gai	≠	être triste
	être, se sentir heureux → le bonheur	≠	être, se sentir malheureux → le malheur

Remarque : Les larmes ne traduisent pas toujours la tristesse : on pleure parfois de joie, de rire → rire aux larmes.

Quelques expressions :

- avoir les larmes aux yeux = être à la limite de pleurer
- avoir le fou rire = rire à ne plus pouvoir s'arrêter
- c'est pour rire = ce n'est pas sérieux

■ Pour exprimer un sentiment

	de l'amitié	
	de la sympathie	
éprouver / avoir	de l'affection	pour quelqu'un
	de la tendresse	
	de l'amour	
	de la haine...	

J'ai une grande amitié pour lui, mais je n'éprouve aucun sentiment amoureux.

L'absence de sentiment = l'**indifférence**

→ n'éprouver aucun sentiment pour X = être **indifférent** à X.

■ La mort

Liliane **a perdu** son père = son père est mort (→ **perdre** quelqu'un).

Quand on perd un ami ou un parent proche, on est **en deuil**.

Un enfant qui a perdu ses parents est **orphelin(e)**.

Une femme qui a perdu son mari est **veuve**. Un homme qui a perdu sa femme est **veuf**.

Les morts sont **enterrés** ou **incinérés** → un **enterrement**, une **incinération**.

L'enterrement se passe **au cimetière**.

Lors de l'enterrement, on dépose des **gerbes**, des **couronnes** de fleurs sur **la tombe** du mort.

Note culturelle : Le cimetière parisien du « Père-Lachaise » est un haut lieu touristique. Vous pouvez y trouver les tombes de Frédéric Chopin, Édith Piaf, Jim Morrison, Amedeo Modigliani...

E X E R C I C E S

1 Complétez le tableau.

MASCULIN	FÉMININ
orphelin	
copain	
	veuve
	compagne
mari	

2 Quelle est la situation familiale de chaque personne ?

marié(e) – célibataire – divorcé(e) – veuf(ve)

1. Éric a été marié pendant sept ans avec une violoniste qui l'a quitté pour se remarier avec son chef d'orchestre. Maintenant, Éric est _____.
2. Claire vit depuis longtemps avec Michel, mais elle refuse de se marier. Elle est _____.
3. Julien rentre tout juste d'Amérique du Sud où il était en voyage de noces. Julien est _____.
4. Jean s'est marié très jeune avec Marie. Ils ont d'abord eu Fabrice, puis Marie est morte à la naissance de leur deuxième enfant. Jean est _____.
5. Laurent a un rêve : se marier et avoir beaucoup d'enfants. Mais le problème est qu'il ne trouve pas la femme de sa vie... Il est toujours _____.
6. Carole voulait épouser son patron, elle a épousé son jardinier... Maintenant, elle est _____.

3 Associez chaque phrase à un dessin.

- | | |
|---|--|
| 1. Il fond en larmes. <input type="checkbox"/> | 3. Il éprouve de la haine pour son patron. <input type="checkbox"/> |
| 2. Elle a le fou rire. <input type="checkbox"/> | 4. Elle est complètement indifférente à son voisin. <input type="checkbox"/> |

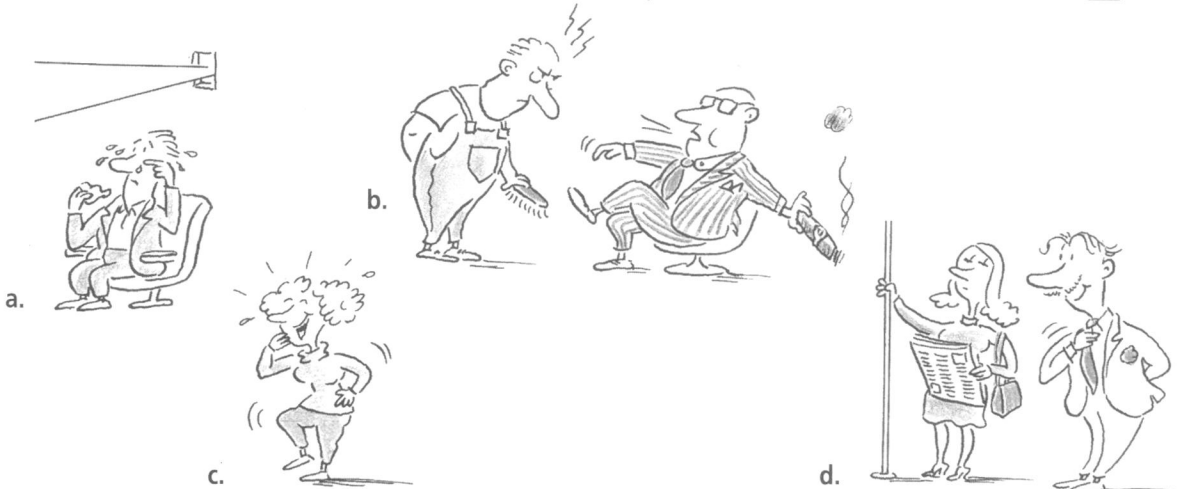

LE TEMPS QUI PASSE

Il y a	60 secondes dans une minute	28, 29, 30 ou 31 jours dans un mois
	60 minutes dans une heure	52 semaines dans une année
	24 heures dans une journée	100 ans dans un siècle
	7 jours dans une semaine	1 000 ans dans un millénaire.

LES QUATRE SAISONS ET LES MOIS DE L'ANNÉE

- le printemps – l'été – l'automne – l'hiver
- janvier – février – mars – avril – mai – juin – juillet – août – septembre – octobre – novembre – décembre

LA SEMAINE

• Mon appartement se transforme en hôtel! **Aujourd'hui**, nous sommes le 10. Ève est arrivée **mercredi dernier**, le 2. Elle m'avait téléphoné **la veille** (le 1^{er}). Comme elle est repartie **hier soir** (le 9), elle ne verra pas Paul, qui sera chez moi **demain matin** (le 11). Gaëlle arrivera **la semaine prochaine, mardi prochain** (le 15). Les deux repartiront **le lendemain après-midi**, le 16.

Dans **8 jours** (le 17), ma sœur, qui prend un cours **le jeudi** (= **tous les jeudis**) viendra aussi, mais dans **15 jours** (le 24, qui est un jour **férié**), c'est moi qui **ferai le pont**: je ne travaillerai pas vendredi et je serai absent de jeudi à dimanche.

L	M	M	J	V	S	D
	1	2	3	4	5	6
7	8	9	10	11	12	13
14	15	16	17	18	19	20
21	22	23	24	25	26	27
28	29	30				

LA DATE

- **Quelle est la date, aujourd'hui?**
– Vendredi 9 mars 2007.
- **Quel jour sommes-nous?**
– Nous sommes vendredi.
- **On est*** quel jour, aujourd'hui?
– On est* vendredi.
- **Nous sommes le combien?**
– Nous sommes le 9.
- **Le 1^{er} mai tombe quel jour, cette année?**
– Le 1^{er} mai tombe un jeudi.
- **C'est quand, ton anniversaire?**
– C'est en septembre.
- **Quand a lieu la fête de la musique?**
– En été, le 21 juin, le jour de l'été.
- **Le mariage de Luc, c'est le combien?**
– C'est le 13 octobre.

Remarques: Les Français disent « 8 jours » et « 15 jours » pour « une semaine » et « deux semaines ». On dit « le premier août » (le 1^{er}), mais ensuite le deux, le trente et un (le 2, le 31).

EXERCICES

1 Complétez les phrases.

- Quel _____ sommes-nous ?
– Nous sommes _____.
- Nous _____ le combien ?
– Nous _____ le _____.

- Quelle est _____ aujourd'hui ?
– _____.
- Noël _____ quel jour, cette année ?
– Noël _____ un jeudi.

2 Devinez de quel jour on parle.

- C'est au printemps. C'est un dimanche, mais le lendemain est aussi un jour férié. On offre des œufs en chocolat. C'est _____.
- C'est aussi au printemps. C'est un jour férié, donc on ne travaille pas. Et pourtant le nom de la fête est _____ et c'est le _____.
- C'est en été, au milieu du mois. Il y a partout de grandes fêtes, des bals et des feux d'artifice. C'est _____.
- C'est en hiver. On s'offre beaucoup de cadeaux. Dans beaucoup de pays, le lendemain est férié, mais pas en France. C'est _____.
- C'est aussi en hiver. La veille au soir, on dîne très tard, et quand minuit sonne, on se souhaite « bonne année ». C'est _____.
- C'est en automne. Ce n'est pas une fête religieuse, mais c'est un jour férié. C'est _____.
- C'est en hiver. Ce n'est pas un jour férié, mais les enfants se déguisent et portent des masques. C'est _____.

2007 JANVIER ☉ 7 h 46 à 16 h 53	FÉVRIER ☉ 6 h 25 à 16 h 46	MARS ☉ 6 h 35 à 17 h 32	AVRIL ☉ 5 h 31 à 18 h 19	MAI ☉ 4 h 23 à 19 h 04	JUIN 2007 ☉ 3 h 54 à 19 h 44
1 L St Basile	1 J St Eila	1 J St Aubin	1 D RAMEAUX	1 M FÊTE DU TRAVAIL	1 V St Justin
2 M St Geneviève	2 V Prêz du Seigneur	2 V St Charles le Bon	2 L St Sandrine	2 M St Boris	2 S St Blain
3 M St Odilon	3 S St Blaise	3 S St Guénolé	3 M St Richard	3 J St Pâques-Jacques	3 D Trinité - F. des Mères
4 J St Edouard	4 D St Véronique	4 D St Casimir	4 M St Isidore	4 V St Sylvain	4 L St Cécile
5 V St Melaine	5 L St Agathe	5 L St Olivia	5 J St René	5 S St Judith	5 M St Igor
6 D Epiphanie	6 M St Gaston	6 M St Colette	6 V St Marcellin	6 D St Prudence	6 M St Norbert
7 L St Lucien	7 J St Eugène	7 M St Félicité	7 S St J-B de la Salle	7 L St Gisele	7 J St Gilbert
8 M St Alix	8 J St Jacqueline	8 J St Jean de Dieu	8 D PÂQUES	8 M VICTOIRE 1945	8 V St Médard
9 M St Guillaume	9 V St Apolline	9 V St Françoise R.	9 L St Gautier	9 M St Pacôme	9 S St Diane
10 J St Paulin	10 S St Arnaud	10 S St Vivien	10 M St Fulbert	10 J St Solange	10 D Fête-Dieu
11 J St Tattana	11 D N-D de Lourdes	11 D St Rosine	11 M St Stanislas	11 V St Estelle	11 L St Barnabé
12 V St Nina	12 L St Félix	12 L St Justine	12 J St Jules	12 S St Achille	12 M St Guy
13 D St Remi	13 M St Béatrice	13 M St Rodrigue	13 D Fête Jeanne d'Arc	13 M St A. de Padoue	13 J St Elisée
14 M St Marcel	14 M St Valentin	14 M St Mathilde	14 L St Maxime	14 J St Matthias	14 V St Germaine
15 M St Roseline	15 J St Claude	15 J M-Carême	15 D St Patern	15 M St Denise	15 V St J-F. Régis
16 J St Prisca	16 V St Julienne	16 V St Bénédicte	16 L St Benoît-Joseph	16 M St Honoré	16 S D Fête des Pères
17 M St Sébastien	17 S St Alexis	17 S St Patrice	17 M St Anicet	17 J ASCENSION	17 L St Léonce
18 J St Agnès	18 D St Bernadette	18 D St Cyrille	18 M St Parfait	18 V St Eric	18 M St Romuald
19 L St Sébastien	19 L St Gabin	19 L St Joseph	19 J St Emma	19 S St Yves	19 M St Silvere
20 M St Vincent	20 M Mardi-Gras	20 M St Herbert	20 V St Odette	20 D St Bernardin	20 M St ETE
21 M St Bernard	21 M St Agnès	21 M PRINTEMPS	21 S St Anselme	21 L St Constantin	21 J St Alban
22 M St Fr. de Sales	22 J St Agnès	22 J St Léa	22 D St Alexandre	22 M St Emile	22 V St Audrey
23 V St Con. de St Paul	23 V St Lazare	23 V St Victorine	23 L St Georges	23 M St Donatien	23 D St J.-Baptiste
24 M St Paule	24 D 1 ^{er} de Carême	24 S St Modeste	24 L St Fidèle	24 J St Sophie	24 M St Elicorne
25 J St Angèle	25 L St Nestor	25 D St Humbert	25 M St Marc	25 V St Bérenger	25 L St Anthelme
26 M St Martin	26 M St Honorine	26 L Annonciation	26 J St Zita	26 D PENTECÔTE	26 M St Fernand
27 M St Marcelle	27 M St Romain	27 M St Habib	27 V St Contran	27 L St Germain	27 J St Aymar
28 J St Gildas	28 M St Alexandre	28 J St Gwladys	28 S St Valérie	28 M St Pierre, Paul	28 V St Martial
29 M St Marie	29 J St Amédée	29 D Souv. Déportés	29 L St Robert	29 M St Ferdinand	29 S St Martial
30 M St Marcellé	30 V St Benjamin	30 V St Benjamin	30 L St Robert	30 S St Visitation	30 S St Martial
31 M St Marcellé	31 S St Benjamin	31 S St Benjamin	31 L St Robert	31 J Visitation	31 S St Martial

2007 JUILLET ☉ 5 h 53 à 19 h 56	AOÛT ☉ 4 h 25 à 19 h 28	SEPTEMBRE ☉ 5 h 08 à 18 h 32	OCTOBRE ☉ 5 h 51 à 17 h 29	NOVEMBRE ☉ 7 h 28 à 16 h 30	DECEMBRE 2007 ☉ 7 h 24 à 15 h 55
1 D St Thierry	1 M St Alphonse	1 S St Gilles	1 L St Thérèse de E-J.	1 J TOUSSAINT	1 S St Florence
2 L St Martinien	2 J St Julien Emard	2 D St Ingrid	2 M St Léger	2 V Début	2 D Aout
3 M St Thomas	3 V St Lydie	3 L St Grégoire	3 M St Gérard	3 S St Hubert	3 L St Xavier
4 M St Florent	4 S St J-M. Vianey	4 M St Rosalie	4 J St Fr. d'Assise	4 D St Charles	4 L St Barbara
5 J St Antoine	5 D St Abel	5 M St Raissa	5 V St Fleur	5 L St Sylvie	5 M St Gérard
6 V St Manette	6 L Transfiguration	6 J St Bertrand	6 S St Bruno	6 M St Léonard	6 J St Nicolas
7 S St Raoul	7 M St Gaëtan	7 V St Reine	7 D St Serge	7 M St Carine	7 V St Ambrose
8 D St Thibaut	8 M St Dominique	8 S Nativité N-D.	8 L St Pélagie	8 J St Geoffroy	8 S Immac. Conception
9 L St Armandine	9 J St Amour	9 D St Alain	9 M St Denis	9 V St Theodore	9 D St Pierre-Fourier
10 M St Ulrich	10 V St Laurent	10 L St Inès	10 M St Chislain	10 S St Léon	10 L St Romaric
11 M St Benoît	11 S St Claire	11 M St Adelphe	11 J St Firmin	11 D ARMISTICE 1918	11 M St Daniel
12 J St Olivier	12 D St Clarisse	12 M St Apollinaire	12 V St Wilfried	12 L St Christian	12 M St J-F. Dantal
13 V St Henri, Joël	13 L St Hippolyte	13 J St Aimé	13 S St Géraud	13 M St Brice	13 J St Lucie
14 S FÊTE NATIONALE	14 M St Evrard	14 V Croix-Clorieuse	14 D St Juste	14 M St Sidoine	14 V St Odile
15 D St Donald	15 M ASSOMPTION	15 S St Roland	15 L St Thérèse d'A.	15 J St Albert	15 S St Ninon
16 L N-D. Mont-Carmel	16 J St Armel	16 D St Edith	16 M St Edwige	16 V St Marguerite	16 D St Alice
17 M St Charlotte	17 V St Hyacinthe	17 L St Renaud	17 M St Baudouin	17 S St Elisabeth	17 L St Judicail, Caël
18 M St Frédéric	18 S St Héliène	18 M St Nadège	18 J St Luc	18 D St Aude	18 M St Gatien
19 J St Arsène	19 D St Jean Eudes	19 M St Emilie	19 V St René	19 L St Tanguy	19 M St Urbain
20 V St Marthe	20 L St Bernard	20 J St Davy	20 S St Adeline	20 M St Edmond	20 J St Thésophile
21 S St Victor	21 M St Christophe	21 V St Matthieu	21 D St Céline	21 M Prêz. de Mane	21 V St Pierre C.
22 D St Marie-Mad.	22 M St Fabrice	22 S St Maurice	22 L St Elodie	22 J St Cecile	22 S HIVER
23 L St Brigitte	23 J St Rose de Lima	23 D AUTOMNE	23 M St Jean de C.	23 V St Clément	23 D St Armand
24 M St Christine	24 V St Barthélémy	24 L St Thécie	24 M St Florentin	24 S St Flora	24 L St Adèle
25 M St Jacques	25 S St Louis	25 M St Hermann	25 J St Enguerran	25 D Christ Roi	25 M NOËL
26 J St Anne, Joachim	26 D St Natacha	26 M St Côme, Damien	26 V St Dimitri	26 L St Delphine	26 M St Etienne
27 V St Nathalie	27 L St Monique	27 J St Vincent de Paul	27 S St Emeline	27 M St Séverin	27 J St Jean
28 S St Samson	28 M St Augustin	28 V St Venceslas	28 D St Simon, Jude	28 M St Jacques de M.	28 V St Innocents
29 D St Marthe	29 M St Sabine	29 S St Michel	29 L St Narcisse	29 J St Saturnin	29 S St David
30 L St Juliette	30 J St Fiacre	30 D St Jérôme	30 M St Bienvenue	30 V St André	30 D Sainte Famille
31 M St Ign. de Loyola	31 V St Aristide	31 S St Jérôme	31 M St Quentin	31 J Visitation	31 L St Sylvestre

LA JOURNÉE



le matin



midi

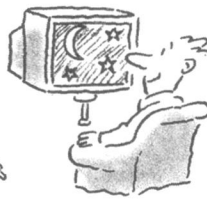

l'après-midi

le soir
(fin du jour et
début de la nuit)la nuit
(du coucher du soleil
au lever du soleil)

- Élodie et Basile ont des vies très différentes, « **c'est le jour et la nuit !** »
- Basile est acteur. Il joue **tous les soirs**, mais quelquefois il ne travaille pas **trois jours de suite**. Deux fois **par jour**, il prend le métro pour aller au théâtre. **Le matin**, il se lève tard ; il **passé la matinée** au lit (il fait « **la grasse matinée** »), mais **le soir** il se couche tard. Il aime son travail et **un jour**, peut-être, il sera un acteur célèbre...
- Élodie est infirmière. Elle travaille **de jour** ou **de nuit**, ça dépend des semaines. **Du jour au lendemain** (= soudainement), elle peut changer d'horaire. Quand elle travaille de jour, elle fait **la journée continue** : elle part de chez elle **en début de matinée** et revient tôt l'après-midi. Mais souvent elle va à l'hôpital **en fin de journée**, elle y **passé la nuit**.
- **Ce soir**, Élodie et Basile organisent **une soirée** chez eux avec des amis. C'est assez rare, parce que les deux travaillent **du matin au soir**, et même **jour et nuit** ! Ils passeront certainement **une excellente soirée**. Pas comme la dernière fois, où ils s'étaient disputés **toute la soirée**... Ils avaient **passé une très mauvaise soirée** !

Remarques :

- Certains mots ont deux formes. Observez dans le texte ci-dessus l'utilisation de l'une ou l'autre : le matin / la matinée – le jour / la journée – le soir / la soirée
- J'ai passé **la soirée** chez des amis (j'y ai dîné). ≠ J'ai passé **la nuit** chez des amis (j'y ai dormi).
- "midi" signifie à la fois "12 heures", "le milieu de la journée" et "l'heure du déjeuner". Avec une majuscule, "le Midi" désigne le sud de la France ("il a l'accent du Midi"). *À midi, j'ai vu Annie, qui vient du Midi.*

■ La lumière du jour

- | | | |
|---|---|---|
| Il fait jour / il fait grand jour . | ≠ | Il fait nuit / il fait nuit noire . |
| Le jour se lève . | ≠ | La nuit tombe . |
| Puis le soleil se lève . | ≠ | Le soleil se couche . |
| Il y a un beau lever de soleil . | ≠ | Le coucher de soleil est splendide. |

E X E R C I C E S

1 Entourez la bonne réponse.

1. Je suis allé au cinéma. J'ai passé une excellente soir soirée nuit .
2. Depuis que j'ai changé de travail, c'est le matin soir jour et la nuit !
3. Nous avons rendez-vous à 9 heures, en début de matin matinée après-midi .
4. Ce soir Cette nuit Ce matin , nous sommes invités à dîner.
5. En été, il fait sombre noir nuit à 22 h 30.
6. En hiver, il fait jour clair blanc tard le matin.
7. La nuit tombe se couche part vite en hiver.

2 Décrivez l'emploi du temps de Stéphane Bobillot, en utilisant seulement le vocabulaire de la page ci-contre.

	LUNDI	MARDI	MERCREDI	JEUDI	VENDREDI	SAMEDI	DIMANCHE	
8.00	réunion	Hambourg	bureau	Séminaire	Tennis	Foret de Fontainebleau?		
9.00								
10.00								
11.00	vel pour Hambourg		coiffeur				Dîner chez les Laval	Raphaël doit passer
12.00								
13.00								
14.00	Collette (anniversaire)							
15.00								
16.00								
17.00								
18.00								
19.00								
20.00								

Lundi matin, il a une réunion et en début d'après-midi, il part _____

L'HEURE

■ Dire l'heure

registre quotidien : 12 heures	registre officiel, administratif : 24 heures	
midi	douze heures	12 h 00
midi cinq	douze heures cinq	12 h 05
midi dix	douze heures dix	12 h 10
midi et quart	douze heures quinze	12 h 15
midi vingt	douze heures vingt	12 h 20
midi vingt-cinq	douze heures vingt-cinq	12 h 25
midi et demie	douze heures trente	12 h 30
une heure moins vingt-cinq	douze heures trente-cinq	12 h 35
une heure moins vingt	douze heures quarante	12 h 40
une heure moins le quart	douze heures quarante-cinq	12 h 45
une heure moins dix	douze heures cinquante	12 h 50
une heure moins cinq	douze heures cinquante-cinq	12 h 55
une heure	treize heures	13 h 00
minuit	zéro heure	0 h 00

- *Quelle heure est-il ?*
– *Il est 9 heures 20 (neuf heures vingt précises).*
- *Quelle heure il est ?**
– *Il est moins dix.**
- *Tu peux me dire l'heure, s'il te plaît ?*
– *Oui, il est presque midi.*
- *Vous avez l'heure, s'il vous plaît ?*
– *Oui, il est six heures moins cinq.*
- *À quelle heure est ton train ?*
– *À la demie*, à la demie pile* (précise).*
- *À quelle heure tu vas voir Jean ?*
– *À 8 heures.*
- *Du matin ou du soir ?*
– *Du soir, bien sûr!*
- *C'est ouvert de quelle heure à quelle heure ?*
– *De 8 h à 12 h et de 14 h à 18 h.*

Remarques : « Vous avez l'heure, s'il vous plaît ? » est l'expression la plus courante pour demander l'heure dans la rue.

■ La durée

un quart d'heure = 15 minutes

une demi-heure = 30 minutes

trois quarts d'heure = 45 minutes

Je suis resté trois quarts d'heure chez le dentiste ! (plus courant que « 45 minutes »)

La gare est ouverte **7 jours sur 7**.

Ce bistrot est ouvert **24 heures sur 24**.

1 Complétez.

1. • Quelle _____ est-il ?
– Il est _____.
2. • Vous _____ l'heure, s'il vous plaît ?
– Oui, il est _____.
3. • _____ est-ce que tu as rendez-vous avec René ?
– J'ai rendez-vous _____ cinq heures et demie.
4. • Tu peux me _____ l'heure, s'il te plaît ?
– Oui, il _____ minuit.
5. • À _____ heure est-ce que tu pars ?
– À la _____.
6. • À quelle heure est-ce que je peux aller au café de la Gare ?
– Quand tu veux, il est ouvert _____ sur _____.

2 Les phrases suivantes sont-elles correctes ? Corrigez-les si nécessaire.

1. Il est midi, je vais déjeuner. _____
2. Il est quatorze heures, c'est le début de la matinée. _____
3. Il est minuit, elle va se coucher. _____
4. C'est ouvert tous les jours, sept jours sur sept. _____
5. Elle a attendu deux quarts d'heure. _____
6. Il est six heures pile, il est 18 heures. _____
7. Il n'a pas l'heure : il est zéro heure. _____

3 À vous !

- Quelle heure est-il ?

- À quelle heure est-ce que vous avez un cours de français ?

- Dans votre pays, les magasins sont ouverts de quelle heure à quelle heure, en général ?

- À quelle heure est-ce que vous vous levez, le matin ?

- À quelle heure est-ce que vous vous êtes couché, hier soir ?

POUR ALLER PLUS LOIN

- **Mettre** du temps à faire quelque chose (le temps nécessaire dans une situation personnelle).
- **Ça prend** du temps / **il faut** du temps (le temps habituellement nécessaire).
Il faut combien de temps pour aller de Paris à Versailles ?
– Normalement, il faut (ça prend) seulement une demi-heure. Hier soir, nous avons mis deux heures !
- **Passer** du temps à faire quelque chose :
J'ai passé un quart d'heure à bavarder avec ma voisine. Elle a passé trois ans au Mexique.
Vous avez passé un bon week-end ? Ils ont passé de bonnes vacances ? J'ai passé une soirée merveilleuse.
Connaissez-vous l'expression : « Le temps passe vite » ?
- **Perdre** du temps ≠ **gagner** du temps
Il avait pris sa voiture pour gagner du temps, mais il a eu un petit accident et finalement, il a perdu deux heures. (Il a perdu son temps, c'était du temps perdu.)
- **Prendre son temps** ≠ **se dépêcher**
Le dimanche, je prends mon temps pour me préparer, je ne me dépêche pas.
- **Avoir le temps** ≠ **être pressé**
Excuse-moi, je n'ai pas le temps de déjeuner avec toi aujourd'hui, je suis pressé.
- Arriver / être / partir... **en avance, en retard, à l'heure**
Le rendez-vous est à 9 heures : à 9 h 30, je suis en retard.
à 8 h 45, je suis en avance.
à 9 h, je suis à l'heure (je suis ponctuel).
- **Avancer** ≠ **retarder**
Il est dix heures. La pendule marque 10 h 10, elle avance. Elle marque 9 h 50, elle retarde.
- **Tôt = de bonne heure** ≠ **tard**
Je me suis levé tôt / de bonne heure ce matin (à 6 h 30) ; je vais me coucher tôt ce soir (à 21 h).
Il s'est levé tard (à 11 h), il s'est couché tard (à une heure du matin).
- **À temps**
Il est arrivé juste à temps pour attraper le train.

1 Entourez la bonne réponse.

1. Nous avons mis pris trois heures pour arriver à la mer.
2. Il a pris passé la journée à son bureau.
3. J'ai passé la matinée à faire faisant le ménage.
4. Ils se sont levés à l'heure de bonne heure, à 6 heures du matin.
5. Tu as passé eu un bon week-end ?
6. Le temps va passe vite !
7. La pendule avance est en avance .
8. Je suis tard en retard .
9. Elle est ponctuelle, elle est toujours à l'heure à temps .
10. Nous sommes en avance, nous avons prenons le temps.

2 Dites le contraire.

1. Elle a gagné du temps. _____
2. Ils sont arrivés en avance. _____
3. Je suis parti tard. _____
4. Il est pressé. _____
5. Elle se dépêche. _____
6. La pendule retarde. _____

3 À vous !

- Est-ce que vous êtes souvent en retard ?

- Combien de temps avez-vous mis pour faire les exercices précédents ?

- Est-ce que vous vous levez de bonne heure, le matin ?

- Combien de temps est-ce qu'il faut pour aller de chez vous à la poste la plus proche ?

- Est-ce que vous avez le temps de lire, aujourd'hui ?

LE TEMPS QU'IL FAIT

LES FORMULES ESSENTIELLES

• Au présent : « **Quel temps fait-il ?** »

Au passé : « **Quel temps a-t-il fait ?** » ou « **Vous avez eu beau temps ?*** »

• **Il fait** + adjectif (il a fait / il fera / il va faire, etc.).

Il fait (très) beau. ≠ Il ne fait pas (très) beau.

• **Il fait** + nom et adjectif.

Il fait une belle journée.

• **Il fait** + température.

Il fait 32° / il fait - 5° / il fait 35° à l'ombre.

• **Il y a** + nom (il y avait / il y a eu / il y aura, etc.).

Il y a du vent. ≠ Il n'y a pas de vent.

DÉCRIRE LE TEMPS QU'IL FAIT

le temps est agréable	≠	le temps est désagréable
il fait beau	≠	il fait mauvais
il fait (du) soleil	≠	il fait gris
le temps est clair :	≠	la journée est pluvieuse / orageuse
il fait un soleil radieux		
il fait un temps splendide / un temps magnifique	≠	il fait un temps affreux / un temps épouvantable
il fait bon / doux	≠	il fait lourd / humide / orageux
il fait (très) chaud	≠	il fait (très) froid
il fait frais	≠	il fait une chaleur insupportable / une chaleur torride : « Quelle canicule ! »
		il fait -10° : « il fait un froid de canard* »
le temps est au beau fixe	≠	le temps est changeant / incertain
le temps s'améliore	≠	le temps se dégrade

1 Complétez les phrases suivantes (attention au temps des verbes).

1. • Vous _____ beau temps, pendant vos vacances ?
– Oui, il _____ un temps superbe.
2. • Quel _____ fera-t-il demain ?
– La météo annonce qu'il _____ très froid.
3. • Est-ce qu' _____ du vent ?
– Non, _____ de vent. Il _____ très bon dehors.
4. • Il _____ beau, la semaine dernière ?
– Oh non, il _____ un temps _____.
5. • Il _____ chaud dehors ?
– Oui, il _____ une chaleur épouvantable. Il _____ presque 40° à l'ombre !
6. • Est-ce qu'il _____ soleil ?
– Non, il _____ gris et lourd.

2 Éliminez l'intrus.

- | | |
|--------------------------------|---------------------------------------|
| 1. bon / doux / lourd | 4. pluvieux / frais / froid |
| 2. chaleur / vent / canicule | 5. radieux / épouvantable / splendide |
| 3. lourd / orageux / changeant | 6. clair / chaud / torride |

3 Quel temps fait-il aujourd'hui ? Plusieurs expressions sont possibles.

a.



b.

L'ÉTAT DU CIEL

Il y a **de la brume** / **du brouillard** / **un brouillard épais** / ≠ Il y a **une éclaircie**, on voit **le soleil** à travers les **nuages**.

Le ciel est gris / **couvert** / **nuageux** / **noir** / ≠ **Le ciel se dégage**, est **dégagé**.
« Ça se dégage. »

LA PLUIE, LE VENT, LA TEMPÊTE

• **Il pleut fort** / **à torrents** / **à verse** = il y a **une pluie battante** ≠ il n'a pas plu depuis longtemps.

Il y a des **averses** (il pleut de temps en temps dans la même journée).

Il tombe une petite pluie fine : **la bruine**.

Il y a eu trop de pluie, il y a des **inondations**. ≠ Il n'y a pas eu **une goutte de pluie**.

Le fleuve déborde, la route **est inondée** / coupée. ≠ **Le temps est sec**, **la sécheresse** est dramatique.

• **Le vent souffle** à 80 km/heure.

Il y a **une tornade**, **un ouragan** – une tornade **a ravagé** (= gravement endommagé) la région.

La météo annonce **une forte tempête** sur la Manche.

• **Un orage a éclaté** : on entend les **coups de tonnerre**, on voit les **éclairs** et les arbres sont parfois touchés par **la foudre**.

Il grêle (il y a un orage de grêle) : de petits morceaux de glace tombent du ciel.

Il y a **un bel arc-en-ciel**.

LA NEIGE ET LA GLACE

Il neige / il y a des **congères** au bord des routes. **Le chasse-neige** va passer pour dégager la route.

Il fait -10°, **il gèle** : attention, il y a **du verglas** sur les routes.

Il fait froid ce matin, il y a **du givre** sur les vitres de la voiture.

LE CLIMAT

un climat sec ≠ humide

un climat tempéré ≠ tropical

un climat doux ≠ rude

- 1 Trouvez dans la grille ci-dessous 16 mots en rapport avec le temps qu'il fait (horizontalement, verticalement ou en biais).

P	E	W	B	Z	B	E	M	B	L	O	T	T	B
M	T	M	N	M	R	N	P	I	T	K	M	G	M
I	O	M	M	V	H	H	E	N	G	M	O	R	H
H	N	G	I	E	A	L	E	I	M	L	R	I	M
K	N	G	L	M	O	V	E	R	G	L	A	S	U
U	E	E	S	S	P	Y	E	C	W	E	G	C	P
B	R	O	U	I	L	L	A	R	D	N	E	L	E
G	R	U	Q	Q	U	H	Z	O	S	M	J	C	N
F	E	C	L	A	I	R	C	I	E	E	X	N	M
C	Q	A	M	Z	E	G	K	H	C	H	A	U	D

- 2 Entourez la bonne réponse.

- Attention, il y a du sur les routes.
- Quand il y a simultanément du soleil et de la pluie, on voit un .
- En hiver, il y a souvent du .
- Pendant un orage, on entend le tonnerre et on voit des .
- Certains climats sont chauds et .
- Demain, alternance de soleil et de .
- L'arbre a été touché par .

- 3 À vous ! Parlez de votre pays.

- Quel temps fait-il aujourd'hui ?

- Quelle est la température aujourd'hui ?

- Quel est le climat de votre pays ?

- Est-ce qu'il y a beaucoup de vent en général ?

- Est-ce qu'il y a de la neige à Noël ?

LE MILIEU NATUREL

L'UNIVERS

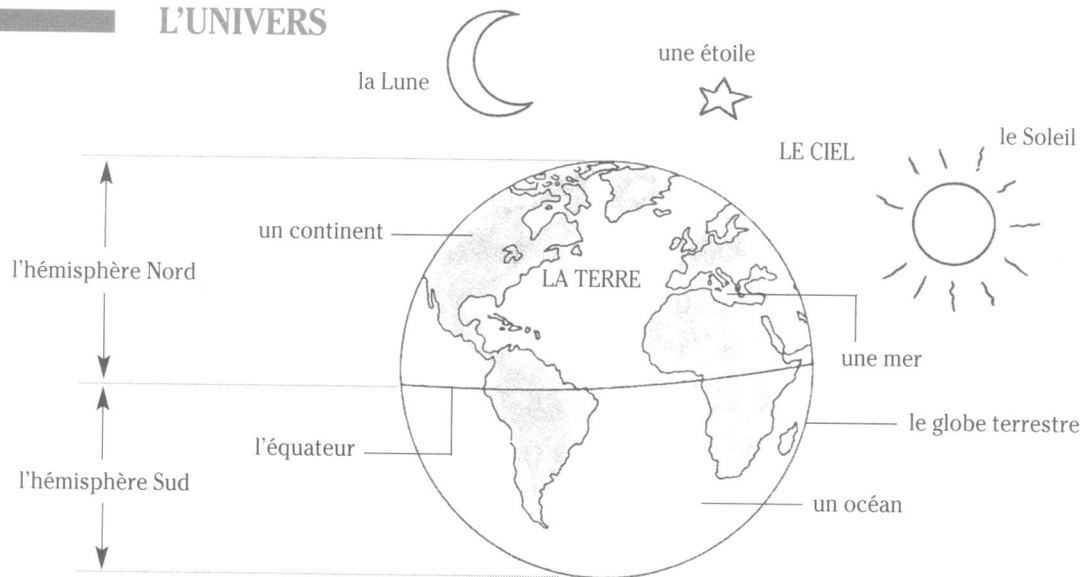

- La Terre, Mars... sont des **planètes du système solaire**. La Terre **tourne sur elle-même** et **autour du Soleil**.
- La nuit, les étoiles **brillent** dans le ciel : le ciel est **étoilé**.

■ Restons sur Terre...

Notre planète est composée d'eau – les **océans** et les **mers** –, et de **terre** (sans majuscule!) – les **continents** et les **îles**.



Le soleil **se lève à l'est** et **se couche à l'ouest**.

L'Amérique du **Nord** /
l'Amérique du **Sud**.

Remarque : Le mot **terre** a plusieurs sens :

- Avec une majuscule, il désigne la planète (**la Terre** s'oppose à **Mars**).
- Sans majuscule, la terre peut désigner tout ce qui, sur notre planète, n'est pas la mer (**un tremblement de terre** : lorsqu'une étendue de terre bouge).
- La terre peut aussi désigner l'élément dans lequel poussent les plantes (**une terre riche**).
- **À terre** ou **par terre** : sur le sol.

• **Trois expressions à connaître :**

Avoir les pieds sur terre = être réaliste.

Ce n'est pas la mer à boire = ce n'est pas très difficile.

Être dans la lune = être distrait.

1 Devinettes.

1. C'est dans le ciel, ça brille le jour, ça chauffe. C'est _____.
2. C'est très grand, c'est sur la Terre, c'est solide, c'est entouré d'eau. C'est _____.
3. C'est blanc, ça se voit la nuit, parfois c'est rond mais pas toujours, parfois ça disparaît. C'est _____.
4. C'est dans le ciel, ça brille la nuit, il y en a beaucoup. Ce sont _____.
5. C'est liquide, c'est sur la Terre, c'est grand, c'est bleu ou vert, c'est chaud ou froid. C'est _____
ou _____.
6. C'est une planète, ça tourne autour du soleil. C'est _____.
7. C'est plus petit qu'un continent, c'est entouré d'eau. C'est _____.
8. On y trouve les étoiles, la Lune, le Soleil, les avions, les nuages. C'est bleu, blanc ou gris. C'est _____.

2 Entourez la bonne réponse.

Exemple : La Corse est **une île.**
un continent.
une planète.
au sud.

3. La Terre tourne **vers le** Soleil.
sur le
autour du

1. Le soleil se lève à l'est.
à l'ouest.

4. Le ciel est étoilé.
ensoleillé.
luné.

2. Les étoiles **se couchent** dans le ciel.
tournent
brillent

5. Paris est **au nord** de Cannes.
au sud
à l'est

3 Vrai ou faux ?

- | | VRAI | FAUX |
|---|--------------------------|--------------------------|
| 1. La France se situe dans l'hémisphère Sud. | <input type="checkbox"/> | <input type="checkbox"/> |
| 2. L'équateur sépare la Terre en deux parties. | <input type="checkbox"/> | <input type="checkbox"/> |
| 3. L'équateur passe par Paris. | <input type="checkbox"/> | <input type="checkbox"/> |
| 4. Le contraire de <i>avoir les pieds sur terre</i> : ne pas être dans la réalité. | <input type="checkbox"/> | <input type="checkbox"/> |
| 5. Le contraire de <i>être dans la lune</i> : faire attention à ce qu'on fait. | <input type="checkbox"/> | <input type="checkbox"/> |
| 6. Le contraire de <i>ce n'est pas la mer à boire</i> : il faut boire de l'eau de mer. | <input type="checkbox"/> | <input type="checkbox"/> |
| 7. Pierre s'est trompé de gare, il a manqué son train : il était dans la lune. | <input type="checkbox"/> | <input type="checkbox"/> |
| 8. Bruno a quitté son travail, est parti en vacances et a dépensé tout son argent : il a les pieds sur terre. | <input type="checkbox"/> | <input type="checkbox"/> |

L'EAU

■ La mer

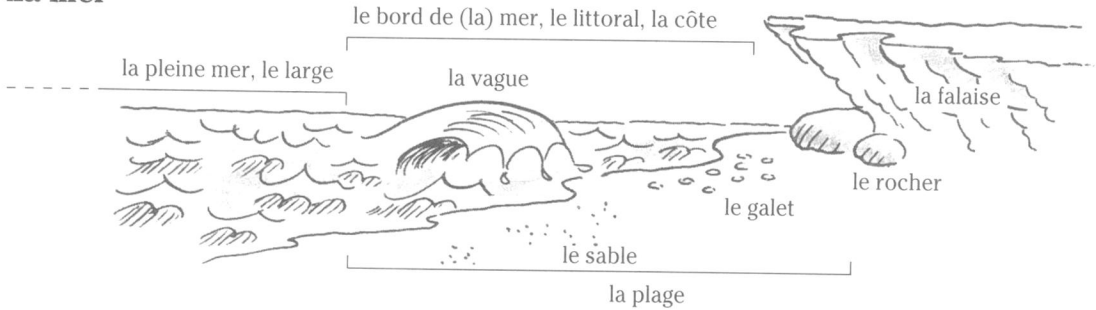

Lorsque la mer est très **calme**, on dit : **une mer d'huile**.
Lorsqu'elle est **agitée**, il y a de grosses **vagues**.

Au bord de l'Atlantique, les **marées** sont importantes :

À **marée haute**, la plage occupe un espace très réduit.

À **marée basse**, la plage est très étendue.

La mer **monte** progressivement pour devenir haute (la marée est **montante**),
puis **descend** progressivement pour devenir basse (la marée est **descendante**).

Le port est un lieu au bord de la mer, aménagé pour les bateaux.

Le bateau **arrive** au port / le bateau **quitte** le port.

Le port est aussi la ville qui possède ce lieu : *Calais est un port / Le port de Calais...*

L'eau salée ou **l'eau de mer** ≠ **l'eau douce** (rivières, fleuves et lacs).

■ Les cours d'eau

Du plus petit au plus large : **le ruisseau, la rivière, le fleuve**.

La rivière **se jette dans** le fleuve, le fleuve se jette dans la mer et forme
un estuaire.

La rivière ou le fleuve **prend sa source** à X.

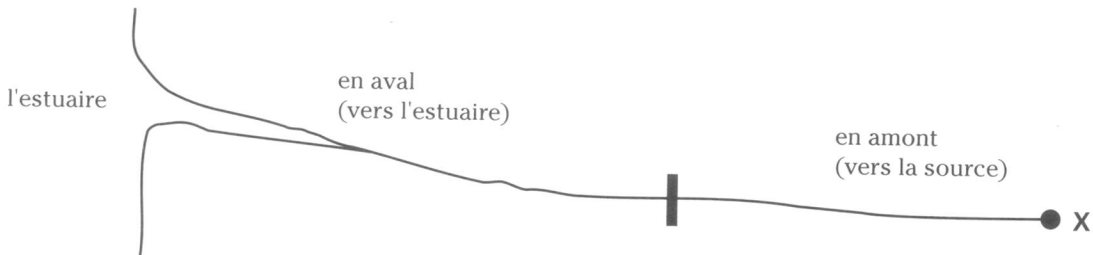

Se promener **au bord de, le long de, sur les rives de** la Loire = **suivre, longer** la Loire.

La vallée est la région traversée, **arrosée** par un fleuve ou une rivière : la vallée du Rhône.

Le mouvement de l'eau s'appelle **le courant** : un bateau **suit** le courant ou au contraire **remonte** le courant.

E X E R C I C E S

1 Complétez le tableau suivant à l'aide de croix (parfois, plusieurs réponses sont possibles).

	MER	RIVIÈRE	LAC
pêche	×	×	×
eau douce			
poisson			
courant			
vagues			
marée			
port			
source			
baignade			
eau salée			
bateau			
vallée			

2 Observez le schéma puis complétez les phrases à l'aide des expressions ou mots suivants :
traverse – remonter – suivre – prend sa source – arrose – en aval – se jette – estuaire.



1. La Seine _____ sur le plateau de Langres, la Marne aussi.
2. La Marne _____ dans la Seine, près de Paris.
3. La Seine _____ Paris et Rouen.
4. L'_____ de la Seine est situé entre Le Havre et Deauville.
5. Pour aller de Paris à Rouen, il faut _____ la Seine.
6. La Seine _____ le Bassin parisien.
7. Vous êtes à Paris et vous voulez aller dans la région de Langres en bateau : vous devez _____ le courant.
8. Rouen se situe _____ de Paris.

LA MONTAGNE

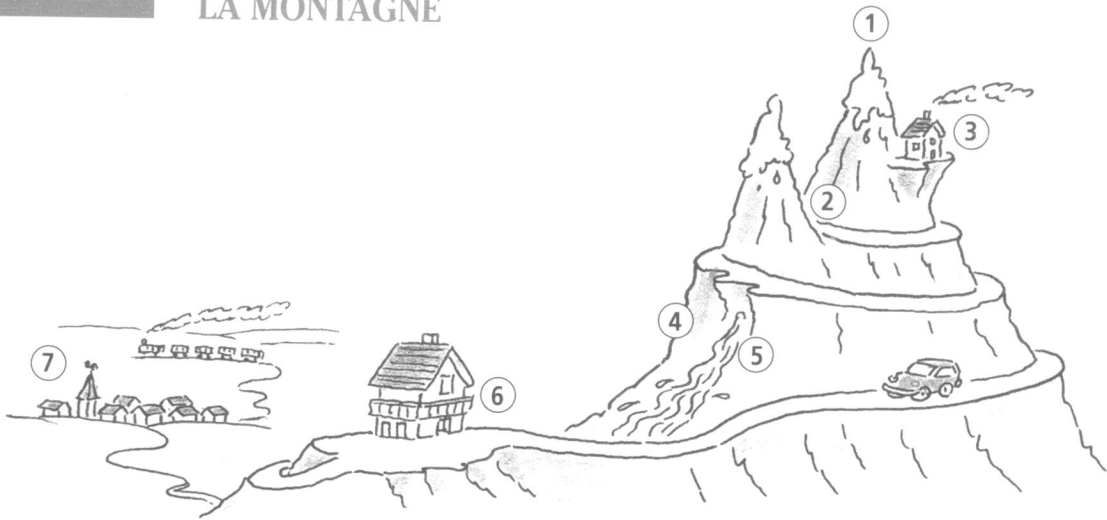

Le **sommet** (1) de cette montagne est à 2000 mètres **d'altitude**. Pour y arriver, vous montez jusqu'**au col** (2) en voiture et vous terminez à pied. En hiver, le col est parfois fermé à cause de la neige. S'il est trop tard pour redescendre, vous pouvez dormir **au refuge** (3). Le lendemain, vous redescendez **la pente** (4) en longeant **le torrent** (5), et vous rentrez **au chalet** (6). S'il y a un **risque d'avalanche** (une grosse quantité de neige qui descend très vite le long de la pente), faites votre randonnée un autre jour : c'est très dangereux. Quand les vacances sont terminées, vous reprenez le train dans **la vallée** (7).

LA CAMPAGNE

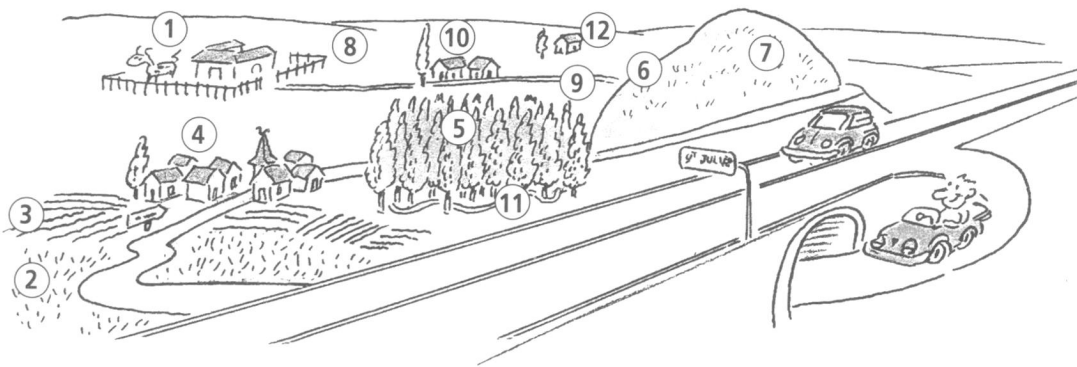

Pour arriver à **la ferme** (1) de mon oncle, je sors de l'autoroute, je prends une petite route à travers **la prairie** (les **prés**) (2) et les **champs** (3) en direction de St-Julien. Je traverse **le village** (4), je prends à droite en sortant, je traverse **une petite forêt** (5), je monte sur **le flanc** (6) de **la colline** (7), puis je redescends de l'autre côté, dans **la plaine** (8). Là, la route devient **un chemin** (9). Je suis le chemin et j'arrive **au hameau** (10). Le voisin de mon oncle est venu **s'installer (vivre) à la campagne** car il aime **la nature**, le calme, les **sentiers** (11) de forêt. Moi aussi, je rêve d'acheter un jour **une maison de campagne** (12)...

1 Trouvez les réponses aux questions.

1. Pourquoi est-ce que Christine aime la montagne ?
 2. Pourquoi est-ce que Jean-Paul préfère passer ses vacances à la campagne ?
 3. Pourquoi est-ce que Julie aime la mer ?
 4. Pourquoi est-ce que Léo préfère louer une maison au bord d'un lac ?
 5. Pourquoi est-ce que Jeanne a acheté un chalet ?
- a. Parce qu'elle aime se baigner dans les vagues.
 - b. Parce qu'il préfère l'eau douce, sans courant.
 - c. Parce qu'elle aime se baigner dans les torrents, se promener en altitude, faire du ski.
 - d. Parce qu'elle aime l'altitude et les maisons de bois.
 - e. Parce qu'il aime jardiner.

1. ____ 2. ____ 3. ____ 4. ____ 5. ____

2 « De Grenoble à New York » : remettez les phrases dans l'ordre des dessins.

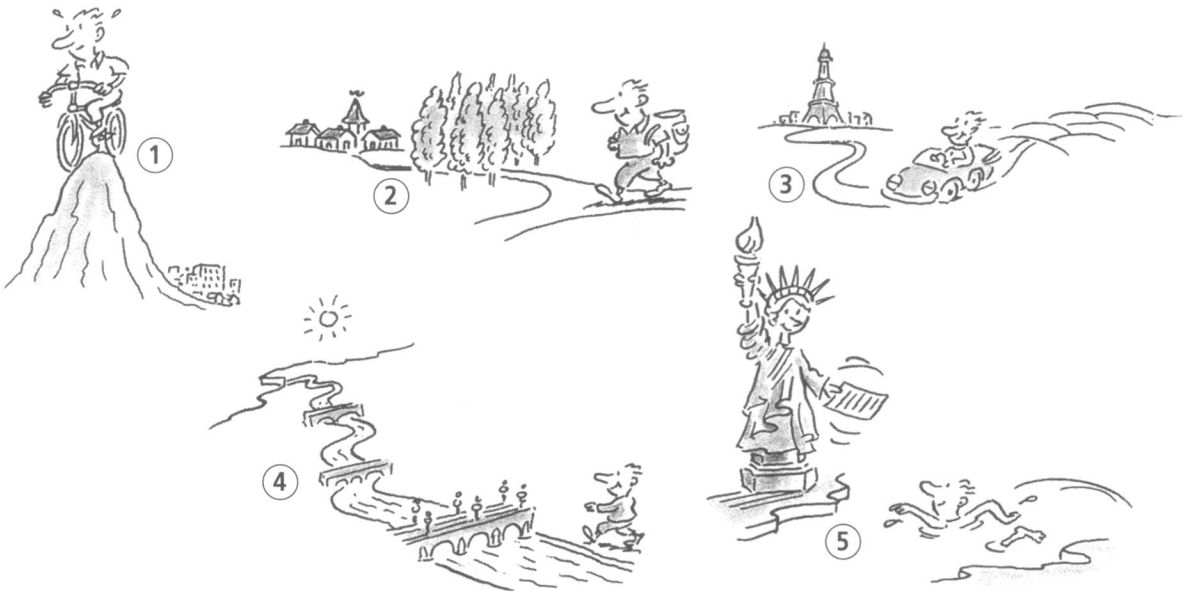

- a. Dans la vallée, laissez le vélo et marchez. Prenez le chemin à droite à travers la forêt et vous arriverez au village.
- b. À Deauville, vous traverserez l'océan Atlantique à la nage et vous arriverez à New York. (À New York, on vous donnera les indications pour rentrer à Grenoble : ce n'est pas la mer à boire !)
- c. Là, on vous donnera une voiture : vous passerez sept collines, traverserez la plaine et arriverez à Paris.
- d. De Grenoble, montez au sommet de la montagne à vélo, puis descendez de l'autre côté.
- e. À Paris, vous longerez la Seine jusqu'à Deauville et vous passerez deux heures à la plage, sous le soleil.

LES VÉGÉTAUX

LA FORÊT

- un arbre (1)
- une feuille (2)
- une branche (3)
- le tronc (4)
- une racine (5)
- un champignon (6)

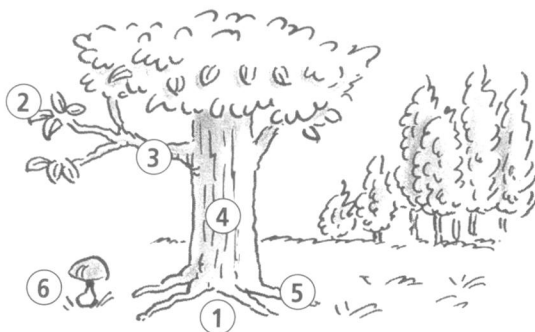

On **cueille**, on **ramasse** des champignons, on **va aux champignons**.

LE JARDIN

- le parterre de fleurs (1)
- la plate-bande (2)
- la jardinière (3)
- le pot (4)
- un arbuste (5)
- la pelouse = le gazon (6)

Quelques fleurs :

- la marguerite (7)
- le géranium (8)
- le muguet (9)
- la tulipe (10)

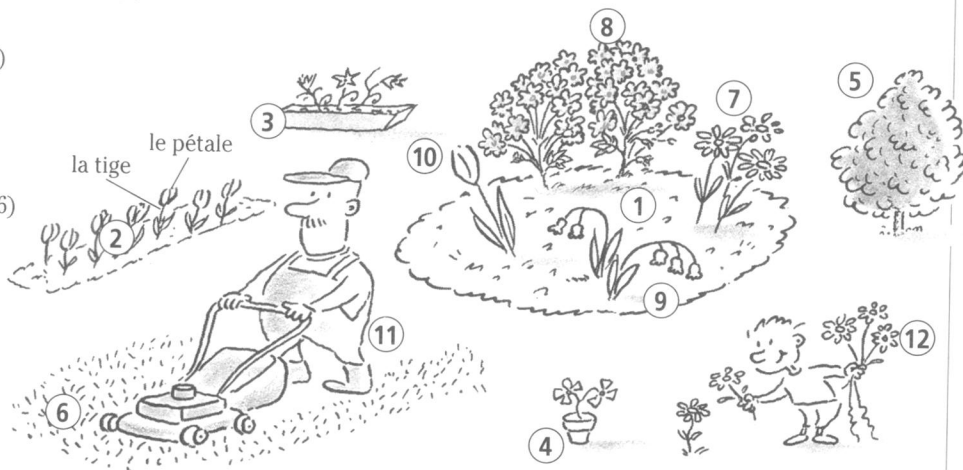

Le **jardinier** (11) **jardine**. Il **tond** la pelouse (→ tondre).

L'enfant **cueille** des fleurs et fait un **bouquet** (12).



le jardinier **plante** un rosier et l'**arrose**



le rosier **pousse** et **fleurit**



la rose **sent** parfois très **bon**



elle **se fane**

• Traditions et symboles :

La rose : symbole de l'amour et du Parti socialiste français.

Le muguet : on l'offre le premier mai.

Le chrysanthème : la fleur « des morts » (on en met sur les tombes à la Toussaint).

L'arbre de Noël = le **sapin de Noël**.

E X E R C I C E S

1 Les arbres et les fleurs. Complétez les phrases à l'aide des mots suivants :
des racines – un tronc – des pétales – des branches – des feuilles – une tige

- La fleur et l'arbre ont _____ et _____.
- La fleur a _____ et _____ (l'arbre n'en a pas).
- L'arbre a _____ et _____ (la fleur n'en a pas).

2 Mettez dans l'ordre les phrases suivantes, en les numérotant de 1 à 6.

- a. Le jardinier cueille les marguerites et fait un bouquet.
- b. Les marguerites fleurissent.
- c. Le jardinier arrose les marguerites.
- d. Les marguerites se fanent.
- e. Le jardinier plante des marguerites.
- f. Les marguerites poussent.

3 Quelques hommes chez la fleuriste. (Nous sommes le 11 mai 1981, François Mitterrand vient d'être élu président de la République.) Complétez à l'aide des expressions ou mots suivants :
tulipes – rose – géranium en pot – muguet – bouquet.



1. Hervé, qui est socialiste, achète une _____ pour célébrer l'élection du nouveau président.
2. Christian, lui, préfère sa femme au président et pour lui montrer son amour, lui achète, non pas une rose, mais un énorme _____.
3. Antoine aimerait beaucoup faire comme Christian, mais malheureusement, sa femme, qui s'appelle Rose, n'aime pas les roses. Elle préfère les _____, car elle est hollandaise.
4. Luc, lui, a onze jours de retard, mais achète quand même son petit bouquet de _____.
5. Quant à Lucien, il est en avance : comme il ne sera pas là pour la fête des mères, il choisit déjà un joli _____ pour sa maman chérie.

LE JARDIN POTAGER = LE POTAGER

■ Les légumes

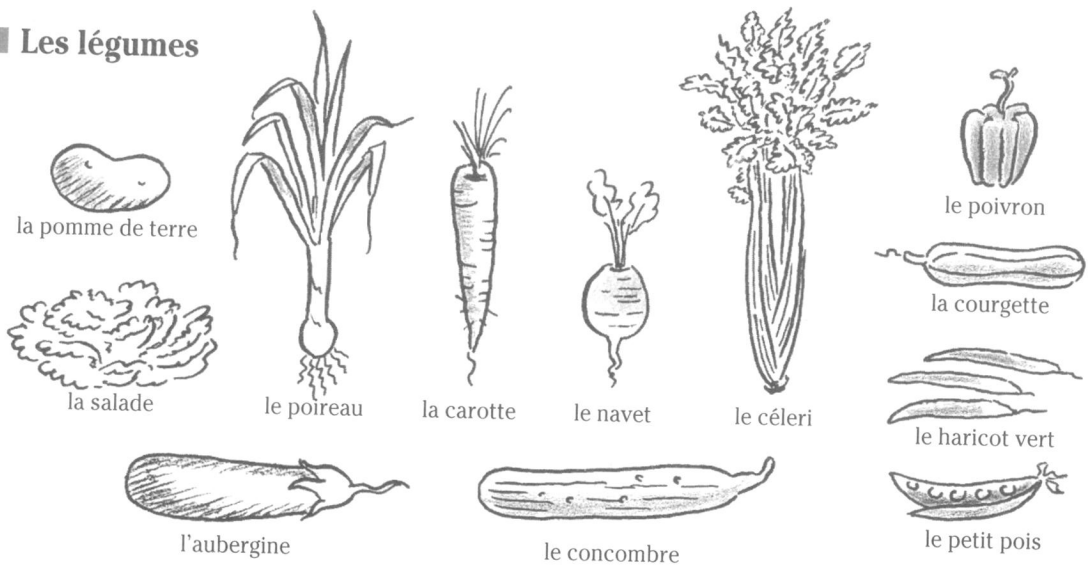

Le jardinier **cultive** des légumes. Il **entretient** le jardin potager = il **s'occupe** du jardin. Il utilise des **outils de jardinage**.

On **cueille** certains légumes et on en **arrache** d'autres (= on prend aussi la partie qui est dans la terre. *Exemple* : les pommes de terre).

Certains fruits poussent dans le potager :

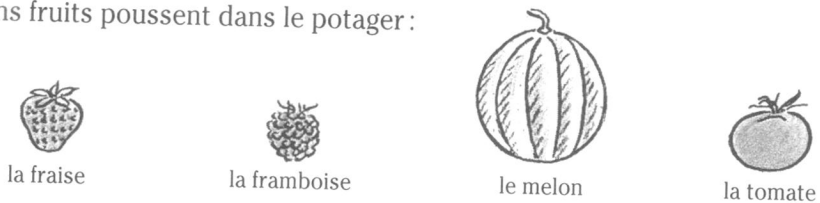

LE VERGER

■ Les arbres fruitiers

<i>l'arbre</i>	→ <i>le fruit</i>	<i>l'arbre</i>	→ <i>le fruit</i>
le pommier	→ la pomme	le noyer	→ la noix
le poirier	→ la poire	le noisetier	→ la noisette
le cerisier	→ la cerise	l'olivier	→ l'olive
le prunier	→ la prune	le citronnier	→ le citron
le pêcher	→ la pêche	l'oranger	→ l'orange
l'abricotier	→ l'abricot	le pamplemoussier	→ le pamplemousse
l'amandier	→ l'amande	le bananier	→ la banane

Le citron, l'orange et le pamplemousse sont des **agrumes**.

Le raisin pousse sur **la vigne**. Une **grappe** de raisin.

On cueille les fruits. On fait **la cueillette** des fruits.

Une exception : **faire les vendanges** (= faire la récolte du raisin).

E X E R C I C E S

1 « Fruits et légumes ». Complétez les cases et les cercles en devinant le nom des fruits et des légumes :

Fruits : 1, 2, 5, 7, 8, 9, 11, 12, 13, 14, 15, 17, 18.

Légumes : 3, 4, 6, 10, 16.

Exemple : 1. Prune

9 O N
 10 O N
 11 A
 12 O N
 13 A N
 14 N A N
 15 R
 16 R T
 17 F R A
 18 R A

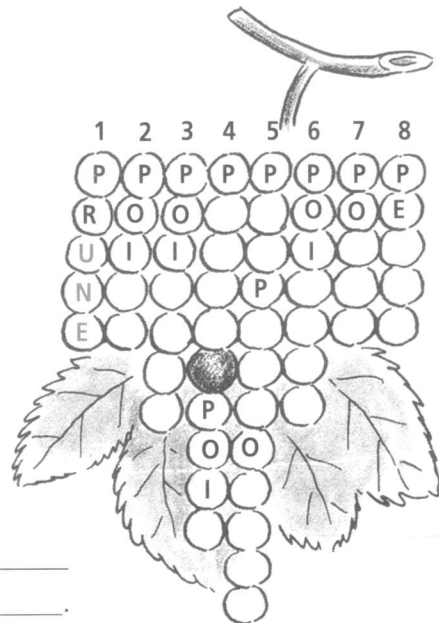

Une _____
 de _____.

2 « Où les trouve-t-on ? »

- | | | |
|---------------|-----------------|----------------------|
| 1. un prunier | dans le potager | 5. un arbre fruitier |
| 2. un sapin | dans le verger | 6. un légume |
| 3. une tulipe | dans le jardin | 7. une carotte |
| 4. une tomate | dans la forêt | 8. un cerisier |

3 Quelques mots de la même famille. Complétez les phrases avec le mot qui convient :

jardin - jardinier - jardinage - jardiner - jardinière

- Le _____ entretient le _____ potager avec des outils de _____.
- Sébastien habite à la campagne car il adore _____.
- Le géranium se présente souvent en _____.

UN ANIMAL - DES ANIMAUX

LES ANIMAUX DOMESTIQUES

• Sabrina a **un chat** et **un chien**. Le chien **aboie** quand une personne arrive, mais il n'est pas **méchant** et ne **mord** jamais.

Le chat attrape souvent des souris et leur donne des coups de **patte** pour jouer. Il **miaule** quand les enfants lui tirent **la queue**, et parfois, **il griffe**.

Mais quand Sabrina le **caresse**, il **ronronne** car il est heureux.

Tous les jours, Sabrina **s'occupe de** ses animaux : elle les **nourrit** (= elle leur donne à manger), elle **promène** le chien. Malheureusement, elle doit le **tenir en laisse** car il n'aime pas rester près d'elle et se sauve souvent.

Il n'y a pas un chat = il n'y a personne.

Un temps de chien = un très mauvais temps.

S'entendre comme chien et chat = ne pas s'entendre.

LES ANIMAUX DE LA FERME

• Les parents de Sabrina sont **éleveurs** : ils produisent de la viande, du lait, des œufs... Ils font de **l'élevage** = ils **élevent** des animaux.

Ils ont : des **lapins** (1), des **cochons** (= des porcs) (2), des **moutons** (3), des **agneaux** (4), des **chèvres** (5), des **vaches** (6), des **bœufs** (7), des **veaux** (8), des **volailles** (des **poules** (9), **un coq** (10), des **poulets** (11), des **canards** (12)...)

Les poules **pondent** des **œufs** (13).

Sabrina rêve d'avoir **un cheval** (14) ou même plusieurs **chevaux**.

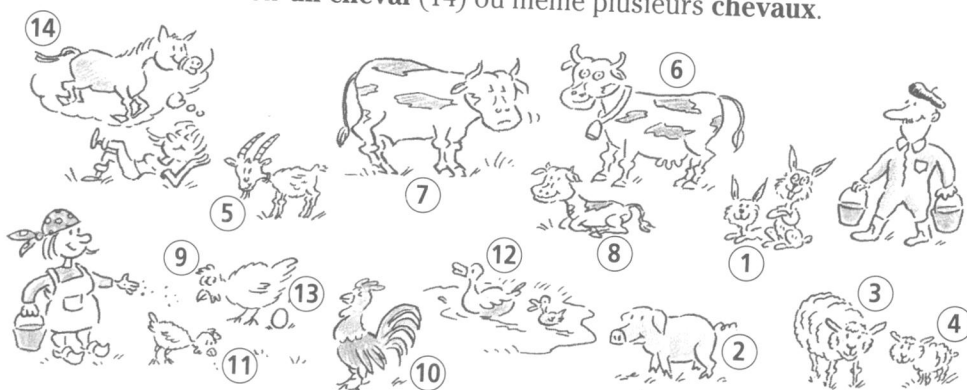

Les moutons, chèvres, vaches vivent et se déplacent le plus souvent en **troupeaux** (en groupe) : un troupeau de vaches, de moutons, de chèvres. Le lait de la chèvre sert à faire **du fromage de chèvre**.

Un caractère de cochon = un très mauvais caractère.

Doux comme un agneau = très doux, très gentil.

E X E R C I C E S

1 Les verbes en italique des quatre phrases suivantes sont intervertis. Remettez-les à leur place.

1. Quand le chat n'est pas content, il *aboie* _____ et parfois, si on l'énerve, il *occupe* _____.
2. Quand un voleur veut entrer dans la maison, le chien *ronronne* _____; quand le voleur entre, le chien le *promène* _____, surtout si c'est un chien méchant.
3. Le chat de Chloé est très doux, il aime beaucoup qu'on le *griffe* _____ mais il ne *donne* _____ jamais, c'est bizarre !
4. Victor *miaule* _____ le chien et lui *mord* _____ à manger deux fois par jour : il s'en *caresse* _____ bien.

2 Vrai ou faux ?

1. Le chat aboie.
2. Le lapin aime les carottes.
3. Le mouton est une volaille.
4. Le cheval a quatre pattes et une queue.
5. Les vaches vivent en troupeau.
6. La souris est un animal domestique.

VRAI FAUX

<input type="checkbox"/>	<input type="checkbox"/>
<input type="checkbox"/>	<input type="checkbox"/>
<input type="checkbox"/>	<input type="checkbox"/>
<input type="checkbox"/>	<input type="checkbox"/>
<input type="checkbox"/>	<input type="checkbox"/>
<input type="checkbox"/>	<input type="checkbox"/>

3 Cochez la bonne explication.

1. PRIÈRE DE TENIR
LES CHIENS EN LAISSE

- a. Attachez votre chien.
- b. Ne laissez pas votre chien aboyer.
- c. Laissez votre chien à l'entrée.

2. ATTENTION
CHIEN MÉCHANT

- a. Ne faites pas attention au chien.
- b. Si vous entrez, le chien peut vous mordre.
- c. N'entrez pas avec un chien méchant.

3. Il n'y avait pas un chat.

- a. Il y avait beaucoup de chats.
- b. La salle était vide.
- c. Il y avait des animaux, mais pas de chats.

4. « Tu manges comme un cochon ! »

- a. Tu manges très peu.
- b. Tu manges proprement.
- c. Tu manges salement.

5. Ils s'entendent comme chien et chat.

- a. Ils entendent mal.
- b. Ils s'entendent bien.
- c. Ils se disputent très souvent.

LES ANIMAUX SAUVAGES À LA CAMPAGNE

On pêche la **grenouille** → on va à la **pêche** à la grenouille.

On mange les **cuisse**s de grenouille.

On **ramasse** des **escargots** → on va « **aux escargots** ».

Le **chasseur** **chasse** le **gibier** (le chevreuil, le sanglier, le lièvre, le canard sauvage...) → il va à la **chasse**.

POISSONS ET COQUILLAGES



• Les coquillages que l'on mange sont des **fruits de mer**.

• Le **saumon** est un poisson à chair rose.

Le **sardine** est un petit poisson que l'on achète frais ou en boîte.

• Quand il est dans l'eau (et non dans l'assiette!), le poisson **nage**.

« *Poisson d'avril!* » : on dit cela le premier avril, quand on raconte des blagues.
Être serrés comme des sardines = être très serrés.

Le **pêcheur** est allé à la **pêche** :
il a **pêché** un gros poisson.



LES INSECTES



Certains insectes (le moustique, l'abeille, la guêpe) **piquent**.

→ une **piqûre** d'insecte

→ **se faire piquer par** un insecte (*Carole s'est fait piquer par une guêpe.*)

1 Associez.

- | | |
|--|--|
| 1. Il est doux comme un agneau. | a. Il y a beaucoup de monde, ils ne peuvent pas s'asseoir. |
| 2. Il a des ruches. | b. Il tue des animaux sauvages. |
| 3. Il avance comme un escargot. | c. Il ne fait jamais de mal à personne. |
| 4. Il fait un temps de chien. | d. Il rapporte du poisson. |
| 5. Il a un caractère de cochon. | e. Il possède un troupeau. |
| 6. Il élève des vaches. | f. Il pleut sans arrêt. |
| 7. Il chasse. | g. Il est désagréable. |
| 8. Il est pêcheur. | h. Il vend du miel. |
| 9. Ils sont serrés comme des sardines. | i. Il avance très lentement. |

1. _____ 2. _____ 3. _____ 4. _____ 5. _____ 6. _____ 7. _____ 8. _____ 9. _____

2 Éliminez l'intrus.

- coquillage / grenouille / huître / fruit de mer
- abeille / papillon / miel / ruche
- moustique / fourmi / mouche / souris
- miauler / ronronner / aboyer / griffer
- crabe / crevette / moule / saumon
- mouton / chèvre / coq / vache
- chèvre / poulet / canard / poule
- saumon / poisson / papillon / sardine

3 Est-ce que ces animaux mordent, piquent ou griffent ?

Les animaux...	qui mordent	qui piquent	qui griffent
la guêpe		X	
le chat			
le chien			
le cheval			
l'abeille			
le moustique			

AU ZOO

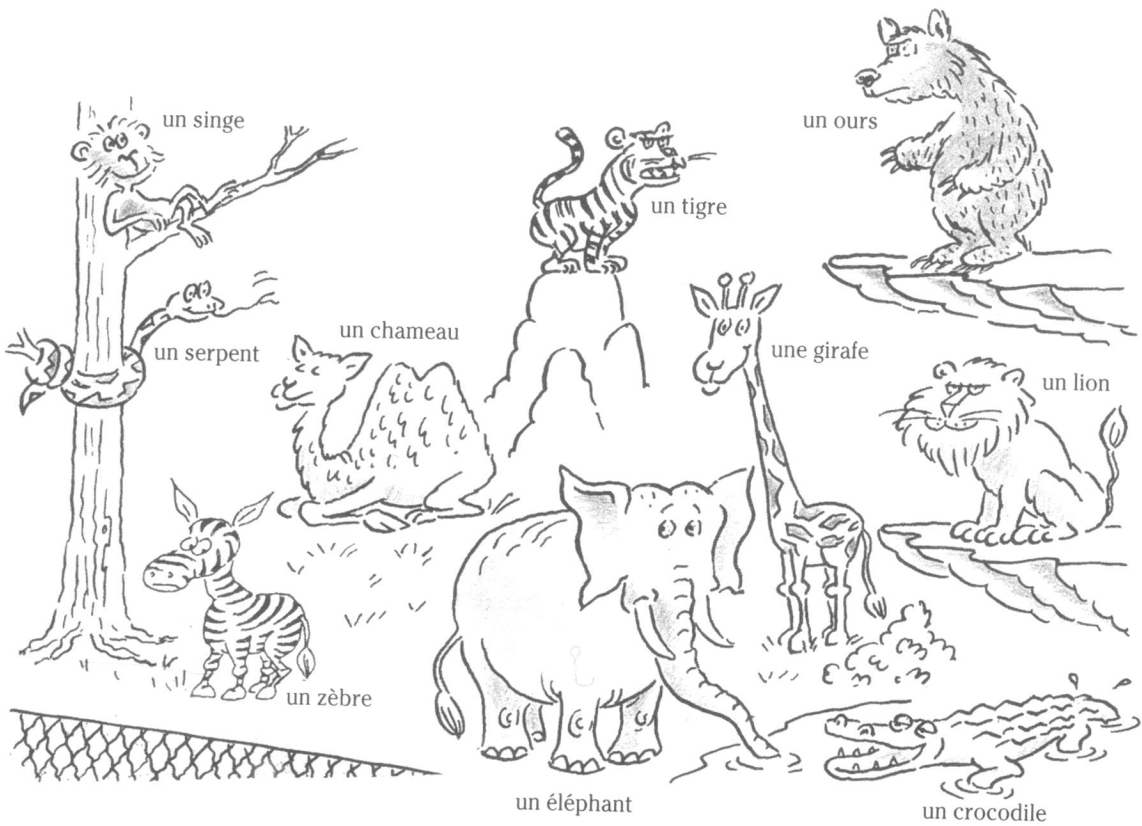

Le lion et le tigre sont des animaux **féroces**.

LES OISEAUX

Être libre comme un oiseau = être complètement libre.

l'oiseau du printemps : **l'hirondelle** → *Une hirondelle ne fait pas le printemps = on ne peut pas généraliser avec un seul exemple.*

l'oiseau des villes : **le pigeon**

l'oiseau de la mer : **la mouette**

l'oiseau noir : **le corbeau** → *Noir comme un corbeau.*

le symbole de la douceur, de la pureté, de la paix : **la colombe**

l'oiseau qui parle : **le perroquet** → *Répéter comme un perroquet = sans comprendre.*

le symbole de la puissance, de la force (de l'armée napoléonienne) : **l'aigle**

l'oiseau chanteur : **le rossignol** → *Chanter comme un rossignol.*

L'oiseau **chante** = **il siffle**.

L'oiseau **vole**, grâce à ses **ailes**.

L'oiseau est recouvert de **plumes**. → *Léger comme une plume = très léger.*

E X E R C I C E S

1 De quel animal s'agit-il ?

1. Il est gris, grand, gras et gros ; il a de grandes oreilles. → Un _____.
2. On utilise sa peau pour faire des sacs et des portefeuilles. → Le _____.
3. C'est l'animal qui ressemble le plus à l'homme. → Le _____.
4. C'est un animal sauvage et féroce, souvent considéré comme le roi des animaux. C'est aussi un signe du zodiaque. → Le _____.
5. Il peut traverser le désert sans boire. → Le _____.
6. Il a des rayures sur le dos. → Le _____.
7. Il a une forme très allongée, il est parfois très dangereux. → Le _____.
8. Il est blanc ou brun, il aime le miel. → L' _____.

2 Complétez les phrases avec les mots suivants :

corbeaux – hirondelles – rossignol – plume – colombe – aile

1. Ce pauvre pigeon ne peut plus voler, il a une _____ cassée.
2. Je n'aime pas les _____, ils sont tout noirs et tout tristes. Je préfère la blanche _____, si douce et si pure.
3. Mon voisin chante toute la journée. Un vrai _____ !
4. Cette boîte est grosse, mais légère comme une _____.
5. L'été est fini, les _____ commencent à partir.

3 Mots croisés.

Horizontalement

1. Le ... est un oiseau qui répète les paroles des hommes.
2. La mouette est un ...
3. Ils ont beaucoup d'animaux, ils font de l'...
4. Un ... de vaches.

Verticalement

- a. La mouche est un ...
- b. La sardine est un ...
- c. L'huître est un ...
- d. Le chasseur a rapporté du ...

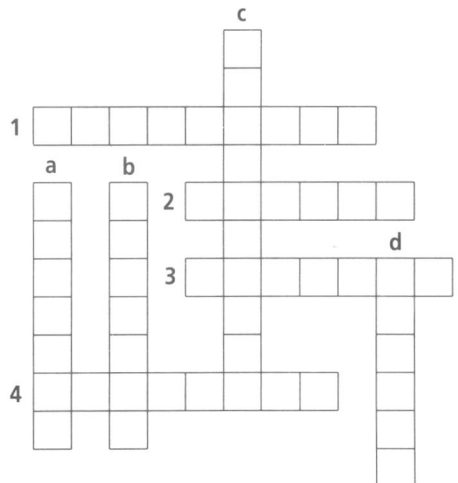

LE CORPS HUMAIN

STRUCTURE GÉNÉRALE

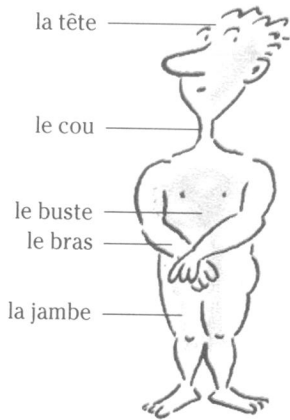

Structure générale

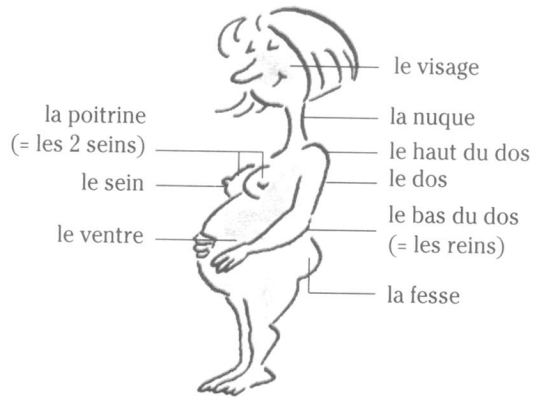

**Une femme enceinte
(qui attend un enfant)**

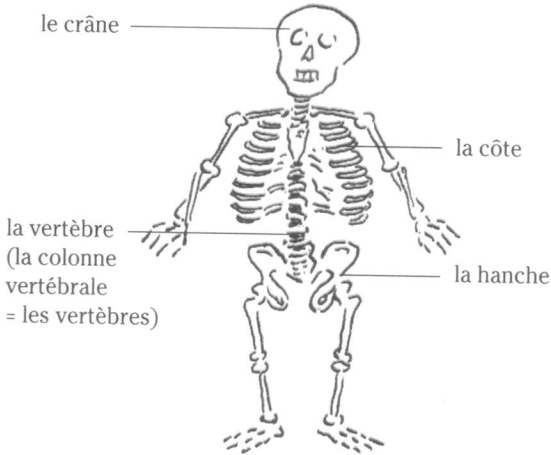

**Le squelette
(l'ensemble des os)**

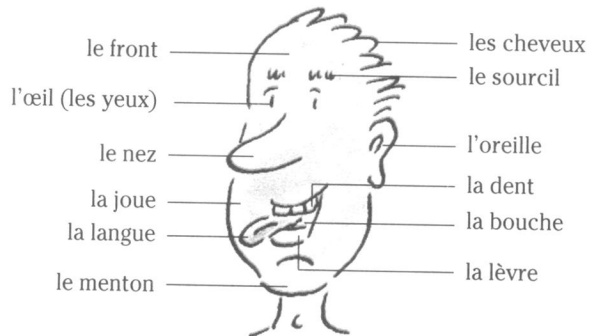

Le visage

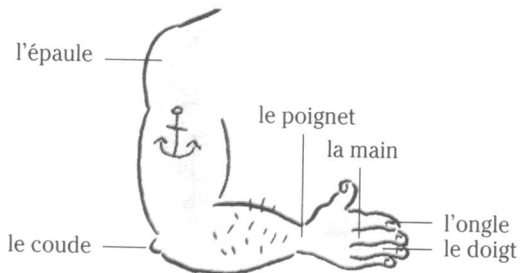

Le membre supérieur

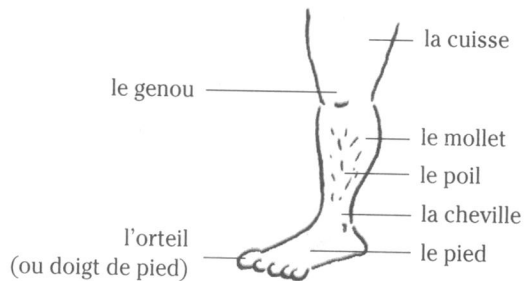

Le membre inférieur

E X E R C I C E S

1 Devinez et complétez.



1. Il lève le _____.



2. Ils se serrent la _____.



3. Elle salue de la _____.



4. Il se pince le _____.



5. Elle ouvre de grands _____.



6. Il tire la _____.



7. Elle hausse les _____.



8. Il a mal aux _____.



9. Elle s'est cassé une _____.



10. Il fronce les _____.



11. Elle est allongée sur le _____.



12. Il est allongé sur le _____.



13. Ils se promènent _____ dessus,
_____ dessous.



14. Elle lui donne un coup de _____
aux _____.

2 Éliminez l'intrus.

1. front / sourcil / cou / œil
2. côte / orteil / doigt / ongle
3. langue / dent / lèvres / vertèbre
4. cheveu / cheville / poil / sourcil

5. dos / fesses / nez / reins
6. front / menton / sein / joue
7. visage / coude / poignet / genou
8. crâne / tête / visage / colonne vertébrale

QUELQUES PARTIES DU CORPS

- **le cœur bat** (battre) → **les battements du cœur**

À mon premier rendez-vous avec Aurélien, mon cœur battait très fort...

- **le sang** → **saigner**

Il s'est coupé le doigt : il saigne,
il perd du sang.



- **les poumons** → **la respiration, respirer**

Quand vous dormez, est-ce que vous respirez par le nez ou par la bouche ?

- **l'estomac, le foie, les intestins** → **la digestion, digérer**

Antoine aime beaucoup les fruits de mer, mais il les digère mal.

Laure a les intestins fragiles, elle est au régime.

Agathe a mangé trop de chocolat : elle a mal au cœur ; elle a une « crise de foie ».

Attention : « **avoir mal au cœur** » ne signifie pas « avoir une douleur au cœur » (l'organe), mais « avoir un malaise digestif ».

- **les reins** : ce sont les organes qui produisent l'urine, c'est aussi toute la partie du bas du dos.

Avoir mal aux reins = avoir mal dans le bas du dos.

- **la peau** → **la transpiration, transpirer**

Il faisait très chaud, on transpirait beaucoup.

- **les nerfs** → **(s')énervé**

Avoir les nerfs fragiles = s'énerver facilement = être nerveux (≠ calme).

« Il me tape sur les nerfs ! » = Il m'énervé !

- **le cerveau** → **la pensée, l'intelligence, penser, réfléchir**

« C'est un cerveau » = c'est une personne très intelligente.

- **les muscles** → **le mouvement, bouger, se muscler, être musclé**

Alexandre va chaque jour au club de gym
pour se muscler.

Avoir des muscles = être fort.



Le cœur, les poumons, l'estomac, le foie, les reins sont des **organes**.

1 Vrai ou faux ?

- | | VRAI | FAUX |
|--|--------------------------|--------------------------|
| 1. Les reins se situent dans le haut du dos. | <input type="checkbox"/> | <input type="checkbox"/> |
| 2. Le cerveau se situe à l'intérieur du crâne. | <input type="checkbox"/> | <input type="checkbox"/> |
| 3. Les poumons servent à la transpiration. | <input type="checkbox"/> | <input type="checkbox"/> |
| 4. Je lève un bras grâce à des muscles. | <input type="checkbox"/> | <input type="checkbox"/> |
| 5. Le cerveau est un muscle. | <input type="checkbox"/> | <input type="checkbox"/> |
| 6. La peau se situe à l'intérieur du corps. | <input type="checkbox"/> | <input type="checkbox"/> |
| 7. Le sang traverse le cœur. | <input type="checkbox"/> | <input type="checkbox"/> |
| 8. On peut avoir mal au cœur si on a trop mangé. | <input type="checkbox"/> | <input type="checkbox"/> |

2 Est-ce qu'on les voit ou est-ce qu'on ne les voit pas ?la peau → *oui*

- | | | |
|------------------------|--------------------------|--------------------------|
| 1. l'os → _____ | 5. les intestins → _____ | 9. les vertèbres → _____ |
| 2. les poumons → _____ | 6. les nerfs → _____ | 10. la nuque → _____ |
| 3. les lèvres → _____ | 7. le cœur → _____ | 11. le poignet → _____ |
| 4. le front → _____ | 8. l'ongle → _____ | 12. le coude → _____ |

3 Combien l'être humain en a-t-il ?la jambe → *deux*

- | | | |
|-----------------------|----------------------------------|-----------------------|
| 1. l'orteil → _____ | 5. l'ongle → _____ | 9. le doigt → _____ |
| 2. la fesse → _____ | 6. la colonne vertébrale → _____ | 10. l'oreille → _____ |
| 3. le cerveau → _____ | 7. le cœur → _____ | 11. la langue → _____ |
| 4. le poumon → _____ | 8. la tête → _____ | 12. la joue → _____ |

4 Complétez les phrases à l'aide des mots suivants :*foie / sang / muscles / nerfs / peau / poumons / cœur / estomac*

- Françoise a arrêté de fumer car elle a les _____ fragiles.
- Il faut de gros _____ pour porter une armoire.
- J'ai l'_____ vide : je n'ai rien mangé depuis deux jours.
- Le chien du voisin n'arrête pas d'aboyer : il me tape sur les _____.
- Alain s'est coupé en se rasant. Il a mis du _____ sur sa belle chemise blanche.
- Céline adore le chocolat, mais son _____ ne le supporte pas.
- J'ai mangé trop d'œufs, j'ai mal au _____.
- Quand on a la _____ fragile, il faut faire attention au soleil.

■ Quelques expressions à connaître...

- *En avoir plein le dos* = *en avoir par-dessus la tête* = en avoir assez.
- *Avoir quelqu'un dans la peau* = aimer quelqu'un avec passion.
- *Avoir bon cœur* = être généreux.
- *Avoir la tête sur les épaules* = *avoir les pieds sur terre* = être réaliste.
- *Cela se voit comme le nez au milieu de la figure* = *cela saute aux yeux* = c'est évident.
- *Se retrouver nez à nez avec...* = se retrouver par hasard en face de...
- *Ne pas fermer l'œil de la nuit* = ne pas réussir à dormir.
- *Garder son sang-froid* = rester calme dans les moments difficiles.

LES CINQ SENS

■ La vue

Jeanne a **une bonne vue**, elle a **de bons yeux**, elle **voit bien**.

Sa grand-mère qui est très âgée est devenue **aveugle** (= elle ne voit plus).

regarder / voir

– Est-ce que le chat est dans le jardin ?

– J'**ai** bien **regardé** partout, mais je ne l'**ai** pas **vu**. Pourtant, je **vois clair**!

le **regard** = l'expression des yeux → Il a un beau regard.

■ L'ouïe

Olivier est musicien. Il a **une très bonne oreille**, il a l'**ouïe fine** (= il entend très bien).

Beethoven, qui était un musicien célèbre, est devenu **sourd** (= il n'entendait plus du tout).

écouter / entendre

– Je n'**ai** pas **entendu** le bruit, parce que j'**écoutais** la radio.

■ L'odorat

Les chiens **ont l'odorat très développé** : ils **sentent** toutes les odeurs.

Ça sent bon ≠ **ça sent mauvais** (= **ça pue***).

■ Le goût

– Est-ce que tu **sens le goût** de la vanille ?

– Attends, je **goûte**. (...) **C'est bon** (= **ça a bon goût**).

– Moi aussi, je veux goûter ! Ah ! non ! **Ce n'est pas bon** (= **ça a mauvais goût**), tu as mis beaucoup trop de vanille !

■ Le toucher

On **touche**, on **caresse** avec la main.

E X E R C I C E S

1 À quel sens (vue, odorat, toucher, ouïe, goût) se rapporte chacune des phrases suivantes ?

1. Hum ! Ça sent bon ici !
2. Ce tissu est chaud, mais surtout très doux, n'est-ce pas ?
3. Dans ce tableau, observez bien les couleurs.
4. Ce gâteau est délicieux !
5. Je trouve que le violon est un peu trop fort.

2 Associez.

- | | |
|--|---|
| <ol style="list-style-type: none"> 1. Au moment de l'accident, il a appelé l'ambulance et il est resté calmement auprès des blessés. 2. Elle a envoyé de l'argent et des vêtements aux victimes du tremblement de terre. 3. Impossible de dormir, il faisait trop chaud. 4. C'est la dixième fois que le téléphone sonne. 5. Il ne peut pas vivre sans elle, il l'aime à la folie. 6. C'est évident qu'elle est amoureuse de lui ! 7. Il n'a pas d'argent, mais il va acheter une grosse moto et faire un grand voyage. 8. Elle a rencontré au marché son prof d'histoire qu'elle n'avait pas vu depuis dix ans. | <ol style="list-style-type: none"> a. Ça saute aux yeux. Ça se voit comme le nez au milieu de la figure. b. Ils se sont retrouvés nez à nez. c. Il l'a dans la peau. d. Il a gardé son sang-froid. e. Elle en a plein le dos, elle en a par-dessus la tête. f. Il n'a pas vraiment la tête sur les épaules. g. Elle a bon cœur. h. Il n'a pas fermé l'œil de la nuit. |
|--|---|

1. _____ 2. _____ 3. _____ 4. _____ 5. _____ 6. _____ 7. _____ 8. _____

3 Choisissez la bonne expression.

- | | |
|---|---|
| <ol style="list-style-type: none"> 1. Laura en a plein le dos des vacances sportives avec ses parents. <ol style="list-style-type: none"> a. <input type="checkbox"/> Elle en a assez du sport et de ses parents. b. <input type="checkbox"/> Le sport lui fait mal au dos. 2. Alex n'a pas fermé l'œil. <ol style="list-style-type: none"> a. <input type="checkbox"/> Alex est aveugle. b. <input type="checkbox"/> Alex n'a pas dormi. | <ol style="list-style-type: none"> 3. Jeanne s'est coupée avec un couteau. <ol style="list-style-type: none"> a. <input type="checkbox"/> Elle perd son sang-froid. b. <input type="checkbox"/> Elle saigne. 4. Julie a le foie très fragile. <ol style="list-style-type: none"> a. <input type="checkbox"/> Elle a souvent mal au cœur. b. <input type="checkbox"/> Elle n'a pas bon cœur. |
|---|---|

QUAND LE CORPS S'EXPRIME...

■ Quelques manifestations quotidiennes

On a parfois **chaud** ou **froid**, **faim** et / ou **soif**. On a plusieurs fois dans la journée **envie** (= **besoin**) **d'aller aux toilettes**.

Remarque : On ne dit pas : J'ai beaucoup faim, soif, chaud, froid, envie d'aller aux toilettes.
On dit : J'ai **très** faim, soif...

■ La bonne santé

Loïc va (**très**) **bien** ; il est en **bonne** / **excellente santé** ; il est en (**pleine**) **forme**.

Il a un **gros appétit** (= il mange beaucoup).

■ La douleur

C'est une mauvaise journée pour Julie. Elle a **mal** partout : elle a **mal aux dents**, **au ventre**, **à la tête**, et en plus, elle a **une douleur** terrible dans le bas du dos.

■ La mauvaise santé / la maladie

Fabien **allait** / **se sentait** (**vraiment**) (**très**) **mal**, il **était** (**vraiment**) **en** (**très**) **mauvaise santé**, il **était** (**vraiment**) (**très**) **malade**. Le médecin n'était pas très optimiste. Mais depuis ce matin, il (**ça**) **va mieux**, il **se sent mieux**.

Marie a **pris froid** = elle a un **gros rhume** = elle est **enrhumée**.

■ La fatigue

Laure **est** / **se sent** (**très**) **fatiguée**, elle est (**complètement**) **épuisée**, **crevée***, **lessivée***, elle **est morte de fatigue**, elle **n'en peut plus**, elle a (**vraiment**) **besoin de repos**, elle **manque de sommeil**, **d'énergie**, **de vitamines**.

■ L'apparence du visage

Louise était assez fatiguée, mais elle a **l'air** d'aller beaucoup mieux. Aujourd'hui, elle a (**très**) **bonne mine**, elle a même **une mine superbe**, elle a **vraiment meilleure mine** que la semaine dernière, elle a **l'air en pleine forme**. Antoine, au contraire, a **mauvaise mine**, il a **l'air fatigué**. Ce matin, il est **blanc comme un linge**.

1 Parmi les expressions suivantes, lesquelles indiquent que ça va plutôt bien (+), lesquelles indiquent que ça va plutôt mal (-) ?

Vous êtes en très bonne santé → (+)

- | | | | |
|-----------------------------------|--------------------------|--|--------------------------|
| 1. Il est blanc comme un linge. | <input type="checkbox"/> | 7. Lise a l'air fatiguée. | <input type="checkbox"/> |
| 2. Claire est en pleine forme. | <input type="checkbox"/> | 8. J'ai toujours eu de bons yeux. | <input type="checkbox"/> |
| 3. Je suis malade. | <input type="checkbox"/> | 9. Comme tu as bonne mine ! | <input type="checkbox"/> |
| 4. Vous êtes en très bonne santé. | <input type="checkbox"/> | 10. Elle a vraiment besoin de repos. | <input type="checkbox"/> |
| 5. Tu es épuisé ! | <input type="checkbox"/> | 11. Léo a une mine superbe en ce moment. | <input type="checkbox"/> |
| 6. Elle a bon appétit. | <input type="checkbox"/> | 12. Je manque d'énergie. | <input type="checkbox"/> |

2 Entourez les réponses correctes.

1. Je dors très peu depuis une semaine. Je ... sommeil.

ai besoin de voudrais du manque de suis ai

2. Loïc n'a pas eu le temps de déjeuner à midi. Il

manque d'énergie va bien a soif a très faim a bonne mine

3. Gaëlle est tombée dans l'escalier. Elle ... dans le bas du dos.

a très mal a une douleur terrible est malade va mal

4. Tous les matins, tu pars au bureau avec mes clés ! ... !

Tu m'énerves Tu as les nerfs fragiles Tu t'énerves Tu me tapes sur les nerfs J'en ai plein le dos

5. Emmanuelle a une grosse crise de foie. Elle

a bonne mine est malade a très faim est blanche comme un linge a mal au cœur

3 Complétez les phrases suivantes avec le vocabulaire des pages de gauche.

- Hier, je n'ai pas fermé _____ de la nuit. Je suis _____. Je _____ de sommeil. J'ai _____ de repos.
- Elle ne mange rien. Elle n'a aucun _____, elle n'a jamais _____.
- Il est en pleine _____, il a une _____ superbe. Il n'a plus _____ au dos. Ses problèmes de colonne _____ sont terminés.
- On _____ très chaud, on a sans arrêt _____, on _____ beaucoup donc, il faut beaucoup boire.

LES FORMULES ESSENTIELLES

■ Comment est-il (elle)? Il (elle) est comment?*

- Être + adjectif qualificatif

Il est jeune, beau... → Qu'est-ce qu'il est beau!

Elle est (vraiment / très / assez) belle, grande, mince... → Qu'est-elle est belle!

Remarque : Le français utilise très souvent la forme négative : *il n'est pas mal* est plus positif que *il est assez beau*; *elle n'est pas très grande* est plus gentil que *elle est petite*.

- Avoir + nom précédé de l'article indéfini + adjectif

Elle a un beau visage

Il a un grand nez

Elle a de beaux cheveux

un assez beau visage

un très grand nez

des cheveux magnifiques

- Avoir + nom précédé de l'article défini et suivi d'un adjectif

Il a les yeux verts et les cheveux châtain. / *Il a le teint pâle.* / *Elle a la taille fine.*

Elle a la peau claire et les cheveux roux. / *Elle a les joues rouges.*

■ Combien est-ce qu'il mesure?

Il est...	tout petit	petit	de taille moyenne	grand	très grand	immense
Il mesure...	1 m 55	1 m 65	1 m 75	1 m 80	1 m 90	1 m 95

■ Combien est-ce qu'elle pèse?

Chloé s'est pesée sur sa balance : elle pèse 65 kilos, elle a pris 5 kilos en deux mois! Quelle horreur! Elle doit perdre du poids, si elle veut garder la ligne... « Demain, c'est décidé, je commence un régime » (amaigrissant). Et bien sûr, elle va faire de la gymnastique pour rester souple, car elle se sent un peu raide en ce moment.



elle est maigre



mince



ronde



grosse



obèse

E X E R C I C E S

1 Complétez les phrases par un verbe approprié.

1. Elle _____ vraiment belle.
2. Il _____ les yeux gris.
3. Elle _____ une jolie bouche.
4. Elle _____ de belles mains.
5. Qu'est-ce qu'il _____ grand !
6. Il _____ la peau claire.
7. Il n' _____ pas très grand.
8. Elle _____ assez jolie.
9. Ils _____ les cheveux gris.
10. Qu'elle _____ mince !

2 Entourez la bonne réponse.

1. Il mesure 1 m 90, il est

très grand	assez grand
------------	-------------

.
2. Il pèse 150 kg, il est

grand	gros
-------	------

.
3. Il mesure 1 m 60, il est

petit	mince
-------	-------

.
4. Elle pèse 55 kg pour 1 m 70, elle est

petite	mince
--------	-------

.
5. Elle pèse 45 kg pour 1 m 70, elle est

mince	maigre
-------	--------

.

3 Associez les dessins et les phrases.



a.



b.



c.



d.



e.



f.

1. Elle fait un régime. → _____
2. Elle a grossi de 4 kilos. → _____
3. Elle est souple. → _____
4. Il se pèse sur la balance. → _____
5. Il est vraiment raide. → _____
6. Elle est toute petite. → _____

■ Quel âge ont-ils ?

Marie a **35 ans**, mais elle **fait / paraît** 45 ans! Annie, au contraire, **fait plus jeune** que son âge. Elle a **une cinquantaine d'années**, mais elle paraît 45 ans.

Pour donner une idée de l'âge :

une petite fille, un petit garçon : entre 2 et 10/11ans

une jeune fille, un jeune homme, des jeunes : entre 17 et 25 ans

une jeune femme : entre 30 et ... ans! (il n'y a pas d'équivalent au masculin... linguistiquement!)

une vieille dame, un vieux monsieur : à partir de ... ans! = une dame âgée, un monsieur âgé

LA BEAUTÉ ET LA LAIDEUR / L'ALLURE GÉNÉRALE

--	+ -	+	+	++
il est laid = il est moche* elle est laide = elle est moche « comme un pou »	il n'est pas mal elle n'est pas mal (pour une personne jeune uniquement)	il est mignon elle est mignonne	elle est jolie « comme un cœur » elle est ravissante (pour un être féminin seulement)	il est beau « comme un dieu » elle est belle, superbe, magnifique

• Une femme **séduisante** attire les hommes, et vice versa. Un homme qui a **du charme** plaît aux femmes, et vice versa...

• La forme du visage varie :



rond



allongé



carré

• Le bébé a la peau toute **lisse**, tandis que le vieux monsieur a beaucoup de **rides**, son visage est tout **ridé**.

• Thomas a **le teint pâle** (= clair) tandis que Julie a **le teint mat** (= foncé). Yoshiko a **le type asiatique** et **les yeux bridés**. Ali a **le type méditerranéen** et **le teint basané**. Joe est **noir**. Pawel a **le type slave** et Bjorn a **le type nordique**.

1 Entourez la bonne réponse.

1. Ta mère plus jeune que son âge.
2. Elle a 6 ans. C'est une .
3. Mon père a d'années.
4. Il a 18 ans. C'est un .
5. Elle a 80 ans. C'est une dame.
6. Elle a 32 ans. C'est une femme.

2 Complétez ce dialogue entre deux adolescentes avec les mots suivants :

vingtaine – mal – fait – jolie – yeux – grosse – comment – beaux – a – grand – moche – verts – mesure – charme – un dieu – magnifiques

- Il est _____, Gaétan ?
- Ah, Gaétan, il est beau comme _____ !
- Je sais, il n'est pas _____, mais il _____ quel âge ?
- Une _____ d'années, je crois, mais il _____ plus vieux que son âge.
- Il est _____ ?
- Oui, assez, mais je ne sais pas combien il _____. En tout cas, il est plus grand que moi.
- Il a les _____ de quelle couleur ?
- Gaétan, il a des yeux _____ ! Je ne peux pas résister à ses _____ yeux _____ !
- Il a une copine ?
- Oui, mais elle est vraiment _____ ! En plus, elle est trop _____ ! Je ne vois absolument pas ce qu'il lui trouve...
- Elle a peut-être du _____ ?
- Tu parles ! En tout cas, je me trouve plus _____ qu'elle ! Et cet idiot ne me regarde même pas !

3 Complétez ces publicités pour des produits de beauté avec les mots suivants :

rides – teint – lisse – mate

1. Vous avez le _____ pâle ? Choisissez notre poudre légère et fine !
2. Vous désirez avoir une peau toute _____ ? Voici notre crème contre les _____.
3. Ce maquillage convient parfaitement à une peau _____.

- Les yeux peuvent être grands ou petits, en amande, **gris, bleus, noirs, marron, verts**, ou encore **bleu-gris, gris-vert...**
- Adèle est **élégante** (elle est bien habillée), **coquette** (elle porte de jolis vêtements, du maquillage, des bijoux) et **soignée** (**propre** et **bien coiffée**), alors que son mari est **mal habillé, négligé et mal coiffé**.

■ Les cheveux

- À propos de la couleur des cheveux, notez bien ces structures courantes : Olivier est **un grand blond** (= il est grand et blond). / **C'est un beau brun** (= il est beau et brun). / C'est **une belle rousse** (= elle est belle et rousse). / **C'est une petite blonde** (= elle est petite et blonde). / C'est **une fausse blonde** (ce n'est pas sa couleur naturelle).
- Bien sûr, avec l'âge, les cheveux **noirs, châtain clair, châtain foncé** deviennent **gris** (on dit alors : « *Luc est poivre et sel* »), puis **blancs**.



Éléonore a les cheveux **longs** et **ondulés**.



Fanny a les cheveux **mi-longs, raides**, et elle **porte une frange**.



Hélène a les cheveux **courts** et **frisés**.



Virginie porte les cheveux **attachés** par une **barrette**



en tresse



ou en **queue de cheval**.



Paul est déjà **dégarni**.



Michel est **chauve**.

LES SIGNES PARTICULIERS



avoir / porter des **lunettes**



avoir des **taches de rousseur**



avoir un **grain de beauté**



avoir / porter la **moustache** → être **moustachu**



avoir / porter la **barbe** → être **barbu**

E X E R C I C E S

1 Complétez le tableau à l'aide des mots suivants (plusieurs réponses sont parfois possibles) :

gris - roux - carré - beau(x) - brun(s) - moche(s) - long(s) - frisé(s) - barbu - bleu(s) - blanc(s) -
pâle - ridé - raide(s) - ondulé(s) - allongé(s)

CHEVEUX	VISAGE	YEUX
<i>gris</i>	_____	<i>gris</i>
_____	_____	_____
_____	_____	_____

2 Entourez la bonne réponse.

1. Cet homme est joli beau .
2. Elle a les cheveux roux rouges .
3. C'est un petit brun marron .
4. Il est court petit .
5. Il a les cheveux courts petits .
6. Il est ravissant mignon .

3 À vous maintenant !

Pouvez-vous faire une description de...

- Vous-même : _____

- Votre meilleur(e) ami(e) : _____

- Une personne que vous n'aimez pas du tout : _____

LE RAYON VÊTEMENTS

- (1) le pantalon
- (2) la jupe droite
- (3) la jupe plissée
- (4) la robe sans manches
- (5) la robe à manches
longues
- (6) le chemisier
- (7) le tailleur
- (8) l'ensemble
- (9) le pull-over en V
- (10) le pull ras du cou
- (11) le pull à col roulé
- (12) le T-shirt
- (13) le jean
- (14) le costume
- (15) le polo à manches
courtes
- (16) la veste
- (17) la chemise
- (18) le gilet
- (19) l'imperméable
- (20) le manteau
- (21) l'anorak
- (22) le blouson
- (23) le survêtement
- (24) le maillot de bain
- (25) la chemise de nuit
- (26) le pyjama
- (27) le peignoir
- (28) le short
- (29) le bermuda
- (30) le caleçon
- (31) la salopette

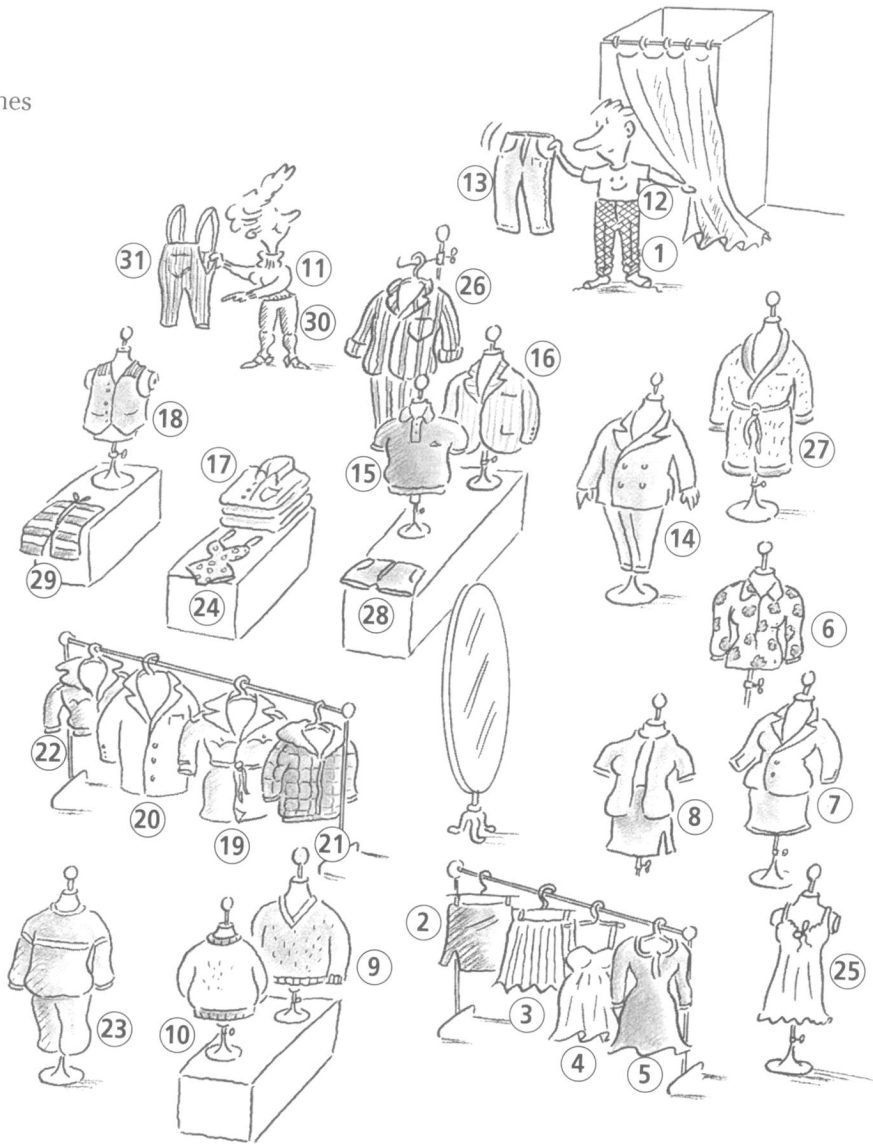

E X E R C I C E S

1 Mots croisés.

Horizontalement

1. Se trouve au rayon homme ; composé d'un pantalon et d'une veste dans le même tissu.
2. Vêtement d'hiver pour l'extérieur, pour faire du ski par exemple.
3. Il est composé de plusieurs vêtements dans le même tissu ou de couleurs assorties.
4. Le vrai jean est « made in - - » (deux lettres).
5. Vêtement pour homme ou femme, d'été ou d'hiver, qui couvre les jambes.
6. Dans le costume, la partie qui n'est pas le pantalon.
7. Vêtement que les femmes ont adopté dans les années 80-90, qui habille les jambes, qui est généralement élastique.
8. Pour femme exclusivement (sauf en Écosse) ; il y en a des droites, des plissées...

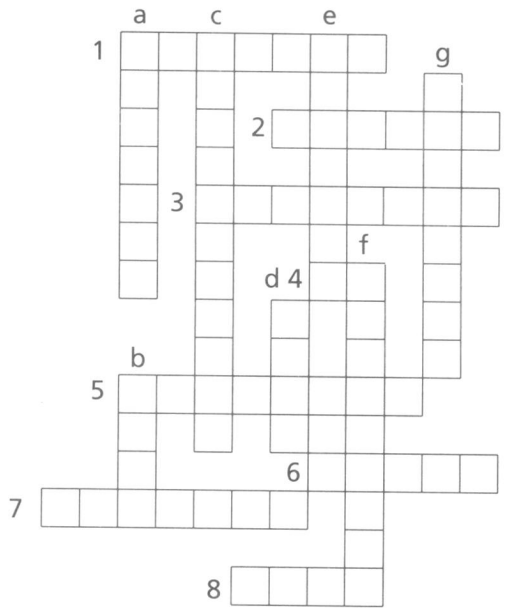

Verticalement

- a. Se trouve au rayon homme ; elle a des manches et un col ; elle est ouverte devant ; elle se porte souvent sous une veste.
- b. Vêtement d'homme ou de femme que l'on porte l'hiver ; il peut avoir un col roulé, en V, ou être ras du cou.
- c. Vêtement de sport, quand il fait trop froid pour mettre un short ; composé de deux parties.
- d. Pantalon de toile pour homme ou femme, inventé aux États-Unis, qui a fait le tour du monde.
- e. Vêtement d'hiver, d'homme ou de femme, pour l'extérieur ; on le voit surtout à la ville.
- f. Vêtement du bricoleur, mais aussi d'enfant ; c'est un pantalon qui monte plus haut.
- g. Se trouve au rayon femme ; jupe et veste dans le même tissu.

2 Vrai ou faux ?

1. Une chemise a des manches.
2. Un pantalon a un col.
3. On met un imperméable quand il pleut.
4. On met un bermuda quand il neige.
5. On porte un maillot de bain à la piscine.
6. On porte un survêtement pour aller au bureau.
7. Un manteau se porte à l'intérieur.
8. Un tailleur est composé d'une jupe et d'une veste.
9. On porte un pyjama pour dormir.
10. Les femmes ne portent jamais de peignoir.

VRAI	FAUX
<input type="checkbox"/>	<input type="checkbox"/>
<input type="checkbox"/>	<input type="checkbox"/>
<input type="checkbox"/>	<input type="checkbox"/>
<input type="checkbox"/>	<input type="checkbox"/>
<input type="checkbox"/>	<input type="checkbox"/>
<input type="checkbox"/>	<input type="checkbox"/>
<input type="checkbox"/>	<input type="checkbox"/>
<input type="checkbox"/>	<input type="checkbox"/>
<input type="checkbox"/>	<input type="checkbox"/>
<input type="checkbox"/>	<input type="checkbox"/>

LES MATIÈRES

Un tissu est **naturel** ou **synthétique**.

- Matières naturelles : **le coton, la laine, la soie, le lin, le cuir, la fourrure.**
- Matières synthétiques : **le nylon, l'acrylique, la viscose.**

LES MOTIFS

Un tissu est **noir, blanc** ou de **couleur**.

Un tissu est **uni** ou **imprimé (à motifs)**.

Les imprimés :



écossais



à carreaux



à rayures



à fleurs



à pois

LES SOUS-VÊTEMENTS



le maillot de corps



la combinaison



le caleçon



le slip



le collant



le bas



la culotte



le soutien-gorge



la chaussette



la socquette

LES CHAUSSURES

Une paire de chaussures = 2 chaussures.



les baskets



le talon

les escarpins (= chaussures à talon)

la semelle



les mocassins (= chaussures plates)



les pantoufles



les bottes



les sandales

- Les chaussures peuvent être **en cuir, en toile, en synthétique...**

E X E R C I C E S

1 Attribuez à chaque personnage des vêtements et des chaussures, que vous choisirez parmi les suivants :

1. Costume gris – chemise à carreaux. 2. Tailleur – chemisier à fleurs. 3. Maillot de bain – bermuda – T-shirt à pois. 4. Pantalon de cuir – blouson de cuir. 5. Jean – pull. 6. Survêtement rayé. 7. Robe longue – manteau de fourrure. 8. Jupe écossaise – pull-over en laine – collant – blouson.

- a. Chaussures plates. b. Pantoufles. c. Sandales de toile. d. Escarpins. e. Mocassins. f. Bottes de cuir.
g. Baskets. h. Escarpins à hauts talons.

	Vêtements	Chaussures
• Roland va au terrain de sport :	_____	_____
• Charlotte sort à moto :	_____	_____
• Fabienne va à l'école :	_____	_____
• Henri va au bureau :	_____	_____
• Francis reste à la maison :	_____	_____
• Éric va à la plage :	_____	_____
• Anne va à une soirée au Ritz :	_____	_____
• Hélène va au bureau :	_____	_____

2 Complétez les phrases avec les expressions ou mots suivants :

maillot de corps – uni – caleçon – culotte – laine – cuir – coton imprimé – bas – chaussettes – semelles – toile

- J'ai acheté un gros pull-over et une paire de _____ en _____ pour l'hiver. C'est plus chaud que l'acrylique.
- Le _____ est un sous-vêtement d'homme et un vêtement de femme.
- Ces mocassins sont en _____, mais leurs _____ sont en synthétique.
- La vendeuse m'a proposé un ensemble _____ /soutien-gorge en _____, mais je préfère la dentelle.
- Christophe met toujours un _____ sous sa chemise.
- Ève a acheté des chaussures plates en _____ pour mettre cet été avec un jean.
- Autrefois, les femmes portaient des _____ car les collants n'existaient pas.
- Vous préférez un tissu _____ ou imprimé ?

QUELQUES ACCESSOIRES



le chapeau



le bonnet



la casquette



l'écharpe



le foulard



la cravate



le nœud papillon



le gant



la ceinture



les bretelles



le sac à main



le parapluie



les lunettes

Les bijoux :



la boucle d'oreille



le collier



la bague



le bracelet



la broche



la montre

QUELQUES EXPRESSIONS

• **s'habiller** ≠ **se déshabiller** : deux verbes pronominaux qui expriment une action, qui ne sont pas suivis d'un complément d'objet.

• **mettre, enfiler** ≠ **enlever, retirer** : quatre verbes non pronominaux qui expriment une action, qui sont suivis d'un complément d'objet (on dit : **mettre** un pantalon ou **se mettre en** pantalon).

→ *Elle s'habille* = elle met, elle enfille ses vêtements.

→ *Il se déshabille* = il enlève, il retire ses vêtements.

Remarque : Les verbes **habiller** et **déshabiller** existent également sous forme non pronominale : *habiller un enfant, déshabiller une poupée*.

• Le verbe **changer** peut s'employer sous deux formes (le sens est le même) :
pronominale : **se** changer

non pronominale : changer **de** vêtements = enlever ses vêtements et en enfiler d'autres.

(se changer ≠ **rester en** → *Je ne me change pas, je reste en caleçon*.)

• **porter, être en, avoir, être habillé** : quatre expressions suivies d'un complément, qui servent à la description.

→ *Comment est-il habillé ?* → *Il porte un pull / Il est en pull / Il a un pull*.

Remarque : **mettre** et **s'habiller** peuvent servir à la description :

• *Comment tu t'habilles demain ?* (= Qu'est-ce que tu as l'intention de porter ?)

• *Je pense mettre ma robe à fleurs.* (= J'ai l'intention de porter ma robe à fleurs.)

Dans ces deux phrases, c'est le vêtement qui est important, non l'action de l'enfiler.

À connaître : *Je n'ai plus rien à me mettre sur le dos* : j'ai besoin de vêtements.

Se mettre sur son 31 : s'habiller avec une élégance particulière pour une occasion spéciale.

E X E R C I C E S

1 Trouvez, dans la liste B, les accessoires qui vont avec les vêtements de la liste A.

- | A | B |
|--------------------------|-----------------------|
| 1. imperméable | a. cravate |
| 2. anorak de ski | b. bonnet |
| 3. maillot de bain | c. chapeau de soleil |
| 4. chemise blanche | d. bretelles |
| 5. pantalon un peu large | e. lunettes de soleil |
| | f. casquette |
| | g. ceinture |
| | h. parapluie |
| | i. nœud papillon |
| | j. gants |
| | k. écharpe |

2 Complétez les phrases selon l'exemple.

- | | |
|--------------------------------|-----------------------|
| 1. On met sa montre... | a. autour de son cou. |
| 2. On met sa bague... | b. sur sa tête. |
| 3. On met son bracelet... | c. à son poignet. |
| 4. On met sa broche... | d. sur son nez. |
| 5. On met son chapeau... | e. à son doigt. |
| 6. On met son nœud papillon... | f. sur un vêtement. |
| 7. On met ses lunettes | g. à son poignet. |

3 Complétez le dialogue à l'aide des expressions ou mots suivants :

enlève – était – enfile – sur – me changer – Change – boucles d'oreille – sur le dos – reste – t'habilles – en

- Comment tu _____, toi ?
- Ne m'en parle pas, je n'ai plus rien à me mettre _____. Et toi ?
- Moi, je n'ai pas le courage de _____, je _____ en pantalon et en chemise, mais j'_____ ma cravate. La semaine dernière, Jacques _____ en jean et _____ polo et tout le monde a trouvé ça normal.
- Jacques peut-être, mais tous les autres étaient _____ leur 31. _____ au moins de chemise, celle-ci est sale.
- Et toi, tu es prête ?
- Oui, j'_____ une robe. Où sont mes _____ bleues ?

ACHETER UN VÊTEMENT, DES CHAUSSURES

- Bonjour, madame, je **peux vous renseigner** ?
- Bonjour madame, je **cherche** une jupe assez **longue** et **légère**, pour l'été, et si possible qui **se lave en machine**.
- Je peux vous proposer trois **modèles**. Celle-ci est plutôt **ample**, très **confortable**, celle-ci est plus gaie comme couleur, elle est plus **près du corps**, presque **moulante**, **ça se fait beaucoup** en ce moment, c'est très **à la mode**. Celle-là **fait plus classique**, plus **habillée** à cause des plis. Les deux premières sont en coton, la troisième est en synthétique, mais les trois se lavent en machine.
- Je peux les **essayer** toutes les trois ?
- Bien sûr madame, **quelle taille faites-vous** ?
- Je **fais du 40**.
- Voilà, vous avez **une cabine d'essayage** derrière vous.
(*Deux minutes après.*)
- **Comment ça va**, la taille ?
- La taille, ça va, mais je n'aime pas **la forme**, je trouve qu'elle **ne me va pas du tout**. Je vais essayer celle-ci.
- Je vous en prie. (...) **Ça va, la taille** ?
- Non, elle est **un peu large**, je trouve. Je pense que **ce n'est pas la bonne taille**. Est-ce que vous avez **la taille en dessous** ?
- Oui, tenez. (...) **Ça va mieux** ?
- Oui, je pense que c'est parfait pour la taille. Vous trouvez qu'elle **me va bien** ?
- La couleur vous va très bien, et la coupe aussi. Elle vous **amincit**.
- Elle **fait plus décontracté** que la plissée, mais je la trouve très **élégante**. Je vais la **prendre**. Est-ce que vous auriez un T-shirt **assorti** (= de la même couleur) ?
- Monsieur, **vous désirez** ?
- Bonjour, j'**aurais voulu** des mocassins marron, **pour aller avec** ce costume.
- Oui, monsieur, je vais voir, **quelle est votre pointure** ?
- Je **chausse du 43**.
- **Dans votre pointure**, j'aurai ces deux modèles.

■ Quelques expressions synonymes

- | | |
|------------------------------------|--------------------------------------|
| • <i>Quelle est votre taille ?</i> | • <i>Quelle est votre pointure ?</i> |
| <i>Vous faites quelle taille ?</i> | <i>Quelle pointure faites-vous ?</i> |
| <i>Quelle taille faites-vous ?</i> | <i>Vous chaussez du combien ?</i> |
| <i>Vous faites du combien ?</i> | |
| • <i>Ça va la taille ?</i> | |
| <i>Comment ça va la taille ?</i> | |
| <i>C'est la bonne taille ?</i> | |

Remarque : « Un peu grand », « un peu serré »... signifient « un peu **trop** grand », « un peu **trop** serré ».

E X E R C I C E S

1 Mettez dans l'ordre les phrases suivantes, en les numérotant de 1 à 6.

- a. Elle demande la taille en dessous.
- b. La vendeuse propose un ou plusieurs modèles.
- c. Le vêtement lui va et lui plaît : elle le prend.
- d. La cliente essaye le vêtement. Le vêtement est un peu grand.
- e. La cliente cherche un vêtement.
- f. Elle essaie la taille en dessous.

2 Dans chaque réplique, trouvez le mot qui ne convient pas et remplacez-le par un mot qui convient.

1. – Bonjour, madame, je voudrais un pantalon léger pour l'hiver, plutôt classique. chaud
 – Oui, monsieur, quelle pointure faites-vous ? _____
 – Je prends du 44. _____
 – Je peux vous proposer ces deux tailleurs. _____
 – J'aime bien la couleur de celui-ci, mais pas trop la formule. _____
 – Habillez-le, vous verrez, la cabine est à votre droite. (...) _____
 – Est-ce qu'il ne va pas trop classique ? _____
2. – Madame, vous demandez ? _____
 – Bonjour, je cherche des sandales de toile pour faire avec un jean ou une jupe d'été.

 – J'ai ce modèle qui se prend beaucoup cette année. _____
 – Oui, et est-ce que vous avez d'autres modes ? _____
 – Vous chaussez quelle pointure ? _____
3. – Je demande une veste de demi-saison. _____
 – D'accord. Vous la préférez près du corps ou légèrement moulante ? _____
 – Plutôt ample, ça fait plus contracté. _____

3 Éliminez l'intrus.

1. il enlève / il enfile / il retire / il déshabille
2. moulant / chaud / près du corps / serré
3. Je peux essayer ? / Vous désirez ? / Je peux vous renseigner ? / Vous cherchez quelque chose ?
4. Elle vous amincit. / Elle vous va bien. / Elle est très élégante. / Elle ne vous va pas.
5. Elle avait une robe. / Elle était en robe. / Elle portait une robe. / Elle enfilait une robe.
6. la pointure / la semelle / la taille / la chaussure
7. se mettre sur son 31 / être très élégant / être décontracté / porter une robe habillée

LA MAISON – LE LOGEMENT

L'IMMEUBLE (OU LE BÂTIMENT)

- À côté de **la porte d'entrée** de l'immeuble, **un interphone** permet d'appeler la personne que l'on vient voir. Dans l'entrée, il y a les **boîtes aux lettres** et souvent **la loge du gardien** (ou du **concierge**). Si **l'ascenseur est en panne** (= il ne marche pas), on peut toujours prendre **l'escalier** pour aller **du rez-de-chaussée** aux **étages**. S'il est **raide**, il sera dur à monter (car les **marches** sont hautes et étroites).

- Anaïs habite au troisième étage, et elle a deux **voisins** de **palier** (= qui habitent au même étage qu'elle). Elle **ferme sa porte à clé** quand elle part, mais une fois elle a oublié **la clé** dans **la serrure...**

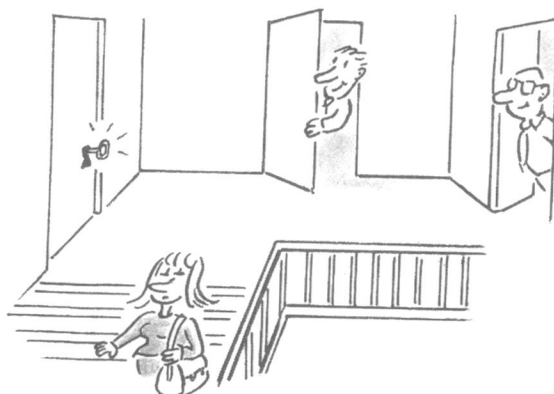

LA MAISON DE MON ONCLE...

- Je gare ma voiture le long de **la clôture**, devant **le grand portail**. Je **sonne**, et mon oncle vient m'ouvrir. Nous allons vers la maison par **une grande allée**.
- Dans **l'entrée**, j'**accroche** mon manteau **au portemanteau**, puis j'entre dans **la salle de séjour**. Mon oncle a allumé un feu dans **la cheminée** pour **chauffer la pièce** qui a **un plafond** très haut. **La table** est déjà mise dans **la salle à manger** et je vais embrasser ma tante qui prépare le dîner dans **la cuisine**.
- Mon oncle me conduit à **ma chambre**, qui est au deuxième étage, **sous les toits** (en fait, il a **aménagé**, dans l'ancien **grenier**, **une chambre d'amis** et un **bureau**).
- Au premier étage, mon oncle est en train de **faire des travaux** dans la chambre de ma cousine : il a enlevé **le vieux papier peint** à fleurs, et il va **repeindre les murs en blanc**, tout simplement. Mon oncle est très **bricoleur**, il adore **réparer** ce qui ne marche pas, **peindre**, etc. Il va aussi transformer en **débarras** une petite pièce qui se trouve au fond **du couloir**, pour pouvoir **ranger** toutes les **vieilles affaires**, les **valises**, les **cartons**, etc.

E X E R C I C E S

1 Complétez le tableau à l'aide des mots suivants :

un grenier – un portail – un toit – un débarras – une clôture – une chambre – un plafond – une entrée – une allée – une cuisine – un couloir – un jardin

Extérieur de la maison	Intérieur de la maison
_____	<i>un grenier,</i> _____
_____	_____
_____	_____
_____	_____
_____	_____
_____	_____

2 Le mystérieux Alfred. Complétez le texte avec les expressions ou mots suivants :

rez-de-chaussée – l'immeuble – l'escalier – l'entrée – porte d'entrée – la clé – l'ascenseur – la serrure – boîtes aux lettres – gardienne – l'interphone – étage – la porte – clé

La *porte d'entrée* est ouverte, Alfred entre dans _____ sans difficulté. La _____ ne le voit pas, il peut prendre _____ sans être remarqué. Quand il arrive au sixième _____, il sort _____ de sa poche et la met dans _____. À ce moment-là, _____ s'ouvre toute seule. Dans _____ de l'appartement, il voit par terre un objet brillant, c'est une autre _____; juste à côté, il y a un petit papier sur lequel il est écrit : « Je vous attends au _____, devant les _____ . » Au même moment, il entend la sonnerie de _____ et quelqu'un qui monte lentement _____. Que faire ?...

3 Entourez les verbes possibles.

1. Je *range / repeins / entre / accroche / chauffe* la chambre.
2. Il *ouvre / allume / aménage / répare* la porte.
3. Nous *allumons / réparons / peignons / accrochons* le mur.
4. Elle *répare / chauffe / peint / ferme / sonne* le portail.
5. Tu *allumes / ouvres / fermes / réparas* la boîte aux lettres.

- Avant le dîner, j'accompagne mon oncle dans **sa cave**, qu'il a aménagée **au sous-sol**, et où il entrapose ses bouteilles de vin. À côté de la cave, il y a **le garage** pour la voiture et **un atelier**, où mon oncle range tous ses **outils** pour **le bricolage**.

- Ma tante est fière de sa grande cuisine bien **équipée** : **un grand frigo*** (= **un réfrigérateur**), **un congélateur** (pour pouvoir conserver les aliments longtemps), **un double évier** avec les **robinets** d'eau chaude et d'eau froide, et **une cuisinière à gaz** avec **un four**. Les **placards** sont « pleins à craquer » de **provisions**. Sous l'évier, il y a un autre placard avec **la poubelle**, où l'on jette les **ordures**.

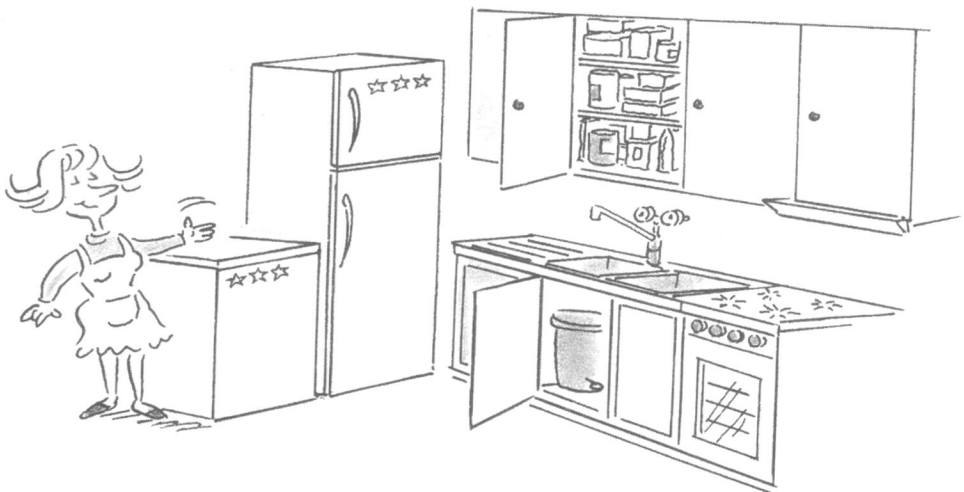

- Voyons un peu **le mobilier**. Mon oncle et ma tante préfèrent **les meubles anciens**, tandis que ma cousine a toujours aimé **le moderne**. Dans **le salon**, il y a donc **un vieux canapé** (= **un divan**) **confortable**, avec des **coussins** verts **assortis aux rideaux** verts et **un fauteuil en cuir** où mon oncle lit le journal. Le chat, lui, se couche sous **la table basse**. Contre un mur, il y a **la télévision** et **une grande bibliothèque**, remplie de livres.

- La chambre de ma cousine est **en désordre** : elle ne range pas ses vêtements. Pourtant, elle a **une penderie** où elle pourrait les **suspendre** sur des **cintres**, **une armoire**, **une commode à trois tiroirs** où elle devrait mettre **son linge**. À droite **du lit**, il y a **une petite table de chevet**, avec **une lampe de chevet** et **un réveil** électronique, qui fait un bruit affreux quand il **sonne**. Contre le mur, **dans un coin**, je vois **le radiateur électrique** qu'on allume quand il fait froid. Devant **le bureau**, il y a **une chaise** moderne. Seul le lit est traditionnel : **un matelas**, sur lequel est placé **un drap housse**, puis un drap normal, **une couverture** en laine, **un édredon** et par-dessus, **un dessus-de-lit** de couleur. Il y a aussi deux **oreillers** bien **moelleux** (confortables et doux).

E X E R C I C E S

1 En général, dans quelle partie de la maison est-ce qu'...

- | | |
|---|---------------------------------------|
| 1. on met la voiture ? → _____ | 5. on met les outils ? → _____ |
| 2. on dort ? → _____ | 6. on prépare les repas ? → _____ |
| 3. on mange ? → _____ | 7. on travaille, on étudie ? → _____ |
| 4. on range les bouteilles de vin ? → _____ | 8. on met des vieux cartons ? → _____ |

2 Choisissez le mot approprié.

Dans la salle de bains, on peut trouver

- | | | | |
|----------------------------|------------------|-----------------------|---------------------|
| | une bibliothèque | <u>une baignoire</u> | un canapé |
| 1. Dans le salon, | un canapé | une douche | un four |
| 2. Dans l'entrée, | un portail | une poubelle | un portemanteau |
| 3. Dans la chambre, | un matelas | une cuisinière | une clôture |
| 4. Dans la salle à manger, | une penderie | une boîte aux lettres | des chaises |
| 5. Dans la cuisine, | un évier | un lavabo | une table de chevet |
| 6. Dans le jardin, | un placard | un radiateur | une allée |

3 Complétez en vous aidant de la page ci-contre :

- | | |
|--------------------------|--------------------------------|
| 1. C _ _ _ _ D _ _ | (meuble) |
| 2. C _ U _ _ _ _ | (sur le canapé) |
| 3. C _ _ G _ _ _ _ _ _ _ | (pour garder au froid) |
| 4. C _ _ T _ _ | (pour suspendre les vêtements) |
| 5. C U _ _ _ _ _ R _ _ | (pour faire la cuisine) |
| 6. C _ _ V _ _ _ _ _ E | (sur le lit) |

4 Entourez les mots possibles :

- une cuisine... *moderne / à gaz / équipée / assortie*
- un meuble... *en panne / ancien / bas / blanc*
- une chambre... *en désordre / confortable / en cuir / moderne*
- des rideaux... *confortables / assortis / bas / blancs*
- une table... *moelleuse / basse / moderne / ancienne*

• Dans la grande **salle de bains**, il y a **une belle baignoire** où ma tante prend des bains **moussants** (mon oncle préfère prendre **une douche**), **un lavabo** surmonté d'**un miroir**. De chaque côté du lavabo, les **draps de bain**, les **serviettes** et les **gants de toilette** (pour se frotter le corps avec du savon) sont posés sur **les porte-serviettes**. Sous les **toilettes**, je vois de l'eau qui **coule d'un tuyau** : il y a **une petite fuite d'eau** que mon oncle réparera très vite...



- Sur **le sol**? Dans la cuisine et la salle de bains, bien sûr, il y a **du carrelage**, dans les chambres, de **la moquette** de couleur neutre, et dans la salle de séjour, **un très beau parquet en bois**. Ma tante aimerait mettre à côté du divan **un tapis** persan ou de Tunisie.
- Aux fenêtres, il y a des **voilages** blancs, des **rideaux** de couleur et des **volets** que l'on ferme le soir.
- C'est ma tante qui s'est occupée de **la décoration** : elle a placé des **bibelots** (= des petits objets décoratifs) sur les **étagères**, elle a **accroché** des **tableaux** au mur. Sur **le rebord des fenêtres** et sur **le balcon**, elle cultive des fleurs et des plantes vertes. Elle met le bouquet que je lui ai offert dans **un vase**.



E X E R C I C E S

1 Éliminez l'intrus.

1. étagère / armoire / commode / table
2. drap / couverture / couverts / édredon
3. frigo / lit / évier / four
4. réveil / lavabo / baignoire / douche
5. tapis / moquette / miroir / carrelage
6. chaise / matelas / fauteuil / divan
7. serviette / plante verte / vase / tableau

2 Devinez de quel objet on parle.

Exemple : C'est par terre pour décorer. Ça vient de Turquie. → un tapis

1. C'est un meuble pour ranger les livres. → _____
2. C'est un siège confortable où plusieurs personnes peuvent s'asseoir. → _____
3. C'est contre le mur, pour décorer. Certains ont beaucoup de valeur. → _____
4. C'est relativement petit et ça sonne le matin pour nous réveiller. → _____
5. C'est sur le lit. On pose sa tête dessus pour dormir. → _____
6. Ils sont en tissu, colorés, et sont placés devant la fenêtre. → _____
7. Cela permet de se regarder. → _____

3 Qui dort dans quelle chambre ? Associez :

- | | |
|-------------------------------|--|
| 1. une petite fille de 10 ans | a. une chambre avec les rideaux, les coussins et le dessus-de-lit assortis, des plantes vertes, une moquette épaisse de couleur pêche. |
| 2. un garçon de 18 ans | b. une petite chambre rose, avec une commode blanche, des rideaux à fleurs et des coussins de toutes les couleurs. |
| 3. un couple âgé | c. une chambre en désordre, un lit défait, des photos de chanteurs rock au mur, et une serviette sale par terre. |
| 4. une jeune femme | d. une chambre un peu sombre, des photos sur la table de chevet, des bibelots sur la commode et un vieux tapis par terre. |

POUR ALLER PLUS LOIN

- Aurélie **habite** à Montpellier, dans **un petit studio, clair et moderne**. Elle a une pièce, une cuisine et une salle de bains. Elle est **locataire** et a **un bail**, c'est-à-dire un contrat de **location**, de 3 ans. **Son loyer** est **modéré** (pas très cher), car **le propriétaire de l'appartement** est un ami de son père. Elle n'a pas été obligée de **payer une caution** (une garantie) avant d'**emménager** dans l'appartement.
- Les Granger voulaient **acheter une maison de campagne** en Bourgogne. Grâce à **une agence immobilière**, ils en **ont visité** plusieurs. Ils ont finalement choisi **une belle maison ancienne et pittoresque**, mais qui est **sale** et **en mauvais état**. Il y a des **travaux à faire** : il faut **refaire** l'électricité et la plomberie, et **installer le chauffage central**. Il faut aussi refaire plusieurs pièces. Les Granger ont demandé **un devis** (une estimation du coût des travaux) à chaque artisan. Quand tout sera fini, la maison sera toute **propre** et **en bon état** et les Granger pourront **s'installer** dans leur nouvelle **résidence secondaire**. Ils **pendront la crémaillère**, c'est-à-dire qu'ils organiseront une petite fête en l'honneur de leur nouvelle maison.
- Alex va **déménager** et **quitter son ancien appartement**. Jusqu'à présent, il **habitait** un appartement **minuscule, bruyant** et assez **sombre**. Il vient de trouver, dans **un quartier résidentiel**, **un appartement plus grand, tout neuf** et bien **ensoleillé**, qui **donne sur** une rue **calme**. Les **déménageurs** sont venus avec **le camion de déménagement** pour transporter ses **affaires**. Alex pourra **emménager** dans son nouvel appartement au début du mois prochain.

■ Quelques expressions imagées

- Ma voisine ne dit jamais bonjour, ne sourit jamais, elle est vraiment *aimable comme une porte de prison*.
- Chloé n'est vraiment pas discrète ; chaque fois que je lui dis un secret, elle va le *crier sur les toits*. Après ça, tout le monde connaît mon secret...
- Nicolas a dit que le chat avait cassé le vase ; ce n'est pas vrai, il a dit un mensonge *gros comme une maison*, c'est lui qui a cassé le vase...

E X E R C I C E S

1 Casse-tête : identifiez qui habite dans chacune des maisons.



- Une femme habite un immeuble moderne.
- Nicole n'habite pas à côté d'un homme.
- Le voisin de Solange a un balcon minuscule.
- Une autre femme habite dans un immeuble en mauvais état.
- La seule maison avec des volets est habitée par une autre femme.
- Romain a les mêmes rideaux que Françoise.
- Nicole est la voisine de Solange et de Françoise.

2 Vrai ou faux ?

- | | VRAI | FAUX |
|---|--------------------------|--------------------------|
| 1. La pièce est bruyante, elle donne sur la rue. | <input type="checkbox"/> | <input type="checkbox"/> |
| 2. Le château de Versailles est minuscule. | <input type="checkbox"/> | <input type="checkbox"/> |
| 3. La maison est propre, il faut faire des travaux. | <input type="checkbox"/> | <input type="checkbox"/> |
| 4. Elle pend la crémaillère sur un cintre. | <input type="checkbox"/> | <input type="checkbox"/> |
| 5. L'appartement est clair, il est ensoleillé. | <input type="checkbox"/> | <input type="checkbox"/> |
| 6. Elle a fait un mensonge gros comme une prison. | <input type="checkbox"/> | <input type="checkbox"/> |
| 7. Il déménage, il change d'appartement. | <input type="checkbox"/> | <input type="checkbox"/> |
| 8. Il paye un loyer, il est propriétaire. | <input type="checkbox"/> | <input type="checkbox"/> |
| 9. Le château est en mauvais état, il faut le restaurer. | <input type="checkbox"/> | <input type="checkbox"/> |
| 10. C'est un secret, je ne vais pas le pleurer sur les toits. | <input type="checkbox"/> | <input type="checkbox"/> |

LE MATIN ET LE SOIR

se réveiller	s'endormir
se lever	se coucher
faire sa toilette = se laver	
s'habiller	se déshabiller
écouter la radio, lire le journal	regarder la télé
prendre son petit déjeuner	dîner
aller au travail, à l'école, à la fac	rentrer à la maison
déjeuner	

Le matin, on **se prépare**. Si on est pressé, on **se dépêche**.

LE REPAS

Mme Talchan **fait les courses** tous les matins (voir chapitre 21) et vers 18 heures, elle commence à **cuisiner, à préparer le repas** du soir (voir chapitre 22).



À 19 h 45, elle **met la table**
(= elle **met le couvert**)...



car les Talchan **se mettent à table**
(= **passent à table**) à 20 heures pile.



Quand ils **sont à table**,
Madame **sert le dîner**.



Vers 20 h 45, leur fille Léa peut
débarrasser la table pendant que
Monsieur et Madame sont devant la télé.



Hier, le **lave-vaisselle** était en panne.
Léa **a fait la vaisselle** à la main avec
une éponge et du produit à vaisselle!



Puis elle l'**a essuyée**
avec un **torchon**.

1 Complétez les phrases à l'aide des verbes suivants :*lire – m'habiller – me lever – faire – me préparer – prendre*

1. • Le matin, je préfère _____ tôt et avoir le temps de _____ tranquillement. J'aime _____ mon petit déjeuner et _____ le journal avant de _____ ma toilette et de _____.

me lever – partir – prendre mon petit déjeuner – me dépêcher

2. • Moi, c'est le contraire : je n'arrive pas à _____ tôt, je dois _____ pour _____ au travail. En général, je n'ai pas le temps de _____.

m'endors – me couche – me lève

3. • En ce moment, je suis très fatiguée : je _____ très tôt pour aller travailler, je _____ très tard tous les soirs et en plus, je _____ très difficilement.

2 Choisissez dans la colonne de droite l'explication convenable.

1. Eva et Chloé sont à table.

2. Eva et Chloé débarrassent la table.

3. Eva et Chloé mettent la table.

4. Eva et Chloé se mettent à table.

a. Elles s'assoient autour de la table.

b. Elles commencent à cuisiner.

c. Elles apportent le poulet sur la table.

d. Elles enlèvent les assiettes, les verres et les couverts et les emportent à la cuisine.

e. Elles sont assises autour de la table.

f. Elles placent les assiettes, les verres et les couverts sur la table.

3 Votre vie quotidienne. Répondez librement aux questions suivantes.

• À quelle heure est-ce que vous vous levez le matin ?

• Est-ce que vous prenez un petit déjeuner le matin ?

• Où est-ce que vous déjeunez à midi ?

• Qu'est-ce que vous faites après dîner ?

• Est-ce que vous aimez cuisiner ?

LA TOILETTE

- Elle prend une douche, il prend un bain. Elle se savonne avec du savon. Il se lave la tête (= se lave les cheveux) avec du shampoing.



- Elle se rince (= enlève le savon avec de l'eau). Il s'essuie avec une serviette puis va se sécher les cheveux avec le sèche-cheveux.



- Il se brosse (= se lave) les dents avec une brosse à dents et du dentifrice. Il se peigne avec un peigne, elle se brosse les cheveux avec une brosse (= ils se coiffent).



- Ils se regardent dans la glace. Il se rase avec de la mousse à raser et un rasoir. Elle met de la crème sur son visage.



- Elle se maquille avec des produits de maquillage : elle se fait les yeux et met du rouge à lèvres. (Le soir, elle se démaquille avec un lait démaquillant et du coton.)



- Il met de l'après-rasage ou de l'eau de toilette pour homme pour sentir bon. Elle se parfume : elle met de l'eau de toilette ou du parfum (le parfum est plus fort que l'eau de toilette).



- Il se coupe les ongles avec un coupe-ongles. Elle se fait les ongles (= elle met du vernis à ongles).



E X E R C I C E S

1 Vrai ou faux ?

1. On se coiffe avec un peigne.
2. On se brosse les dents avec un rasoir.
3. On se lave la tête avec une brosse.
4. On se coupe les ongles avec un coupe-ongles.
5. On se rase avec de la mousse.
6. On se rince avec du savon.
7. On se parfume avec de l'eau de toilette.

VRAI	FAUX
<input type="checkbox"/>	<input type="checkbox"/>
<input type="checkbox"/>	<input type="checkbox"/>
<input type="checkbox"/>	<input type="checkbox"/>
<input type="checkbox"/>	<input type="checkbox"/>
<input type="checkbox"/>	<input type="checkbox"/>
<input type="checkbox"/>	<input type="checkbox"/>
<input type="checkbox"/>	<input type="checkbox"/>

2 Éliminez l'intrus.

1. se démaquiller / se parfumer / lait démaquillant / coton
2. rouge à lèvres / vernis à ongle / mousse à raser / produit de maquillage
3. sèche-cheveux / brosse à dents / peigne / shampooing
4. prendre une douche / prendre un bain / se lever / se laver
5. glace / eau de toilette / après-rasage / parfum
6. rasoir / mousse / savon / après-rasage

3 Mots croisés: « Les objets de la salle de bains ».

Horizontalement

1. Pour se coiffer.
2. Pour se laver la tête.
3. Pour se raser.
4. Pour se démaquiller.
5. Pour se faire les ongles.

Verticalement

- a. Pour se raser.
- b. Pour se laver.
- c. Pour se parfumer.
- d. Pour se brosser les cheveux.
- e. Pour se laver les dents.
- f. Pour se regarder.

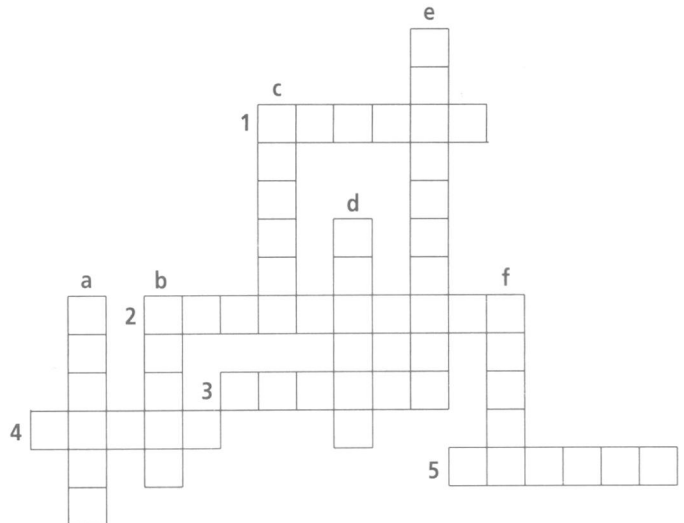

LE MÉNAGE ET LE LINGE

(qui ne sont pas toujours des activités quotidiennes...)

Chez les Talchan, c'est Irène, la femme de ménage, qui fait le ménage.



Chaque jour, elle **pass**e l'**aspirateur** au premier étage...



elle **balaie** (= elle **pass**e le balai, elle **donne un coup de balai**) au rez-de-chaussée.



Tous les jours, elle **nettoie** la salle de bains avec **une éponge** et un **produit d'entretien**.



Deux fois par semaine, elle **enlève** (= elle **fait**) la **poussière** avec un **chiffon**...



elle **lave le sol** du rez-de-chaussée avec **une serpillière** et un **balai-brosse**.



Elle **cire** le parquet du premier étage une fois par semaine.



Elle **lave les carreaux** (= elle **fait les vitres**) une fois par mois.

Elle doit aussi s'occuper du linge. Heureusement, il y a **une machine à laver**.



Elle **fait** à peu près trois **lessives** par semaine.



Elle **lave le linge** délicat **à la main**.



Elle **étend** le linge avec des **pinces** à linge.



Quand il est sec, elle le **ramasse**...



puis elle le **repasse** avec un **fer à repasser** (elle **fait du repassage**)...



elle le **plie**...

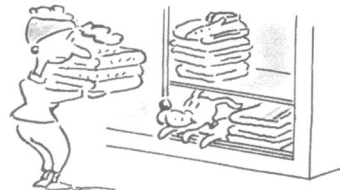

et enfin elle le **range** dans les armoires et les placards.

Et il reste une dernière activité quotidienne: **sortir** le chien (= promener le chien) mais Irène refuse de le faire car... elle a peur du chien.

1 Que fait-on après ? Complétez les phrases suivantes.

1. Je lave le linge et ensuite, je *l'*_____.
2. Je fais la vaisselle et ensuite, je *l'*_____.
3. Je repasse le linge et ensuite, je *le*_____.
4. Je me déshabille et ensuite, je *me*_____.
5. Je me rince et ensuite, je *m'*_____.
6. Je me lave les cheveux et ensuite, je *me les*_____.

2 Complétez avec les expressions ou mots suivants :

l'éponge – le fer – le peigne – le coton – le balai – faire la poussière – se maquiller – se laver les mains – essuyer la vaisselle – laver le sol – se parfumer

Exemple : Le torchon sert à *essuyer la vaisselle*.

1. _____ sert à se démaquiller.
2. Le chiffon sert à _____.
3. _____ sert à faire la vaisselle.
4. La serpillière sert à _____.
5. _____ sert à balayer.
6. Le savon sert à _____.
7. _____ sert à repasser le linge.
8. Le rouge à lèvres sert à _____.
9. _____ sert à se coiffer.
10. L'eau de toilette sert à _____.

3 Faire ou **se** faire ?

1. *faire* _____ du repassage
2. _____ une lessive
3. _____ les yeux
4. _____ sa toilette
5. _____ les ongles
6. _____ le ménage
7. _____ les vitres

4 Laver ou **se** laver ?

1. _____ les carreaux
2. _____ les mains
3. _____ les cheveux
4. _____ le sol
5. _____ la tête
6. _____ les dents
7. _____ le linge à la main

LA SCOLARITÉ

L'école **publique** (« le public »), qui dépend de l'Éducation nationale, est gratuite ; l'école **privée** (« le privé »), religieuse ou non, est payante.

■ L'école maternelle (non obligatoire)

- à partir de 3 ans,
- pendant 3 ans

■ L'école primaire (obligatoire)

- à partir de 6 ans,
- pendant 5 ans

À l'école primaire ou maternelle, les élèves sont des **écoliers**. Ils ont un **instituteur** ou une **institutrice**. Ils l'appellent le **maître** et la **maîtresse**.

■ L'enseignement secondaire (le « secondaire »)

Les élèves ont plusieurs **professeurs** spécialisés chacun dans une **matière**. (Les instituteurs et les professeurs sont des **enseignants**.)

le **collège** (4 ans), obligatoire
(les élèves sont des **collégiens**)

puis

le **lycée** (3 ans)
(les élèves sont des **lycéens**)

Enseignement professionnel
qui prépare à un **diplôme**
professionnel
(de coiffeur, mécanicien...)

ou

Enseignement général
qui prépare à un **examen** :
le baccalauréat (le « bac »)
nécessaire pour faire
des études supérieures.

L'an dernier, Bruno a eu de mauvais résultats → il a préféré **redoubler** (= rester deux ans dans la même classe). Cette année, ça marche très bien → il **passera** dans la classe supérieure.

■ L'enseignement supérieur (le « supérieur »)

Les élèves deviennent des **étudiants**...

à l'**université**, la **faculté** (la « fac »)

ou

dans les **grandes écoles**, plus difficiles et plus réputées que l'université

Remarque : Jeanne **a fait ses études** à la Sorbonne, Frédéric **fait ses études** à l'étranger...

1 Vrai ou faux ?

- | | VRAI | FAUX |
|--|--------------------------|--------------------------|
| 1. Au lycée, les élèves ont un instituteur ou une institutrice. | <input type="checkbox"/> | <input type="checkbox"/> |
| 2. L'école primaire n'est pas obligatoire. | <input type="checkbox"/> | <input type="checkbox"/> |
| 3. L'école maternelle n'est pas obligatoire. | <input type="checkbox"/> | <input type="checkbox"/> |
| 4. Les grandes écoles font partie de l'enseignement supérieur. | <input type="checkbox"/> | <input type="checkbox"/> |
| 5. Laure passe dans la classe supérieure car elle a de très mauvais résultats. | <input type="checkbox"/> | <input type="checkbox"/> |
| 6. Après le collège, on entre au lycée. | <input type="checkbox"/> | <input type="checkbox"/> |
| 7. Sans le bac, on ne peut pas entrer à la fac. | <input type="checkbox"/> | <input type="checkbox"/> |
| 8. Les étudiants vont au collège. | <input type="checkbox"/> | <input type="checkbox"/> |
| 9. Au lycée, on prépare obligatoirement un diplôme professionnel. | <input type="checkbox"/> | <input type="checkbox"/> |
| 10. L'Université Catholique est une université privée. | <input type="checkbox"/> | <input type="checkbox"/> |

2 Complétez les phrases suivantes avec les éléments de la liste.

- | | |
|--|------------------------|
| 1. Richard a 18 ans. En juin, il a eu _____. | ■ lycéenne |
| 2. Richard va s'inscrire _____. | ■ à l'école primaire |
| 3. Il va faire _____ à Lyon. | ■ le bac |
| 4. Caroline a deux ans. L'année prochaine elle va rentrer _____. | ■ à l'école maternelle |
| 5. Pierre a 6 ans. Ses parents l'ont inscrit _____. | ■ de collège |
| 6. Corinne a 15 ans. Elle est _____. | ■ ses études |
| 7. Claire a 14 ans. Elle est dans sa dernière année _____. | ■ à l'université |

3 Complétez le texte en utilisant les expressions ou mots suivants :

étudiant – maîtresse – supérieur – l'école – professeur – institutrice – secondaire – mes études – écolier – l'école primaire – redoublé

« Je n'ai jamais quitté l'école... »

J'ai commencé l'école dans le petit village où je suis né. Ma mère a été mon _____ pendant plusieurs années. À l'école, je l'appelais « _____ » et à la maison, « maman ». J'étais un _____ heureux. Après _____, le collège et le lycée ont été plus difficiles. J'ai même _____ une classe. Puis, j'ai fait _____ à Paris, loin de mon village natal. J'ai beaucoup profité de ma vie d'_____. Ensuite, je suis devenu _____ moi-même, d'abord dans le _____, et maintenant dans le _____.

LE CALENDRIER SCOLAIRE

La **rentrée scolaire** (= la rentrée des classes = la rentrée) a lieu début septembre.

Il y a des **vacances** environ toutes les six semaines. Les vacances d'été (juillet et août) s'appellent les « **grandes vacances** ».

La **fin de l'année scolaire** marque le début des grandes vacances (≠ la sortie de l'école : chaque jour, au moment où les élèves quittent l'école).

LE MATÉRIEL SCOLAIRE

Dans le cartable (1) : le livre (2), le cahier (3), la trousse (4), le classeur (5), les feuilles perforées (6).

Dans la trousse (7) : un crayon (8), une gomme (9), un taille-crayon (10), des crayons de couleur (11), une règle (12), un stylo-bille (13), un feutre (14), un stylo-plume (15), une cartouche d'encre (16).

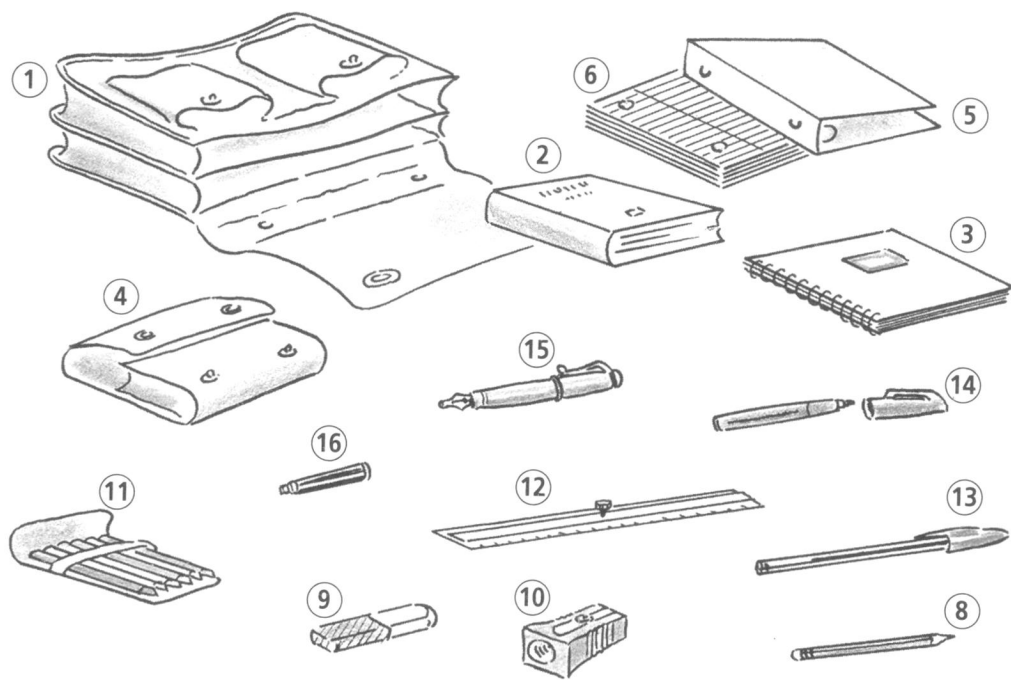

LES LIEUX

Un collège ou un lycée comprend les **salles de classe** (avec le **bureau** du professeur, le **tableau** au mur, les **tables** des élèves), la **cour** où les élèves peuvent jouer et parler entre les cours, la **bibliothèque** où se trouvent les livres. Il possède parfois un **terrain de sport** et un **gymnase** (pour faire du sport à l'intérieur).

Les élèves mangent à la **cantine**.

1 Mots croisés.**Horizontalement**

1. On y met des feuilles perforées.
2. On peut écrire et dessiner avec; il est noir ou de couleur.
3. Elle sert à effacer.
4. On le lit.
5. On l'utilise pour tracer un trait bien droit.
6. Il contient les affaires de l'élève.

Verticalement

- a. On écrit dessus, il est en papier.
- b. On écrit avec, il contient de l'encre.
- c. On la met dans un classeur.
- d. Elle contient tous les crayons et stylos.

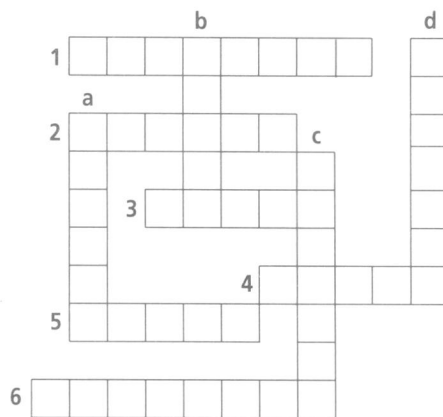
**2 Répondez aux questions suivantes.**

Exemple : Dans quelle partie du collège a lieu la récréation ? *La récréation a lieu dans la cour.*

1. Dans quelle partie du collège se passe le cours d'anglais ?

2. Où est-ce que les élèves font du sport ?

3. Où est-ce que les élèves déjeunent ?

4. Où est-ce qu'un élève emprunte un livre ?

5. Où est-ce que le professeur écrit ses explications ?

3 Entourez la ou les bonne(s) réponse(s).

1. Juliette a sept ans. Elle n'aime pas l'enseignement l'université l'école .
2. Plus exactement, elle n'aime pas son instituteur maître professeur .
3. Depuis le jour de la rentrée l'entrée scolaire la rentrée des classes , elle est triste d'aller à l'école.
4. Heureusement, elle ne mange pas au restaurant à l'école à la cantine .
5. Aujourd'hui, elle est très heureuse car demain ce sont les grandes vacances c'est la sortie de l'école c'est la rentrée scolaire .

LES MATIÈRES

Matinée d'un élève de primaire

9 h 00	Lecture
9 h 45	Écriture
10 h 30	Récréation
11 h 00	Calcul (Maths)
11 h 45	Dessin
12 h 00	Cantine

8 h 00	Français
9 h 00	Mathématiques
9 h 55	Récréation
10 h 05	Langue vivante
11 h 00	Biologie
12 h 00	Cantine
14 h 00	Histoire-géographie (histoire-géo)
15 h 00	Musique
16 h 00	Sport (Éducation physique)
18 h 00	Sortie

Journée d'un lycéen

- Myriam va au collège. Lundi, elle a français (→ **avoir** français, maths...), elle va faire **une dictée**. Mais elle n'aime pas **l'orthographe** ! Pourtant, en français, elle a Mme Duparc (→ **avoir** Mme X **en français**, **en** histoire...) qui explique bien **la grammaire**.
- Sébastien est au lycée. Il étudie maintenant **la physique**, **la chimie**, **l'économie** (= l'éco) et **la philosophie** (= la philo). Il est content d'avoir M. Riout en philo.
- À l'université, on choisit **une discipline** dominante : **les lettres**, **les langues**, **l'histoire**, **le droit**, **la sociologie** (= la socio), **la psychologie** (= la psycho), **la médecine**, **l'économie**, **les mathématiques** (= les maths)...

■ Le verbe « apprendre »

L'élève apprend sa leçon (→ **apprendre quelque chose**).

L'élève apprend à lire, à écrire, à compter (→ **apprendre à faire quelque chose**).

Le maître apprend la grammaire aux élèves (→ **apprendre quelque chose à quelqu'un**).

Le maître apprend à compter aux élèves (→ **apprendre à faire quelque chose à quelqu'un**).

1 Devinez les préférences de ces élèves :

la biologie – la récréation – l'écriture – musique – la lecture – le sport – les maths – le français

1. Mathilde préfère les mots aux chiffres. Elle aime le *français*.
2. Christian lit beaucoup. Il aime _____.
3. Mais il n'aime pas compter. Il déteste _____.
4. Lucie, elle, aime surtout écrire. Elle aime _____.
5. Quant à Romain, il préfère jouer dans la cour avec ses copains. Il adore _____.
6. Il aime aussi courir, sauter, jouer au ballon. Sa matière préférée est _____.
7. Robert n'aime pas chanter. Il n'aime pas le jeudi car il a _____.
8. Dominique veut devenir médecin. À 15 ans, elle aime déjà beaucoup _____.

2 Est-ce qu'il/elle enseigne ou est-ce qu'il/elle est élève ?

1. Romain apprend à écrire aux enfants. Romain _____.
2. Léo apprend sa leçon sur la Révolution française. Léo _____.
3. Ségolène apprend facilement l'anglais. Ségolène _____.
4. Jeanne apprend facilement à lire à Laure, Sylvia, Paul et Samy. Jeanne _____.
5. Sergueï apprend le russe à quelques amis français. Sergueï _____.

3 Classez les mots suivants dans le tableau (ils peuvent apparaître dans une, deux ou trois colonnes).

droit / professeur / maîtresse / lecture / économie / médecine / élèves / instituteur / philosophie / bac / écriture / lettres / physique / étudiants / récréation

École primaire	Collège	Lycée	Université

POUR ALLER PLUS LOIN

■ Pourquoi ne va-t-on pas à l'école ?

Vous **n'avez pas** classe, pas cours car... un professeur ne vient pas au lycée.

Vous **manquez** les cours ou vous **êtes absent**, car... vous êtes malade.

Vous **séchez*** les cours quand vous préférez aller vous promener !

■ Les moments difficiles...

- En anglais, ce matin, j'**ai été interrogé à l'oral**.
- Comment ça s'est passé ? Tu **as eu combien ?**
- Pas mal, j'**ai eu 13**. Et demain, on a un **contrôle** (ou : un **devoir surveillé, un devoir sur table**) de maths.
- Et quand est-ce que tu **passes ton bac** (ou : **le bac**) ?
- Le mois prochain. J'espère que je vais **réussir** (ou : **être admis**), car si je **rate** mon bac (ou : si j'**échoue**, si je suis **recalé au bac**), je serai obligé de redoubler ma terminale, pffff !

■ Les élèves et les professeurs...

Léa **bavarde** en classe, elle est **indisciplinée** alors que Gérard est très **discipliné** et **sage**.

Christophe est **vivant**, il **lève la main (le doigt)** alors que Sophie est plutôt **effacée, passive**.

Jeanne est **attentive** alors que Victor est très **distrait**.

Marc est **travailleur**. Ce n'est pas comme Jean qui est **paresseux**.

Luc est **très bon** en dictée alors que son frère est **très mauvais** : il **fait des fautes**.

Luc est un **excellent** élève, un élève **brillant, doué**. Son frère, au contraire, est un élève **peu doué, médiocre, nul***, mais il commence à **faire des progrès**.

Le professeur (= le prof) peut être **sévère, autoritaire** ou au contraire **gentil(le), (super) sympa***.

Il (ou elle) peut être **strict(e)** ou au contraire **décontracté(e)**.

Il (ou elle) peut être **exigeant(e)** ou au contraire, **peu exigeant(e)**.

Ce que fait l'enseignant

Enseigner une matière.

Faire, donner un cours.

Donner des devoirs, du travail.

Préparer un cours.

Interroger les élèves.

Mettre, donner des notes. Noter.

Corriger les copies.

Ce que fait l'élève, l'étudiant

Étudier, apprendre.

Avoir, prendre, suivre un cours.

Avoir des devoirs, faire ses devoirs.

• Avoir des exercices à faire.

• Réviser, revoir ses leçons.

Réciter une leçon.

Avoir une bonne / mauvaise note.

1 Les adjectifs ci-dessous expriment-ils une qualité ou un défaut ?

Qualité Défaut

doué	<input type="checkbox"/>	<input type="checkbox"/>
paresseux	<input type="checkbox"/>	<input type="checkbox"/>
travailleur	<input type="checkbox"/>	<input type="checkbox"/>
brillant	<input type="checkbox"/>	<input type="checkbox"/>
mauvais	<input type="checkbox"/>	<input type="checkbox"/>
indiscipliné	<input type="checkbox"/>	<input type="checkbox"/>

Qualité Défaut

attentif	<input type="checkbox"/>	<input type="checkbox"/>
vivant	<input type="checkbox"/>	<input type="checkbox"/>
sage	<input type="checkbox"/>	<input type="checkbox"/>
effacé	<input type="checkbox"/>	<input type="checkbox"/>
distrain	<input type="checkbox"/>	<input type="checkbox"/>
passif	<input type="checkbox"/>	<input type="checkbox"/>

2 Éliminez l'intrus.

1. Bavarder / Lever le doigt / Être indiscipliné / Ne pas écouter
2. Matière / Lycéen / Étudiant / Élève
3. Maître / Institutrice / Professeur / Collégien
4. Trousse / Gomme / Classe / Classeur
5. Compter / Lire / Maths / Calcul
6. Être recalé / Travailler / Échouer / Rater
7. Faire des fautes / Manquer les cours / Sécher / Être absent
8. Avoir cours / Faire cours / Suivre un cours / Prendre un cours

3 Dites si les phrases suivantes sont prononcées par un élève, un professeur ou un parent d'élève.

Exemple : Les élèves ne travaillent pas assez ! un professeur

1. Est-ce que tu as fait tes devoirs pour demain ? _____
2. J'ai donné 6 heures de cours aujourd'hui ! _____
3. J'ai eu 14 en espagnol et j'attends ma note d'anglais. _____
4. Vous ferez l'exercice n°3 page 90 pour lundi. _____
5. Je n'ai rien compris en maths ce matin. _____
6. Demain, je sèche. _____
7. C'est bien, mon chéri, tu fais des progrès en maths. _____
8. Pourquoi est-ce que tu n'as pas classe demain matin ? _____
9. Je n'ai pas encore préparé mon cours pour demain. _____
10. Je dois réviser mon cours d'histoire. _____
11. Je dois corriger les copies. _____
12. Qu'est-ce qu'on a pour demain ? _____
13. Si tu réussis ton bac, tu auras un nouveau piano. _____

Le terme « **métier** » insiste sur l'aspect concret de l'activité, tandis que la « **profession** » désigne simplement une activité permettant de **gagner sa vie**.

« **Il connaît son métier** » dit-on d'un professeur, d'un mécanicien, d'un avocat...

LE NOM DES PROFESSIONS

- Beaucoup de professions ont une forme masculine et une forme féminine : un **acteur**, une **actrice** (de théâtre) / un **boulangier**, une **boulangère** (vend du pain) / un **musicien**, une **musicienne** / un **vendeur**, une **vendeuse** (dans un supermarché) / un **avocat**, une **avocate** (au tribunal) / un **assistant**, une **assistante** (de direction)...
- Certains noms ne changent pas au féminin, car ils se terminent par un -e au masculin : un(e) **libraire** (vend des livres) / un(e) **comptable** (fait la comptabilité) / un(e) **interprète** (traduit les langues étrangères) / un(e) **journaliste** (travaille dans un journal)
- Certaines professions n'existent qu'au masculin (grammaticalement !) :
 - Celles que les femmes n'exercent pas ou rarement : le **plombier** qui répare les tuyaux, le **mécanicien** qui répare les voitures, le **jardinier** qui entretient les jardins...
 - Celles qui étaient autrefois réservées aux hommes :
*Isabelle est **un talentueux** professeur. Sylvie est **un brillant** ingénieur. Madame Leduc est **un ministre compétent**. Agnès est **un bon** médecin. Claire est **un merveilleux** chirurgien.*
 - On peut préciser :
C'est une femme chauffeur de taxi / chef d'entreprise / écrivain.
- À l'inverse, le nom de certaines professions n'existe qu'au féminin : L'hôtesse de l'air qui travaille dans l'avion, la sage-femme qui aide à la naissance des bébés, la femme de ménage qui entretient la maison...
- Le nom de certaines professions est abrégé dans la langue familière :
*un(e) **instit** (instituteur/-trice) / un(e) **prof** (professeur)
un(e) **kiné** (kinésithérapeute) / une **dactylo** (dactylographe)
un(e) **commercial(e)** (ingénieur commercial)*

E X E R C I C E S

1 Trouvez la forme féminine de l'activité professionnelle.

1. Julien est *acteur*. Et sa femme ? Elle est _____ aussi ?
– Non, elle a étudié la *danse*. Elle est _____.
2. Robert est *coiffeur*. Est-ce que vous savez si sa sœur est _____ aussi ?
– Oui, ils travaillent ensemble, ils sont *coiffeurs* tous les deux.
3. David est *épicier*, mais sa femme n'est pas _____. Elle vend du pain, des croissants, elle est _____.
4. Marc est *musicien*. Et Juliette ?
– Juliette est une excellente _____ aussi.
5. Pierre est *avocat*. Et son amie ?
– Elle est _____ aussi.

2 Choisissez, parmi les métiers suivants, ceux qui conviennent à ces petites annonces.

vendeurs – ingénieurs – électricien – coiffeuses – vétérinaire – serveur – journalistes – couturières – dessinateur – professeurs – livreurs – assistante – esthéticienne – infirmières.

1 Recherchons pour notre directeur une _____ bilingue français-allemand.

2 Grand restaurant lyonnais recherche un _____ expérimenté.

3 Boutique de vêtements recherche des _____ qualifiés.

4 Cabinet d'architecte recherche un _____ industriel expérimenté.

5 Magazine spécialisé en informatique recherche des _____.

6 Hôpital régional recherche deux _____ expérimentées diplômées d'État.

7 Salon de beauté recherche une _____.

8 Usine de produits ménagers recherche des _____ commerciaux.

9 Société de transport recherche des _____ disponibles immédiatement.

3 Associez un dessin à une profession.

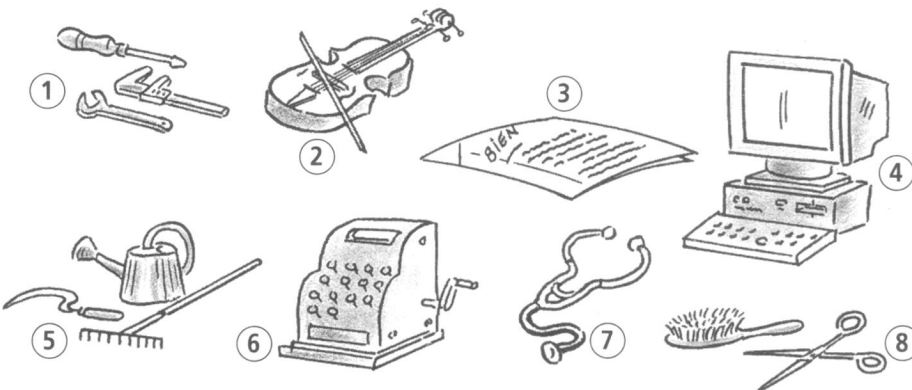

- a. une secrétaire
- b. un professeur
- c. un mécanicien
- d. un médecin
- e. un jardinier
- f. une coiffeuse
- g. un caissier
- h. une violoniste

1. _____ 2. _____ 3. _____ 4. _____ 5. _____ 6. _____ 7. _____ 8. _____

LES CATÉGORIES SOCIO-PROFESSIONNELLES

On peut aussi décrire l'activité professionnelle de manière moins précise. On utilise alors un mot général qui définit plutôt une catégorie socio-professionnelle.

La langue courante privilégie les mots suivants :

■ Ceux qui ont une activité professionnelle régulière

- l'employé (de banque, de bureau, de poste...)
- l'ouvrier (mécanicien, maçon..., travaillant pour un patron)
- l'artisan (plombier, électricien..., travaillant pour son propre compte)
- le commerçant (boulangier, boucher, fleuriste...)
- l'agriculteur (fermier, vigneron, éleveur de moutons...)
- le fonctionnaire (employé de ministère, professeur de l'Éducation nationale...)
- le cadre (chef du personnel, directeur du marketing...)
- l'intellectuel (écrivain, professeur, journaliste...)

■ Ceux qui n'ont pas encore ou n'ont plus d'activité professionnelle

- l'étudiant en médecine, en lettres... (il va à l'université)
- l'apprenti menuisier, coiffeur... (il apprend un métier chez un artisan)
- le stagiaire dans une entreprise (il apprend un métier dans une entreprise)
- le chômeur (être au chômage) (il a perdu son emploi)
- le retraité (être à la / en retraite) (il arrête définitivement de travailler et reçoit une pension)

QUELQUES LIEUX DE TRAVAIL

Une secrétaire travaille dans **un bureau**, mais une ouvrière travaille dans **une usine**. Un vendeur travaille dans **un magasin** ou **une boutique**, un maçon travaille sur **un chantier** de construction. Un menuisier travaille dans **son atelier**. Un médecin travaille à **l'hôpital**, dans **un cabinet** ou fait des visites **à domicile**. Un notaire reçoit ses clients dans **son étude**.

1 Associez chaque profession à une catégorie socio-professionnelle.

- | | |
|--------------------------|------------------|
| 1. charcutier | a. employé |
| 2. électricien | b. cadre |
| 3. vigneron | c. fonctionnaire |
| 4. directeur financier | d. commerçant |
| 5. caissière | e. agriculteur |
| 6. inspecteur des impôts | f. artisan |

2 Mots croisés.

Horizontalement

1. Il a une boutique de vêtements. Il est...
2. Il est électricien et travaille pour son propre compte. Il est...
3. Il a terminé ses études de communication. Il passe deux mois dans une agence de publicité pour perfectionner sa formation. Il est...
4. Il a perdu son emploi. Il est...
5. Il fait des études de médecine à l'université. Il est... en médecine.
6. Il assemble des pièces de voiture à l'usine Renault. Il est...

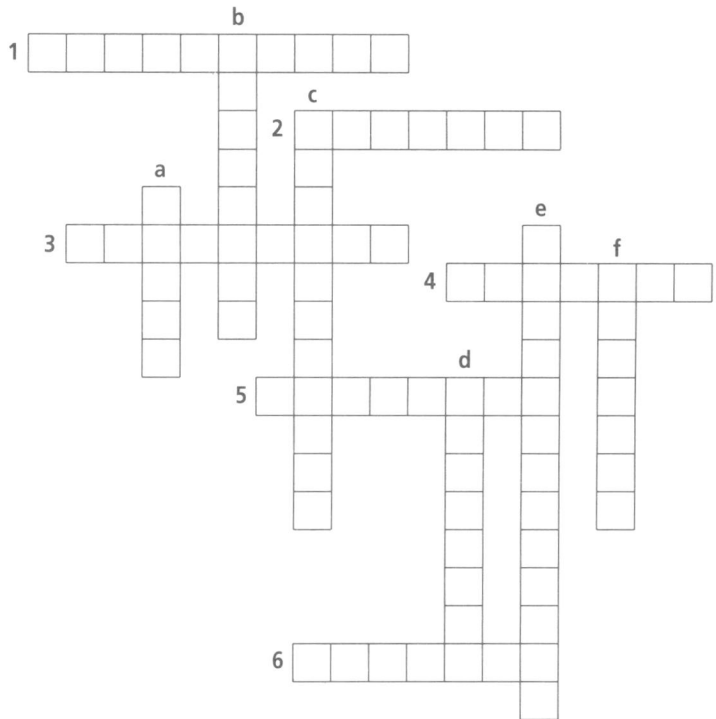

Verticalement

- a. Elle a commencé comme vendeuse dans un grand magasin, puis elle a eu plusieurs promotions. Aujourd'hui, elle est directrice des achats. Elle est devenue...
- b. Il ne travaille plus, car il a 70 ans. Il est en...
- c. Il travaille à la campagne, il cultive des céréales. Il est...
- d. Il apprend son métier chez un artisan. Il est... menuisier.
- e. Elle travaille au ministère de la Justice, et est donc payée par l'État. Elle est...
- f. Il travaille dans une banque, mais n'a pas de hautes responsabilités. Il est... de banque.

À PROPOS DE L'ACTIVITÉ PROFESSIONNELLE

■ Les questions

<i>Quelle est votre profession ?</i>	(langue administrative)
<i>Qu'est-ce que vous faites comme travail / métier ?</i>	(langue courante)
<i>Qu'est-ce que vous faites dans la vie ?</i>	(langue courante)
<i>Vous avez / exercez une activité professionnelle ?</i>	(langue courante)
<i>Vous travaillez ?</i>	(langue courante)
<i>Vous travaillez dans quoi ?</i>	(langue courante)
<i>Vous êtes dans quoi ?</i>	(langue familière – le contexte doit être clair)

■ Les réponses

- **être** + profession ou fonction (sans article)
Je suis chirurgien et mon frère est cadre dans une entreprise multinationale.
(Ne dites pas : Je suis un chirurgien.)
- **être** + profession (avec article défini et complément ou complétive)
Marc est le professeur de mon fils. C'est le professeur de mon fils.
Odile est la journaliste qui a fait ce reportage. C'est la journaliste qui a fait ce reportage.
(Ne dites pas : Elle est la journaliste qui...)
- **être** + profession (avec article indéfini et adjectif qualificatif)
Mathieu est un excellent ouvrier. C'est un excellent ouvrier.
(Ne dites pas : Il est un excellent ouvrier.)
- **être ou travailler dans** + secteur d'activité ou lieu de travail
Bruno est dans l'enseignement. Paule travaille dans une boutique de vêtements.
- **travailler comme** + fonction
Il travaille comme maître d'hôtel dans un restaurant.
- **faire** + activité occasionnelle
Je fais de la couture, des ménages. Serge fait des gardes de nuit dans un hôtel.
- **s'occuper de** + activité (surtout quand l'activité correspond à une fonction plutôt qu'à un métier bien précis)
Je m'occupe de la promotion des nouveaux produits et mon mari s'occupe de personnes âgées.

1 Complétez.

1. • Qu'est-ce qu'il _____ comme métier ?
– Il _____ plombier. _____ un excellent plombier.
2. • Elle _____ dans quoi ?
– Elle _____ dans la publicité. Elle _____ photographe.
3. • Quelle est la _____ de votre voisin ?
– Il _____ médecin. _____ le médecin qui a soigné ma fille, le mois dernier. _____ un médecin très compétent et très gentil.
4. • Vous _____ ?
– Oui, je _____ d'enfants handicapés. Je _____ éducatrice.
5. • Vous _____ dans quoi ?
– Je _____ dans l'administration. Je _____ employé à la Sécurité sociale.
6. • Qu'est-ce qu'il _____ dans la _____ ?
– Il _____ ouvrier. Il _____ dans une _____ de voitures.
7. • Il _____ dans quoi ?
– Il _____ dans l'informatique. _____ un bon programmeur.
_____ le programmeur qui a inventé le logiciel que mon entreprise utilise.

2 Devinez la profession de ces personnes et répondez par une phrase complète.

1. Elle s'appelle Sabine. Ses horaires sont très irréguliers. Un jour, elle arrive à São Paulo, le lendemain, elle est à New York. Elle parle anglais, ce qui est très important pour accueillir les passagers.
– Quelle est la profession de Sabine ?

2. Ils s'appellent Guy et Irène. Ils s'intéressent beaucoup aux livres et à la littérature. Maintenant ils sont dans le commerce et ont ouvert un magasin au centre ville.
– Qu'est-ce qu'ils font dans la vie ?

3. Il s'appelle Roger. Il a toujours aimé la mécanique et les voitures. Il a d'abord été apprenti chez son oncle, puis il est devenu ouvrier dans le garage d'un ami de son père.
– Qu'est-ce qu'il fait comme métier ?

4. Elle s'appelle Alice. Elle a fait des études de mathématiques, elle a passé un concours et maintenant elle est fonctionnaire. Elle a une quinzaine d'heures de cours par semaine et beaucoup de copies à corriger.
– Alice travaille dans quoi ?

LA TECHNOLOGIE

la technique → les progrès techniques
 la technologie → les progrès technologiques
 la haute technologie = la technologie de pointe

L'INFORMATIQUE

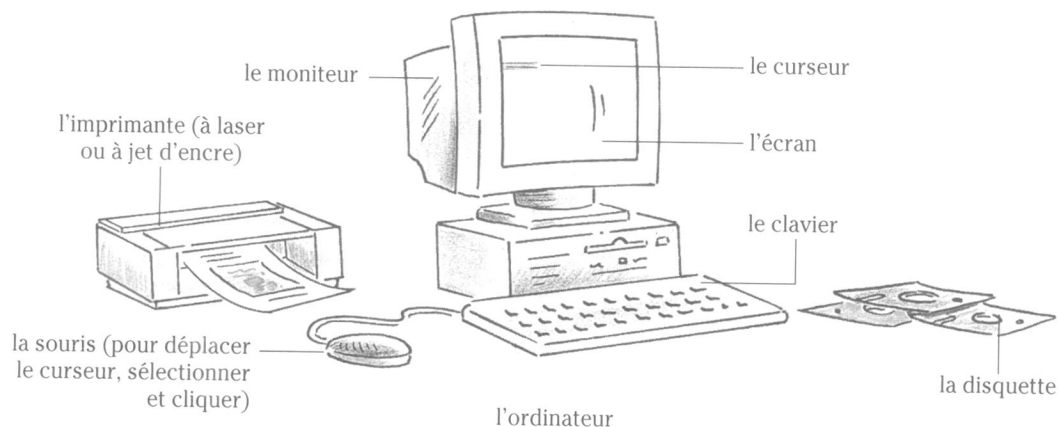

- **Le disque dur** correspond à la mémoire permanente de l'ordinateur. On utilise **le modem** pour se connecter aux **réseaux**. On **branche** l'ordinateur ≠ on **débranche** l'ordinateur. On **allume** l'ordinateur ≠ on **éteint** l'ordinateur. On **introduit** (= on met) une disquette dans l'ordinateur. On **ouvre un fichier** (ou **un dossier**) ≠ on **ferme** le fichier. On **saisit** le texte et on **l'enregistre**, puis on **l'imprime**. Par mesure de sécurité, on **sauvegarde** les documents importants sur CD-Rom (= on les **copie** sur CD-Rom).
 - La personne qui travaille dans l'informatique est **un informaticien**.
 - L'année prochaine, on va **informatiser** la bibliothèque (= on va installer l'informatique).
- Les employés devront apprendre à se servir des **logiciels** (= des **programmes**). Ils pourront **saisir, stocker, effacer** des **données**. Si un livre ne se trouve pas à la bibliothèque, ils pourront **consulter** (= **interroger**) les **banques de données**, pour savoir dans quelle bibliothèque il se trouve.
- Ils apprendront aussi **le traitement de texte** (quand l'ordinateur est utilisé comme une machine à écrire).

E X E R C I C E S

1 Vrai ou faux ?

- | | VRAI | FAUX |
|--|--------------------------|--------------------------|
| 1. J'efface les anciennes données et je saisis les nouvelles. | <input type="checkbox"/> | <input type="checkbox"/> |
| 2. Le disque dur est une sorte de disquette. | <input type="checkbox"/> | <input type="checkbox"/> |
| 3. Stocker des données = imprimer des données. | <input type="checkbox"/> | <input type="checkbox"/> |
| 4. Un informaticien travaille dans l'information. | <input type="checkbox"/> | <input type="checkbox"/> |
| 5. Le curseur se déplace sur l'écran grâce à la souris. | <input type="checkbox"/> | <input type="checkbox"/> |
| 6. Le clavier est relié au moniteur par un fil. | <input type="checkbox"/> | <input type="checkbox"/> |
| 7. Les technologies de pointe sont des techniques modernes et complexes. | <input type="checkbox"/> | <input type="checkbox"/> |
| 8. Le disque dur constitue la mémoire de l'ordinateur. | <input type="checkbox"/> | <input type="checkbox"/> |
| 9. Avant d'introduire une disquette, j'éteins l'ordinateur. | <input type="checkbox"/> | <input type="checkbox"/> |
| 10. L'imprimeur est relié à l'ordinateur. | <input type="checkbox"/> | <input type="checkbox"/> |

2 Mettez les phrases suivantes dans un ordre logique en les numérotant de 1 à 7.

- a. Sandra imprime son document.
- b. Sandra débranche l'ordinateur.
- c. Sandra allume l'ordinateur.
- d. Sandra saisit un texte.
- e. Sandra branche l'ordinateur.
- f. Sandra éteint l'ordinateur.
- g. Sandra sauvegarde son document.

3 Complétez les phrases à l'aide des mots suivants :

ordinateur – sauvegarder – informatique – programme – disquette – imprimante – traitement

Victor est écrivain. Il n'aime pas beaucoup les machines, il était contre l'_____ mais il vient quand même d'acheter un _____, un _____ de _____ de texte et une _____. Mais la première fois qu'il a utilisé tout cela, il a oublié de _____ son travail sur _____ et il a tout perdu.

Conclusion : il est toujours contre l'informatique.

LE TÉLÉPHONE



Avec le **téléphone sans fil**, on peut se promener partout dans la maison.

Avec le **téléphone mobile**, on peut appeler et recevoir des appels partout à l'extérieur de la maison.

■ Pour téléphoner



On **décroche** (le combiné) et on attend la **tonalité**.



On **compose** (= on fait) le **numéro du correspondant** (la personne à qui on veut parler).
Ça sonne.



Il n'y a personne, **ça ne répond pas.**



Ça sonne occupé = la ligne est occupée.



Quelqu'un **décroche** = quelqu'un répond.



Après la conversation, on **raccroche**.

- On dit : **téléphoner à quelqu'un** = **appeler** quelqu'un = **passer un coup de fil** (ou **un coup de téléphone**) à quelqu'un, ou au contraire **recevoir (avoir)** un coup de fil.
- Si vous appelez à l'étranger, il faut composer l'**indicatif téléphonique** du pays.
- Si votre téléphone ne marche pas, votre **ligne est en dérangement**.
- Vous cherchez le numéro de quelqu'un :
 - vous appelez les **renseignements** (= le service des renseignements) ;
 - vous cherchez dans l'**annuaire, le bottin** ;
 - vous consultez le **minitel** = l'annuaire électronique.
- Pour appeler d'**une cabine téléphonique**, on utilise **une carte de téléphone**.
- Quand vous sortez, vous pouvez mettre en marche votre **répondeur**.
« J'ai essayé d'appeler Louise mais elle n'était pas là, je **suis tombé*** sur le répondeur (= **j'ai eu*** le répondeur), j'**ai laissé un message**, j'espère qu'elle va me **rappeler** très vite ! »
- Pour communiquer vite et par écrit : le **fax = la télécopie**. « Quel est votre **numéro de fax** ? »
envoyer un fax, **faxer** (un document, une lettre) / **recevoir** un fax.
- **La facture de téléphone** : plus on téléphone loin et longtemps, plus la facture est élevée (= plus ça coûte cher).

1 Choisissez dans la deuxième liste la ou les bonne(s) réponse(s).

1. Que fait-on avant de composer un numéro ? _____
2. Que fait-on si ça ne répond pas ? _____
3. Que fait-on quand on a écouté des messages sur son répondeur ? _____
4. Que fait-on quand on tombe sur un répondeur ? _____
5. Que fait-on à la fin d'une conversation téléphonique ? _____
6. Que fait-on quand le téléphone sonne ? _____
7. Que fait-on quand ça sonne occupé ? _____

- a. On laisse un message.
- b. On décroche.
- c. On rappelle les personnes.
- d. On raccroche.
- e. On raccroche et on rappelle plus tard.

2 Complétez en employant les expressions ou mots suivants :

rappeler – téléphone – passer un coup de téléphone – appelé – eu un coup de fil – reçu – mis en marche – est tombé – eu un message – laisser son message

Jacques a voulu _____ à Michèle. Mais Michèle n'était pas là et n'avait pas _____ son répondeur. Il n'a donc pas pu _____ à Michèle. Alors il a _____ Michèle un peu plus tard à son bureau. En rentrant à la maison, Michèle a dit à son ami : « J'ai _____ de Jacques, ce matin. Il a _____ de Louise qui est bien arrivée. Il a voulu _____ Louise immédiatement mais il _____ sur le répondeur. (...) Est-ce que j'ai _____ des appels aujourd'hui ? Oh ! Je _____ tout de suite à Marie, j'ai complètement oublié de le faire ce matin ! »

3 Le téléphone futuriste. Décrivez-le.

1. Il a deux _____.
2. Il a trois _____.
3. Il a quarante _____.
4. Il n'a pas de _____.
5. Il a un _____.



LA HI-FI

Camille et Jérémie vivent ensemble depuis trois jours.

Il y a juste un petit problème : Camille aime la musique classique et Jérémie le rock... Camille a installé, dans le salon, **sa chaîne (stéréo)** (= sa **chaîne hi-fi**), qui comprend **une platine (disques)**, **un tuner** (= la radio),

un amplificateur (→ un **ampli**) et deux **enceintes** (= deux **haut-parleurs**).

Et elle a rangé ses **disques compacts** (= ses CD) sur une belle étagère.

Jérémie, lui, a **un vieux tourne-disque** (= **un électrophone**), car il collectionne les vieux **disques 33 tours** de rock des années 60.

Il a aussi **un magnétophone** (→ un **magnéto**) (= **un lecteur de cassettes**) pour écouter ses **cassettes** (= ses **cassettes audio**).

Les deux premiers jours, Camille n'a pas arrêté de **monter le son** (= **mettre plus fort**) pour entendre Schubert, et de demander à Jérémie de **baisser le son** (= **mettre moins fort**).

Mais ce matin, Jérémie a acheté deux **casques** : chacun peut maintenant **mettre** un disque ou une cassette et **régler le volume** comme il veut sans déranger l'autre. C'est super de vivre ensemble!

LA TÉLÉVISION, LA VIDÉO ET LA RADIO

Les Martin **ont** la télé.

Tous les soirs, ils sont devant leur **poste** = ils sont devant leur **écran**.

Ils **allument** la télé (→ quelqu'un **appuie** sur la **touche marche de la télécommande**). ≠ Ils **l'éteignent** (→ quelqu'un appuie sur le **bouton arrêt**) quand ils vont se coucher.

Ils **regardent le journal télévisé** (= les **informations**, les **infos***), puis ils **mettent la chaîne** qui propose des **émissions** de variété ou de sport.

Ils **changent** de chaîne quand le programme ne leur plaît pas (= ils **zappent***).

Ou bien ils allument le **magnétoscope** et ils regardent **une cassette vidéo**.

Ils **enregistrent** tous les matchs à la télé. Ils ont aussi **un lecteur de DVD**.

Robert, le cadet de la famille, préfère les **jeux vidéo**, mais en ce moment, **sa console** de jeux est en panne. Étienne, l'aîné, a gagné **une caméra vidéo** (= **un caméscope**). Hier soir, il a filmé toute la famille en train de regarder la télé...

• De même : on allume, on écoute, on éteint la radio.

Les radios = les **stations** de radio, les **programmes**, les **émissions** de radio.

Le transistor : petit poste de radio portatif.

La chaîne, la télé, la radio, le magnétoscope... sont des **appareils**.

1 Associez.

- | | |
|------------------|-----------------|
| 1. Disque | a. Ordinateur |
| 2. Casette audio | b. Magnétoscope |
| 3. Disquette | c. Platine |
| 4. Casette vidéo | d. Magnétophone |
-
- | | |
|------------------|-------------------------------------|
| 1. Chaîne stéréo | a. Passer un coup de fil. |
| 2. Télé | b. Consulter une banque de données. |
| 3. Téléphone | c. Écouter de la musique. |
| 4. Ordinateur | d. Regarder un film. |

2 Éliminez l'intrus.

- informatique / disque compact / disquette / disque dur
- télévision / chaîne / station / écran
- console / marche / allumer / mettre
- télévision / téléphone / télécommande / émission
- caméscope / caméra / magnétoscope / magnétophone
- radio / tuner / vidéo / station

3 L'emploi du temps de Christophe. Complétez les phrases suivantes.

- Il _____ la radio pour écouter les _____.
- Quand il part au travail, il _____ la radio, puis il met en marche son _____.
- Quand il arrive au bureau, il allume son _____.
- Puis il _____ ses clients.
- Parfois, il _____ un fax.
- De retour à la maison, il met un _____ ou une _____ et écoute de la musique pour se détendre.
- Après le dîner, il _____ un film à la télé.
- Ou bien, il met une _____ vidéo dans le _____.
- À 11 heures, il éteint les _____ et va se coucher.

INVITER, PROPOSER / ACCEPTER, REFUSER

- *Vous voulez un café ?*

- *Oui, avec plaisir !*

- *Volontiers !*

- *Oui, je veux bien.*

ou au contraire : - *Non merci, c'est gentil !*

- *Merci (avec un geste négatif de la main).*

Remarque : « Merci », employé seul et avec un geste négatif, signifie : « non ».

- *Qu'est-ce que je vous offre / sers ?*

- *Je prendrais volontiers un café.*

- *Pour moi, un thé, s'il te plaît.*

ou au contraire : - *Rien, merci. Ça va comme ça.*

- *Tu es libre, samedi soir ?*

- *Oui, je n'ai rien de prévu.*

- *Peut-être, je vais voir.*

ou au contraire : - *Non, désolé, je suis pris, samedi.*

- *Malheureusement, non !*

- *C'est dommage, samedi, je ne suis pas libre !*

- *Si on allait au cinéma, ce soir ?*

- *Chouette* ! (= chic* !) c'est une bonne idée !*

- *Oui, pourquoi pas ?*

- *Volontiers, ça me ferait plaisir.*

ou au contraire : - *Non, ça ne me dit rien !*

- *C'est gentil de le proposer, mais ce soir, je ne peux pas.*

- *Tu sais, il n'y a plus de place pour le concert.*

- *Tant pis, ce sera pour la prochaine fois !*

- *Ça ne fait rien, on ira une autre fois.*

ou au contraire : - *Quel dommage !*

- *Zut* alors !*

- *Que je suis déçue !*

- *Vous voulez que je vous ramène ?*

- *Ah oui, c'est vraiment gentil de votre part !*

ou au contraire : - *Non merci, ce n'est pas la peine, j'habite juste à côté.*

E X E R C I C E S

1 Vous dites :

1. Je veux bien.
 - a. quand vous demandez quelque chose.
 - b. quand vous acceptez quelque chose.
2. Ce n'est pas la peine.
 - a. quand vous refusez de l'aide.
 - b. quand l'autre personne est malade.
3. Désolé, je suis pris.
 - a. quand on vous propose un apéritif.
 - b. quand on vous invite.
4. Quel dommage !
 - a. quand on vous invite.
 - b. quand vous regrettez quelque chose.

2 Choisissez la bonne réponse.

1. Vous prendrez bien un thé.
 - a. – Volontiers !
 - b. – Ça ne fait rien.
2. Est-ce que je peux te raccompagner ?
 - a. – Je n'ai rien de prévu.
 - b. – Oui, c'est gentil.
3. Tu as envie d'aller au restaurant ?
 - a. – C'est dommage.
 - b. – Pourquoi pas, c'est une bonne idée.
4. Finalement, je ne peux pas venir samedi.
 - a. – Ce n'est pas grave.
 - b. – Non merci.

3 Répondez aux questions en utilisant des expressions de la page de gauche.

1. Bonjour Marc ! Vous êtes libre, samedi soir ?
– (non) _____
2. Salut, Mireille ! Tu veux prendre un verre ?
– (oui) _____
3. Solange, nous allons au cinéma ce soir. Tu veux venir avec nous ?
– (non) _____
4. Isabelle, tu as des projets pour dimanche ? Tu veux venir faire une promenade en forêt ?
– (oui) _____
5. André, tu es pris, ce soir ?
– (non) _____

4 On accepte ou on refuse ? Classez les expressions suivantes :

	ACCEPTER	REFUSER
Volontiers.		
Rien, merci.		
Désolé, je suis pris.		
Ça ne me dit rien.		
Pourquoi pas ?		
Quelle bonne idée !		
C'est dommage !		
Avec plaisir !		

LA CONVERSATION TÉLÉPHONIQUE

■ Vous téléphonez à Barbara, mais vous tombez sur Julie (= c'est Julie qui répond). Vous dites :

– *Je voudrais parler à Barbara, s'il vous plaît. / Est-ce que je pourrais parler à Barbara, s'il vous plaît? / Est-ce que Barbara est là, s'il vous plaît?*

puis – *(Est-ce que) vous pouvez me la passer?*

Julie vous répond :

• Si Barbara est là :

– *Ne quittez pas, je vous la passe.*

• Si Barbara n'est pas là :

– *Je suis désolée... / Désolée... / Je regrette...*

puis : – *Elle n'est pas là. / Elle est sortie. / Elle s'est absentée. / Son poste ne répond pas.*

puis : – *Je peux prendre un message? / Je peux lui transmettre un message?*

• Si Barbara est déjà au téléphone :

– *Elle est déjà en ligne. / Elle est en communication. / Son poste sonne (est) occupé.*

puis : – *Vous patientez un instant ou vous préférez rappeler dans quelques minutes?*

■ Luc Dupré téléphone à André. Il se présente :

– *Allô, bonjour, (c'est) Luc Dupré à l'appareil. Je voudrais parler à André...*

ou : – *Allô, bonjour, je voudrais parler à André, (c'est) de la part de Luc Dupré.*

ou : – *Allô, André? C'est Luc.*

■ Vous téléphonez et vous vérifiez que vous êtes au bon numéro :

– *Allô, Christine?*

– *Allô, bonjour, je suis bien chez M. et Mme Leroi? / Je suis bien au 01 45 87 44 21?*

– *C'est bien l'Hôtel Concordia?*

• Si vous n'êtes pas au bon numéro, la personne qui répond vous dit :

– *Vous avez fait erreur. / Vous vous êtes trompé de numéro.*

■ Vous répondez au téléphone, vous demandez son nom à la personne qui appelle :

– *C'est de la part de qui? / Vous êtes monsieur (madame, mademoiselle)...?*

• Puis vous lui demandez son numéro de téléphone :

– *Je vais prendre / noter votre numéro (de téléphone) / votre téléphone / vos coordonnées... (adresse et / ou numéro de téléphone)*

• Puis la personne vous donne son numéro de téléphone :

– *Il (elle) peut me joindre au... / Mon numéro est le... / Je suis au... / Je vous laisse mon téléphone. C'est le...*

1 Associez les phrases de même sens.

- | | |
|---|---|
| 1. C'est de la part de qui ? | a. Elle est là, je l'appelle. |
| 2. Elle est en ligne. | b. Elle n'est pas encore dans son bureau. |
| 3. Tu peux me passer Camille, s'il te plaît ? | c. C'est Camille. |
| 4. Je vais prendre vos coordonnées. | d. Un instant, s'il vous plaît. |
| 5. Camille à l'appareil. | e. Elle est déjà au téléphone. |
| 6. Vous pouvez patienter un instant ? | f. Vous êtes madame ? |
| 7. Ne quittez pas, je vous la passe. | g. Je vais noter votre numéro. |
| 8. Je regrette, son poste ne répond pas. | h. Est-ce que Camille est là ? |

2 Cochez les deux réponses possibles.

- | | |
|---|--|
| 1. Je vais prendre vos coordonnées. | 4. Je suis bien chez Pierre Pahin ? |
| a. <input type="checkbox"/> – D'accord, mon numéro est le 01 45 87 50 00. | a. <input type="checkbox"/> – Non, pas du tout, monsieur. |
| b. <input type="checkbox"/> – Vous avez fait erreur. | b. <input type="checkbox"/> – Non, il est absent. |
| c. <input type="checkbox"/> – Bien sûr, je suis au 01 45 87 50 00. | c. <input type="checkbox"/> – Oui, vous voulez lui parler ? |
| 2. Je voudrais parler à Solène, s'il te plaît. | 5. Est-ce que Christian est là, s'il vous plaît ? |
| a. <input type="checkbox"/> – Ne quitte pas, elle est sortie. | a. <input type="checkbox"/> – Je regrette, je vous le passe. |
| b. <input type="checkbox"/> – Je te la passe. | b. <input type="checkbox"/> – C'est de la part de qui ? |
| c. <input type="checkbox"/> – Une minute, elle arrive, elle est en ligne. | c. <input type="checkbox"/> – Oui, ne quittez pas. |
| 3. Tu peux prendre un message pour lui ? | 6. Allô, Laurent ? |
| a. <input type="checkbox"/> – Bien sûr. | a. <input type="checkbox"/> – Oui, c'est moi. |
| b. <input type="checkbox"/> – Oui, je te le passe. | b. <input type="checkbox"/> – Oui, je te le passe. |
| c. <input type="checkbox"/> – Oui, une minute, s'il te plaît, je prends un crayon pour noter. | c. <input type="checkbox"/> – Non, ce n'est pas Laurent mais je vous le passe, ne quittez pas. |

3 Une annonce et un message sur répondeur. Complétez avec les mots suivants :

l'appareil – coordonnées – Bonjour – Malheureusement – bien – pris – absents – rappellerons – dommage – message

1. _____ . Vous êtes _____ chez Hélène et Éric Foster. Nous sommes _____ , mais laissez-nous votre _____ et vos _____ après le signal sonore. Nous vous _____. Merci. À très bientôt.
2. Bonjour Hélène, bonjour Éric. Martin à _____. Merci pour l'invitation. _____ , je suis _____ samedi soir, c'est _____ ! Je vous rappelle un peu plus tard. Je vous embrasse.

LES ACTES DE PAROLE

- On **parle** (à quelqu'un) (**de** quelque chose) :
J'ai parlé de mon projet à Claire = J'ai parlé à Claire de mon projet.
- On **parle**, on **discute** (avec quelqu'un) (**de** quelque chose)
= **on a une conversation, une discussion** avec quelqu'un, **sur** quelque chose.
– *Vendredi, Agathe et Paul ont passé la soirée à **discuter**. / Vendredi, Agathe a passé la soirée à **discuter avec** Paul.*
– *Ils ont eu **une grande conversation sur** l'enseignement du français. Ça a été **le seul sujet de conversation** de la soirée.*
– *Pendant que Paul parlait, Agathe **se taisait** (= ne parlait pas) et **écoutait**.*
- On a **un entretien** dans un contexte plutôt professionnel.
– *La semaine dernière, François a eu un entretien avec le directeur du personnel, pour un emploi.*
- On **bavarde** (avec quelqu'un) → on ne dit rien de très important.
– *Hier, Sophie m'a appelé, on **a bavardé** une heure au téléphone. / Hier, j'ai bavardé une heure au téléphone avec Sophie.*
- On **raconte une histoire** à un enfant pour l'aider à s'endormir.
- Marie **demande** quelque chose à Léo = Marie **pose une question** à Léo.
Léo **répond** à Marie, Léo **répond à la question** de Marie.
Si Marie ne **comprend** pas **la réponse** de Léo, elle lui demande **une explication**.
Léo **explique** à Marie ce qu'elle n'a pas compris = il lui **donne / apporte** une explication.
- Hier, Ève est allée se promener avec David.
Si elle dit à son mari qu'elle est allée se promener avec David, elle **dit la vérité** à son mari.
Si elle dit à son mari qu'elle est allée au travail, elle **ment** à son mari.
- Ce matin, Aline **a pris rendez-vous** chez son médecin. Elle **a rendez-vous** vendredi.
- Ce que l'on dit quand on n'a pas bien entendu :
– *Pardon ? Comment ?*
– *Excusez-moi, je n'ai pas compris, vous pouvez répéter ?*
- Ce que l'on dit quand on est étonné :
– *Vous plaisantez ! Tu plaisantes !*
– *Non ! C'est pas possible * ! C'est pas vrai * !*

1 Entourez l'expression qui convient.

1. Sophie parle avec le temps qu'il fait .
2. Paule et Marlène ont une conversation sur le temps qu'il fait .
3. Jeanne répond à la question du professeur .
4. Gaspard bavarde à Margot .

2 Associez.

- | | |
|--|-------------------|
| 1. Fabien sait très bien raconter | a. un ami. |
| 2. Christophe voudrait prendre | b. erreur. |
| 3. Vous avez dû faire | c. rendez-vous. |
| 4. Valérie aimerait poser | d. des histoires. |
| 5. Jacqueline voulait en discuter avec | e. une question. |

3 Complétez les phrases.

1. Marie voudrait savoir pourquoi Alexandra pleure.
→ Elle _____ à Alexandra pourquoi elle pleure.
2. Alexandra ne veut pas dire à Marie pourquoi elle pleure. Donc, elle invente une histoire.
→ Elle _____ à Marie.
3. Ce soir, Lydie va à une fête. Elle veut absolument se faire couper les cheveux.
→ Heureusement, elle _____ chez le coiffeur.
4. Élisabeth n'a pas compris l'exercice, mais Alexandre l'a compris.
→ Alexandre peut _____ l'exercice à Élisabeth.
5. Dans les discussions, Maxime parle sans arrêt et les autres ne peuvent rien dire.
→ Maxime ne sait pas _____ les autres; il ne sait pas non plus _____.

4 Dans les phrases suivantes, proposez deux solutions.

1. – Est-ce que tu veux un café ? – Oh oui, _____ !
_____ !
2. – Je lui dirai de vous rappeler. – Est-ce qu'elle a _____ ?
_____ ?
3. – Demain, je vais à Caen. – _____ ? où est-ce que vous partez ?
– _____ ? où est-ce que vous partez ?
4. – J'ai eu une longue _____ politique avec Max.
_____ politique avec Max.

POUR ALLER PLUS LOIN

■ Une réunion dans une société



C'est Lucie qui parle : **elle a la parole**.
 Mais Léa lève la main :
 elle voudrait **intervenir**
 = elle voudrait **prendre la parole**
 = elle **demande la parole**.



Claude, qui **anime** la réunion,
donne la parole à Léa.



Marc prend la parole pendant que Léa
 parle : Marc **interrompt** Léa
 = il lui **coupe la parole**.

À la fin de la réunion, Claude **prononce un beau discours** et puis il y a un **débat**. Lors du débat, chacun **développe, expose** ses **arguments, ses raisons, ses idées**...

■ Donner (= exprimer) son opinion

CLAUDE : Dis-moi, Léa, **je voudrais connaître** (= avoir) **ton point de vue** (= ton opinion = ton avis) sur cette question. / Quel est ton point de vue... sur cette question ?

LÉA : Notre problème, c'est que nous ne faisons pas suffisamment de bénéfices, **c'est bien cela** ? (= n'est-ce pas ?)

CLAUDE : Oui, c'est bien ça.

LÉA : **Je crois que** (= je pense que) nous devons vendre plus cher, **non** ? (= vous n'êtes pas d'accord ? = vous ne croyez pas ?)

MARC : Oui, c'est vrai, **tu as raison** (= je suis d'accord avec toi = je suis de ton avis).

LUCIE : Ah, non ! C'est faux, **vous avez tort** (= je ne suis pas d'accord avec vous = je ne suis pas de votre avis), on ne peut pas augmenter les prix, ce serait de la folie !

CLAUDE : Donc, **d'après toi** (= pour toi = à ton avis = selon toi) que faut-il décider ?

LUCIE : **Il me semble** (= j'ai l'impression = j'ai le sentiment) que si nous augmentons les prix, nous vendrons beaucoup moins. En fait, **j'en ai même la certitude** (= j'en suis sûre). **Vous ne pensez pas** (= vous ne croyez pas) qu'il faudrait plutôt diminuer nos dépenses ?

E X E R C I C E S

1 Vrai ou faux ?

- | | VRAI | FAUX |
|---|--------------------------|--------------------------|
| 1. On peut couper la parole à quelqu'un au téléphone. | <input type="checkbox"/> | <input type="checkbox"/> |
| 2. Pour donner la parole à Claude, dans une réunion, on dit : « Je vous passe Claude. » | <input type="checkbox"/> | <input type="checkbox"/> |
| 3. Quels sont vos arguments ?
= Pourquoi dites-vous cela ? Quelles sont vos raisons ? | <input type="checkbox"/> | <input type="checkbox"/> |
| 4. J'ai l'impression qu'il va pleuvoir, non ?
= Vous ne pensez pas qu'il va pleuvoir ? | <input type="checkbox"/> | <input type="checkbox"/> |
| 5. Je voudrais avoir votre avis sur cette question.
= Je suis d'accord avec vous. | <input type="checkbox"/> | <input type="checkbox"/> |

2 Barrez les termes en italique qui ne conviennent pas.

Exemple : *vouloir, avoir, savoir, être* raison

- d'avant, d'après, selon, pour, par* vous
- repandre, parler, donner, discuter, couper, dire, découper, prendre* la parole
- poser, déposer, demander, questionner* une question
- avoir, faire, prendre, poser* rendez-vous
- vouloir, avoir, être, savoir* tort

3 Lisez les petits dialogues, puis répondez aux questions.

- | | |
|---|--|
| <p>1. – Cet élève <i>travaille très bien</i>.</p> <p>– <i>Oui, cet élève a de très bons résultats</i>.</p> <p>→ Est-ce qu'ils sont d'accord ?</p> <hr/> | <p>2. Le directeur : Cet élève <i>a de très...</i></p> <p>M. Vanot : <i>Oui, mais il peut faire encore mieux</i>.</p> <p>→ Que fait M. Vanot ?</p> <hr/> |
| <p>3. Mme Arnout : <i>S'il vous plaît, je voudrais dire quelque chose</i>.</p> <p>Le directeur : <i>Je propose d'écouter Mme Arnout qui va nous donner son avis</i>.</p> <p>→ Que fait Mme Arnout ?</p> <hr/> | <p>→ Que fait le directeur ?</p> <hr/> |
| <p>4. M. Guillot : <i>Il me semble que c'est peut-être mieux de dire non. Vous ne croyez pas ?</i></p> <p>→ Est-ce que M. Guillot en est vraiment sûr ?</p> <hr/> | |

LE CARACTÈRE ET LA PERSONNALITÉ

LES FORMULES ESSENTIELLES

- **être** + adjectif qualificatif

Il est patient, courageux, gentil...

Elle est intelligente, cultivée, romantique...

Il est nerveux, distrait comme tout = très nerveux, très distrait.*

- **être d'un(e)** + nom (+ adjectif)

Elle est d'une méchanceté extraordinaire.

Il est d'une grande timidité.

Elle est d'une bêtise!

- **c'est quelqu'un de** + adjectif

C'est quelqu'un de maladroit, de paresseux, de dur...

- **avoir** + nom

Il a de la patience, beaucoup de patience.

Elle a le sens de l'humour. Elle n'a aucun sens de l'humour.

Il a une forte personnalité.

Elle a bon ≠ mauvais caractère.

- **manquer de** + nom

Il manque de calme (= il n'est pas assez calme).

Remarque : Importance de la forme négative en français. Beaucoup de Français préfèrent utiliser la forme négative :

« Il n'est pas prudent (du tout). » = « Il est imprudent. »

« Elle n'est pas (très) sympa. » ≤ « Elle n'est vraiment pas sympa. » < « Elle est antipathique. »

« Il n'est pas idiot (du tout). » = « Il est intelligent. »

■ Les adjectifs emphatiques

Les adjectifs emphatiques sont caractéristiques de la langue orale et familière :

Albert est... fabuleux, merveilleux, exceptionnel, fantastique, extraordinaire, formidable, génial*, super*...

C'est un homme exceptionnel = c'est un type* génial*.

Remarque : On ne dit pas : Il est très merveilleux, mais il est *vraiment* merveilleux.

E X E R C I C E S

1 Entourez la bonne réponse.

- Il est de patient patient patience .
- Elles ont du bon caractère le bon caractère bon caractère .
- Elle est merveille merveilleuse de merveilleux .
- C'est quelqu'un d'intelligent intelligent intelligence .
- Elle manque de douceur la douceur douceur .
- Il n'a pas sens de l'humour de l'humour le sens de l'humour .
- Elle est d'une grande généreux généreuse générosité .

2 Complétez le tableau avec les expressions ci-dessous :

il est fantastique / elle est d'une méchanceté incroyable / elle a bon caractère / ils manquent de patience / elle est vraiment chouette / il n'est pas gentil du tout / il est vraiment antipathique / elle est assez cultivée / c'est quelqu'un de paresseux / ils sont aimables / c'est quelqu'un de très dur / il est très intelligent

très négatif	négatif	positif	très positif

3 Complétez par l'adjectif approprié.

- Il a du courage, il est _____.
- Elle est très _____, elle est d'une grande timidité.
- Ils sont très _____, ils ont beaucoup de gentillesse.
- Elle est d'une grande méchanceté, elle est vraiment _____.
- Il a beaucoup de douceur, il est très _____.

4 Vrai ou faux ?

- | | VRAI | FAUX |
|--|--------------------------|--------------------------|
| 1. Elle manque de patience = elle est impatiente. | <input type="checkbox"/> | <input type="checkbox"/> |
| 2. Ils ont bon caractère = ils ont une forte personnalité. | <input type="checkbox"/> | <input type="checkbox"/> |
| 3. Elle n'est pas honnête du tout = elle est d'une honnêteté ! | <input type="checkbox"/> | <input type="checkbox"/> |
| 4. C'est quelqu'un de nerveux = il manque vraiment de calme. | <input type="checkbox"/> | <input type="checkbox"/> |
| 5. Il est super = il est merveilleux ! | <input type="checkbox"/> | <input type="checkbox"/> |
| 6. Elle a le sens de l'humour = elle manque vraiment d'humour. | <input type="checkbox"/> | <input type="checkbox"/> |

QUELQUES PORTRAITS

• Sylvie est assez **timide** et peu **bavarde** : elle n'aime pas parler. C'est une personne **réservee** et **discrète** : on ne l'entend pas. Certains pensent qu'elle est **froide**, et pourtant elle peut être **chaleureuse** et **drôle** : elle a le sens de l'humour. **Optimiste**, elle voit généralement le bon côté des choses. En fait c'est quelqu'un de très **chouette***.

• Je déteste Raymond. Il ne pense qu'à lui-même, il est d'**un** immense **égoïsme**. Je lui trouve **tous les défauts** : il est **bête** (il n'est vraiment pas **intelligent**) et **indiscret** (il a essayé de lire mon courrier personnel). En plus, il n'accepte pas les opinions des autres, il n'est vraiment pas **tolérant**. Pour finir, c'est quelqu'un d'assez **hypocrite**, il ne parle pas **franchement**.

• Michel, en revanche, a beaucoup de **qualités**. C'est un homme d'**une** grande **sensibilité** : il **est** facilement **touché** par les émotions des autres. Il est connu pour **sa générosité**, car il donne facilement son temps et son argent. Il est très **ouvert**, il s'intéresse à tout. Je le **trouve** vraiment très **sympa*** (pour moi il est vraiment très sympa). Pourtant, il est souvent **maladroit** par **nervosité** – il a cassé deux verres chez moi l'autre soir !

• Xavier a toujours été **sérieux** et **travailleur**. **Dynamique** et **ambitieux**, il a fait une carrière brillante. Certains le trouvent **agressif** (quand il parle violemment), d'autres le trouvent simplement **autoritaire** (parce qu'il aime commander). Pour moi, il est plutôt **ennuyeux** (ce qu'il dit ne m'intéresse pas) et **superficiel** (il manque de profondeur).

• Florence est une personne **calme** et **équilibrée** – elle parle avec **douceur**, et ses mots et ses gestes sont mesurés. Elle est peut-être trop **modeste**, car elle ne montre pas toutes ses **qualités**. Je la trouve **intéressante** et **profonde** : elle parle toujours de sujets variés, et j'apprends beaucoup avec elle. Enfin, elle est très **indépendante**, elle n'a pas besoin des autres pour vivre.

■ Quelques comparaisons

- être bon comme le pain
- être sérieux comme un pape
- être ennuyeux comme la pluie
- être bête comme ses pieds
- être bavard comme une pie

1 Associez les éléments des deux colonnes.

- | | |
|--------------|---------------|
| 1. sérieux | a. casser |
| 2. timide | b. attendre |
| 3. maladroit | c. donner |
| 4. patient | d. rougir |
| 5. généreux | e. parler |
| 6. bavard | f. agir |
| 7. dynamique | h. travailler |

2 Éliminez l'intrus.

- Il n'est pas sérieux du tout. / Il est sérieux comme un pape. / Il n'est pas drôle. / Il est d'un sérieux !
- Elle est d'une intelligence ! / Elle n'est pas bête du tout. / Elle est bête comme ses pieds. / Elle est très intelligente.
- Elle est bavarde comme tout. / Elle est ennuyeuse comme la pluie. / Elle est bavarde comme une pie. / Elle n'arrête pas de parler.
- Il n'est vraiment pas intéressant. / Il est très intéressant. / Il est ennuyeux comme la pluie. / Il est d'un ennui !
- Il est bon comme le pain. / Il est d'une grande bonté. / C'est quelqu'un de très bon. / Il manque de bonté.

3 Qui êtes-vous ? La parole est à vous.

Vous pouvez répondre librement aux questions en utilisant le vocabulaire de la page ci-contre.

- Est-ce que vous aimez beaucoup parler ?

- Est-ce que vous voyez généralement le bon côté des choses ?

- Est-ce que vous cassez souvent des objets ?

- Est-ce que vous êtes facilement touché par les émotions des autres ?

- Est-ce que vous acceptez l'opinion des autres ?

- Est-ce que vous restez calme, en général ?

LA MONNAIE FRANÇAISE

L'ancienne monnaie française était **le franc**. Le 1^{er} janvier 2002, la France a adopté la monnaie européenne, **l'euro**, qui se divise en **centimes**.

1 € = 100 centimes d'euros. Il existe :

- des **pièces** de 1, 2, 5, 10, 20, 50 centimes d'euros.
- des pièces de 1 et de 2 €.
- des **billets** de 5, 10, 20, 50, 100, 200 et 500 €.

Remarque : L'euro est officiellement divisé en « cents », mais les Français préfèrent le terme « centime », pour éviter la confusion avec le chiffre 100.

LES DIFFÉRENTS MODES DE PAIEMENT / DE RÈGLEMENT

« Vous **réglez** comment ? / Vous **payez** comment ? »

Il existe en France trois manières de payer :

■ **en espèces, en (argent) liquide = avec des pièces et des billets**

On met les pièces dans **un porte-monnaie** et les billets dans **un portefeuille**.

- Vous achetez un livre qui coûte 12 €.

Vous avez exactement 12 € = vous **avez l'appoint** (= vous avez **la monnaie**).

→ vous donnez exactement 12 € = vous **faites l'appoint**.

Vous n'avez pas l'appoint et vous donnez un billet de 20 €.

→ la caissière doit vous **rendre la monnaie** : 8 €.

Attention : ne confondez pas **avoir de la monnaie** (= avoir des pièces et des billets de faible valeur) et **avoir de l'argent** (= avoir une certaine somme, qui peut être importante).

→ On peut avoir de l'argent, mais ne pas avoir de monnaie pour prendre un café à une machine automatique, ou, au contraire, avoir de la monnaie, mais pas d'argent pour payer son loyer...

- Vous avez besoin d'une pièce de 1 € et vous avez 5 € :

→ vous devez **faire de la monnaie** (ici, plus exactement : **faire la monnaie de 5 €**).

→ vous demandez à quelqu'un : « *Est-ce que vous **avez la monnaie de 5 €**, s'il vous plaît ?* »

1 Associez pour constituer une phrase complète.

- | | |
|--------------------------------------|--|
| 1. Elle fait | a. son porte-monnaie. |
| 2. J'ai besoin d' | b. monnaie. |
| 3. Il a mis ses billets | c. l'appoint. |
| 4. Ils sont riches, ils ont beaucoup | d. la monnaie. |
| 5. Je suis désolé, je n'ai pas de | e. une pièce de 2 € pour payer le parking. |
| 6. Vous avez | f. d'argent. |
| 7. La vendeuse doit nous rendre | g. dans son portefeuille. |
| 8. Elle met les pièces dans | h. l'appoint ? |

2 Choisissez la bonne réponse.

- | | | |
|---|-----------------------------------|---|
| 1. Vous payez comment ? | a. par chèque | b. en pièces |
| 2. Vous avez la monnaie ? | a. Non, je n'ai pas d'argent. | b. Non, j'ai seulement un billet de 20 €. |
| 3. J'ai besoin de monnaie pour prendre un chariot au supermarché. | a. Tiens, voilà une pièce de 1 €. | b. Tiens, voilà un billet de 10 €. |
| 4. Vous avez l'appoint ? | a. Oui, voilà 8,95 €. | b. Oui, voilà un billet. |
| 5. Il a de l'argent ? | a. Non, il n'a pas de liquide. | b. Non, il n'a pas d'argent. |
| 6. Que fait la vendeuse ? | a. Elle me rend mon argent. | b. Elle me rend la monnaie. |

3 Vrai ou faux ?

- | | VRAI | FAUX |
|--|--------------------------|--------------------------|
| 1. Si vous avez l'appoint, le commerçant vous rend la monnaie. | <input type="checkbox"/> | <input type="checkbox"/> |
| 2. Il y a 100 euros dans un centime. | <input type="checkbox"/> | <input type="checkbox"/> |
| 3. On met les pièces dans un porte-monnaie. | <input type="checkbox"/> | <input type="checkbox"/> |
| 4. Si vous ne payez pas en liquide, vous payez en espèces. | <input type="checkbox"/> | <input type="checkbox"/> |
| 5. Si vous avez de l'argent, vous avez de la monnaie. | <input type="checkbox"/> | <input type="checkbox"/> |
| 6. Vous avez une pièce de 2 € et vous avez besoin d'une pièce de 0,50 € :
vous allez faire de la monnaie. | <input type="checkbox"/> | <input type="checkbox"/> |
| 7. Vous avez réglé la note = vous avez payé la note. | <input type="checkbox"/> | <input type="checkbox"/> |
| 8. Si vous faites l'appoint, vous réglez nécessairement en espèces. | <input type="checkbox"/> | <input type="checkbox"/> |

■ par chèque

On peut **payer par chèque** = **faire un chèque** : on **remplit** le chèque, puis on le **signe**.

• Comment remplir un chèque ?

ordre (nom de la personne ou de l'établissement qui reçoit le chèque)
(→ libeller un chèque à l'ordre de M. XXX)

montant en toutes lettres

montant en chiffres

20061024/2D

10211

1485398075000066908
002010123001

CIC **Crédit Industriel et Commercial**

Payez contre ce chèque
non endossable sauf au profit d'une banque ou d'un établissement assimilé.

Soixante-quinze euros

à M. Paul ELOY

Payable en France
CIC PARIS TOLBIAC
224 RUE DE TOLBIAC
75013 PARIS
Tél 08-20-81-02-11

30066 10211 00010123001 14
MME CLAIRE MIQUEL

65 RUE DE L'AMIRAL MOUCHEZ
75013 PARIS

N° 1485398

€ 75 €

A Paris

LE 19 juillet 2007

Claire Miquel (28)

nom et adresse de l'agence bancaire

identité bancaire de la personne qui possède le chéquier

signature

lieu (nom de la ville) et date

Remarque : Dans beaucoup de magasins, on ne remplit plus les chèques, c'est une machine qui le fait, mais on doit les signer.

■ par « carte bleue » (carte bancaire, carte de crédit)

Pour payer par carte, il faut connaître **son code secret** : un numéro à 4 chiffres.

Avec la carte bleue, on peut aussi **retirer** = **prendre** = **sortir** de l'argent aux **distributeurs automatiques**. Voici ce que vous dit l'appareil :

1. introduisez votre carte
2. composez (ou : tapez) votre code secret, puis validez
3. choisissez votre montant
4. veuillez patienter
5. vous pouvez retirer votre carte
6. n'oubliez pas vos billets
7. merci de votre visite

1 Remplissez les chèques.

Vous faites un chèque au restaurant « L'Assiette gourmande » à Lille, le 27 janvier 07. Vous en avez pour 61,23 €.

Banque de Neuflyze, Schlumberger, Mallet, Demachy
 ABN AMRO

CFTE : 257804694551
 à rédiger exclusivement en euros

Payez contre ce chèque non endossable
 seul au profit d'une banque ou d'un établissement assimilé

€

A Payable en France

22 02 02

3, AVENUE HOCHÉ
 75008 PARIS
 TEL. 01.66.21.70.00

CHEQUE N° 2753051

A le

Cpte 02 M 4694551
 Mlle Sophie Rivière
 12, RUE DES ÉCOUFFES
 75004 PARIS

(35)

Vous achetez du fromage à la « Fromagerie Ganot » à Marseille, le 3 février 07. Vous en avez pour 17,65 €.

Banque de Neuflyze, Schlumberger, Mallet, Demachy
 ABN AMRO

CFTE : 257804694551
 à rédiger exclusivement en euros

Payez contre ce chèque non endossable
 seul au profit d'une banque ou d'un établissement assimilé

€

A Payable en France

22 02 02

3, AVENUE HOCHÉ
 75008 PARIS
 TEL. 01.66.21.70.00

CHEQUE N° 2753051

A le

Cpte 02 M 4694551
 Mlle Sophie Rivière
 12, RUE DES ÉCOUFFES
 75004 PARIS

(35)

2 Complétez les dialogues avec les mots suivants :

appoint – code – espèces – carte – comment – combien – monnaie

1. – Je vous dois combien ?

– 29,23 €, madame, s'il vous plaît. Vous réglez _____ ?

– Par _____. Voilà.

– Vous pouvez taper votre _____. (...) Merci, madame.

2. – Ça fait _____ ?

– 16,94 €, monsieur. Vous réglez comment ?

– En _____. Tenez.

– Vous n'auriez pas l'_____, par hasard, je n'ai plus du tout de _____.

– Si, vous avez de la chance.

VOUS ARRIVEZ EN FRANCE

- Vous allez à la banque ou à **un bureau de change** et vous **changez** de l'argent ou des **chèques de voyage**.

Au guichet, l'employé de banque vous demande de remplir un formulaire, puis vous allez à **la caisse** recevoir votre argent.

- **Quelques devises (= monnaies) étrangères :**

le dollar (USA) – la livre (GB) – le rouble (Russie) – le yen (Japon) – le franc CFA (dans certains pays d'Afrique) – le yuan (Chine)...

VOUS VOUS INSTALLEZ EN FRANCE

- Vous **ouvrez un compte courant** à la banque, ou à la Poste (CCP = compte courant postal). Vous pouvez demander **un carnet de chèques** (= **un chéquier**) et **une carte bancaire**.

Vous recevez régulièrement de la banque **un relevé de compte** qui indique toutes vos **opérations bancaires** et qui vous permet de **faire vos comptes** (de savoir combien vous avez **sur** votre compte.)

- Si vous avez « trop » d'argent, vous pouvez **épargner = économiser = mettre de l'argent de côté**, vous pouvez ouvrir **un compte d'épargne**.

Pour transférer de l'argent d'un compte sur un autre compte, vous faites **un virement** bancaire, vous **virez** une certaine somme sur un compte.

→ On reçoit souvent son salaire sous forme de virement.

- Si, au contraire, vous **dépensez** plus d'argent que ce que vous possédez sur votre compte, vous êtes **à découvert** : votre compte est **débiteur**, votre **solde** est négatif. Si vous faites un chèque et qu'il n'y a pas d'argent sur votre compte, vous faites **un chèque sans provision**.

- Quand on fait un gros achat, on ne dispose pas nécessairement de la somme totale pour **payer comptant** (= payer la somme totale immédiatement).

→ Soit on achète **à crédit** (= on paie en plusieurs fois), un canapé, par exemple.

→ Soit on **emprunte** de l'argent à la banque (= on **fait un emprunt** à la banque) pour acheter une maison, par exemple.

Ensuite, on **rembourse** son emprunt et on paie des **intérêts** (→ on rembourse plus que la somme empruntée).

Quand on a de l'argent sur un compte d'épargne, on **touche**, on **reçoit** des intérêts.

- Si vous empruntez de l'argent à quelqu'un, vous avez des **dettes**, vous **devez de l'argent à quelqu'un**.

1 Éliminez l'intrus.

1. devise / argent / monnaie
2. emprunt / intérêt / virement
3. épargner / dépenser / économiser
4. à crédit / à découvert / sans provision
5. toucher / recevoir / changer
6. euro / yen / devise

2 Choisissez l'expression qui convient.

1. Mon compte est débiteur.

- Je suis
- a. découvert.
 - b. sur découvert.
 - c. à découvert.

2. Je paie en plusieurs fois.

- Je paie
- a. en crédit.
 - b. à crédit.
 - c. par crédit.

3. Je paie immédiatement la somme totale.

- Je paie
- a. content.
 - b. à comptant.
 - c. comptant.

4. Vous n'avez ni argent liquide ni carte bleue, heureusement, vous pouvez

- a. faire un chèque.
- b. écrire un chèque.
- c. mettre un chèque.

3 Que faites-vous dans les situations suivantes ?

1. Vous êtes en France, vous avez des dollars et vous avez besoin d'euros.

2. Vous avez des problèmes d'argent, mais un ami vous propose de vous aider.

3. Vous achetez un ordinateur : vous n'avez que la moitié de la somme, mais le marchand vous propose de payer en cinq fois.

4. Vous ne dépensez pas tout votre salaire et vous voulez, dans deux ans, acheter une voiture.

5. Vous devez de l'argent à une amie. Vous n'avez plus de problèmes d'argent depuis que vous avez trouvé un travail.

6. Vous voulez transférer de l'argent d'un compte d'épargne sur votre compte courant.

QUELQUES EXPRESSIONS ET LEURS CONTRAIRES

retirer, sortir de l'argent	≠	verser, mettre de l'argent sur son compte, alimenter, approvisionner son compte – verser des espèces – déposer, encaisser un (des) chèque(s)
un compte débiteur	≠	un compte créditeur
emprunter	≠	prêter
dépenser	≠	économiser, épargner
les dépenses	≠	les revenus, les rentrées d'argent

Les revenus et les dépenses constituent **le budget**. → Le budget familial, un petit, un gros budget...

L'ARGENT QUE L'ON GAGNE / QUE L'ON REÇOIT / QUE L'ON PERÇOIT

le revenu → le terme général (un revenu mensuel de 1 500 €)
(on paie à l'État des **impôts** sur le revenu)

le salaire → quand on est payé par un employeur

les honoraires → quand on travaille à son compte

les bénéfices → un commerçant, une société font des bénéfices
(→ **partager des bénéfices**)

... et enfin, **l'argent de poche**, quand on est trop jeune pour gagner de l'argent.

L'HOMME ET L'ARGENT...

- Quand on a beaucoup d'argent, on est **riche, fortuné**, on « **roule sur l'or*** ».
- Quand on a assez d'argent pour vivre facilement, mais qu'on ne roule pas sur l'or, on est **aisé**.
- Quand on gagne peu d'argent, on a des revenus **modestes**, on a de **petits moyens**.

« *Je n'ai pas les moyens de partir en vacances.* » → **avoir les moyens de...**

- Quand on n'a pas d'argent, on est **pauvre, fauché***, on **n'a pas un sou**.
- Quand on aime dépenser l'argent, on est **dépensier(-ère)**.
- Quand on achète des choses inutiles, on **jette l'argent par les fenêtres**.
- Quand on ne veut pas dépenser son argent et qu'on passe son temps à compter, on est **avare, près de ses sous, radin***.
- Quand on dépense facilement pour les autres, on est **généreux** :

« *Quand on aime, on ne compte pas.* »

E X E R C I C E S

1 Complétez les phrases à l'aide des groupes de mots suivants :

par les fenêtres – au distributeur automatique – dans son porte-monnaie – sur un compte courant – par carte bleue

1. On verse de l'argent _____.
2. On paie _____.
3. On met ses pièces et ses billets _____.
4. On retire de l'argent _____.
5. On jette l'argent _____.

2 Complétez les phrases à l'aide des mots suivants :

carte – chèque – code – euros – compte

roule – perçoit – dépose – dépense – rembourse

1. Composez votre _____ secret.
2. J'ai ouvert un _____ à la banque.
3. Ça fait douze _____ cinquante.
4. Je peux vous faire un _____ ?
5. Introduisez votre _____.
6. Il _____ un chèque au guichet.
7. Elle _____ ses dettes.
8. Un avocat _____ des honoraires.
9. Il _____ son argent de poche.
10. Elle _____ sur l'or.

3 Associez.

- | | |
|--|---|
| <ol style="list-style-type: none"> 1. Elle achète sans arrêt des vêtements très chers qu'elle ne porte jamais. 2. Quand ils ont un peu d'argent, ils le dépensent très vite et très facilement. 3. Elle aime beaucoup offrir des cadeaux à ses amis et les inviter au restaurant. 4. Un groupe d'amis organise un grand dîner pour fêter les vacances. Laura propose d'apporter une demi-baguette de pain. 5. Elle vient d'une famille très riche et elle gagne des fortunes. 6. Ils n'ont pas de problèmes d'argent ; ils peuvent partir en vacances sans compter. 7. Ils sont tous les deux ouvriers. Ils arrivent à vivre mais sont obligés de faire attention à l'argent. | <ol style="list-style-type: none"> a. Elle est très généreuse. b. Elle roule sur l'or. c. Ils sont aisés. d. Ils n'ont pas les moyens de partir en vacances tous les ans. e. Elle jette l'argent par les fenêtres. f. Ils sont dépensiers. g. Elle est près de ses sous. |
|--|---|

1. _____ 2. _____ 3. _____ 4. _____ 5. _____ 6. _____ 7. _____

Dans la plupart des cas, il existe le nom du commerçant (au masculin et au féminin) et le nom du commerce. La langue courante privilégie l'un ou l'autre. (Le nom du commerce est ici en italique.)

COMMERCE ALIMENTAIRE : QUI VEND QUOI ?

- Le boucher (-ère)**
la boucherie De la viande de bœuf (un bifteck, un rosbif, une entrecôte, un steak haché), d'agneau (une côtelette, un gigot), de veau (un rôti, une escalope), de porc (un rôti, une côtelette).
De la volaille (un poulet, un canard, une dinde) et... des lapins !
- Le charcutier (-ère)**
la charcuterie De la viande de porc (du saucisson, du pâté, de la saucisse, du jambon cuit, cru ou fumé, du lard fumé).
- Le boulanger (-ère)**
la boulangerie Du pain (une baguette, un pain de campagne), des viennoiseries (un croissant, un pain au chocolat, une brioche...).
- Le pâtissier (-ère)**
la pâtisserie Un gâteau, une tarte, une quiche, une glace, des bonbons...
- Le poissonnier (-ère)**
la poissonnerie Du poisson (la truite, le saumon, le thon), des fruits de mer (des crevettes, du homard, du crabe, des coquillages comme les moules, les huîtres...).
- Le fromager**
la fromagerie 365 sortes de bons fromages ! (le camembert, le brie, le roquefort, le cantal, le fromage de chèvre...), du lait, de la crème...
- L'épicier (-ère)**
l'épicerie Les mêmes produits qu'au supermarché, mais dans un magasin plus petit et avec un service souvent plus personnalisé.
- Le marchand de fruits et de légumes** Des fruits et des légumes ! (voir chapitre 8)... et aussi des fines herbes (basilic, persil, estragon, ciboulette, menthe...)
- Le marchand de vin** Du vin blanc, rouge, rosé (bordeaux, bourgogne, alsace, côtes du Rhône, etc.). Des apéritifs (pastis, whisky, gin, vodka, muscat, porto), des digestifs (cognac, armagnac, Grand Marnier, Cointreau, calvados).

1 Entourez la bonne réponse.

- Je vais à la librairie à l'épicerie pour acheter du lait et du jus d'orange.
- J'achète du saucisson chez le charcutier le boulanger.
- La pâtisserie boulangerie vend du bon pain de campagne.
- On peut acheter des cravates des crevettes chez le poissonnier.
- Il demande trois côtelettes d'agneau au charcutier au boucher.
- Il achète une broche une brioche à la boulangerie.
- Nous trouvons des escalopes chez le boucher le poissonnier.

2 Corrigez les erreurs dans les phrases suivantes.

- L'épicier vend seulement des épices. _____
- Le poissonnier vend du poison. _____
- Le pâtissier vend du pâté. _____
- Le fromager vend seulement du fromage de vache. _____
- Le charcutier vend des champignons. _____
- Le poissonnier vend des fruits. _____
- Le marchand de vin vend du raisin. _____
- Le boucher vend des bonbons. _____

3 Éliminez l'intrus.

- poulet / canard / porc / dinde
- pain / croissant / brioche / pain au chocolat
- Bordeaux / Bretagne / Bourgogne / Alsace
- crabe / truite / saumon / thon
- tarte / glace / gâteau / baguette
- beurre / camembert / brie / roquefort
- saucisson / jambon / pâté / pâtisserie
- bleu / blanc / rouge / rosé
- épicier / épice / épicière / épicerie

AUTRES COMMERCES

Le pharmacien (-ienne) <i>la pharmacie</i>	Des médicaments (certains en vente libre, d'autres vendus « sur ordonnance » du médecin), du matériel médical, des produits de beauté...
Le libraire <i>la librairie</i>	Des livres (d'art, de photo, de cuisine, de littérature...), des livres scolaires, des livres de poche, des livres pour enfants, des dictionnaires, des guides touristiques, des revues littéraires...
La papeterie	Des cahiers, des enveloppes, du papier à lettres, des stylos, des dossiers, des classeurs, de la colle...
Le marchand de journaux	Des journaux (quotidiens), des magazines (hebdomadaires ou mensuels), des revues...
Le fleuriste	Des fleurs fraîches, sèches ou artificielles, des plantes vertes...
Le coiffeur (-euse)	Pour se faire couper les cheveux, se faire coiffer ou teindre (= colorer), se faire faire une permanente, un brushing...
La parfumerie	Du parfum, une eau de toilette, un produit de beauté, du maquillage...
Le bijoutier (-ière) <i>la bijouterie</i>	Des bijoux (un bracelet, une bague, une boucle d'oreille, une chaîne, un collier...), des montres...
Le teinturier (-ière) <i>la teinturerie / le pressing</i>	Pour le lavage et le nettoyage à sec des vêtements et du linge.
Le marchand de chaussures	Des chaussures, des bottes, des sandales, des pantoufles...
La boutique de vêtements	Des vêtements (voir chapitre 12).
Le buraliste <i>le bureau de tabac</i>	Des cigarettes, des cigares, des timbres-poste, des billets de loto et autres jeux, des timbres fiscaux, des tickets de bus...

E X E R C I C E S

1 De quel commerce ces personnes sortent-elles ?



1. Elle sort de chez _____.



2. Ils viennent de la _____.



3. Il vient du _____.



4. Il est allé chez _____.

2 Dans les cinq phrases suivantes, les expressions en italique ne sont pas à leur place. Remettez-les en ordre.

1. J'ai acheté un magazine sur les plantes *chez le fleuriste* et de l'aspirine *au bureau de tabac*.

2. René a choisi des bottes *chez le coiffeur* et a porté son pantalon *à la parfumerie*.

3. Christian a acheté un livre d'art *chez le marchand de chaussures* et des cigarettes *à la pharmacie*.

4. Michel a trouvé du parfum pour sa femme *chez le teinturier* et un joli bracelet *à la librairie*.

5. Alice a acheté un bouquet *chez le marchand de journaux* et s'est fait coiffer *chez le bijoutier*.

3 Lisez le texte suivant puis identifiez l'itinéraire suivi par Éléonore.

Éléonore sort ce soir ! D'abord elle se fait couper les cheveux, puis elle s'achète un flacon de son parfum favori. Ensuite, elle va chercher sa belle robe bleue qu'elle a fait nettoyer et passe acheter un superbe bouquet pour l'homme de sa vie...

1. parfumerie – fleuriste – coiffeur – pressing
2. coiffeur – parfumerie – boutique de vêtements – fleuriste
3. coiffeur – parfumerie – pressing – fleuriste
4. coiffeur – pharmacie – pressing – fleuriste

LES GRANDES SURFACES – LES GRANDS MAGASINS – LES MARCHÉS

- Les « **grandes surfaces** » sont d'immenses **supermarchés**, situés à la périphérie des villes. Elles vendent des produits de consommation courante (alimentation, vêtements, lessive, équipements de sport, livres, disques...). Leurs prix sont en général plus bas que dans les petits commerces.
- Sur les **marchés**, beaucoup plus pittoresques et très animés, on trouve des produits frais, souvent **appétissants** et bien présentés. Les marchands servent les clients qui remplissent leur **panier**.
- Les « **grands magasins** » (Galeries Lafayette, Printemps...), situés au centre ville, vendent surtout des vêtements, de la parfumerie, de la lingerie, des bijoux, de l'électro-ménager, de la vaisselle, des meubles...
- Quand le client fait les courses dans une grande surface, il cherche dans les différents **rayons** (vêtements, viande, etc), regarde les prix sur les **étiquettes**, achète des produits en **promotion** ou en **solde**. Il remplit **son chariot** et va à **la caisse** pour régler. Il peut demander **la livraison à domicile** de ses **achats**.
- Dans un grand magasin, on commence par regarder les **vitrines**, puis on demande des renseignements au **vendeur** ou à la **vendeuse**. Quand c'est « **pour offrir** », on peut demander **un paquet-cadeau**, et le vendeur **emballe** l'objet dans un joli papier.

FAIRE LES COURSES

■ On peut acheter...

- un morceau** de fromage, de viande...
- un pot** de confiture, de crème...
- une botte** d'oignons, de radis, de carottes...
- un tube** de dentifrice, de concentré de tomate...
- une bouteille** d'huile, de lait, d'eau...
- une plaque** de beurre, de chocolat...
- une tranche** (fine, épaisse) de jambon...
- un paquet** de biscuits, de sucre...
- un sac** de pommes de terre...
- une boîte** de thon, de petits pois...
- un flacon** de parfum, d'eau de toilette...
- une barquette** de fraises, de framboises...

1 Vrai ou faux ?

- | | VRAI | FAUX |
|--|--------------------------|--------------------------|
| 1. Les « grandes surfaces » sont vraiment grandes. | <input type="checkbox"/> | <input type="checkbox"/> |
| 2. Les petits commerces sont moins chers que les grandes surfaces. | <input type="checkbox"/> | <input type="checkbox"/> |
| 3. Les grandes surfaces se trouvent généralement au centre ville. | <input type="checkbox"/> | <input type="checkbox"/> |
| 4. On peut acheter une voiture dans un grand magasin. | <input type="checkbox"/> | <input type="checkbox"/> |
| 5. Les marchés sont agréables à regarder. | <input type="checkbox"/> | <input type="checkbox"/> |
| 6. On peut acheter des fruits et des légumes sur les marchés. | <input type="checkbox"/> | <input type="checkbox"/> |
| 7. Les grands magasins se trouvent à l'extérieur des villes. | <input type="checkbox"/> | <input type="checkbox"/> |

2 Chez l'épicier. Choisissez dans la liste le mot qui convient :

sac – bouteille – tube – tranches – pot – morceau – boîte – paquet – botte – flacon

- Un _____ de miel.
- Une _____ de poireaux.
- Un _____ de brie.
- Trois _____ de jambon.
- Un _____ de pommes de terre.
- Un _____ de riz.
- Une _____ de vin rosé.

3 Complétez avec les mots ou expressions de la liste.

vendeur – l'étiquette – cliente – la caisse – paquet-cadeau – emballe – régler

- La *cliente* a acheté un vase pour l'offrir à des amis. Elle va à _____ pour _____, puis elle demande au _____ de lui faire un _____. Il enlève _____ où le prix est marqué et il _____ le vase dans un beau papier.

chariot – achats – surface – une livraison – la caisse – courses

- Les Duroux ont fait leurs *courses* dans une grande _____. Ils arrivent à _____ pour régler leurs _____. Leur _____ est plein. Ils vont demander _____ à domicile.

■ Quelle quantité ?

un kilo (= 1 000 g)

une livre (= 500 g)

une demi-livre (= 250 g)

un litre

un demi-litre

un quart de litre

une dizaine (de) (= 10)

une douzaine (de) (= 12)

la moitié (de) (= 1/2)

Remarque : On dit plus souvent « une livre » que « un demi-kilo ».

■ Comment demander un produit ?

Je voudrais un kilo de tomates bien mûres, s'il vous plaît.

Vous pouvez me donner une livre de cerises, s'il vous plaît ?

Est-ce que vous avez du lait frais ?

Il me faudrait trois stylos bleus.

Vous n'avez pas de tarte aux pommes, aujourd'hui ?

Est-ce que vous auriez des stylos-feutres violets ?

■ Comment demander le prix ?

Quel est le prix des chaussures noires qui sont dans la vitrine, s'il vous plaît ?

Vous pouvez me dire le prix de ce parfum ?

(*les poivrons*) **Ils font combien ?* / Ils sont à combien ?***

Combien coûte ce gâteau aux poires, s'il vous plaît ?

(*pour un seul objet*) **Ça coûte combien ? / C'est combien ?**

(*pour un total*) **Ça fait combien ?**

Je vous dois combien ?

■ Comment commenter le prix ?

C'est / ça coûte (un peu)

(trop) cher

Ce n'est pas donné !

Ça coûte « les yeux de la tête* » !

Ça coûte une fortune !

≠ **Ce n'est pas / ça ne coûte pas (trop) cher.**

≠ **C'est donné !**

≠ **C'est raisonnable.**

≠ **Ça ne coûte rien.**

1 Remettez le dialogue dans l'ordre.

- a. – Oui, merci. Ça fait combien ?
- b. – Donnez-moi aussi un morceau de pâté de canard.
- c. – Bonjour, Madame. Vous désirez ?
- d. – Voilà, Madame. Et avec ceci ?
- e. – 8,76 €, Madame.
- f. – Voilà. Ce sera tout ?
- g. – Je voudrais quatre tranches bien fines de jambon de Bayonne.

1. _____ 2. _____ 3. _____ 4. _____ 5. _____ 6. _____ 7. _____

2 Entourez la bonne réponse.

1. Je voudrais de haricots verts.
2. Les stylos sont ?
3. Ça coûte .
4. Donnez-moi de beurre.
5. Les pommes de terre combien ?
6. Je vous combien ?
7. Ça ne rien.

3 Révision. Chez quels commerçants pourrez-vous entendre les phrases suivantes ?

1. « Les huîtres sont à combien ? » → _____
2. « Vous avez reçu *Le Monde* d'aujourd'hui ? » → _____
3. « Il me faudrait une belle tarte aux prunes. » → _____
4. « Trois tranches fines, s'il vous plaît ! » → _____
5. « Il fait combien, ce muscat ? » → _____
6. « Vous préférez des rouges ou des jaunes ? » → _____
7. « C'est pour offrir ? » → _____
8. « Où sont les chariots, s'il vous plaît ? » → _____
9. « Un petit ou un grand flacon ? » → _____
10. « Vous avez une ordonnance ? » → _____

FAIRE LA CUISINE

Les Français sont réputés **gourmands**, c'est-à-dire qu'ils apprécient **la bonne cuisine**, et beaucoup d'entre eux aiment **faire la cuisine**. Ils utilisent des **livres de cuisine** et échangent facilement les **recettes** de leurs plats favoris. **Un bon cuisinier** ou **une bonne cuisinière** est un vrai « **cordons-bleu** ». Quand on fait la cuisine professionnellement, on est « **chef cuisinier** ». N'oublions pas que « la cuisinière » est aussi un équipement électro-ménager qui permet de faire la cuisine, précisément...

QUELQUES USTENSILES DE CUISINE



une poêle



une casserole

un manche



une louche



une cocotte-minute



un couvercle

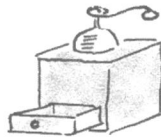

une passoire

une cocotte
= un faitout

un moulin à café



une cafetière électrique



un mixeur



un batteur



un grille-pain



un rouleau à pâtisserie



un fouet



une planche à découper



un saladier



un presse-agrumes

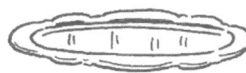

un plat (à viande, à poisson...)



un plateau



un moule à gâteau



un ouvre-boîte



une soupière



une balance



une bouilloire

1 Entourez la bonne réponse.

1. Nous faisons cuire les légumes dans une cocotte- .
2. Pour faire un gâteau, j'utilise .
3. Je pose sur la casserole.
4. du couteau est en bois.
5. Pour faire du café, on utilise .
6. J'apporte les verres pour l'apéritif sur .
7. L'eau du riz passe dans .

2 De quels ustensiles ces personnes auront-elles besoin ?
Choisissez-en un par personne parmi les quinze suivants.

*un couvercle – une planche à découper – un saladier – une louche – une cocotte-minute –
un moule – une balance – une poêle – une casserole – un plat – un batteur – un moulin à café –
un presse-agrumes – une passoire – un grille-pain – une bouilloire*

1. Delphine veut faire des crêpes. → une poêle
2. Claire prépare un gâteau au chocolat. → _____
3. Jean est très pressé, et doit faire cuire des légumes très vite. → _____
4. Sébastien met du lait à chauffer. → _____
5. Charlotte a fait cuire le riz et doit maintenant enlever l'eau. → _____
6. Anne doit monter des œufs en neige. → _____
7. Olivier voudrait couper la viande en morceaux. → _____
8. Christian prépare des oranges pressées. → _____
9. Vincent voudrait peser de la farine. → _____
10. Réjane sert la soupe. → _____

3 Complétez par les mots suivants :

cuisine (deux fois) – cuisinier – cuisinière

Benjamin a une _____ à gaz dans sa _____. C'est un excellent _____, qui fait très bien la _____.

LES REPAS À LA MAISON

■ Le petit déjeuner (le matin)

On mange en général des **tartines**, c'est-à-dire **du pain beurré** (de la **baguette** ou une tranche de **pain de campagne**), avec éventuellement de la **confiture** ou **du miel**. On prend une boisson chaude (café, lait, thé) que l'on boit dans **un grand bol** ou dans **une tasse**. Certains **prennent** des céréales, des **œufs à la coque** (cuits à l'eau), servis dans des **coquetiers**, et boivent du jus de fruit frais. **Les croissants**, grande spécialité française, se mangent souvent dans les bistrotts, ou à la maison pour une occasion spéciale (le dimanche, par exemple).

■ Le déjeuner (entre 12 h et 14 h)

Il comporte en général **une entrée**, **un plat** de viande ou de poisson accompagné de légumes et un fromage ou **un dessert** (un yaourt, un fruit constituent des desserts courants à la maison).

■ Le goûter

C'est un petit repas pour les enfants qui sortent de l'école et qui ressemble beaucoup au petit déjeuner. Souvent aussi, les mamans achètent **un pain au chocolat** ou **une brioche** à la pâtisserie du coin.

■ Le dîner

Il a en général la même structure que le déjeuner, mais il comportera peut-être **une soupe (un potage)** de légumes en hiver.

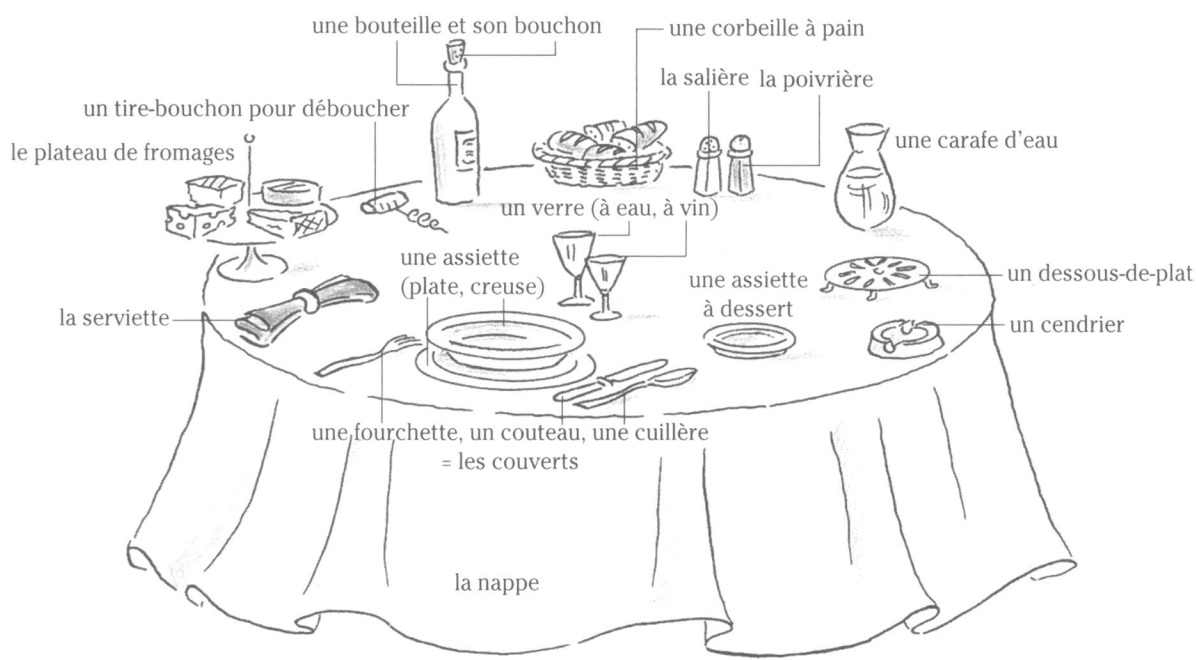

E X E R C I C E S

1 Le petit déjeuner, un matin comme les autres...

Complétez le dialogue avec les mots suivants :

cafetière – lait – beurre – miel – le petit déjeuner – bol – pain – café – de la confiture

Christine : Chéri, *le petit déjeuner* est prêt ?

Richard : Oui, mais je ne trouve pas le _____ !

Christine : Il est dans le frigo, dans un beurrier jaune.

Richard : Est-ce que tu veux _____ de framboise ?

Christine : Oui, mais je voudrais aussi du _____. Le _____ est prêt ?

Richard : Oui, la _____ est sur la table. Je te le verse maintenant ?

Christine : Oui, un grand _____, s'il te plaît, mais sans _____, je le préfère noir, aujourd'hui. Dis, chéri, il y a du _____ frais ?

Richard : Oh, zut, il n'y en a plus ! Bon, je descends à la boulangerie. Je reviens tout de suite !

2 Complétez cet extrait de lettre avec les mots de la liste.

[...]
 et nous avons pique-niqué. J'avais emporté une
 _____ à carreaux que nous avons mise sur
 l'herbe... Nous avons mangé dans des _____ en
 carton avec des _____ en plastique.
 Difficile de couper le pain sans un vrai _____ !
 Nous avons bu du bon vin dans des _____ en
 plastique aussi, ce qui a amusé Olivier. À vrai dire,
 seule la _____ de vin était en verre.
 Comme d'habitude, j'avais oublié quelque chose. Cette
 fois-ci, c'étaient les _____ en papier. Nous avons
 dû utiliser nos mouchoirs. Après ça, nous [...]

- bouteille
- couteau
- serviettes
- nappe
- assiettes
- couverts
- verres

3 Quel objet utilise-t-on ? Associez.

- | | |
|-------------------|--------------|
| 1. café | a. carafe |
| 2. œuf | b. corbeille |
| 3. vin | c. bol |
| 4. pain | d. plateau |
| 5. eau du robinet | e. coquetier |
| 6. fromage | f. bouteille |

AU RESTAURANT

- Aux repas principaux, beaucoup de gens boivent régulièrement du vin (parfois de la bière). Les **gastronomes** savent choisir le vin qui va avec le plat (par exemple, **un bon vin blanc sec** avec du poisson, du **vin rouge** avec les viandes et le fromage et **un rosé bien frais** l'été, quand il fait chaud).
- On boit aussi beaucoup d'eau : les Français sont de grands **consommateurs d'eau minérale en bouteille**, alors que l'eau du robinet est parfaitement **potable** (c'est-à-dire qu'on peut la boire). Il y a toujours **une carafe d'eau** sur les tables de restaurant.
- À la fin du repas, on boit un café fort (**un express**), ou, le soir, **une infusion (verveine, menthe...)**.
- Avant le repas, on peut prendre **un apéritif** (kir, porto, muscat, whisky, gin, etc.) qui est toujours accompagné d'**amuse-gueule** (cacahuètes, pistaches, biscuits d'apéritif, olives, etc.) pour éviter d'avoir « **la tête qui tourne** ».
- Après le repas, on peut déguster **un digestif**, c'est-à-dire un alcool fort comme le cognac, l'armagnac, la prune...
- **Aller au restaurant** constitue en général **une « sortie »**, c'est-à-dire un plaisir comme le théâtre, ou le concert. Le repas dure alors assez longtemps pour permettre les conversations amicales.
- La plupart des restaurants proposent **la carte, la carte des vins** et des **menus à prix fixes. Le service est compris** dans le prix, mais il est d'usage de laisser **un pourboire**.
- On ne partage pas systématiquement le coût de **l'addition**. Il arrive que **le serveur** apporte l'addition et que plusieurs personnes se disputent pour régler (« *C'est pour moi! – Non, c'est moi qui invite!* »). On peut annoncer, avant le repas : « *Je vous / t'invite* », ce qui veut dire clairement que l'on paiera l'addition.
- Vous pouvez **réserver une table** dans **un petit restaurant**, où **la cuisine est bonne**, et où **le décor est agréable**. En France, les menus sont parfois compliqués, et la carte difficile à comprendre... N'hésitez pas à demander des explications **au maître d'hôtel** (dans les restaurants chics), **au serveur** ou à **la serveuse**, qui **prennent la commande** et **servent les clients**. Vous pouvez aussi manger agréablement dans l'une des nombreuses **crêperies** que l'on trouve partout en France.

1 À propos des boissons. Entourez la bonne réponse.

1. Les Français boivent souvent du café une infusion du vin pendant les repas.
2. Le cognac est un digestif un apéritif un vin de table .
3. On boit un café avant après pendant le repas.
4. La verveine est un thé une infusion un jus .
5. L'eau du robinet est buvable comestible potable .
6. Le kir est un apéritif un digestif un vin .
7. Le vin blanc peut être dur sec brut .

2 Devinette : de quoi parle-t-on ?

1. On la demande à la fin du repas au restaurant. C'est _____
2. On en laisse un si on est content. C'est _____
3. Il accueille les clients dans les restaurants élégants. C'est _____
4. On le boit après le déjeuner. C'est _____
5. On la lit pour choisir le vin. C'est _____
6. On la sert en carafe ou en bouteille. C'est _____
7. Il est blanc, rouge ou rosé. C'est _____
8. Il est compris dans le prix du plat. C'est _____
9. On les mange avec l'apéritif. Ce sont _____

3 Répondez librement aux questions. Dans votre pays...

- Est-ce que les repas durent longtemps, en général ?

- Qu'est-ce qu'on mange pendant un bon repas de famille ?

- Qu'est-ce qu'on boit pendant les repas ?

- Est-ce qu'on boit beaucoup d'eau ?

- Est-ce qu'on laisse un pourboire au serveur ?

AU CAFÉ

Il y a partout des cafés et des **bistrot**s*, en France, même dans de très petits villages. Aller au café constitue une distraction. Un client peut rester plusieurs heures à une table de café, et quand il fait beau, à **la terrasse**, avec **une simple consommation**.

BUFFET

SANDWICH (au jambon, au fromage, au pâté...)	3,50 €
CROQUE-MONSIEUR	4,20 €
OMELETTE (au jambon, au fromage, aux pommes de terre)	5,10 €
ASSIETTE DE FRITES	3,20 €
PIZZA	5,30 €
QUICHE LORRAINE	5,00 €
ASSIETTE DE CRUDITÉS (carottes, concombres... crus)	4,45 €

BOISSONS

CAFÉ	1,50 €
DÉCA (un café décaféiné)	1,80 €
CAFÉ CRÈME	2,10 €
THÉ (nature, au lait, au citron)	2,50 €
CHOCOLAT CHAUD	2,80 €
DEMI PRESSION (bière)	2,50 €
JUS DE FRUIT	2,80 €
EAU MINÉRALE	2,50 €
INFUSION (de verveine, de menthe...)	2,50 €

POUR ALLER PLUS LOIN

La cuisine et le restaurant constituent en France un important sujet de conversation. Il est toujours poli de complimenter la maîtresse de maison sur son dîner.

Voici des convives heureux...

C'est magnifique !
Que la décoration est belle !

Mm ! C'est appétissant !
Et en plus, c'est copieux...

– Vous reprendrez
un peu de canard ?

– Merci,
c'était vraiment délicieux,
mais j'ai assez mangé.

Cette quiche
est excellente !

Oui, c'est un délice...
Je me régale !

Ce vin est absolument exquis...

Et maintenant des convives mécontents...

Ce n'est pas fameux...
Le vin est un peu amer...

La viande est dure !
C'est immangeable !

Ces légumes sont trop cuits
et pas assez salés...

La sauce n'a aucun goût,
elle est très fade...

Que c'est lourd !
Avec toute cette crème,
je vais être malade...

C'est trop fort... Il y a beaucoup
trop de poivre et de piment !

Remarque : C'est chaud (= la température est élevée) ≠ c'est fort, c'est relevé (= il y a beaucoup de piment, par exemple).

E X E R C I C E S

1 Au café. Que peuvent-ils choisir dans la carte de la page ci-contre ?

1. Nicolas a très soif, mais ne prend pas d'alcool.

2. Sébastien voudrait manger, mais il n'a que 4 € en poche.

3. Léa est végétarienne et voudrait un plat chaud.

4. Qu'est-ce que Fabrice peut boire, avec seulement 2 € en poche ?

5. Barbara est au régime, elle ne peut manger que des choses légères.

2 Où peut-on entendre les phrases suivantes :
au café ? au restaurant ? au café et au restaurant ?

Exemple : Nous n'avons plus de sandwich au pâté. → *Au café*

1. Bonjour Messieurs-Dames, vous avez réservé ? → _____
2. Où sont les toilettes, s'il vous plaît ? → _____
3. Un demi, pour moi. → _____
4. Qu'est-ce que vous nous conseillez comme vin ? → _____
5. Je vais prendre des crêpes flambées au Grand Marnier. → _____
6. Est-ce que je peux téléphoner ? → _____
7. Un thé au lait et deux jus de pomme. → _____
8. Vous désirez un apéritif ? → _____
9. Un sandwich au fromage et un croque-monsieur. → _____

3 Classez les adjectifs suivants :

lourd – délicieux – excellent – appétissant – dur – fade – trop cuit – immangeable – exquis

plutôt positif	plutôt négatif
_____	<i>dur</i> _____
_____	_____
_____	_____

LE TEMPS LIBRE

• **Le temps libre, le loisir** est le temps dont on dispose en dehors de l'école, de la fac, du travail (en général, le soir et le week-end).

→ On **consacre** son temps libre, ses loisirs à des **activités de loisir** (les loisirs désignent souvent les activités elles-mêmes).

Si on **s'ennuie**, si on trouve le temps long, on essaie de **s'occuper**, de trouver **une occupation**, une activité.

■ À la maison

Les enfants **jouent** avec des **jouets** :



une poupée Barbie

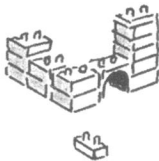

un jeu de construction



une panoplie d'Indien



un train électrique

Les plus grands aiment parfois les **jeux de société**. Ils jouent :

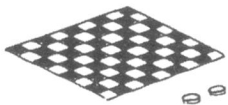

aux dames

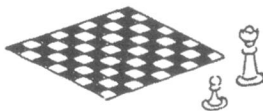

aux échecs



aux cartes



aux dés

On **joue aux cartes**... = on **fait une partie de cartes**...

Certaines personnes aiment **faire du tricot** (= **tricoter** un pull over), de la **couture** (= **coudre** un vêtement), **du bricolage** (= **bricoler** avec des outils)...

■ Sortir

On profite parfois de son temps libre pour **aller faire un tour, aller se balader** (= aller **se promener**), **faire du lèche-vitrines** (= aller voir les vitrines des magasins)... Ou bien on **va au spectacle, au cinéma, au musée, au restaurant**, ou encore on **emmène les enfants au cirque, au zoo, au spectacle de marionnettes**. Les jeunes aiment parfois **aller danser** = **aller en discothèque** = **sortir en boîte***. Ils organisent aussi des soirées et **font la fête**.

– *Qu'est-ce que tu fais samedi ?*

– *Samedi, il y a une soirée chez Éléonore. Tu veux venir ?*

E X E R C I C E S

1 Vrai ou faux ?

- | | VRAI | FAUX |
|--|--------------------------|--------------------------|
| 1. Un jeu de construction est un jeu de société. | <input type="checkbox"/> | <input type="checkbox"/> |
| 2. À Noël, on offre des jouets aux enfants. | <input type="checkbox"/> | <input type="checkbox"/> |
| 3. On joue tout seul aux dames. | <input type="checkbox"/> | <input type="checkbox"/> |
| 4. Elle aime aller voir les vêtements dans les vitrines des magasins : le lèche-vitrines fait partie de ses loisirs. | <input type="checkbox"/> | <input type="checkbox"/> |
| 5. Beaucoup de petites filles aiment jouer à la poupée. | <input type="checkbox"/> | <input type="checkbox"/> |
| 6. Doris ne sait pas quoi faire le dimanche : elle s'ennuie. | <input type="checkbox"/> | <input type="checkbox"/> |
| 7. Alice et Antoine avaient envie de se promener : ils sont donc sortis en boîte. | <input type="checkbox"/> | <input type="checkbox"/> |

2 Trouvez un mot ou une expression synonyme du mot ou de l'expression en italique.

- Elsa consacre ses *loisirs* en grande partie à la lecture.
→ Elsa consacre son _____ en grande partie à la lecture.
- Samedi dernier, on a *fait une partie* de cartes, et vous ?
→ Samedi dernier, on a _____ aux cartes, et vous ?
- Nous, on est *allés en discothèque*.
→ Nous, on est _____.
- Demain, on va se *balader* en forêt, vous voulez venir avec nous ?
→ Demain, on va _____ en forêt, vous voulez venir avec nous ?

3 Mettez en ordre les phrases suivantes.

- allés / un tour. / nous sommes / Hier, / faire /

- mon grand-père / ma grand-mère / bricole. / du tricot et / Pour s'occuper, / fait /

- au spectacle / Antoine et Denise / leurs petits-enfants / de marionnettes. / ont emmené

- ont fait / leurs copains. / de cartes / Ève et Damien / une partie / avec /

- en boîte. / nous avons / L'après-midi, / sortis / du lèche-vitrines / nous sommes / fait / et le soir, /

LE SPORT

■ Les questions et les réponses à propos de l'activité sportive

- Est-ce que tu fais du sport ?
- Oui, je fais du sport.
- Est-ce que tu es sportif (-ive) ?
- Oui, je suis sportif (-ive).
- Qu'est-ce que tu fais comme sport ?
- Je fais du tennis.
- Est-ce que tu es amateur ou professionnel ?
- Je suis amateur.
- Est-ce que tu en fais régulièrement ?
- J'en fais deux fois par semaine.
- Est-ce que tu pratiques un sport ?
- Oui, je pratique un sport.
- Est-ce que tu fais partie d'un club sportif ?
- Je suis inscrit à l'association sportive de mon quartier.
- Tu pratiques quel(s) sport(s) ?
- Je pratique le tennis.
- Tu en fais en amateur ou en professionnel ?
- En amateur.
- Est-ce que tu t'entraînes régulièrement ?
- Je m'entraîne deux fois par semaine.

• **Un sportif de haut niveau** participe à des **compétitions**, à des **championnats**.
gagner ≠ perdre le gagnant, le vainqueur ≠ le perdant
la victoire ≠ la défaite

• **Le champion** est le meilleur de la compétition. On peut être champion de France, d'Europe, du monde, aux Jeux olympiques...

• Quand on gagne, on reçoit parfois **une médaille** ou **une coupe**.

• La meilleure performance mondiale s'appelle **le record** du monde.

→ Il **détient** le record du monde.

→ Il **a battu** le record du monde (= il a fait mieux).

■ Le tennis

On **joue au** tennis sur un **court** (1), divisé en deux par un **filet** (2), avec **une raquette** (3) et **une balle** (4).

On **dispute un match**, un **tournoi** de tennis (= une série de matchs : le tournoi de Roland-Garros).

On **participe à** un tournoi de tennis.

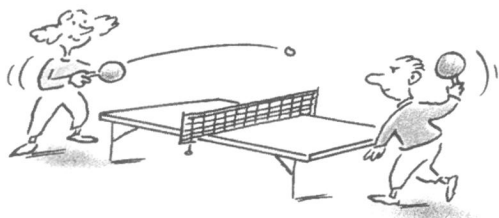
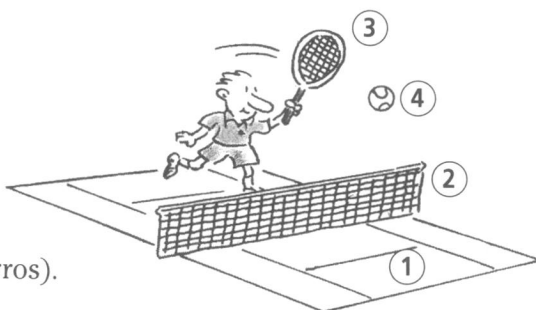

le tennis de table = le ping-pong

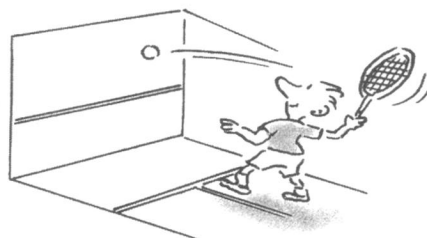

le squash

E X E R C I C E S

1 Entourez le terme qui convient.

le match.

Exemple : Il a perdu la défaite.
la victoire.

- | | |
|---|-----------------------------------|
| gagnante | la médaille |
| 1. La grande victoire de ce tournoi est la Russe. | 4. Il détient le record du monde. |
| défaite | la coupe |
| disputé | en professionnel. |
| 2. Il a gagné le record. | 5. Je suis en amateur. |
| battu | amateur. |
| pratiquer | se dispute |
| 3. C'est important de faire du sport. | 6. On dispute un match. |
| jouer | se dispute avec |

2 Complétez les phrases avec les mots suivants :

gagné – raquette – s'entraîne – fait – participe – coupe – match – tournois

Charlotte _____ du tennis depuis plusieurs années. Elle _____
au moins trois fois par semaine. Elle _____ souvent à des _____.
Deux fois, elle a _____ la _____. Grâce à sa nouvelle
_____, elle espère gagner son prochain _____.

3 Et vous ? Répondez librement aux questions par des phrases complètes.

- Est-ce que vous faites du sport ?

- Si oui, lequel ou lesquels ? Est-ce que vous en faites dans un club ?
Combien de fois par semaine est-ce que vous vous entraînez ?

- Si non, pourquoi ? Quels sont alors vos loisirs préférés ?

■ Les sports d'équipe

Il faut plusieurs **joueurs** pour constituer **une équipe**.

Le football (= le foot), **le rugby**, **le volley-ball** (= le volley), **le hand-ball** (= le hand), **le basket-ball** (= le basket) se pratiquent sur **un terrain**, avec **un ballon**.

On dit : **jouer au foot**, au basket...

Un terrain entouré de **gradins** (où le public peut s'asseoir) est **un stade**.

À la moitié du match, on fait une pause : c'est **la mi-temps**.

L'arbitre vérifie que les joueurs respectent les **règles du jeu**.

Les **supporters** viennent encourager leur équipe préférée.

Pour gagner un match de foot, il faut **marquer des buts** (mais ce n'est pas facile quand **le gardien de but** est bon !).

« *Nantes a gagné trois buts à zéro* » = « *trois-zéro* ».

■ L'athlétisme

L'athlétisme regroupe plusieurs disciplines, par exemple :

– **la course à pied** → un coureur, courir

« *Il a couru le 1000 mètres en 56 secondes.* »

– **le saut** (en hauteur, en longueur...) → **sauter** 2 m 75

Ceux et celles qui pratiquent l'athlétisme sont des **athlètes**.



■ Le cyclisme

le vélo = la bicyclette

la course cycliste (*exemple* : le tour de France)

Le cycliste **pédale**.



■ L'équitation

le cheval

le manège

le concours hippique

Le cavalier **monte à cheval**.



■ Le sport automobile

la voiture de sport

la course automobile, sur un circuit (*exemple* : les 24 heures du Mans)

le rallye automobile, sur route

(*exemple* : le rallye de Monte Carlo)

Le coureur automobile

pilote sa voiture.



E X E R C I C E S

1 Mots croisés.

Horizontalement

1. Le sport ... se pratique sur un circuit ou sur la route.
2. Marc est champion de ... en hauteur.
3. L'... de France a gagné un à zéro.
4. Au ... , on ne doit pas toucher le ballon avec ses mains.
5. Il a beaucoup plu avant le match, le ... était tout mouillé.

Verticalement

- a. La course à pied est une des disciplines de l' ...
- b. Les ... ont tous très bien joué.
- c. Un ... a commencé à chanter et tous les autres ont chanté avec lui.
- d. Mariette n'aime pas la compétition. Elle fait de l'... car elle aime la nature et elle aime son cheval.

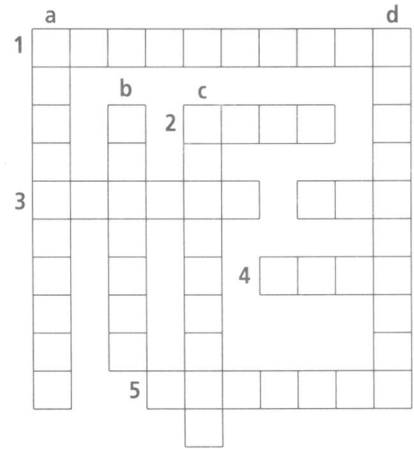

2 Nommez chacun des objets suivants ainsi que le sport qui lui correspond.

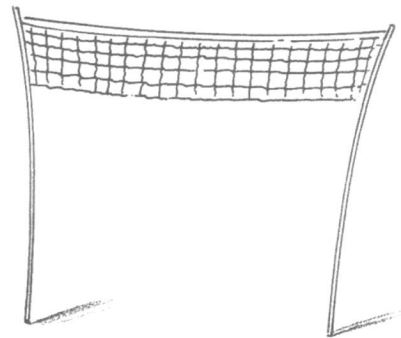
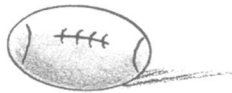

1. _____ 2. _____ 3. _____

3 Éliminez l'intrus.

1. foot / saut / volley / basket
2. vélo / pédaler / cycliste / tournoi
3. raquette / balle / ballon / court
4. joueur / arbitre / gardien de but / supporter
5. monter / cavalier / rallye / concours hippique
6. gagner / jouer / vainqueur / victoire
7. filet / court / ballon / terrain
8. voiture / monter / course / circuit

■ Les sports nautiques



La natation se pratique à la piscine.

- C'est **un très bon nageur!**
- Oui, il **a appris à nager** très jeune.

Autres sports nautiques :



la voile



la planche à voile



le surf

■ Les sports de montagne

• *L'hiver* : Le **ski alpin** se pratique sur des **pistes** (1). Des **stations de sport d'hiver** sont aménagées non loin des pistes. Le **skieur** (2) descend la piste, puis prend le **remonte-pente** (3) pour remonter sans effort. Quand on préfère découvrir des paysages variés et qu'on n'aime pas la vitesse, on choisit le **ski de fond** (4). Certains enfants font de la **luge** (5). Le **patineur** (6) fait du **patinage sur la patinoire** (7), chaussé de **patins à glace** (8) ...

• *L'été* : À la montagne, nombreux sont les **randonneurs** (9) (qui font de la **randonnée**), et les **alpinistes** (10) (qui font de l'**alpinisme**, de l'**escalade**).



■ Les sports de combat



le judo



la boxe

(Les boxeurs disputent leurs matchs sur **un ring**.)

■ La gymnastique

Au **gymnase** ou au **club de gym**, on fait de la **gymnastique** (= de la gym), du **stretching**, de la **musclation**.

1 De quel sport s'agit-il ?

1. On se sert d'une raquette, d'une balle, d'une table.
→ le _____
2. Il nécessite de la neige, mais pas de remonte-pente. Il ressemble un peu à la randonnée.
→ le _____
3. Il faut du vent, de l'eau, et il faut surtout savoir tenir l'équilibre.
→ la _____
4. Il se pratique en équipe, avec un ballon, sur un terrain divisé en deux parties par un filet.
→ le _____

2 Le sport et le lieu où il se pratique. Complétez.

1. la natation → *la piscine* _____
2. _____ ← un grand terrain avec de la pelouse
3. le patinage → _____
4. _____ ← un circuit
5. l'alpinisme → _____
6. _____ ← le manège
7. la musculation → _____
8. _____ ← les pistes
9. la boxe → _____
10. _____ ← le court
11. le surf → _____

3 Complétez les phrases avec les verbes suivants à la forme qui convient.

remonter – courir – perdre – sauter – marquer

1. Quand elle a eu son premier piano, elle était si heureuse qu'elle a _____ de joie.
2. Je préfère partir un peu plus tôt et prendre mon temps. Je déteste _____.
3. Le candidat socialiste a fait un beau discours hier soir, à la télé. Je pense qu'il a _____ un point.
4. Elle a été très malade pendant plusieurs mois, mais finalement, elle a _____ la pente.
5. L'ennemi a _____ la guerre, nous avons été plus forts.

LE TRAIN

- On **prend** le train à **la gare**.
- Les personnes qui voyagent en train sont des **voyageurs**.
- On prend **son billet de train au guichet** de la gare (ou parfois dans une agence de voyages). On voyage **en seconde** ou **en première classe** (plus confortable et plus chère).
- Pour aller de Lyon à Melun, je prends **un aller simple** Lyon-Melun. Pour aller de Lyon à Melun, puis de Melun à Lyon, je prends **un aller-retour** Lyon-Melun. Pour être sûr d'avoir **une place assise** dans le train, je prends **une réservation**, je **réserve une place**.
- Pour choisir mon train, je consulte **une fiche-horaire**, j'appelle les **renseignements** de la SNCF (= Société Nationale des Chemins de Fer), ou encore je consulte les **horaires** sur le minitel.
- Pour aller de Lyon à Melun, je change de train à Paris : j'ai **une correspondance** à Paris.
- Le train est composé de **wagons** (on dit aussi **voitures**) **fumeurs** ou **non-fumeurs**.
- Avant de monter dans le train, il faut **composter** son billet (le passer dans une machine), sinon, **le contrôleur** (qui vérifie les billets dans le train) peut vous faire payer **une amende**.
- Ensuite, on attend le train sur **le quai**. Dans certaines gares, on **emprunte le passage souterrain**, car il est interdit de traverser **la voie**.
- Quand on arrive à la gare trop tard, on **rate** son train, on **manque** le train. Si on arrive en avance, on peut s'asseoir dans **la salle d'attente** ou bien prendre un café **au buffet** de la gare.
- Les différents types de trains :
 - les trains **régionaux** = les trains **de banlieue** autour des grandes villes
 - les trains de **grandes lignes**
 - les **TGV** (= Trains à Grande Vitesse).

■ Ce que l'on entend dans une gare

- « Le TGV **en provenance de Lyon-Perrache** (= qui vient de la gare de Lyon-Perrache) et **à destination de Paris** (= qui va à Paris), va entrer en gare, voie E. **Éloignez-vous de la bordure du quai** s'il vous plaît. »
- « Lille-Europe, Lille-Europe, **deux minutes d'arrêt.** »

1 Vrai ou faux ?

- | | VRAI | FAUX |
|--|--------------------------|--------------------------|
| 1. On composte son billet dans le train. | <input type="checkbox"/> | <input type="checkbox"/> |
| 2. Voici le train en provenance de Saint-Étienne
= voici le train qui va à Saint-Étienne. | <input type="checkbox"/> | <input type="checkbox"/> |
| 3. Pour aller à Saint-Malo, je change de train à Rennes
= j'ai une correspondance à Rennes. | <input type="checkbox"/> | <input type="checkbox"/> |
| 4. Les TGV vont plus vite que les trains de banlieue. | <input type="checkbox"/> | <input type="checkbox"/> |
| 5. Le contrôleur vend des billets dans le train. | <input type="checkbox"/> | <input type="checkbox"/> |
| 6. Les passagers contrôlent les billets dans le train. | <input type="checkbox"/> | <input type="checkbox"/> |
| 7. Je suis arrivé à la gare à 10 h 10, pour prendre
le train de 10 h 02 : j'ai raté le train. | <input type="checkbox"/> | <input type="checkbox"/> |
| 8. Je suis en avance à la gare, j'ai le temps de prendre
une consommation au buffet de la gare. | <input type="checkbox"/> | <input type="checkbox"/> |

2 Observez ce billet de train et répondez aux questions.

SNCF BILLET		GUINGAMP	→ PARIS MONT 1 ET 2
A composer avant l'accès au train		OLLIVIER/XA 01ADULTE	
TARIF A/R CONSERVEZ TOUS VOS BILLETS			
Dép 18/08 à 20H10 de GUINGAMP		Classe 2 VOIT 07: PLACE NO 16	
Arr à 23H40 à PARIS MONT 1 ET 2		01ASSIS NON FUM	
PERIODE DE POINTE TGV 8796		SALLE 01COULOIR	
DEC SEJOUR JOUR DEPART IMPERATIF			
Dép	a	de ***	Classe *
Arr	a	a	
Prix par voyageur : 46.90		Prix EUR **46.90	
NS25	KM0506	: DV 624421486	FRF **307.64
46.90	:	: BV 086.80	PARIS MONT 1 ET 2 240602 19H06
BC PP	876244214865	: 6AEEBE	Dossier RLYWHV Page 1/1
	08706966183862		

- De quel type de train s'agit-il ? _____
- Ce billet comprend-il une réservation ? _____
- D'où part ce train ? Quelle est sa destination ? _____
- Quel jour et à quelle heure part-il ? À quelle heure arrive-t-il ? _____
- En quelle classe voyage la personne ? _____
- La personne voyage-t-elle en voiture fumeurs ou non-fumeurs ? _____

L'AVION

- On prend **un billet d'avion**.
- On **prend** l'avion à **l'aéroport**.
- On prend **le vol 807** de 10 h 15 à destination de Toulouse (→ cet avion-là en particulier). « *Le vol 807 est complet.* »
- Le pilote, les hôtesses de l'air et les stewards constituent **l'équipage**.

Les voyageurs sont des **passagers**.

- On monte **à bord** d'un avion = on **embarque** dans un avion.

Vous pouvez entendre, dans **le hall** de l'aéroport : « *Vol 807 à destination de Toulouse, **embarquement** immédiat, porte G.* »

L'avion **décolle d'une piste de décollage**. Il **atterrit sur une piste d'atterrissage**.

LE BATEAU

- On **prend** le bateau **au port**.
- Le personnel du bateau s'appelle **l'équipage**. Les voyageurs sont des **passagers**. On **embarque** dans un bateau = on monte **à bord** du bateau.
- Le bateau part **du quai**.
- Sur un bateau, on peut rester sur **le pont**, ou bien louer **une cabine**.
- Un trajet en bateau est **une traversée**.

LES TRANSPORTS EN COMMUN EN VILLE

- Dans les grandes villes : **le métro**, généralement **souterrain**, mais parfois **aérien**.
- **La station** Châtelet est sur **la ligne n°4** Porte de Clignancourt – Porte d'Orléans.
- On achète **un ticket** (ou **un carnet** de 10 tickets) pour prendre le métro.
- On attend le métro sur **le quai**.

– Je vais de Concorde à Daumesnil :
je **prends la direction** Créteil-Préfecture
et **c'est direct**.

– Je vais de Bercy à Porte Dorée,
j'**ai un changement**

= j'**ai une correspondance**

= je dois **changer** à Daumesnil.

- **Aux heures de pointe**, il y a **foule**
(= beaucoup de monde) dans le métro.

l'autobus → **le bus**

le tramway → **le tram** (beaucoup moins fréquent)

l'arrêt de bus, de tram

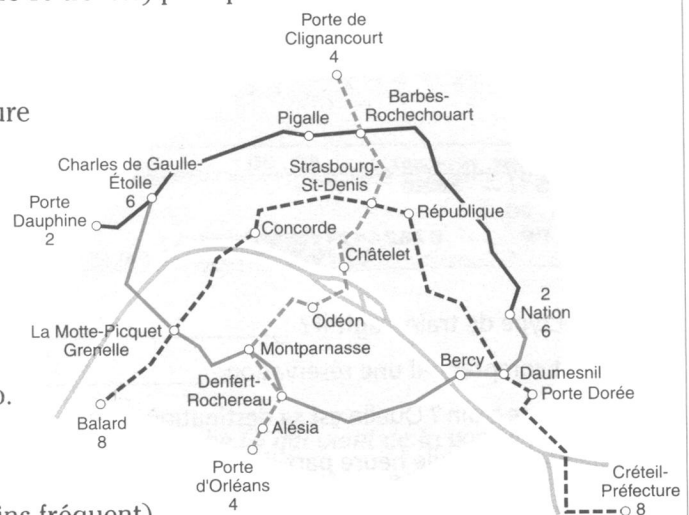

1 Reliez le moyen de transport au lieu de départ des voyageurs.

- | | |
|-----------------------|----------------------|
| 1. On prend l'avion | a. à la gare. |
| 2. On prend le bateau | b. dans une station. |
| 3. On prend le train | c. à un arrêt. |
| 4. On prend le métro | d. à l'aéroport. |
| 5. On prend le bus | e. au port. |

2 Répondez aux questions suivantes :

1. Comment appelle-t-on l'ensemble du personnel d'un avion ou d'un bateau ?
-
- _____

2. Où sont les voyageurs au moment où ils montent dans le train, le bateau, le métro ?
-
- _____

3. Comment appelle-t-on les personnes qui voyagent en avion ou en bateau ?
-
- _____

4. Comment dit-on monter dans un avion, sur un bateau ?
-
- _____

3 Observez le schéma ci-contre et répondez par des phrases complètes.

1. Pour aller de Nation à Porte de Clignancourt, est-ce que c'est direct ou est-ce qu'il faut changer ?
-
- _____

2. Pour aller de République à Odéon, est-ce que c'est direct ou est-ce qu'il y a une correspondance ?
-
- _____

3. Pour aller de Nation à Pigalle, est-ce que c'est direct ou est-ce qu'il y a un changement ?
-
- _____

Pour aller de Nation à Alésia :

Je prends la direction Charles de Gaulle-Étoile, je change à Denfert-Rochereau et je prends la direction Porte d'Orléans. → J'ai une correspondance à Denfert-Rochereau.

Sur le même modèle, dites comment vous allez de Daumesnil à Odéon :

- a. Je prends la direction _____, je change à _____ et je prends la direction _____. J'ai une correspondance à _____ ou à _____.

Sur le même modèle, dites comment vous allez de Pigalle à Châtelet :

- b. Je _____, je _____ et je _____. J'ai _____.

LES VÉHICULES PERSONNELS

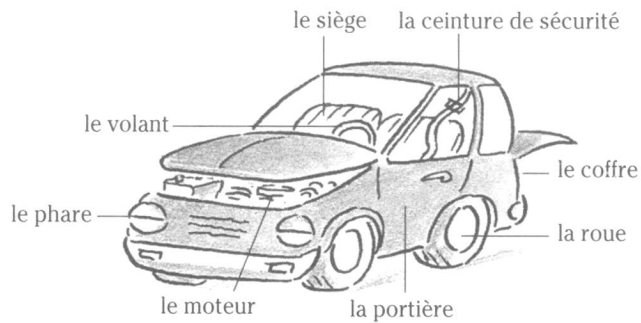

la voiture



le camion

Les **deux-roues** (En mobylette, scooter et moto, on doit porter **un casque**.):



le vélo

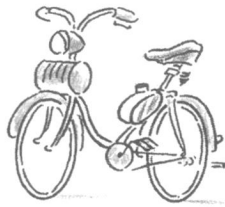

le vélomoteur

la mobylette

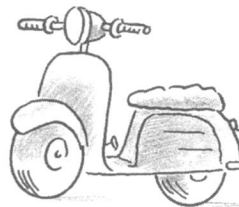

le scooter

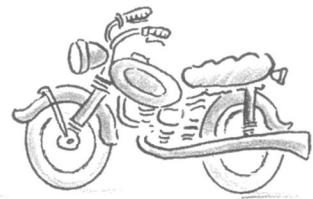

la moto

CONDUIRE

- D'abord, le **conducteur (l'automobiliste)** démarre la voiture, il met le **moteur en marche**. Quand il s'arrête, il **coupe le moteur** (= il coupe le contact).
- Il **attache** (= il met) sa ceinture de sécurité.
- Il **recule** (= il va en arrière) ou il **avance** (= il va en avant).
- Il **accélère** pour aller plus vite, il **freine** (= il appuie sur la pédale de frein avec son pied) pour **ralentir** (= aller moins vite).
- La nuit, il **allume ses feux** (= ses phares).
- Régulièrement, il va à la **station-service** « **prendre de l'essence** » : **du super**, ou **du gasoil** pour les voitures **diesel**. S'il remplit son réservoir, il **fait le plein**.
« – *Le plein, s'il vous plaît!* »
- Tous les 10 000 km, il laisse sa voiture au garage pour **une révision** (= il fait **réviser** sa voiture).
- Si la voiture est **en panne** (= si elle ne marche pas), il la **fait réparer** par **un garagiste** (= un **mécanicien**).
- Pour pouvoir conduire, il faut avoir le **permis de conduire**.
- « *Tu vas au travail **comment** ?* »
– *J'y vais **en** voiture, **en** métro ou **en** bus, ça dépend . »*
- « *Je **sors** ma voiture **du** garage. » / « *Je **rentre** ma voiture **au** garage. »* »*

1 Qu'est-ce que c'est ?

1. Elle a deux roues, un moteur et va beaucoup plus vite qu'une mobylette.

2. Il a quatre roues, il est plus gros qu'une voiture.

3. Il a deux roues et n'a pas de moteur.

4. C'est la partie de la voiture dans laquelle on met les sacs, les objets (mais pas les personnes...).

5. On l'attache quand on voyage en voiture.

6. On le met sur la tête quand on conduit un deux-roues à moteur.

2 Entourez l'expression qui convient.

1. Elle va à l'école .

2. Pour conduire, il faut avoir .

3. On prend de l'essence à .

4. Et on demande : .

5. Ma voiture ne marche pas : elle est .

6. J'ai fait faire .

3 Complétez les phrases avec les mots suivants :

a. *recule – accélère – coupe – freine*

1. On _____ pour ralentir.

2. On _____ pour avancer plus vite.

3. On _____ pour aller en arrière.

4. On _____ le contact quand on est arrivé à destination et qu'on s'arrête.

b. *phares – volant – portière – moteur*

5. J'ouvre la _____.

6. Je m'assieds au _____.

7. Je mets le _____ en marche.

8. J'allume les _____.

CIRCULER

■ En dehors des villes

Pour aller de Paris à Lyon, vous prenez **la route** ou **l'autoroute**.

Sur l'autoroute, vous payez **au péage**.

Quand une voiture roule trop lentement devant vous, vous la **doublez**, vous la **dépassez**.

Quand la route tourne, il y a des **virages**.

Malheureusement, il y a beaucoup d'**accidents de la route** car les automobilistes ne sont pas toujours **prudents**. Par exemple, ils **respectent** rarement les **limitations de vitesse**.

■ En ville

• Vous êtes au point (1) et vous allez en voiture au point (2) : vous **prenez à droite au carrefour** (3). Au carrefour, **au feu** (4) rouge, vous vous arrêtez. Les **piétons** (5) peuvent **traverser l'avenue** (6) **au passage piétons** (7). Vous redémarrez au feu vert.

• Ou bien, du point (1) vous voulez aller au point (8) : vous **continuez tout droit jusqu'au rond-point** (9). Là, vous en faites le tour et vous prenez la troisième (rue) à droite, qui est **en sens unique** (10) (= on ne circule que dans un sens). Ou bien, vous **tournez à gauche** au carrefour, puis vous prenez la première à droite.

• En ville, vous pouvez vous **garer** dans la rue où il y a parfois des **horodateurs** (11) (→ il faut mettre de l'argent dans l'horodateur), ou dans un **parking souterrain** (12) ou non, **payant** ou **gratuit**. Si vous **stationnez en stationnement interdit** (par exemple sur les **trottoirs** (13)), ou si vous prenez un **sens interdit** (14), vous pouvez avoir **une contravention = une amende = un P.V.*** et cela peut coûter cher.

Dans les grandes villes, il y a aussi souvent des **embouteillages**, des **bouchons** (= beaucoup de voitures qui restent bloquées), surtout aux **heures d'affluence** (= **les heures de pointe**), par exemple quand les gens vont au travail. Même quand il y a un **agent de la circulation** (15), **ça roule mal**.

Si vous ne voulez pas conduire, vous pouvez prendre un **taxi** (16). On laisse généralement un pourboire **au chauffeur de taxi**.

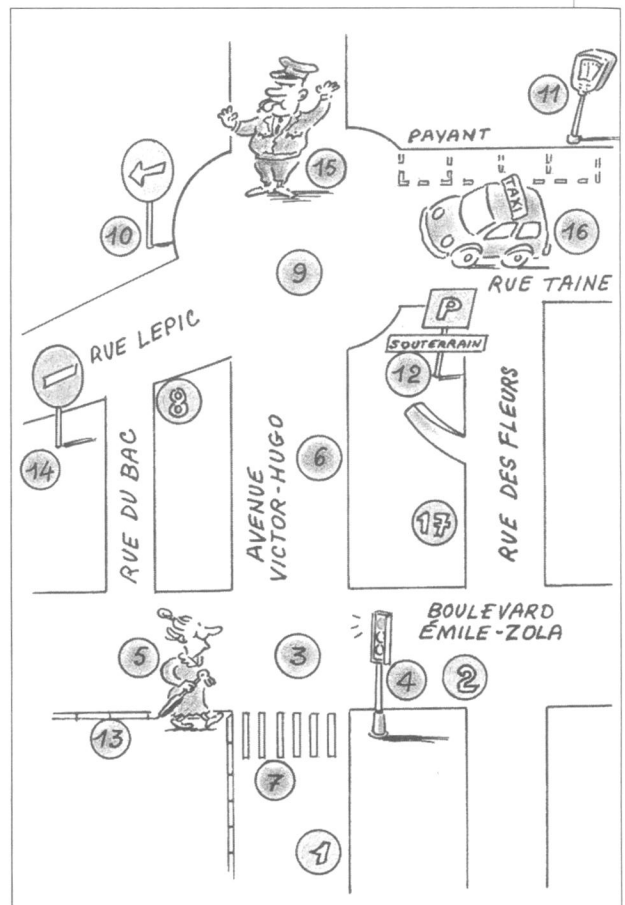

1 Où les trouve-t-on ?

	en ville	en dehors de la ville
boulevard	X	
1. rond-point		
2. route		
3. trottoir		
4. avenue		
5. autoroute		
6. horodateur		
7. rue		
8. parking		

2 Associez.

- | | |
|--|---|
| 1. Il n'y a plus d'embouteillage. | a. Donc les piétons peuvent traverser la rue. |
| 2. Il y a sans arrêt des virages sur cette petite route. | b. Donc il y a 10 km de bouchons. |
| 3. Vous n'avez pas mis d'argent dans l'horodateur. | c. Donc vous ne laisserez pas de pourboire. |
| 4. Le chauffeur de taxi n'est pas aimable. | d. Ça roule bien. |
| 5. Il y a eu un accident sur l'autoroute. | e. Donc il est interdit de doubler. |
| 6. Un agent de la circulation fait arrêter les voitures. | f. Vous aurez peut-être une contravention. |

1. _____ 2. _____ 3. _____ 4. _____ 5. _____ 6. _____

3 Observez le plan ci-contre.

a. Expliquez comment vous allez du point (1) au point (17).

Je _____

b. Expliquez comment vous allez du point (17) au point (8).

LE VOYAGE

■ Avant de partir en voyage

• Paul va **partir en voyage** en Italie. Il a choisi **un itinéraire** agréable, il a décidé de passer par les petites routes de campagne. Il aime beaucoup les **préparatifs** d'un voyage, il prend son temps pour **faire ses valises**. Il emporte **une carte** d'Italie et de la Toscane, **un plan** de Florence et quelques **brochures** et **dépliants touristiques** que l'**Office du tourisme** italien lui a donnés. Bien sûr, il a acheté des **pellicules**, car il **prendra** beaucoup de **photos**. Il n'a pas besoin de **visa** sur **son passeport**, et il y aura très peu de **formalités** à la **douane** quand il **passera la frontière**. Comme Paul reste en Europe, il ne doit pas **changer d'argent** dans **un bureau de change**. Quand il partira, ses amis lui diront : « **Bon voyage !** »

■ Où dormir ?

- On peut **aller / être à l'hôtel**. À la campagne, on peut aussi **aller** dans **une auberge** ou **une chambre d'hôte** (équivalent du « Bed & Breakfast » anglais). Quand on **prend** une chambre, **simple** ou **double**, il vaut mieux **réserver**. Parfois, l'**hôtelier** peut demander des **arrhes**, c'est-à-dire une somme d'argent de garantie, envoyée à l'avance.
- Les jeunes peuvent aller dans **une auberge de jeunesse** (les chambres ont plusieurs lits).
- Dans **un club de vacances**, **tout est compris** dans le **prix forfaitaire** (transport, séjour à l'hôtel, repas, activités sportives).
- **Faire du camping** (ou **camper**) est plus économique : on **monte la tente** ou on **installe la caravane** sur **un terrain de camping** et on dort dans **un sac de couchage**.
- Les enfants et les adolescents peuvent partir en **colonie de vacances**, c'est-à-dire qu'ils partent en groupe, sans leurs parents, mais accompagnés d'adultes (les **moniteurs**).

■ Comment se déplacer ? (voir chapitre 24)

- Certains voyagent **en auto-stop** (ils demandent à un automobiliste de les conduire gratuitement), **à vélo**, **à pied**, **à cheval**...

E X E R C I C E S

1 Éliminez l'intrus.

1. la tente / la tante / la caravane
2. l'hôtel / l'auto-stop / l'auberge
3. la carte / la route / le plan
4. le visa / le passeport / la pellicule
5. le sac / le lit / le sac de couchage
6. l'itinéraire / le voyage / la journée
7. la brochure / le dépliant / la photo

2 Vrai ou faux ?

- | | VRAI | FAUX |
|--|--------------------------|--------------------------|
| 1. L'Office du tourisme donne des brochures. | <input type="checkbox"/> | <input type="checkbox"/> |
| 2. On consulte le plan d'une ville. | <input type="checkbox"/> | <input type="checkbox"/> |
| 3. On peut réserver une chambre double dans une auberge de jeunesse. | <input type="checkbox"/> | <input type="checkbox"/> |
| 4. On envoie des arrhes à la douane. | <input type="checkbox"/> | <input type="checkbox"/> |
| 5. Les auberges se trouvent en Champagne. | <input type="checkbox"/> | <input type="checkbox"/> |
| 6. Faire du camping ne coûte pas très cher. | <input type="checkbox"/> | <input type="checkbox"/> |
| 7. Les parents peuvent partir en colonie de vacances. | <input type="checkbox"/> | <input type="checkbox"/> |
| 8. Faire de l'auto-stop coûte cher. | <input type="checkbox"/> | <input type="checkbox"/> |

3 Entourez la bonne réponse.

1. Il déteste les préparatifs la préparation du voyage.
2. Ils restent sont à l'hôtel.
3. Elle emporte une carte un plan de Paris.
4. Ils montent la caravane la tente.
5. Il loue réserve une chambre d'hôtel.
6. Elle envoie des arrhes une garantie à l'hôtel.
7. Avant de partir, elle fait met les valises.
8. Ma fille part en camp colonie de vacances.
9. Ils aiment aller partir en voyage.

■ Quels bagages emporter ?

Certains utilisent **une valise**, d'autres préfèrent emporter **un gros sac de voyage**. Pour avoir les mains libres, **un sac à dos** est très commode. Dans **la trousse de toilette**, on met sa brosse à dents ! Au retour du voyage, il faut bien sûr **défaire** les bagages.

OU PASSER DES VACANCES ?

- La plupart des salariés français **ont au moins cinq semaines de congés payés** (= de vacances). En été, beaucoup vont **à la mer**, **à la campagne**, **à la montagne**, et en hiver, **aux sports d'hiver**. Certains ont **une résidence secondaire (une maison de campagne)** où ils **passent** toutes leurs vacances. D'autres encore **font du tourisme et séjournent dans une ville** ou dans **une région touristiques**, ou bien ils voyagent **à l'étranger**. En général, les **touristes** envoient des **cartes postales** et rapportent des **souvenirs** de leurs voyages.

- L'été, beaucoup de gens sont **en vacances** à la mer. Ils **s'installent sur la plage**, plantent le **parasol** ① dans le sable, se mettent de la **crème solaire** ② et **prennent des bains de soleil**, pour **bronzer (être bronzé)** – mais les imprudents prennent des **coups de soleil** ③ : ils deviennent tout rouges ! Les enfants adorent jouer **au bord de la mer** : ils **font des châteaux de sable** ④, ils **ramassent des coquillages** ⑤, ils jouent au ballon, ils vont **se baigner** ⑥, c'est-à-dire passer du temps dans l'eau ; pendant ce temps, les parents vont **nager** ou **faire de la planche à voile** ⑦. Attention, quand il y a de hautes **vagues** ⑧, on risque de **se noyer**... C'est pourquoi les jeunes enfants portent toujours des **bouées** ⑨ quand ils ne savent pas nager.

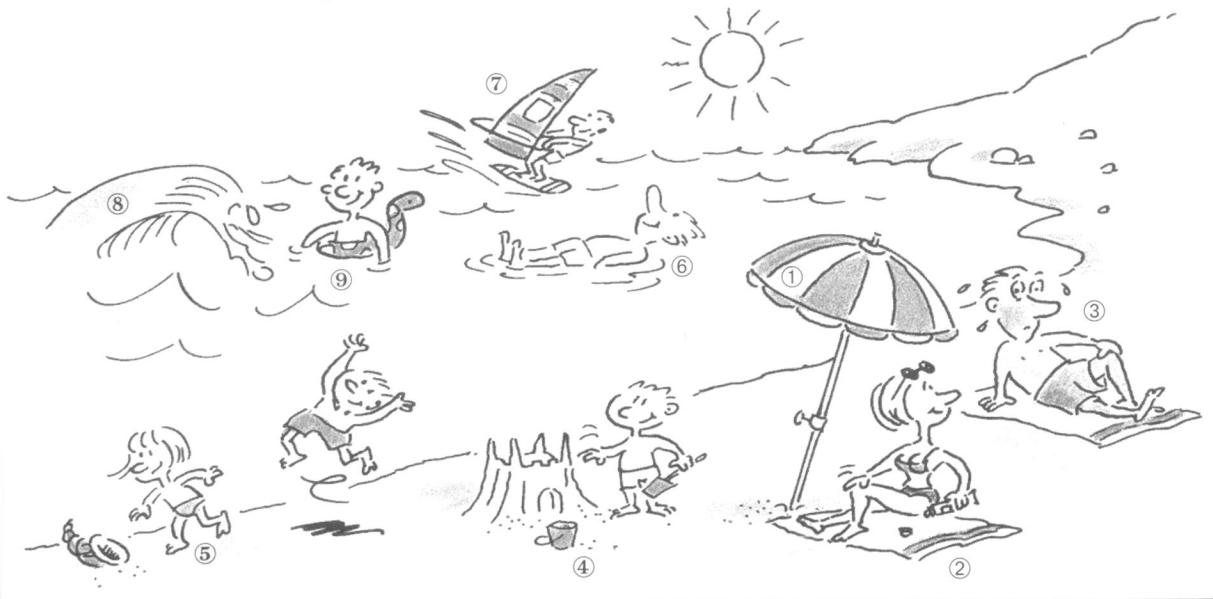

EXERCICES

1 Que font-ils pendant leurs vacances ? Choisissez la phrase qui correspond le mieux au dessin.

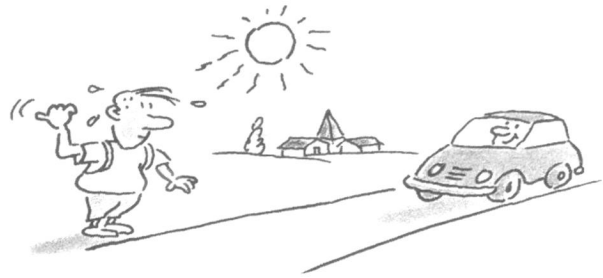

- a. Elle prend un bain de soleil.
- b. Elle se baigne.

- c. Il prend le soleil.
- d. Il fait de l'auto-stop.



- e. Ils sont dans une auberge de campagne.
- f. Ils sont dans leur résidence secondaire.

2 Vrai ou faux ?

- 1. Tous les Français prennent cinq semaines de vacances.
- 2. Prendre un coup de soleil signifie être bronzé.
- 3. Pour éviter les coups de soleil, on doit mettre de la crème solaire.
- 4. On se baigne dans la baignoire.
- 5. On peut prendre des bains de mer ou des bains de soleil.
- 6. On ouvre le parasol quand il pleut.

VRAI	FAUX
<input type="checkbox"/>	<input type="checkbox"/>
<input type="checkbox"/>	<input type="checkbox"/>
<input type="checkbox"/>	<input type="checkbox"/>
<input type="checkbox"/>	<input type="checkbox"/>
<input type="checkbox"/>	<input type="checkbox"/>
<input type="checkbox"/>	<input type="checkbox"/>

3 Associez pour constituer une phrase complète.

- | | |
|----------------------------------|--|
| 1. Ils sont en congés : | a. alors, elle a pris un coup de soleil. |
| 2. Il y avait beaucoup de vagues | b. car l'eau était trop froide. |
| 3. Elle a défait sa valise | c. à l'entrée du monument. |
| 4. Nous avons acheté un souvenir | d. alors, la petite fille a mis une bouée. |
| 5. Il ne s'est pas baigné | e. ils ne travaillent pas cette semaine. |
| 6. Elle n'a pas mis de crème | f. à son retour de voyage. |

- **Prendre des vacances**, cela veut d'abord dire « **se reposer** » (ne rien faire, arrêter de travailler). Quand quelqu'un **part en vacances**, on lui dit « **Bonnes vacances, reposez-vous bien !** »

Pour leur voyage de noces, Sarah et Fabien vont **prendre le bateau** et faire **une belle croisière** en Méditerranée. Ils vont **se détendre** à la piscine, à la salle de gym, au sauna. Au moment des **escales**, quand le bateau s'arrêtera dans un port, ils **feront** des **excursions** et **se promèneront** dans des **sites touristiques**. Ils **visiteront** des **monuments historiques** sous la conduite d'**un guide**.

- Céline voudrait **se changer les idées** et va **partir** au Maroc **en voyage organisé**. Comme elle aime beaucoup **faire de la randonnée** (de la marche sportive), elle a décidé de **faire le tour du pays** à pied. **Le circuit** qu'elle a choisi lui permettra de **parcourir** le Maroc **en long et en large**. Comme Céline habite une petite ville du Nord de la France, elle sera très **dépaysée** : elle **découvrira** des coutumes et des paysages bien différents de sa région d'origine, et très **exotiques** ! Elle **s'est déjà renseignée auprès d'agences de voyages** et a acheté plusieurs **guides touristiques**.



■ Quelques expressions imagées

- *Il m'a mené en bateau* : il a inventé toute une histoire (fausse) pour me faire croire quelque chose.
- *L'employé m'a envoyé promener* quand je lui ai demandé de me donner un visa aujourd'hui : il m'a répondu sèchement de revenir dans trois jours.
- Vous connaissez peut-être ces deux dictons : « *Partir, c'est mourir un peu.* » et « *Les voyages forment la jeunesse.* »
- *Il se noie dans un verre d'eau* : la plus petite difficulté devient pour lui un gros problème.
- *Je ne suis pas sorti de l'auberge !* : les problèmes ne font que commencer.

a
(avion)
e
Vis

1 Quelle publicité pourrait intéresser les personnes suivantes ?

1. Mathieu aime la neige et le sport. → _____
2. Éric est très fatigué et n'a pas assez d'énergie pour organiser un voyage. → _____
3. Lise n'a pas beaucoup de temps et aime visiter des villes historiques. → _____
4. Jean est passionné par l'Asie et recherche l'aventure. → _____
5. Florence et Michel aiment la mer, le soleil et les bateaux. → _____
6. Violaine et Nicolas adorent la marche à pied en montagne. → _____
7. Baptiste aime la nature, les animaux et le calme. → _____
8. Annie s'intéresse à l'histoire de France et à l'architecture. → _____

a Séjour de 15 jours en TUNISIE
980 €
tout compris
(avion + hôtel pension complète)

b • Découvrez l'AUVERGNE À CHEVAL •

c Randonnée à pied dans les Alpes

d Ski de fond en Finlande
Forfait (avion + hôtel)
1200 €

e Visitez les châteaux de la Loire...

f Croisière dans les îles grecques

g un week-end à PRAGUE
530 € tout compris

h Visitez l'Asie mystérieuse !
À LA DÉCOUVERTE DE LA THAÏLANDE

2 Complétez les phrases suivantes par le verbe *faire* ou le verbe *prendre*, à un temps qui convient.

1. Il _____ ses valises deux jours avant le départ.
2. Je _____ une chambre dans un petit hôtel au centre ville.
3. Il aimerait _____ le tour de l'Espagne à moto.
4. Elle ne _____ jamais de vacances en hiver.
5. Vous _____ beaucoup d'excursions pendant votre séjour en Turquie ?
6. Ils _____ du camping en Bourgogne.
7. Est-ce que vous avez déjà _____ une croisière ?

3 Choisissez dans la page ci-contre les expressions qui correspondent le mieux aux situations suivantes.

1. Ma sœur a perdu son plan de Paris et elle a commencé à paniquer. _____
2. J'ai demandé à mon voisin de m'aider, mais il m'a fermé la porte au nez ! _____
3. Elle fait une randonnée en montagne. Il commence à pleuvoir et la météo annonce de la neige pour cet après-midi. _____
4. Je trouve dur de quitter cette ville où j'ai passé toute mon enfance ! _____

INDEX

La catégorie grammaticale du mot
est indiquée entre parenthèses ainsi que le genre des noms.

n. = nom
m. = masculin
loc. = locution
v. = verbe
adv. = adverbe
prép. = préposition
inter. = interjection

n. comp. = nom composé
f. = féminin
adj. = adjectif
loc. verb. = locution verbale
loc. adv. = locution adverbiale
loc. prép. = locution prépositive

A

- abeille (n.f.) 52
aboyer (v.) 50
abricot (n.m.) 48
abricotier (n.m.) 48
absent (adj.) 98
absenter (s') (v.) 114
accélérer (v.) 160
accepter (v.) 112
accessoire (n.m.) 74
accident (n.m.) 162
accord (d') (adv.) 118
accrocher (v.) 78, 82
achat (n.m.) 136
acheter (v.) 84
acrylique (n.m.) 72
acteur(-trice) (n.) 100
activité (n.f.) 86, 102, 104, 148, 150
addition (n.f.) 144
administration (n.f.) 10
admis (adj.) 98
adolescence (n.f.) 20
adolescent(-e) (n.) 20
adopter (v.) 20
adoptif (adj.) 20
adorer (v.) 24
adresse (n.f.) 114
adulte (n.m. ou f.) 20
aérien (adj.) 158
aéroport (n.m.) 158
affaires (n.f.) 78, 84
affection (n.f.) 26
affluence (n.f.) 162
affreux (adj.) 36
âge (n.m.) 20, 66
âgé (adj.) 20, 66
agence (n.f.) 84, 156, 168
agent (n.m.) 162
agité (adj.) 42
agneau (n.m.) 50, 132
agréable (n.f.) 36, 144
agressif (adj.) 122
agriculteur (n.m.) 102
agrume (n.m.) 48
aigle (n.m.) 54
aile (n.f.) 54
aimable (adj.) 84
aimer (s') (v.) 22, 24, 130
aîné (adj.) 20
air (avoir l') (loc. verb.) 62
aisé (adj.) 130
alimentaire (adj.) 132
alimentation (n.f.) 136
alimenter (v.) 130
allée (n.f.) 78
aller (n.m.) 156
aller (v.) 8, 12, 46, 52, 62, 76, 86, 112, 144, 148, 156, 160, 164
aller-retour (n.comp.m.) 156
allô (inter.) 114
allongé (adj.) 66
allumer (v.) 106, 110, 160
allure (n.f.) 66
alpin (adj.) 154
alpinisme (n.m.) 154
alpiniste (n.) 154
alsace (n.m.) 132
altitude (n.f.) 44
amaigrissant (adj.) 64
amande (n.f.) 48, 68
amandier (n.m.) 48
amant (n.m.) 22
amateur (adj. ou n.) 150
ambitieux (adj.) 122
améliorer (s') (v.) 36
aménager (v.) 78
amende (n.f.) 156, 162
amer (adj.) 146
ami(-e) (n.) 22, 78
amincir (v.) 76
amitié (n.f.) 22, 26
amont (en) (loc. adv.) 42
amour (n.m.) 22, 24, 26

INDEX

- amoureux (adj.) 22
ample (adj.) 76
amplificateur (n.m.) 110
amuse-gueule (n.m.) 144
an (n.m.) 30
ancien (adj.) 80, 84
animal (n.m.) 50
animer (v.) 118
année (n.f.) 10, 28, 30, 66, 94
anniversaire (n.m.) 10, 20
annuaire (n.m.) 108
anorak (n.m.) 70
antipathique (adj.) 120
apéritif (n.m.) 132, 144
appareil (n.m.) 110, 114
apparence (n.f.) 62, 64
appartement (n.m.) 84
appel (n.m.) 108
appeler (v.) 108
appétissant (adj.) 136, 146
appétit (n.m.) 62
appoint (n.m.) 124
apporter (v.) 116
apprendre (v.) 96, 98, 154
apprenti (n.m.) 102
approvisionner (v.) 130
appuyer (v.) 110
après (d') (loc. prép.) 118
après vous (loc) 8
après-midi (n.f. ou m.) 28, 30
après-rasage (n.m.) 88
araignée (n.f.) 52
arbitre (n.m.) 152
arbre (n.m.) 46, 48
arbuste (n.m.) 46
arc-en-ciel (n.m.) 38
argent (n.m.) 124, 128, 130, 164
argument (n.m.) 118
armagnac (n.m.) 132, 144
armoire (n.f.) 80, 90
arracher (v.) 48
arrêt (n.m.) 110, 156, 158
arrhes (n.f.) 164
arriver (v.) 42
arroser (v.) 42, 46
artificiel (adj.) 134
artisan (n.m.) 102
ascenseur (n.m.) 78
asiatique (adj.) 66
asile (n.m.) 16
aspirateur (n.m.) 90
asseoir (s') (v.) 8
assiette (n.f.) 142
assis (adj.) 156
assistant(-e) (n.) 100
association (n.f.) 150
assorti (adj.) 76, 80
atelier (n.m.) 80, 102
athlète (n.m. ou f.) 152
athlétisme (n.m.) 152
attaché (adj.) 68
attacher (v.) 160
attendre (v.) 56
attentif(-ve) (adj.) 98
atterrir (v.) 158
atterrissage (n.m.) 158
attrister (v.) 26
auberge (n.f.) 164, 168
aubergine (n.f.) 48
audio (adj.) 110
aujourd'hui (adv.) 28
[auto]bus (n.m.) 158
automatique (adj.) 126
automne (n.m.) 28
automobile (adj.) 152
automobiliste (n.m. ou f.) 160
autoritaire (adj.) 98, 122
autoroute (n.f.) 162
auto-stop (n.m.) 164
avalanche (n.f.) 44
aval (en) (loc. adv.) 42
avancer (v.) 34, 160
avance (en) (loc. adv.) 34
avare (adj.) 130
avenue (n.f.) 162
averse (n.f.) 38
aveugle (adj.) 60
avion (n.m.) 158
avis (n.m.) 118
avocat(-e) (n.) 100
avoir (v.) 20, 34, 62, 64, 66, 68, 74, 96, 98, 104, 108, 110, 118, 116, 124, 130, 138, 156
-
- ## B
- bac[calauréat] (n.m.) 92, 98
bagage (n.m.) 166
bague (n.f.) 74, 134
baguette (n.f.) 132, 142
baigner (se) (v.) 166
baignoire (n.f.) 82
bail (n.m.) 84
bain (n.m.) 82, 88, 166
baiser (n.m.) 6, 22
baisser (v.) 110
balader (se) (v.) 148
balai (n.m.) 90
balai-brosse (n.m.) 90
balance (n.f.) 64, 140
balayer (v.) 90
balcon (n.m.) 82
balle (n.f.) 150
ballon (n.m.) 152
banane (n.f.) 48
bananier (n.m.) 48
bancaire (adj.) 126, 128
banlieue (n.f.) 156
banque (n.f.) 102, 124, 128
banque [de données] (n.f.) 106
barbe (n.f.) 68
barbu (adj.) 68
barquette (n.f.) 136
barrette (n.f.) 68
bas (adj.) 42, 80
bas (n.m.) 56, 58, 72
basané (adj.) 66
basilic (n.m.) 132
basket (n.f.) 72
basket[-ball] (n.m.) 152
bateau (n.m.) 158, 168

- bâtiment (n.m.) 78
 battant (adj.) 38
 battement (n.m.) 58
 batteur (n.m.) 140
 battre (v.) 58, 150
 bavard (adj.) 122
 bavarder (v.) 98, 116
 beau (adj. ou adv.) 36, 64, 66, 68, 146
 beau-frère (n.m.) 18
 beau-père (n.m.) 18, 24
 beauté (n.f.) 66, 68, 134
 beaux-parents (n.m.) 18
 bébé (n.m.) 20
 belle-fille (n.f.) 18
 belle-mère (n.f.) 18, 24
 belle-sœur (n.f.) 18
 bénéfice (n.m.) 130
 bermuda (n.m.) 70
 besoin (avoir) (loc. verb.) 62
 bête (adj.) 122
 bêtise (n.f.) 120
 beurre (n.m.) 136
 beurré (adj.) 142
 bibelot (n.m.) 82
 bibliothèque (n.f.) 80, 94
 bicyclette (n.f.) 152
 bien (adv.) 8, 114
 bière (n.f.) 144
 bifteck (n.m.) 132
 bijou (n.m.) 74, 134, 136
 bijouterie (n.f.) 134
 bijoutier(-ère) (n.) 134
 bilingue (adj.) 14
 billet (n.m.) 124, 134, 156, 158
 bio[logie] (n.f.) 96
 biscuit (n.m.) 136, 144
 bise (n.f.) 6
 bisou (n.m.) 6
 bistrot* (n.m.) 146
 blanc (adj.) 62, 68, 72, 132, 144
 bleu (adj.) 68, 126
 blond (adj.) 68
 blouson (n.m.) 70
 bœuf (n.m.) 50, 132
 boire (v.) 40, 142, 144
 bois (n.m.) 82
 boisson (n.f.) 142
 boîte (n.f.) 136
 boîte * (n.f.) 148
 boîte [aux lettres] (n.f.) 78
 bol (n.m.) 142
 bon (adj. ou adv.) 10, 32, 36, 46, 60, 62, 76, 84, 98, 120, 122, 140, 144, 154
 bonbon (n.m.) 132
 bonheur (n.m.) 10, 26
 bonnet (n.m.) 74
 bord (n.m.) 42, 158, 166
 bordeaux (n.m.) 132
 bordure (n.f.) 156
 botte (n.f.) 72, 134, 136
 bottin (n.m.) 108
 bouche (n.f.) 56
 boucher(-ère) (n.) 102, 132
 boucherie (n.f.) 132
 bouchon (n.m.) 142, 162
 boucle [d'oreille] (n.f.) 74, 134
 bouée (n.f.) 166
 bouger (v.) 58
 bouilloire (n.f.) 140
 boulanger(-ère) (n.) 100, 102, 132
 boulangerie (n.f.) 132
 bouquet (n.m.) 46
 bourgogne (n.m.) 132
 bouteille (n.f.) 136, 142, 144
 boutique (n.f.) 102, 104, 134
 bouton (n.m.) 110
 boxe (n.f.) 154
 boxeur (n.m.) 154
 bracelet (n.m.) 74, 134
 branche (n.f.) 46
 brancher (v.) 106
 bras (n.m.) 56
 bravo (inter.) 10
 bretelle (n.f.) 74
 bricolage (n.m.) 80, 148
 bricoler (v.) 148
 bricoleur (n.m.) 78
 bridé (adj.) 66
 brie (n.m.) 132
 brillant (adj.) 98
 briller (v.) 40
 brioche (n.f.) 132, 142
 broche (n.f.) 74
 brochure (n.f.) 164
 bronzé (adj.) 166
 bronzer (v.) 166
 brosse (n.f.) 88
 brosser (se) (v.) 88
 brouillard (n.m.) 38
 bruine (n.f.) 38
 brume (n.f.) 38
 brun (adj.) 68
 brushing (n.m.) 134
 bruyant (adj.) 84
 budget (n.m.) 130
 buffet (n.m.) 146, 156
 buraliste (n.m.) 134
 bureau (n.m.) 78, 80, 94, 102, 128, 134, 164
 buste (n.m.) 56
 but (n.m.) 152
-
- C**
- cabine (n.f.) 76, 108, 158
 cabinet (n.m.) 102
 cacahuète (n.f.) 144
 cadet (adj.) 20
 cadre (n.m.) 102, 104
 café (n.m.) 140, 142, 144, 146
 cafetière (n.f.) 140
 cahier (n.m.) 94, 134
 caisse (n.f.) 128, 136
 calcul (n.m.) 96
 caleçon (n.m.) 70, 72
 calendrier (n.m.) 94
 calme (adj. ou n.m.) 42, 84, 120, 122
 calvados (n.m.) 132
 camembert (n.m.) 132

INDEX

- caméra (n.f.) 110
caméscope (n.m.) 110
camion (n.m.) 84, 160
campagne (n.f.) 44, 84, 132, 142, 164, 166
camper (v.) 164
camping (n.m.) 164
canapé (n.m.) 80
canard (n.m.) 36, 50, 52, 132
canicule (n.f.) 36
cantal (n.m.) 132
cantine (n.f.) 94
caractère (n.m.) 50, 120
carafe (n.f.) 142, 144
caravane (n.f.) 164
caresser (v.) 50, 60
carnet (n.m.) 128, 158
carotte (n.f.) 48, 136
carré (adj.) 66
carreau (n.m.) 72, 90
carrefour (n.m.) 162
carrelage (n.m.) 82
cartable (n.m.) 94
carte (n.f.) 108, 126, 128, 144, 148, 164, 166
carton (n.m.) 78
cartouche (n.f.) 94
casque (n.m.) 110, 160
casquette (n.f.) 74
casserole (n.f.) 140
cassette (n.f.) 110
catégorie (n.f.) 102
caution (n.f.) 84
cavalier (n.m.) 152
cave (n.f.) 80
CD-Rom (n.m.) 106
ceinture (n.f.) 74, 160
ceinture [de sécurité] (n.f.) 160
céleri (n.m.) 48
célibataire (adj.) 22
cendrier (n.m.) 142
centime (n.m.) 124
central (adj.) 84
céréale (n.f.) 142
cerise (n.f.) 48
cerisier (n.m.) 48
certitude (n.f.) 118
cerveau (n.m.) 58
chagrin (n.m.) 26
chagriner (v.) 26
chaîne (n.f.) 110, 134
chaise (n.f.) 80
chalet (n.m.) 44
chaleur (n.f.) 36
chaleureux (adj.) 122
chambre (n.f.) 78, 164
chambre [d'hôte] (n.f.) 164
chameau (n.m.) 54
champ (n.m.) 44
champignon (n.m.) 46
champion (n.m.) 150
championnat (n.m.) 150
chance (n.f.) 10
change (n.m.) 128, 164
changeant (adj.) 36
changement (n.m.) 158
changer (se) (v.) 74, 110, 128, 158, 164, 168
chanter (v.) 54
chantier (n.m.) 102
chapeau (n.m.) 10, 74
charcuterie (n.f.) 132
charcutier(-ère) (n.) 132
chariot (n.m.) 136
charme (n.m.) 66
chasse (n.f.) 52
chasse-neige (n.m.) 38
chasser (v.) 52
chasseur (n.m.) 52
chat (n.m.) 50
châtain (adj.) 64, 68
château (n.m.) 166
chaud (adj. ou adv.) 36, 62
chauffage (n.m.) 84
chauffer (v.) 78
chauffeur [de taxi] (n.m.) 100, 162
chausser (v.) 76
chaussette (n.f.) 72
chaussure (n.f.) 72, 134
chauve (adj.) 68
chef (n.m.) 100, 102, 140
chemin (n.m.) 44
cheminée (n.f.) 78
chemise (n.f.) 70
chemise [de nuit] (n.f.) 70
chemisier (n.m.) 70
chèque (n.m.) 126, 128, 130
chèque [de voyage] (n.m.) 128
chéquier (n.m.) 126, 128
cher (adj. ou adv.) 84, 138
chercher (v.) 76
chéri(-e) (n.) 22
cheval (n.m.) 50, 68, 152, 164
chevet (n.m.) 80
cheveu (n.m.) 56, 62, 64, 68, 88, 134
cheville (n.f.) 56
chèvre (n.f.) 50, 132
chevreuil (n.m.) 52
chic* (inter.) 112
chien (n.m.) 50, 90
chiffon (n.m.) 90
chiffre (n.m.) 126
chimie (n.f.) 96
chirurgien (n.m.) 100, 104
chocolat (n.m.) 136, 146
chômage (n.m.) 102
chômeur (n.m.) 102
chouette* (inter. ou adj.) 112, 122
chrysanthème (n.m.) 46
ciboulette (n.f.) 132
ciel (n.m.) 38, 40
cigare (n.m.) 134
cigarette (n.f.) 134
cimetièrre (n.m.) 26
cinéma (n.m.) 148
cintre (n.m.) 80
circuit (n.m.) 152, 168
circulation (n.f.) 156, 162
circuler (v.) 162
cirer (v.) 90
cirque (n.m.) 148

- citron (n.m.) 48
 citronnier (n.m.) 48
 civil (adj.) 22
 clair (adj.) 36, 64, 66, 68, 84
 classe (n.f.) 94, 98, 156
 classeur (n.m.) 94, 134
 classique (adj.) 76
 clavier (n.m.) 106, 108
 clé (n.f.) 78
 client (n.m.) 144
 climat (n.m.) 38
 cliquer (v.) 106
 clôture (n.f.) 78
 club (n.m.) 150, 154, 164
 cochon (n.m.) 50
 cocotte (n.f.) 140
 cocotte-minute (n.f.) 140
 code (n.m.) 126
 cœur (n.m.) 10, 22, 58, 60, 66
 coffre (n.m.) 160
 cognac (n.m.) 132, 144
 coiffé (adj.) 68
 coiffer (se) (v.) 88, 134
 coiffeur(-euse) (n.) 102, 134
 coin (n.m.) 80
 Cointreau (n.m.) 132
 col (n.m.) 44, 70
 collant (n.m.) 72
 colle (n.f.) 134
 collègue (n.m.) 92, 94, 96
 collégien(-ne) (n.) 92
 collier (n.m.) 74, 134
 colline (n.f.) 44
 colombe (n.f.) 54
 colonie [de vacances] (n.f.) 164
 colonne [vertébrale] (n.f.) 56
 colorer (v.) 134
 combat (n.m.) 154
 combien (adv.) 98, 138
 combinaison (n.f.) 72
 combiné (n.m.) 108
 commande (n.f.) 144
 comment (adv.) 8, 116
 commerçant (n.m.) 102, 132
 commerce (n.m.) 132, 134
 commercial (adj. ou n.m.) 100
 commode (n.f.) 80
 commun (adj.) 158
 communication (n.f.) 112, 114
 compact (adj.) 110
 compagne (n.f.) 22
 compagnon (n.m.) 22
 compétition (n.f.) 150
 complimenter (v.) 146
 composer (v.) 108
 composteur (v.) 156
 comprendre (v.) 116
 compris (adj.) 144, 164
 comptable (n.m. ou f.) 100
 comptant (adv.) 128
 compte (n.m.) 102, 128, 130
 compter (v.) 96, 130
 concierge (n.m. ou f.) 78
 concombre (n.m.) 48
 concours (n.m.) 152
 concubinage (n.m.) 22
 condoléances (n.f.) 10
 conducteur (n.) 160
 conduire (v.) 160
 confiture (n.f.) 136, 142
 conflit (n.m.) 24
 confortable (adj.) 76, 80
 congé (n.m.) 166
 congélateur (n.m.) 80
 congère (n.f.) 38
 conjoint (n.m.) 22
 connaissance (n.f.) 6, 22
 connaître (v.) 100, 118
 connecter (se) (v.) 106
 consacrer (v.) 148
 console (n.f.) 110
 consommateur (n.m.) 144
 consommation (n.f.) 146
 construction (n.f.) 148
 consulter (v.) 106
 contact (n.m.) 160
 continent (n.m.) 40
 continu (adj.) 30
 continuer (v.) 162
 contravention (n.f.) 162
 contrôle (n.m.) 98
 contrôleur (n.m.) 156
 conversation (n.f.) 108, 114, 116
 convive (n.m.) 146
 coordonnées (n.f.) 114
 copain (n.m.) 22
 copie (n.f.) 98
 copier (v.) 106
 copieux (adj.) 146
 copine (n.f.) 22
 coq (n.m.) 50
 coque (à la) (loc. adv.) 142
 coquet (adj.) 68
 coquetier (n.m.) 142
 coquillage (n.m.) 52, 132, 166
 corbeau (n.m.) 54
 corbeille (n.f.) 142
 cordon-bleu (n.m.) 140
 corps (n.m.) 56, 76
 correspondance (n.f.) 156, 158
 correspondant (n.m.) 108
 corriger (v.) 98
 costume (n.m.) 70
 côte (n.f.) 42, 56
 côte-du-Rhône (n.m.) 132
 cotelette (n.f.) 132
 coton (n.m.) 72, 76, 88
 cou (n.m.) 56, 70
 couchage (n.m.) 164
 coucher (se) (v.) 30, 40, 86
 coucher [de soleil] (n.m.) 30
 coude (n.m.) 56
 coudre (v.) 148
 couler (v.) 82
 couleur (n.f.) 72, 94
 couloir (n.m.) 78
 coup [de balai] (n.m.) 90
 coup [de fil] (n.m.) 108
 coup [de foudre] (n.m.) 22
 coup [de soleil] (n.m.) 166
 coup [de téléphone] (n.m.) 108
 coup [de tonnerre] (n.m.) 38

INDEX

coupe (n.f.) 76, 150
coupe-ongles (n.m.) 88
couper (se) (v.) 88, 118, 134, 160
couple (n.m.) 24
cour (n.f.) 94
courage (n.m.) 10
courageux (adj.) 120
courant (adj.) 128
courant (n.m.) 42
coureur (n.m.) 152
courgette (n.m.) 48
courir (v.) 152
couronne (n.f.) 26
cours (n.m.) 94, 98
cours [d'eau] (n.m.) 42
course (n.f.) 86, 136, 152
court (adj.) 68, 70
court (n.m.) 150
cousin(-e) (n.) 18
coussin (n.m.) 80
couteau (n.m.) 142
coûter (v.) 138
couture (n.f.) 104, 148
couvercle (n.m.) 140
couvert (adj. ou n.m.) 38, 86, 142
couverture (n.f.) 80
crabe (n.m.) 52, 132
crâne (n.m.) 56
cravate (n.f.) 74
crayon (n.m.) 94
crédit (n.m.) 126, 128
créditeur (adj.) 130
crémaillère (n.f.) 84
crème (n.f.) 88, 132, 136, 166
crêperie (n.f.) 144
creux (adj.) 142
crevé* (adj.) 62
crevette (n.f.) 52, 132
crier (v.) 84
crise (n.f.) 24, 58
crocodile (n.m.) 54
croire (v.) 118
croisière (n.f.) 168
croissant (n.m.) 132, 142

croque-monsieur (n.m.) 146
cru (adj.) 132
crudités (n.f.) 146
cueillette (n.f.) 48
cueillir (v.) 46, 48
cuillère (n.f.) 142
cuir (n.m.) 72, 80
cuisine (n.f.) 78, 80, 140, 144
cuisiner (v.) 86
cuisinier(-ère) (n.) 140
cuisinière (n.f.) 80
cuisse (n.f.) 52
cuit (adj.) 132, 146
culotte (n.f.) 72
cultivé (adj.) 120
cultiver (v.) 48
curseur (n.m.) 106
cyclisme (n.m.) 152
cycliste (adj. ou n.) 152

D

dactylo (n.f.) 100
dame (n.f.) 66, 148
danser (v.) 148
date (n.f.) 20, 28
de côté (loc. adv.) 128
de rien (loc.) 8
dé (n.m.) 148
débarras (n.m.) 78
débarrasser (v.) 86
débat (n.m.) 118
débiteur (adj.) 128, 130
déborder (v.) 38
déboucher (v.) 142
débrancher (v.) 106
début (n.m.) 30
déca[feiné] (adj. ou n.m.) 146
décéder (v.) 20
décès (n.m.) 10, 20
décollage (n.m.) 158
décoller (v.) 158
décontracté (adj.) 76, 98

décor (n.m.) 144
décoration (n.f.) 82
découvert (à) (loc. adv.) 128
découvrir (v.) 168
décrocher (v.) 108
déçu (adj.) 112
défaire (v.) 166
défaite (n.f.) 150
défaut (n.m.) 122
dégagé (adj.) 38
dégager (se) (v.) 38
dégarni (adj.) 68
dégrader (se) (v.) 36
déjeuner (n.m. ou v.) 86, 142
délice (n.m.) 146
délicieux (adj.) 146
demain (adv.) 28
demander (v.) 22, 24, 116, 118
démaquillant (adj.) 88
démaquiller (se) (v.) 88
démarrer (v.) 160
déménagement (n.m.) 84
déménager (v.) 84
déménageur (n.m.) 84
demi [pression] (n.m.) 146
demi-frère (n.m.) 24
demi-heure (n.f.) 32
demi-litre (n.m.) 138
demi-livre (n.f.) 138
demi-sœur (n.f.) 24
dent (n.f.) 56, 88
dentifrice (n.m.) 88, 136
département (n.m.) 14
dépasser (v.) 162
dépaysé (adj.) 168
dépêcher (se) (v.) 34, 86
dépense (n.f.) 130
dépenser (v.) 128, 130
dépensier (adj.) 130
déplacer (se) (v.) 164
dépliant (n.m.) 164
déposer (v.) 130
dérangement (n.m.) 108
dernier (adj.) 28

- désagréable (adj.) 36
 descendant (adj.) 42
 descendre (v.) 42, 154
 déshabiller (se) (v.) 74, 86
 désirer (v.) 76
 désolé (adj.) 112, 114
 désordre (n.m.) 80
 dessert (n.m.) 142
 dessin (n.m.) 96
 dessous-de-plat (n.m.) 142
 dessus-de-lit (n.m.) 80
 destination (n.f.) 156, 158
 détendre (se) (v.) 168
 détenir (v.) 150
 détester (v.) 24
 dette (n.f.) 128
 deuil (n.m.) 10, 26
 deux-roues (n.m.) 160
 développer (v.) 118
 devis (n.m.) 84
 devise (n.f.) 128
 devoir (n.m.) 98
 devoir (v.) 128, 138
 dictée (n.f.) 96
 dictionnaire (n.m.) 134
 diesel (n.m.) 160
 dieu (n.m.) 66
 digérer (v.) 58
 digestif (n.m.) 132, 144
 digestif (adj.) 58
 digestion (n.f.) 58
 dinde (n.f.) 132
 dîner (n.m. ou v.) 86, 142
 diplôme (n.m.) 92
 dire (v.) 112, 116, 138
 direct (adj.) 158
 directeur (n.m.) 102
 direction (n.f.) 158
 discipline (n.f.) 96
 discipliné (adj.) 98
 discothèque (n.f.) 148
 discours (n.m.) 118
 discret (adj.) 122
 discussion (n.f.) 116
 discuter (v.) 116
 dispute (n.f.) 24
 disputer (se) (v.) 24, 150, 154
 disque (n.m.) 110, 136
 disque [dur] (n.m.) 106
 disquette (n.f.) 106
 distrait (adj.) 40, 98, 120
 distributeur (n.m.) 126
 divan (n.m.) 80
 divorce (n.m.) 24
 divorcé (adj.) 24
 divorcer (v.) 24
 dizaine (n.f.) 138
 doigt (n.m.) 56, 98
 dollar (n.m.) 128
 domestique (adj.) 50
 domicile (n.m.) 102, 136
 dominant (adj.) 96
 dommage (n.m.) 112
 donné (adj.) 138
 donnée (n.f.) 106
 donner (v.) 84, 90, 98, 116, 118, 138
 dormir (v.) 164
 dos (n.m.) 56, 58, 60, 74, 166
 dossier (n.m.) 106, 134
 douane (n.f.) 164
 double (adj.) 164
 doubler (v.) 162
 douceur (n.f.) 122
 douche (n.f.) 82, 88
 doué (adj.) 98
 douleur (n.f.) 62
 doux (adj.) 36, 38, 42, 50
 douzaine (n.f.) 138
 draguer* (v.) 22
 dragueur* (n.m.) 22
 drap (n.m.) 80, 82
 droit (adj. ou adv.) 70, 162
 droit (n.m.) 96
 droite (à) (loc. adv.) 162
 drôle (adj.) 122
 dur (adj.) 120, 146
 durée (n.f.) 32
 DVD (n.m.) 110
 dynamique (adj.) 122
-
- E**
- eau (n.f.) 42, 82, 136, 142, 144, 146, 168
 eau [de toilette] (n.f.) 88, 134, 136
 échanger (v.) 22
 écharpe (n.f.) 74
 échecs (n.m.) 148
 échouer (v.) 98
 éclair (n.m.) 38
 éclaircie (n.f.) 38
 éclat (n.m.) 26
 éclater (v.) 26, 38
 école (n.f.) 92, 98
 écolier(-ère) (n.) 92
 économiser (v.) 128, 130
 écossais (adj.) 72
 écouter (v.) 60, 86, 110, 116
 éco[nomie] (n.f.) 96
 écran (n.m.) 106, 110
 écrire (v.) 96
 écriture (n.f.) 96
 écrivain (n.m.) 100, 102
 édredon (n.m.) 80
 éducation (n.f.) 96
 effacé (adj.) 98
 effacer (v.) 106
 église (n.f.) 22
 égoïsme (n.m.) 122
 électricien (n.m.) 102
 électricité (n.f.) 84
 électrique (adj.) 80, 140, 148
 électro-ménager (n.m.) 136
 électrophone (n.m.) 110
 élégant (adj.) 68, 76
 élégance (n.f.) 74
 éléphant (n.m.) 54
 élevage (n.m.) 50
 élève (n.m. ou f.) 92, 94, 96, 98

INDEX

- élever (v.) 50
éleveur (n.m.) 50, 102
éloigné (adj.) 20
éloigner (s') (v.) 156
emballer (v.) 136
embarquement (n.m.) 158
embarquer (v.) 158
embouteillage (n.m.) 162
embrasser (s') (v.) 6, 22
émission (n.f.) 110
emménager (v.) 84
emmener (v.) 148
émotion (n.f.) 26
emploi (n.m.) 102, 116
employé (adj. ou n.) 102, 128
emprunt (n.m.) 128
emprunter (v.) 128, 130, 156
encaisser (v.) 130
enceinte (adj.) 56, 110
enchanté (adj.) 6
encourager (v.) 10
encre (n.f.) 94
endormir (s') (v.) 86
énergie (n.f.) 62
énervé (s') (v.) 58
enfance (n.f.) 20
enfant (n.m. ou f.) 18, 20
enfiler (v.) 74
enlever (v.) 74, 90
ennuyer (s') (v.) 148
ennuyeux (adj.) 122
enregistrer (v.) 106, 110
enrhumé (adj.) 62
enseignant(-e) (n.) 92
enseignement (n.m.) 92, 104
enseigner (v.) 98
ensemble (adv. ou n.m.) 22, 70
ensoleillé (adj.) 84
entendre (s') (v.) 22, 24, 50, 60
entente (n.f.) 24
enterré (adj.) 26
enterrement (n.m.) 26
entraîner (s') 150
entrecôte (n.f.) 132
entrée (n.f.) 78, 142
entreprise (n.f.) 100, 104
entrer (v.) 156
entretenir (v.) 48
entretien (n.m.) 90, 116
enveloppe (n.f.) 134
envie (n.f.) 62
envoyer (v.) 108, 168
épais(-se) (adj.) 38, 136
épargne n.f.) 128
épargner (v.) 128, 130
épaule (n.f.) 56, 60
épicerie (n.f.) 132
épicier(-ère) (n.) 132
éponge (n.f.) 86, 90
épouser (v.) 22, 24
épouvantable (adj.) 36
époux (épouse) (n.) 22
éprouver (v.) 26
épuisé (adj.) 62
équateur (n.m.) 40
équilibré (adj.) 122
équipage (n.m.) 158
équipe (n.f.) 152
équipé (adj.) 80
équipement (n.m.) 136
équitation (n.f.) 152
erreur (n.f.) 114
escalade (n.f.) 154
escale (n.f.) 168
escalier (n.m.) 78
escalope (n.f.) 132
escargot (n.m.) 52
escarpin (n.m.) 72
espèces (n.f.) 124, 130
essayage (n.m.) 76
essayer (v.) 76
essence (n.f.) 160
essuyer (s') (v.) 86, 88
est (n.m.) 40
estomac (n.m.) 58
estragon (n.m.) 132
estuaire (n.m.) 42
étage (n.m.) 78
étagère (n.f.) 82
état (n.m.) 84
été (n.m.) 28
êteindre (v.) 106, 110
étendre (v.) 90
éternuer (v.) 10
étiquette (n.f.) 136
étoile (n.f.) 40
étoilé (adj.) 40
étranger (adj. ou n.m.) 16, 128, 166
étude (n.f.) 92, 102
étudiant(-e) (n.) 92, 98, 102
étudier (v.) 98
évier (n.m.) 80
examen (n.m.) 10
excellent (adj.) 30, 62, 98, 146
exceptionnel (adj.) 120
excursion (n.f.) 168
excuser (s') (v.) 8, 116
exercer (v.) 104
ex-femme (n.f.) 24
exigeant (adj.) 98
exilé (adj.) 16
ex-mari (n.m.) 24
exotique (adj.) 168
explication (n.f.) 116
expliquer (v.) 116
exposer (v.) 118
express (n.m.) 144
exprimer (v.) 118
exquis (adj.) 146
extraordinaire (adj.) 120
-
- ## F
- fabuleux (adj.) 120
facture (n.f.) 108
fac[ulté] (n.f.) 92
fade (adj.) 146
faim (n.f.) 62
faire (se) (v.) 6, 22, 36, 48, 52, 66, 76, 78, 84, 86, 88, 90, 92, 98, 104,

- 108, 112, 124, 126, 128, 134, 136, 138, 140, 148, 150, 154, 160, 164, 166, 168
- faire-part (n.m.) 22
- faitout (n.m.) 140
- falaise (n.f.) 42
- fameux (adj.) 146
- familial (adj.) 18
- famille (n.f.) 18, 20
- faner (se) (v.) 46
- fantastique (adj.) 120
- fatigue (n.f.) 62
- fatigué (adj.) 62
- fauché* (adj.) 130
- faute (n.f.) 98
- fauteuil (n.m.) 80
- faux (adj.) 68, 118
- fax (n.m.) 108
- faxer (v.) 108
- félicitations (n.f.) 10
- femme (n.f.) 18, 22, 24, 66
- femme [de ménage] (n.f.) 90, 100
- fenêtre (n.f.) 82, 130
- fer [à repasser] (n.m.) 90
- férié (adj.) 28
- ferme (n.f.) 44, 50
- fermer (v.) 60, 78, 106
- fermier(-ère) (n.) 102
- féroce (adj.) 54
- fesse (n.f.) 56
- fête (n.f.) 10, 22, 148
- feu (n.m.) 160, 162
- feuille (n.f.) 46, 94
- feutre (n.m.) 94
- fiche-horaire (n.f.) 156
- fichier (n.m.) 106
- figure (n.f.) 60
- fil (n.m.) 108
- filet (n.m.) 150
- fille (n.f.) 18, 66
- fils (n.m.) 18
- fin (n.f.) 30, 94, 136
- fin (adj.) 60, 64, 132
- fiscal (adj.) 134
- fixe (adj.) 144
- flacon (n.m.) 136
- flanc (n.m.) 44
- fleur (n.f.) 46, 72, 134
- fleurir (v.) 46
- fleuriste (n.m. ou f.) 102, 134
- fleuve (n.m.) 42
- foie (n.m.) 58
- foncé (adj.) 68
- fonction (n.f.) 104
- fonctionnaire (n.m. ou f.) 102
- fond (n.m.) 154
- fondre (v.) 26
- foot[ball] (n.m.) 152
- forêt (n.f.) 44, 46
- forfaitaire (adj.) 164
- formalité (n.f.) 164
- forme (n.f.) 62, 76
- formidable (adj.) 120
- fort (adj.) 38, 58, 110, 120, 144, 146
- fortune (n.f.) 138
- fortuné (adj.) 130
- fou (adj.) 24
- foudre (n.f.) 38
- fouet (n.m.) 140
- foulard (n.m.) 74
- foule (n.f.) 158
- four (n.m.) 80
- fourchette (n.f.) 142
- fourmi (n.f.) 52
- fournure (n.f.) 72
- frais (adj.) 36, 134, 144
- fraise (n.f.) 48, 136
- framboise (n.f.) 48, 136
- franc (n.m.) 124, 128
- français (n.m.) 96
- franchement (adv.) 122
- frange (n.f.) 68
- frein (n.m.) 160
- freiner (v.) 160
- frère (n.m.) 18, 20
- frigo (n.m.) 80
- frisé (adj.) 68
- frite (n.f.) 146
- froid (adj. ou adv.) 36, 38, 62, 122
- fromage (n.m.) 50, 132, 136, 142
- fromager(-ère) (n.m.) 132
- fromagerie (n.f.) 132
- front (n.m.) 56
- frontière (n.f.) 164
- fruit (n.m.) 48, 132, 142
- fruit [de mer] (n.m.) 52, 132
- fruitier (adj.) 48
- fuite (n.f.) 82
- fumé (adj.) 132
- fumeur (n.m.) 156

G

- gagnant (n.m.) 150
- gagner (v.) 34, 100, 130, 150
- gai (adj.) 26
- galet (n.m.) 42
- gant (n.m.) 74, 82
- garage (n.m.) 80, 160
- garagiste (n.m.) 160
- garçon (n.m.) 66
- garde (n.f.) 24
- garder (v.) 64
- gardien (n.m.) 78, 152
- gare (n.f.) 156
- garer (v.) 162
- gasoil (n.m.) 160
- gastrophil (n.m.) 144
- gâteau (n.m.) 132, 140
- gauche (à) (loc. adv.) 162
- gaz (n.m.) 80
- gazon (n.m.) 46
- geler (v.) 38
- gendre (n.m.) 18
- général (adj.) 92
- généreux (adj.) 130
- générosité (n.f.) 122
- génial* (adj.) 120
- genou (n.m.) 56
- gentil (adj.) 98, 112, 120

INDEX

géographique (adj.) 16
géo[graphie] (n.f.) 96
géranium (n.m.) 46
gerbe (n.f.) 26
gibier (n.m.) 52
gigot (n.m.) 132
gilet (n.m.) 70
gin (n.m.) 132, 144
girafe (n.f.) 54
givre (n.m.) 38
glace (n.f.) 38, 88, 132, 154
globe (n.m.) 40
gomme (n.f.) 94
gourmand (adj.) 140
goût (n.m.) 60, 146
goûter (v. ou n.m.) 60, 142
goutte (n.f.) 38
gradin (n.m.) 152
grain (n.m.) 68
grammaire (n.f.) 96
grand (adj.) 64, 68, 84, 92, 94, 156
[grand] magasin (n.m.) 136
Grand Marnier (n.m.) 132
grand-mère (n.f.) 18
grand-parent (n.m.) 18
grand-père (n.m.) 18
[grande] surface (n.f.) 136
grandir (v.) 20
grappe (n.f.) 48
gras (adj.) 30
gratuit (adj.) 92, 162
grêle (n.f.) 38
grêler (v.) 38
grenier (n.m.) 78
grenouille (n.f.) 52
griffer (v.) 50
grille-pain (n.m.) 140
gris (adj.) 36, 38, 68
gros (adj.) 64, 84
guêpe (n.f.) 52
guichet (n.m.) 128, 156
guide (n.m.) 134, 168
gymnase (n.m.) 94, 154
gym[nastique] (n.f.) 154

H

habillé (adj.) 68, 74, 76
habiller (s') (v.) 74, 86
habitant (n.m.) 12
habiter (v.) 12, 84
haché (adj.) 132
haine (n.f.) 24, 26
haïr (v.) 24
hall (n.m.) 158
hameau (n.m.) 44
hanche (n.f.) 56
hand[-ball] (n.m.) 152
haricot [vert] (n.m.) 48
haut (adj. ou n.m.) 42, 56, 106, 150
hauteur (n.f.) 152
haut-parleur (n.m.) 110
hebdomadaire (adj. ou n.m.) 134
hémisphère (n.m.) 40
herbe (n.f.) 132
heure (n.m.) 28, 32, 34, 158, 162
heureux (adj.) 26
hier (n.f.) 28
hi-fi (adj.) 110
hippique (adj.) 152
hirondelle (n.f.) 54
histoire (n.f.) 96, 116
historique (adj.) 168
hiver (n.m.) 28, 154, 166
homard (n.m.) 132
homme (n.m.) 66
honoraires (n.m.) 130
hôpital (n.m.) 102
horaire (n.m.) 156
horodateur (n.m.) 162
hôtel (n.m.) 164
hôtelier (n.m.) 164
hôtesse [de l'air] (n.f.) 100, 158
housse (n.f.) 80
huile (n.f.) 42, 136
huître (n.f.) 52, 132
humain (adj.) 56
humide (adj.) 36, 38
humour (n.m.) 120
hypocrite (adj.) 122

I

idée (n.f.) 112, 118, 168
idiot (adj.) 120
île (n.f.) 40
il faut (loc.) 34
il n'y a pas de quoi (loc.) 8
il y a (loc.) 36
immangeable (adj.) 146
immense (adj.) 64
immeuble (n.m.) 78
immigré (adj.) 16
immobilier (adj.) 84
imperméable (n.m.) 70
impoli (adj.) 6
impôt (n.m.) 130
impression (n.f.) 118
imprimante (n.f.) 106
imprimé (adj. ou n.m.) 72
imprimer (v.) 106
imprudent (adj.) 120
incertain (adj.) 36
incinération (n.f.) 26
incinéré (adj.) 26
indépendant (adj.) 122
indicatif (n.m.) 108
indifférence (n.f.) 26
indifférent (adj.) 26
indiscipliné (adj.) 98
indiscret (adj.) 122
inférieur (adj.) 56
informaticien (n.m.) 106
informatique (n.f.) 106
informatiser (v.) 106
info*[rmation]s (n.f.) 110
infusion (n.f.) 144, 146
ingénieur (n.m.) 100
inondation (n.f.) 38
inondé (adj.) 38
inscrit (adj.) 150
insecte (n.m.) 52
instant (n.m.) 114
installer (s') (v.) 44, 84, 164, 166
instituteur (-trice) (n.) 92, 100
insupportable (adj.) 36

intellectuel (n. m.) 102
 intelligence (n.f.) 58
 intelligent (adj.) 58, 120, 122
 interdit (adj.) 162
 intéressant (adj.) 122
 intérêt (n.m.) 128
 interphone (n.m.) 78
 interprète (n.m. ou f.) 100
 interroger (v.) 98, 106
 interrompre (v.) 118
 intervenir (v.) 118
 intestin (n.m.) 58
 introduire (v.) 106
 inviter (v.) 112, 144
 itinéraire (n.m.) 164

J

jambe (n.f.) 56
 jambon (n.m.) 132, 136
 jardin (n.m.) 46
 jardinage (n.m.) 48
 jardiner (v.) 46
 jardinier (n.m.) 46, 100
 jardinière (n.f.) 46
 jean (n.m.) 70
 jeter (se) (v.) 42, 130
 jeu (n.m.) 110, 134, 148, 152
 jeune (adj.) 64, 66
 jeunesse (n.f.) 164, 168
 je vous / t'en prie (loc.) 8
 joie (n.f.) 26
 joindre (v.) 114
 joli (adj.) 66
 joue (n.f.) 56, 64
 jouer (v.) 148, 150, 152
 jouet (n.m.) 148
 joueur (n.m.) 152
 jour (n.m.) 28, 30
 journal (n.m.) 86, 110, 134
 journaliste (n.m. ou f.) 100, 102, 104
 journée (n.f.) 28, 30, 96
 joyeux (adj.) 10
 judo (n.m.) 154

jumeau (adj. ou n.m.) 20
 jusque (prép.) 162
 jupe (n.f.) 70, 76
 jus (n.m.) 142, 146

K

kilo (n.m.) 64, 138
 kiné[sithérapeute] (n.m. ou f.)
 100
 kir (n.m.) 144

L

là (adv.) 114
 lac (n.m.) 42
 laid (adj.) 66
 laideur (n.f.) 66
 laine (n.f.) 72
 laisse (n.f.) 50
 laisser (v.) 108
 laisser passer (loc. verb.) 8
 lait (n.m.) 88, 132, 136, 142
 lampe (n.f.) 80
 langue (n.f.) 14, 56, 96
 lapin (n.m.) 50, 132
 lard (n.m.) 132
 large (adj. ou n.m.) 42, 76, 168
 larme (n.f.) 26
 lavabo (n.m.) 82
 lavage (n.m.) 134
 lave-vaisselle (n.m.) 86
 laver (se) (v.) 76, 86, 88, 90
 lèche-vitrine (n.m.) 148
 leçon (n.f.) 96, 98
 lecteur (n.m.) 110
 lecture (n.f.) 96
 léger (adj.) 54, 76
 légume (n.m.) 48, 132, 142
 lendemain (n.m.) 28
 lessive (n.f.) 90, 136
 lessivé* (adj.) 62

lettres (n.f.) 96, 102, 126, 134
 lever (se) (v.) 30, 40, 86, 98, 118
 lever [de soleil] (n.m.) 30
 lèvres (n.f.) 56
 libeller (v.) 126
 libraire (n.m. ou f.) 100, 134
 librairie (n.f.) 134
 libre (adj.) 22, 54, 112, 148,
 lien (n.m.) 18
 lieu (n.m.) 28, 94
 lièvre (n.m.) 52
 ligne (n.f.) 64, 108, 114, 156, 158
 limitation (n.f.) 162
 lin (n.f.) 72
 linge (n.m.) 62, 80, 90, 134
 lingerie (n.f.) 136
 lion (n.m.) 54
 liquide (adj.) 124
 lire (v.) 86, 96
 lisse (adj.) 66
 lit (n.m.) 80
 litre (n.m.) 138
 littéraire (adj.) 134
 littoral (n.m.) 42
 livraison (n.f.) 136
 livre (n.f.) 128, 138
 livre (n.m.) 94, 134, 136, 140
 locataire (n.m. ou f.) 84
 location (n.f.) 84
 loge (n.f.) 78
 logement (n.m.) 78
 logiciel (n.m.) 106
 loisir (n.m.) 148
 long (adj.) 68, 70, 76, 168
 longer (v.) 42
 longueur (n.f.) 152
 loto (n.m.) 134
 louche (n.f.) 140
 lourd (adj.) 36, 146
 loyer (n.m.) 84
 luge (n.f.) 154
 lune (n.f.) 40
 lune [de miel] (n.f.) 22
 lunettes (n.f.) 68, 74

INDEX

lycée (n.m.) 92, 94, 96, 98

lycéen (n.m.) 92

M

machine (n.f.) 76, 90

maçon (n.m.) 102

magasin (n.m.) 102

magazine (n.m.) 134

magnéto[phone] (n.m.) 110

magnétoscope (n.m.) 110

magnifique (adj.) 36, 64, 66, 146

maigre (adj.) 64

maillot [de bain] (n.m.) 70

maillot [de corps] (n.m.) 72

main (n.f.) 6, 56, 90, 98, 118

mairie (n.f.) 22

maison (n.f.) 44, 78, 84, 86, 142, 146, 166

maître(-esse) (n.) 92, 96, 146

maître [d'hôtel] (adv. ou n.m.) 104, 144

majeur (adj.) 20

mal (adv. ou n.m.) 48, 58, 62, 64, 66, 68, 162

malade (adj.) 62, 98, 146

maladie (n.f.) 62

maladroit (adj.) 120, 122

malheur (n.m.) 26

malheureux (adj.) 26

malheureusement (adv.) 112

manche (n.f.) 70

manche (n.m.) 140

manège (n.m.) 152

manger (v.) 142

manquer (v.) 62, 98, 120, 156

manteau (n.m.) 70

maquillage (n.m.) 88, 134

maquiller (se) (v.) 88

marchand (n.m.) 132, 134

marche (n.f.) 78, 110

marche (en) (loc. adv.) 160

marché (n.m.) 136

marée (n.f.) 42

marguerite (n.f.) 46

mari (n.m.) 18, 22, 24

mariage (n.m.) 10, 22, 24

marié (adj.) 24

marier (se) (v.) 22, 24

marionnette (n.f.) 148

marketing (n.m.) 102

marquer (v.) 152

marron (adj.) 68

mat (adj.) 66

match (n.m.) 150, 154

matelas (n.m.) 80

matériel (n.m.) 94, 134

maternel (adj.) 14, 92

mathématique[s] (n.f.) 96

matière (n.f.) 72, 92, 96, 98

matin (n.m.) 28, 30

matinée (n.f.) 30, 96

mauvais (adj. ou adv.) 30, 36, 60, 62, 84, 98, 120

mécanicien (n.m.) 100, 160

méchanceté (n.f.) 120

méchant (adj.) 50

médaille (n.f.) 150

médecin (n.m.) 100

médecine (n.f.) 96, 102

médical (adj.) 134

médicament (n.m.) 134

médiocre (adj.) 98

méditerranéen (adj.) 66

melon (n.m.) 48

membre (n.m.) 56

mémoire (n.f.) 106

ménage (n.m.) 90, 104

mener (v.) 168

mensonge (n.m.) 84

mensuel (adj. ou n.m.) 134

menthe (n.f.) 132, 144

mentir (v.) 116

menton (n.m.) 56

menu (n.m.) 144

menuisier (n.m.) 102

mer (n.f.) 40, 42, 166

merci (inter.) 48, 112

mère (n.f.) 18

merveilleux (adj.) 120

mésentente (n.f.) 24

message (n.m.) 108, 114

mesurer (v.) 64

météo (n.f.) 38

métier (n.m.) 100, 102, 104

métro (n.m.) 158

mettre (se) (v.) 34, 74, 86, 88, 98, 110, 128, 130, 160

meuble (n.m.) 80, 136

miauler (v.) 50

midi (n.m.) 30, 32

miel (n.m.) 52, 142

mieux (adv.) 8, 62

mignon (adj.) 66

milieu (n.m.) 40

millénaire (n.m.) 28

mince (adj.) 64

mine (n.f.) 62

minéral (adj.) 144, 146

mineur (adj.) 20

ministère (n.m.) 102

ministre (n.m.) 100

minitel (n.m.) 108

minuit (n.m.) 32

minuscule (adj.) 84

minute (n.f.) 28

miroir (n.m.) 82

mi-temps (n.f.) 152

mixeur (n.m.) 140

mobile (adj.) 108

mobilier (n.m.) 80

mobylette (n.f.) 160

mocassin (n.m.) 72

moche * (adj.) 66

mode (n.f.) 70, 76

mode (n.m.) 124

modèle (n.m.) 76

modem (n.m.) 106

modéré (adj.) 84

moderne (adj. ou n.m.) 80, 84

modeste (adj.) 122, 130

moelleux (adj.) 80

mois (n.m.) 28
 moitié (n.f.) 138
 moniteur (n.m.) 106, 164
 monnaie (n.f.) 124
 monsieur (n.m.) 66
 montagne (n.f.) 44, 154, 166
 montant (adj.) 42
 montant (n.m.) 126
 monter (v.) 42, 110, 152, 164
 montre (n.f.) 74, 134
 monument (n.m.) 168
 moquette (n.f.) 82
 morceau (n.m.) 136
 mordre (v.) 50
 mort (adj.) 62
 mort (n.f.) 20, 26
 mort(-e) (n.) 26
 moteur (n.m.) 160
 motif (n.m.) 72
 moto (n.f.) 160
 mouche (n.f.) 52
 mouette (n.f.) 54
 moulant (adj.) 76
 moule (n.f.) 52, 132
 moule (n.m.) 140
 moulin (n.m.) 140
 mourir (v.) 20, 26, 168
 moussant (adj.) 82
 mousse (n.f.) 88
 moustache (n.f.) 68
 moustachu (adj.) 68
 moustique (n.m.) 52
 mouton (n.m.) 50
 mouvement (n.m.) 58
 moyen (adj.) 64
 moyens (n.m.) 130
 muguet (n.m.) 46
 multinationale (adj.) 104
 mur (n.m.) 78
 muscat (n.m.) 132, 144
 muscle (n.m.) 58
 musclé (adj.) 58
 muscler (se) (v.) 58
 musculation (n.f.) 154

musée (n.m.) 148
 musicien(-ne) (n.) 100
 musique (n.f.) 96

N

nager (v.) 52, 154, 166
 nageur (n.m.) 154
 naissance (n.f.) 20
 naître (v.) 20
 nappe (n.f.) 142
 natation (n.f.) 154
 nationalité (n.f.) 12, 16
 naturalisé (adj.) 16
 nature (n.f.) 44
 naturel (adj.) 40, 72
 nautique (adj.) 154
 navet (n.m.) 48
 négligé (adj.) 68
 neige (n.f.) 38
 neiger (v.) 38
 nerf (n.m.) 58
 nerveux (adj.) 58, 120
 nervosité (n.f.) 122
 nettoyage (n.m.) 134
 nettoyer (v.) 90
 neuf (adj.) 84
 neveu (n.m.) 18
 nez (n.m.) 56, 60, 64
 nièce (n.f.) 18
 niveau (n.m.) 150
 noces (n.f.) 22
 nœud [papillon] (n.m.) 74
 noir (adj.) 38, 54, 66, 68, 72
 noisetier (n.m.) 48
 noisette (n.f.) 48
 noix (n.f.) 48
 nombreux (adj.) 20
 non-fumeur (n.m.) 156
 nord (n.m.) 40
 nordique (adj.) 66
 notaire (n.m.) 102
 note (n.f.) 98
 noter (v.) 98, 114

nourrir (v.) 50
 nouveau-né (n.m.) 20
 nouvelle (n.f.) 10
 noyer (n.m.) 48
 noyer (se) (v.) 166, 168
 nuage (n.m.) 38
 nuageux (adj.) 38
 nuit (n.f.) 30
 nul (adj.) 98
 numéro (n.m.) 108, 114
 nuque (n.f.) 56
 nylon (n.m.) 72

O

obèse (adj.) 64
 occupation (n.f.) 148
 occupé (adj.) 108, 114
 occuper (s') (v.) 48, 50, 90, 104, 148
 océan (n.m.) 40
 odeur (n.f.) 60
 odorat (n.m.) 60
 œil (yeux) (n.m.) 26, 56, 60, 64, 66, 68, 88, 138
 œuf (n.m.) 50, 142
 office [du tourisme] (n.m.) 164
 offrir (v.) 112, 136
 oignon (n.m.) 136
 oiseau (n.m.) 54
 olive (n.f.) 48, 144
 olivier (n.m.) 48
 omelette (n.f.) 146
 oncle (n.m.) 18
 ondulé (adj.) 68
 ongle (n.m.) 56, 88
 opération (n.f.) 128
 opinion (n.f.) 118
 optimiste (adj.) 122
 or (n.m.) 130
 orage (n.m.) 38
 orageux (adj.) 36
 oral (n.m.) 98
 orange (n.f.) 48
 oranger (n.m.) 48

INDEX

ordinateur (n.m.) 106
ordonnance (n.f.) 134
ordre (n.m.) 126
ordure (n.f.) 80
oreille (n.f.) 56, 60
oreiller (n.m.) 80
organe (n.m.) 58
organisé (adj.) 168
originaire (adj.) 16
origine (n.f.) 16
orphelin (adj.) 26
orteil (n.m.) 56
orthographe (n.f.) 96
os (n.m.) 56
ouest (n.m.) 40
ouïe (n.f.) 60
ouragan (n.m.) 38
ours (n.m.) 54
outil (n.m.) 48, 80
ouvert (adj.) 122
ouvre-boîte (n.m.) 140
ouvrier(-ière) (n.) 102, 104
ouvrir (v.) 106, 128

P

paiement (n.m.) 124
pain (n.m.) 122, 132, 142
pain [au chocolat] (n.m.) 132, 142
paire (n.f.) 72
pâle (adj.) 64, 66
palier (n.m.) 78
pamplemousse (n.m.) 48
pamplemoussier (n.m.) 48
panier (n.m.) 136
panne (n.f.) 78
panne (en) (loc. adv.) 160
panoplie (n.f.) 148
pantalon (n.m.) 70
pantoufle (n.f.) 72, 134
pape (n.m.) 122
papeterie (n.f.) 134
papier (n.m.) 134
papier [peint] (n.m.) 78

papillon (n.m.) 52
paquet (n.m.) 136
paquet-cadeau (n.m.) 136
paraître (v.) 66
parapluie (n.m.) 74
parasol (n.m.) 166
parcourir (v.) 168
pardon (n.m.) 116
parent (n.m.) 18, 20
paresseux (adj.) 98, 120
parfum (n.m.) 88, 134, 136
parfumer (se) (v.) 88
parfumerie (n.f.) 134, 136
parking (n.m.) 162
parler (v.) 114, 116
parole (n.f.) 116, 118
parquet (n.m.) 82, 90
part (n.f.) 112, 114
partager (v.) 130
parterre (n.m.) 46
participer (v.) 150
partie (n.f.) 148, 150
partir (v.) 164, 168
passage (n.m.) 156
passage [piétons] (n.m.) 162
passager (n.m.) 158
passeport (n.m.) 164
passer (v.) 30, 34, 86, 90, 92, 98, 108, 114, 164, 166
passif (adj.) 98
passion (n.f.) 22
passoire (n.f.) 140
pastis (n.m.) 132
pâté (n.m.) 132
patience (n.f.) 120
patient (adj.) 120
patienter (v.) 114
patin (n.m.) 154
patinage (n.m.) 154
patineur (n.m.) 154
patinoire (n.f.) 154
pâtisserie (n.f.) 132, 140, 142
pâtissier(-ière) (n.) 132
patron (n.m.) 102

patte (n.f.) 50
pauvre (adj.) 130
payant (adj.) 92, 162
payer (v.) 84, 124, 126, 128
pays (n.m.) 12, 16
péage (n.m.) 162
peau (n.f.) 58, 60, 64, 66
pêche (n.f.) 48, 52
pêcher (n.m.) 48
pêcher (v.) 52
pêcheur (n.m.) 52
pédale (n.f.) 160
pédaler (v.) 152
peigne (n.m.) 88
peigner (v.) 88
peignoir (n.m.) 70
peindre (v.) 78
peine (n.f.) 26, 112
pellicule (n.f.) 164
pelouse (n.f.) 46
penderie (n.f.) 80
pendre (v.) 84
pensée (n.f.) 58
penser (v.) 58, 118
pension (n.f.) 102
pente (n.f.) 44
percevoir (v.) 130
perdant (n.m.) 150
perdre (v.) 26, 34, 58, 64, 150
père (n.m.) 18
perforé (adj.) 94
permanente (n.f.) 134
permis [de conduire] (n.m.) 160
perroquet (n.m.) 54
persil (n.m.) 132
personnalité (n.f.) 120
personne (n.f.) 20
personnel (n.m.) 102, 116
personnel (adj.) 160
peser (v.) 64
pétale (n.m.) 46
petit (adj.) 22, 64, 66, 68
[petit] pois (n.m.) 48, 136
[petit] déjeuner (n.m.) 86, 142

- petit-enfant (n.m.) 18
 petit-fils (n.m.) 18
 petite-fille (n.f.) 18
 phare (n.m.) 160
 pharmacie (n.f.) 134
 pharmacien (n.m.) 134
 philo[sophie] (n.f.) 96
 photo (n.f.) 164
 physique (n.f.) 96
 physique (n.m.) 64
 pie (n.f.) 122
 pièce (n.f.) 78, 124
 pied (n.m.) 40, 56, 60, 122, 152, 164
 piéton (n.m.) 162
 pigeon (n.m.) 54
 pile (adv.) 32
 pilote (n.m.) 158
 piloter (v.) 152
 piment (n.m.) 146
 pince (n.f.) 90
 ping-pong (n.m.) 150
 piquer (v.) 52
 piqûre (n.f.) 52
 piscine (n.f.) 154
 pistache (n.f.) 144
 piste (n.f.) 154, 158
 pittoresque (adj.) 84
 pizza (n.f.) 146
 placard (n.m.) 80, 90
 place (n.f.) 156
 plafond (n.m.) 78
 plage (n.f.) 42, 166
 plaine (n.f.) 44
 plaie (v.) 66
 plaisanter (v.) 116
 plaisir (n.m.) 112
 plan (n.m.) 164
 planche (n.f.) 140
 planche [à voile] (n.f.) 154, 166
 planète (n.f.) 40
 plante (n.f.) 134
 planter (v.) 46
 plaque (n.f.) 136
 plat (adj.) 72, 142
 plat (n.m.) 140, 142
 plate-bande (n.f.) 46
 plateau (n.m.) 140, 142
 platine (n.f.) 110
 plein (n.m.) 160
 plein (adj.) 42, 62
 pleurer (v.) 26
 pleuvoir (v.) 38
 plier (v.) 90
 plissé (adj.) 70
 plomberie (n.f.) 84
 plombier (n.m.) 100, 102
 pluie (n.f.) 38, 122
 plume (n.f.) 54
 pluvieux (adj.) 36
 poche (n.f.) 130, 134
 poêle (n.f.) 140
 poids (n.m.) 64
 poignet (n.m.) 56
 poil (n.m.) 56
 point [cardinal] (n.m.) 40
 point [de vue] (n.m.) 118
 pointe (n.f.) 106, 158, 162
 peinture (n.f.) 76
 poire (n.f.) 48
 poireau (n.m.) 48
 poirier (n.m.) 48
 pois (n.m.) 72
 poisson (n.m.) 52, 132, 142
 poissonnerie (n.f.) 132
 poissonnier(-ère) (n.) 132
 poitrine (n.f.) 56
 poivre (n.m.) 68, 146
 poivrière (n.f.) 142
 poivron (n.m.) 48
 politique (adj.) 16
 polo (n.m.) 70
 pomme (n.f.) 48
 pomme [de terre] (n.f.) 48, 136
 pommier (n.m.) 48
 ponctuel (adj.) 32
 pondre (v.) 50
 pont (n.m.) 28, 158
 porc (n.m.) 50, 132
 port (n.m.) 42, 158
 portail (n.m.) 78
 porte (n.f.) 78, 84
 portefeuille (n.m.) 124
 portemanteau (n.m.) 78
 porte-monnaie (n.m.) 124
 porter (v.) 68, 74
 porte-serviettes (n.m.) 82
 portière (n.f.) 160
 porto (n.m.) 132, 144
 poser (v.) 116
 possible (adj.) 116
 postal (adj.) 128, 166
 poste (n.m.) 110, 114
 poste (n.f.) 102, 128
 pot (n.m.) 46, 136
 potable (adj.) 144
 potage (n.m.) 142
 potager (n.m. ou adj.) 48
 pou (n.m.) 66
 poubelle (n.m.) 80
 poule (n.f.) 50
 poulet (n.m.) 50, 132
 poumon (n.m.) 58
 poupée (n.f.) 148
 pourboire (n.m.) 144
 pourquoi pas (loc.) 112
 pousser (v.) 46
 poussière (n.f.) 90
 pouvoir (v.) 62
 prairie (n.f.) 44
 pratiquer (v.) 150
 pré (n.m.) 44
 précis (adj.) 32
 premier (adj.) 156
 prendre (v.) 34, 42, 62, 64, 76, 86, 88, 98, 112, 114, 116, 118, 126, 142, 144, 154, 156, 158, 160, 162, 164, 166, 168
 préparatifs (n.m.) 164
 préparer (se) (v.) 86, 98
 présentation (n.f.) 6,
 présenter (se) (v.) 6, 114
 pressé (adj.) 34

INDEX

presse-agrumes (n.m.) 140
pressing (n.m.) 134
prêter (v.) 130
prévoir (v.) 112
primaire (adj.) 92, 96
printemps (n.m.) 28, 54
pris (adj.) 112
prison (n.f.) 84
privé (adj. ou n.m.) 92
prix (n.m.) 136, 138, 144, 164
prochain (adj.) 28
proche (adj.) 20
produit (n.m.) 86, 88, 90, 134, 136
prof[esseur] (n.m.) 92, 94, 98,
100, 102, 104
profession (n.f.) 100, 104
professionnel (adj.) 92, 102, 104,
116, 150
profond (adj.) 122
programme (n.m.) 106, 110
progrès (n.m.) 98, 106
promener (se) (v.) 50, 90, 148, 168
promotion (n.f.) 10, 136
prononcer (v.) 118
proposer (v.) 112
propre (adj.) 68, 84
propriétaire (n.m. ou f.) 84
provenance (n.f.) 156
provision (n.f.) 80, 128
prudent (adj.) 120, 162
prune (n.f.) 48, 144
prunier (n.m.) 48
psycho[logie] (n.f.) 96
public (adj. ou n.m.) 92
puer* (v.) 60
pull-over (n.m.) 70
P.V. (n.m.) 162
pyjama (n.m.) 70

Q

quai (n.m.) 156, 158
qualité (n.f.) 122
quantité (n.f.) 138

quart (n.m.) 132, 138
quartier (n.m.) 84
question (n.f.) 116, 118
queue (n.f.) 50
queue [de cheval] (n.f.) 68
quiche (n.f.) 132, 146
quitter (se) (v.) 24, 42, 84, 114
quotidien (adj. ou n.m.) 86, 134

R

raccrocher (v.) 108
racine (n.f.) 46
raconter (v.) 116
radiateur (n.m.) 80
radieux (adj.) 36
radin* (adj.) 130
radio (n.f.) 86, 110
radis (n.m.) 136
raide (adj.) 64, 68, 78
raisin (n.m.) 48
raison (n.f.) 118
raisonnable (adj.) 138
ralentir (v.) 160
rallye (n.m.) 152
ramasser (v.) 46, 52, 90, 166
ramener (v.) 112
randonnée (n.f.) 154, 168
randonneur (n.m.) 154
ranger (v.) 78, 90
rappeler (v.) 108, 114
raquette (n.f.) 150
ras du cou (loc. adv.) 70
raser (se) (v.) 88
rasoir (n.m.) 88
rater (v.) 98, 156
ravager (v.) 38
ravissant (adj.) 66
rayon (n.m.) 70, 136
rayure (n.f.) 72
réaliste (adj.) 40
rebord (n.m.) 82
recalé (adj.) 98
recette (n.f.) 140

recevoir (v.) 108, 128, 130
réciter (v.) 98
récolte (n.f.) 48
réconciliation (n.f.) 84
réconcilier (se) (v.) 24
record (n.m.) 150
récréation (n.f.) 96
reculer (v.) 160
redoubler (v.) 92, 98
refaire (v.) 84
réfléchir (v.) 58
réfrigérateur (n.m.) 80
refuge (n.m.) 44
réfugié (adj.) 16
refuser (v.) 112
régaler (se) (v.) 146
regard (n.m.) 60
regarder (se) (v.) 60, 86, 88, 110
régime (n.m.) 64
région (n.f.) 14, 16, 166
régional (adj.) 156
règle (n.f.) 94, 152
règlement (n.m.) 124
régler (v.) 110, 124
regretter (v.) 114
rein (n.m.) 56, 58
réjouir (se) (v.) 26
relation (n.f.) 22
relevé (n.m. ou adj.) 128, 146
religieux (adj.) 22, 92
remarier (se) (v.) 24
rembourser (v.) 128
remerciement (n.m.) 8
remercier (v.) 8
remonte-pente (n.m.) 154
remonter (v.) 42, 154
remplir (v.) 126
rencontre (n.f.) 24
rencontrer (se) (v.) 22, 24
rendez-vous (n.m.) 116
rendre (v.) 124
renseignement (n.m.) 108, 156
enseigner (se) (v.) 76, 168
rentrée (n.f.) 94, 130

rentrer (v.) 86, 160
 réparer (v.) 78, 160
 repas (n.m.) 86, 142, 144
 repassage (n.m.) 90
 repasser (v.) 90
 repeindre (v.) 78
 répéter (v.) 54, 116
 répondeur (n.m.) 108
 répondre (v.) 108, 114, 116
 réponse (n.f.) 116
 repos (n.m.) 62
 reposer (se) (v.) 168
 reprendre (v.) 146
 réseau (n.m.) 106
 réservation (n.f.) 156
 réservé (adj.) 122
 réserver (v.) 144, 156, 164
 réservoir (n.m.) 160
 résidence (n.f.) 84, 166
 résidentiel (adj.) 84
 respecter (v.) 162
 respiration (n.f.) 58
 respirer (v.) 58
 restaurant (n.m.) 144, 146, 148
 rester (v.) 74
 résultat (n.m.) 92
 retard (en) (loc. adv.) 34
 retarder (v.) 34
 retirer (v.) 74, 126, 130
 retour (n.m.) 166
 retraite (n.f.) 102
 retraité (n.m.) 102
 réussir (v.) 98
 réussite (n.f.) 10
 réveil (n.m.) 80
 réveiller (se) (v.) 86
 revenu (n.m.) 130
 réviser (v.) 98, 160
 révision (n.f.) 160
 revoir (v.) 98
 revue (n.f.) 134
 rez-de-chaussée (n.m.) 78
 rhume (n.m.) 62
 riche (adj.) 130

ride (n.f.) 66
 ridé (adj.) 66
 rideau (n.m.) 80, 82
 rien (adv.) 112, 138
 rincer (se) (v.) 88
 ring (n.m.) 154
 rire (v. ou n.m.) 26
 rive (n.f.) 42
 rivière (n.f.) 42
 robe (n.f.) 70
 robinet (n.m.) 80
 rocher (n.m.) 42
 romantique (adj.) 120
 rond (adj.) 64, 66
 rond-point (n.m.) 162
 ronronner (v.) 50
 roquefort (n.m.) 132
 rosbif (n.m.) 132
 rose (n.f.) 46
 rosé (adj.) 132, 144
 rossignol (n.m.) 54
 rôti (n.m.) 132
 rouble (n.m.) 128
 roue (n.f.) 160
 rouge (adj.) 64, 132, 144
 rouge [à lèvres] (n.m.) 88
 roulé (adj.) 70
 rouleau (n.m.) 140
 rouler (v.) 130, 162
 route (n.f.) 162, 164
 roux (adj.) 64, 68
 ruche (n.f.) 52
 rude (adj.) 38
 rue (n.f.) 162
 rugby (n.m.) 152
 ruisseau (n.m.) 42
 rupture (n.f.) 24

S

sable (n.m.) 42, 166
 sac (n.m.) 74, 136, 164, 166
 sage (adj.) 98
 sage-femme (n.f.) 100

saigner (v.) 58
 saisir (v.) 106
 saison (n.f.) 28
 salade (n.f.) 48
 saladier (n.m.) 140
 salaire (n.m.) 128, 130
 sale (adj.) 84
 salé (adj.) 42, 146
 salière (n.f.) 142
 salle [à manger] (n.f.) 78
 salle [d'attente] (n.f.) 156
 salle [de bains] (n.f.) 82
 salle [de classe] (n.f.) 94
 salle [de séjour] (n.f.) 78
 salon (n.m.) 80
 salopette (n.f.) 70
 saluer (se) (v.) 6
 sandale (n.f.) 72, 134
 sandwich (n.m.) 146
 sang (n.m.) 58
 sang-froid (n.m.) 60
 sanglier (n.m.) 52
 santé (n.f.) 62
 sapin (n.m.) 46
 sardine (n.f.) 52
 sauce (n.f.) 146
 saucisse (n.f.) 132
 saucisson (n.m.) 132
 saumon (n.m.) 52, 132
 saut (n.m.) 152
 sauter (v.) 60, 152
 sauvage (adj.) 52
 sauvegarder (v.) 106
 savon (n.m.) 88
 savonner (v.) 88
 scène [de ménage] (n.f.) 24
 scolaire (adj.) 94, 134
 scolarité (n.f.) 92
 scooter (n.m.) 160
 sec (adj.) 38, 134, 144
 sèche-cheveux (n.m.) 88
 sécher (se) (v.) 88
 sécher* (v.) 98
 sécheresse (n.f.) 38

INDEX

second (adj.) 156
 secondaire (adj.) 84, 92, 166
 seconde (n.f.) 28
 secret (adj.) 126
 secrétaire (n.m. ou f.) 102
 secteur (n.m.) 104
 séduisant (adj.) 66
 sein (n.m.) 56
 séjourner (v.) 166
 sel (n.m.) 68
 selon (prép.) 118
 sélectionner (v.) 106
 semaine (n.f.) 28
 sembler (v.) 118
 semelle (n.f.) 72
 sens (n.m.) 60, 120
 sens [unique] (n.m.) 162
 sensibilité (n.f.) 122
 sentier (n.m.) 44
 sentiment (n.m.) 22, 118
 sentir (se) (v.) 26, 46, 60, 62
 séparation (n.f.) 24
 séparer (se) (v.) 24
 sérieux (adj.) 122
 serpent (n.m.) 54
 serpillière (n.f.) 90
 serré (adj.) 52
 serrer (se) (v.) 6
 serrure (n.f.) 78
 serveur (n.m.) 144
 service (n.m.) 144
 serviette (n.f.) 82, 88, 142
 servir (v.) 86, 112, 144
 seul (adj.) 22
 sévère (adj.) 98
 shampooing (n.m.) 88
 short (n.m.) 70
 siècle (n.m.) 28
 siège (n.m.) 160
 siffler (v.) 54
 signature (n.f.) 126
 signer (v.) 126
 simple (adj.) 156, 164
 singe (n.m.) 54

site (n.m.) 168
 ski (n.m.) 154
 skieur (n.m.) 154
 slave (adj.) 66
 slip (n.m.) 72
 société (n.f.) 148
 socio[logie] (n.f.) 96
 socio-professionnel (adj.) 102
 socquette (n.f.) 72
 sœur (n.f.) 18, 20
 soie (n.f.) 72
 soif (n.f.) 62
 soigné (adj.) 68
 soir (n.m.) 28, 30
 soirée (n.f.) 30, 148
 sol (n.m.) 82, 90
 solaire (adj.) 40, 166
 solde (n.m.) 128, 136
 soleil (n.m.) 30, 36, 40, 166
 sombre (adj.) 84
 somme (n.f.) 124, 128
 sommeil (n.m.) 62
 sommet (n.m.) 44
 son (n.m.) 110
 sonner (v.) 78, 80, 108, 114
 sortie (n.f.) 94, 144
 sortir (v.) 90, 126, 130, 148, 160, 168
 sou (n.m.) 130
 souffler (v.) 38
 souhait (n.m.) 10
 souhaiter (v.) 10
 soupe (n.f.) 142
 soupière (n.f.) 140
 souple (adj.) 64
 source (n.f.) 42
 sourcil (n.m.) 56
 sourd (adj.) 60
 sourire (v. ou n.m.) 64
 souris (n.f.) 50, 106
 sous-sol (n.m.) 80
 sous-vêtement (n.m.) 72
 souterrain (adj.) 156, 158, 162
 soutien-gorge (n.m.) 72

souvenir (n.m.) 166
 spectacle (n.m.) 148
 splendide (adj.) 36
 sport (n.m.) 94, 96, 148, 150, 152, 154, 166
 sportif (adj.) 150
 squash (n.m.) 150
 squelette (n.m.) 56
 stade (n.m.) 152
 stagiaire (n.m. ou f.) 102
 station (n.f.) 110, 154, 158
 station-service (n.f.) 160
 stationnement (n.m.) 162
 stationner (v.) 162
 steack (n.m.) 132
 stéréo (adj.) 110
 stocker (v.) 106
 stretching (n.m.) 154
 strict (adj.) 98
 studio (n.m.) 84
 stylo (n.m.) 134
 stylo-bille (n.m.) 94
 stylo-plume (n.m.) 94
 succès (n.m.) 10
 sucre (n.m.) 136
 sud (n.m.) 40
 suite (n.f.) 30
 suivre (v.) 42, 98
 sujet (n.m.) 116
 super* (adj.) 98, 120
 super (n.m.) 160
 superbe (adj.) 62, 66
 superficiel (adj.) 122
 supérieur (adj. ou n.m.) 56, 92
 supermarché (n.m.) 136
 supporter (n.m.) 152
 sûr (adj.) 118
 surf (n.m.) 154
 surveillé (adj.) 98
 survêtement (n.m.) 70
 suspendre (v.) 80
 sympathie (n.f.) 26
 sympa*[thique] (adj.) 98, 120, 122

synthétique (adj.) 72, 76

système (n.m.) 40

T

tabac (n.m.) 134

table (n.f.) 78, 80, 86, 94, 98, 150

tableau (n.m.) 82, 94

tache [de rousseur] (n.m.) 68

taille (n.f.) 64, 76

taille-crayon (n.m.) 94

tailleur (n.m.) 70

taire (se) (v.) 116

talon (n.m.) 72

tante (n.f.) 18

tant pis (loc.) 112

taper (v.) 58

tapis (n.m.) 82

tard (adv.) 34

tarte (n.f.) 132

tartine (n.f.) 142

tasse (n.f.) 142

taxi (n.m.) 162

tchin-tchin* (inter.) 10

technique (n.f. ou adj.) 106

technologie (n.f.) 106

technologique (adj.) 106

teindre (v.) 134

teint (n.m.) 64, 66

teinturerie (n.f.) 134

teinturier(-ère) (n.) 134

télécommande (n.f.) 110

télécopie (n.f.) 108

téléphone (n.m.) 108, 114, 116

téléphoner (v.) 108, 114

téléphonique (adj.) 108, 114

télévisé (adj.) 110

télé[vision] (n.f.) 80, 86, 110

témoin (n.m.) 22

tempéré (adj.) 38

tempête (n.f.) 38

temps (n.m.) 28, 34, 36, 50, 148

tendresse (n.f.) 26

tenir (v.) 50

tennis (n.m.) 150

tente (n.f.) 164

terrain (n.m.) 94, 152, 164

terrasse (n.f.) 146

Terre (n.f.) 40

terrestre (adj.) 40

tête (n.f.) 56, 60, 88, 138, 144

thé (n.m.) 142, 146

thon (n.m.) 132

ticket (n.m.) 134, 158

tige (n.f.) 46

tigre (n.m.) 54

timbre (n.m.) 134

timide (adj.) 122

timidité (n.f.) 120

tire-bouchon (n.m.) 142

tiroir (n.m.) 80

tissu (n.m.) 72

toile (n.f.) 72

toile [d'araignée] (n.f.) 52

toilette (n.f.) 82, 86, 88, 166

toilettes (n.f.) 62, 82

toit (n.m.) 78, 84

tolérant (adj.) 122

tomate (n.f.) 48

tombe (n.f.) 26

tomber (v.) 22, 28, 30, 38, 108, 114

tonalité (n.f.) 108

tondre (v.) 46

tonnerre (n.m.) 38

torchon (n.m.) 86

tornade (n.f.) 38

torrent (n.m.) 44

torrents (à) (loc. adv.) 38

torride (adj.) 36

tort (n.m.) 118

tôt (adv.) 34

touche (n.f.) 108, 110

touché (adj.) 122

toucher (v. ou n.m.) 60, 128

tour (n.m.) 148, 168

tourisme (n.m.) 164, 166

touriste (n.m. et f.) 166

touristique (adj.) 134, 164, 166, 168

tourne-disque (n.m.) 110

tourner (v.) 40, 144, 162

tournoi (n.m.) 150

train (n.m.) 148, 156

traitement [de texte] (n.m.) 106

tram[way] (n.m.) 158

tranche (n.f.) 136

transistor (n.m.) 110

transmettre (v.) 114

transpiration (n.f.) 58

transpirer (v.) 58

transport (n.m.) 156, 158

travail (n.m.) 78, 84, 98, 104

travailler (v.) 12, 98, 104

travailleur (adj.) 98, 122

traversée (n.f.) 158

traverser (v.) 24, 162

tremblement [de terre] (n.m.) 40

trésor (n.m.) 22

tresse (n.f.) 68

tricot (n.m.) 148

tricoter (v.) 148

trinquet (v.) 10

triste (adj.) 26

tristesse (n.f.) 26

troisième (adj.) 20

tromper (se) (v.) 114

tronc (n.m.) 46

tropical (adj.) 38

trottoir (n.m.) 162

troupeau (n.m.) 50

trousse (n.f.) 94, 166

trouver (v.) 122

truite (n.f.) 132

T-shirt (n.m.) 70

tube (n.m.) 136

tulipe (n.f.) 46

tuner (n.m.) 110

tutoiement (n.m.) 6

tutoyer (se) (v.) 6

tuyau (n.m.) 82

type (n.m.) 66, 120

INDEX

U

uni (adj.) 72
union (n.f.) 22
unique (adj.) 20
univers (n.m.) 40
université (n.f.) 92, 96, 102
usage (n.m.) 6
usine (n.f.) 102
ustensile (n.m.) 140

V

vacances (n.f.) 94, 164, 166, 168
vache (n.f.) 50
vague (n.f.) 42, 166
vainqueur (n.m.) 150
vaisselle (n.f.) 86
valise (n.f.) 78, 164, 166
vallée (n.f.) 42, 44
vase (n.m.) 82
veau (n.m.) 50, 132
végétaux (n.m.) 46
véhicule (n.m.) 160
veille (n.f.) 28
vélo (n.m.) 152, 160, 164
vélomoteur (n.m.) 160
vendange (n.f.) 48
vendeur (n.) 100, 136
vendre (v.) 132
vent (n.m.) 36, 38
ventre (n.m.) 56
verger (n.m.) 48
verglas (n.m.) 38
vérité (n.f.) 116
vernis (n.m.) 88
verre (n.m.) 142, 168
verse (à) (loc. adv.) 38
verser (v.) 130

vert (adj.) 64, 68
vertèbre (n.f.) 56
verveine (n.f.) 144
veste (n.f.) 70
vêtement (n.m.) 70, 74, 76, 134, 136
veuf (veuve) (adj.) 26
viande (n.f.) 132, 142
victoire (n.f.) 150
vidéo (n.f.) 110
vie (n.f.) 100, 104
vieillesse (n.f.) 20
vieillir (v.) 20
viennoiserie (n.f.) 132
vieux (adj.) 66
vigne (n.f.) 48
vigneron (n.m.) 102
village (n.m.) 44
ville (n.f.) 14, 166
vin (n.m.) 132, 142, 144
virage (n.m.) 162
virer (v.) 128
virement (n.m.) 128
visa (n.m.) 164
visage (n.m.) 56, 62, 64, 66
viscose (n.f.) 72
visite (n.f.) 126
visiter (v.) 84, 168
vitamine (n.f.) 62
vitesse (n.f.) 162
vitre (n.f.) 90
vitrine (n.f.) 136
vivant (adj.) 98
vivre (v.) 22
vodka (n.f.) 132
vœu (n.m.) 10
voie (n.f.) 156
voilage (n.m.) 82
voile (n.f.) 154

voir (se) (v.) 22, 60
voisin (n.m.) 78
voiture (n.f.) 152, 156, 160
vol (n.m.) 158
volaille (n.f.) 50, 132
volant (n.m.) 160
voler (v.) 54
volet (n.m.) 82
volley[-ball] (n.m.) 152
volontiers (adv.) 112
volume (n.m.) 110
vouvoiement (n.m.) 6
vouvoyer (se) (v.) 6
voyage (n.m.) 22, 156, 164, 166, 168
voyager (v.) 156
voyageur (n.m.) 156
vrai (adj.) 116
vue (n.f.) 60

W

wagon (n.m.) 156
whisky (n.m.) 132, 144

Y

yaourt (n.m.) 142
yeux (voir œil)
yen (n.m.) 128
yuan (n.m.) 128

Z

zapper (v.) 110
zèbre (n.m.) 54
zoo (n.m.) 54, 148
zut* (inter.) 112

N° d'éditeur : 10174937
Imprimé en Italie - Décembre 2010
par «La Tipografica Varese S.p.A.» Varese