



だいいつか
第1課

ユニット1 漢字のはなし (Lectures on Kanji)

えからできた漢字 - 1 - (Kanji made from pictures - 1 -)

The ancient Chinese drew pictures of various things around them. These pictures have gradually been simplified and have taken on a square shape to make them easier to write. This is how the present Kanji characters were made. Each Kanji, therefore, carries a specific meaning.

Look at the following picture.

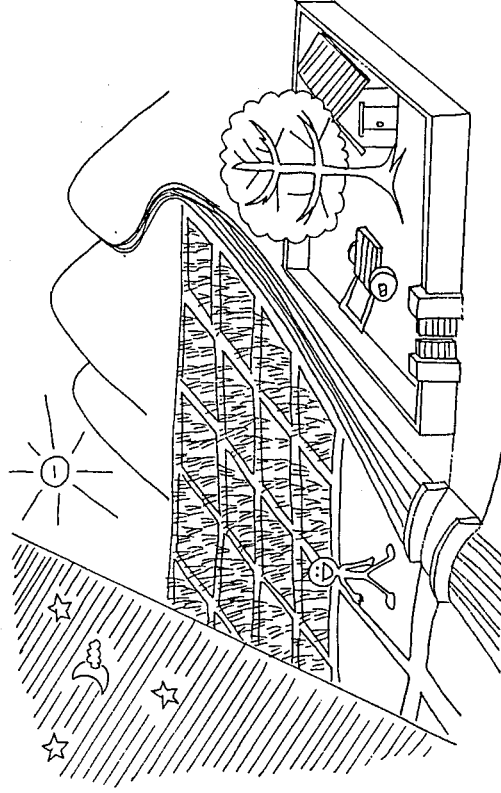

Guess the meanings of the Kanji characters below.

1. 山 2. 川 3. 田 4. 木 5. 日 6. 月 7. 人
8. 口 9. 車 10. 門

These Kanji characters were made from very primitive pictures as follows. Usually each Kanji has at least two ways of being read; the so-called 'KUN YOMI' (Japanese reading) and 'ON YOMI' (Chinese reading).

Picture	→	Kanji	'KUN'	'ON'	Meaning
	→	日	ひ	[NICHI]	sun
	→	日	ひ	[NICHI]	day
	→	月	つき	[GETSU]	moon
	→	木	き	[MOKU]	month
	→	木	き	[BOKU]	tree
	→	山	やま	[SAN]	mountain
	→	川	かわ	[SEN]	river
	→	田	た	[DEN]	rice field
	→	人	ひと	[JIN]	man
	→	人	ひと	[JIN]	person
	→	口	くち	[KOU]	mouth
	→	車	くるま	[SHA]	car
	→	門	(かど)	[MON]	gate

* () reading is rarely used.

When a single Kanji is used alone as a word, we usually read it by its 'KUN YOMI' (Japanese reading) which gives its meaning. When Kanji are used together with other Kanji to make a word, we often read them by their 'ON YOMI' (Chinese reading). Generally speaking, however, the way of reading Kanji should be decided according to each individual word.

ユニット 2

第一課のきほん漢字 (Basic Kanji)

2-1. 漢字のかきかた (Kanji Writings)

<きほんのルール (Basic Rules)>

ルール 1 : Make every Kanji the same size and put them in a square.

例、 ×

日

本

語

 ○

日

本

語

ルール 2 : Follow the basic stroke order.

(1) Write from left to right. →

(2) Write downward. ↓

(3) Draw strokes from the top to the bottom as follows.



(4) Draw strokes from the left to the right in the following order.



(5) Draw a square in the following way.



(6) When there is a figure in the square, the line which closes the square is drawn last.



c.f. When a stroke line passes through a square, draw that stroke last.

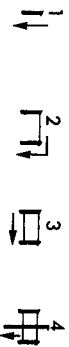

ルール 3 : There are three basic ways to end a stroke.

- ① Stop
- ② Stretch
- ③ Hook

9

漢字	いみ	くんよみ	オンヨミ	(かくさう)
車	car	くるま	シヤ	(7)
一				
二				
三				
四				
五				
六				
七				
八				
九				
十				

車(くるま) a car
自動車(じ・どう・しゃ) a car, an automobile

電車(でん・しゃ) a train

10

門	gate	(かど)	モン	(8)
一	門	門	門	門
二	門	門	門	門
三	門	門	門	門
四	門	門	門	門
五	門	門	門	門
六	門	門	門	門
七	門	門	門	門
八	門	門	門	門
九	門	門	門	門
十	門	門	門	門

門(もん) a gate
専門(せん・もん) a speciality

2-2. よみれんしゅう (Reading Exercises)

I. Write the reading of the following Kanji in Hiragana.

1. 木 2. 車 3. 月 4. 門 5. 日

6. 人 7. 口 8. 山 9. 川 10. 田

11. 人口 12. 山田さん

II. Write the reading of the following Kanji in Hiragana.

1. 日曜日 2. 月曜日 3. 木曜日 4. 日本

えん

5. きょうは3月15日です。 Today is the 15th of March.
今日(けふ)

6. あの人は山川さんです。 That man over there is Mr. Yamakawa.

7. 山川さんは日本人です。 Mr. Yamakawa is a Japanese.

8. あの山は筑波山です。 That mountain over there is
Mt. Tsukuba.

9. この川は利根川です。 This river is the Tone River.

10. 川田さんの専門は車です。 Mr. Kawada's speciality is cars.

2-3. かぎれんしゅう (Writing Exercises)

I. Fill in the blanks with an appropriate Kanji.

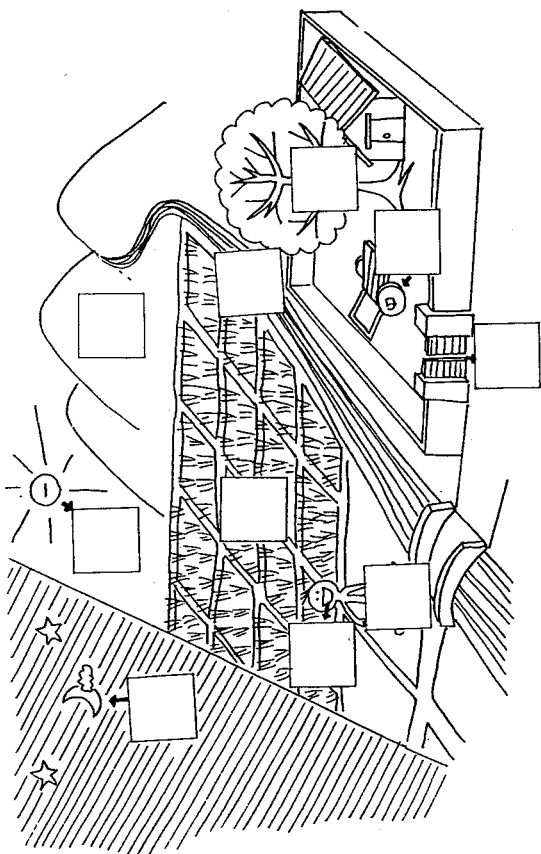

- 1. a tree 2. a man 3. a mouth 4. the sun 5. the moon
- 6. a river 7. a mountain 8. a rice field 9. a car 10. a gate

II. Fill in the blanks with an appropriate Kanji.

- 1. January 2. February 3. March 4. April
- 5. May 6. June 7. July 8. August
- 9. September 10. October 11. November 12. December
- 13. a train 14. Sunday 15. Monday 16. Thursday
- 17. Mt. Tsukuba 18. Mt. Fuji 19. population 20. a speciality
- 21. a Japanese 22. Mr. Yamada 23. Miss Yamakawa 24. the Tone River

1	□	が	つ	2	□	に	が	つ	3	□	さん	が	つ	4	□	し	が	つ									
5	□	が	つ	6	□	ろ	く	が	つ	7	□	し	ち	が	つ	8	□	は	ち	が	つ						
9	□	く	が	つ	10	□	じ	ゅう	い	ち	が	つ	11	□	じ	ゅう	い	ち	が	つ	12	□	じ	ゅう	に	が	つ
電	□	で	ん	し	ゃ	曜	□	に	ち	よ	う	び	曜	□	げ	つ	よ	う	び	曜	□	も	く	よ	う	び	
筑	波	□	□	つ	く	ぼ	さん	富	士	□	□	ふ	じ	さん	専	□	せん	もん									
本	□	に	ほん	じん	山	田	さん	さん	さん	さん	さん	利	根	□	山	田	さん	さん	さん	さん	利	根	□				

ユニット 2

第二課のきほん漢字 (Basic Kanji)

2-1. 漢字のかきかた (Kanji Writings)

<きほんの画 (Basic Strokes) >

(1) a horizontal line

いち 一 くるま 車

(2) a vertical line

かわ 川 やま 山

(3) a slanting line

ひと 人 き 木 かね 金

(4) a short hook

つき 月 みず 水 こ 子

(5) a long hook

さき 先 きゆう 九 ころ 心

(6) a corner

くち 口 やま 山 おんな 女 わたし 私

(7) a dot and various short lines

ひ 火 がく 学 かね 金 せい 生

漢字	読み	くんよみ	オンヨミ	(かくすう)
火	fire	ひ	カ	(4)
	灬			
	灬			
	灬			
火(ひ)	fire	火山(か・ざん) a volcano		
火曜日(か・よう・び)	Tuesday			

漢字	読み	くんよみ	オンヨミ	(かくすう)
水	water	みず	スイ	(4)
	冫			
	冫			
	冫			
水(みず)	water	水田(すい・でん) a rice field		
水曜日(すい・よう・び)	Wednesday			

漢字	読み	くんよみ	オンヨミ	(かくすう)
金	gold, money metal	かね	キン	(8)
	钅			
	钅			
	钅			
お金(かね)	money	金田(かね・だ) Japanese name		
金(きん)	gold	金曜日(きん・よう・び) Friday		

漢字	読み	くんよみ	オンヨミ	(かくすう)
土	ground earth, soil	つち	ド	(3)
	一			
	一			
	一			
土(つち)	the ground	土木(ど・ぼく) civil engineering		
土曜日(ど・よう・び)	Saturday			

漢字	読み	くんよみ	オンヨミ	(かくすう)
子	child	こ	シ	(3)
了子				

子(こ)ども a child
 女子学生(じよ・し・がく・せい) a girl student
 女(おんな)の子(こ) a girl

16	女	woman female	おんな	ジョ	(3)
	女				
	女				

女(おんな) a woman
 彼女(かの・じよ) she
 女(おんな)の人(ひと) a woman

17	学	study	(まな-ぶ)	ガク/ガク-	(8)
	学				
	学				
	学				

学生(がく・せい) a student
 学校(がく・こう) a school
 大学(だいがく) a university

18	生	live birth	い-きる う-まれる	セイ	(5)
	生				
	生				

生(い)きる to live
 先生(せん・せい) a teacher
 生(う)まれる to be born
 学生(がく・せい) a student

漢字	読み	くんよみ	オンヨミ	(かくすう)
先	previous foregoing	さき	セン	(6)
了生先				

先(さき) ahead
 先生(せん・せい) a teacher
 先月(せん・げつ) last month

20	私	private	わたし わたくし	シ	(7)
	私				
	私				
	私				

私(わたし/わたくし) I
 私立大学(し・りつ・だいがく) a private university

2-2. よみれんしゅう (Reading Exercises)

I. Write the reading of the following Kanji in Hiragana.

- 1. 私 2. 子 3. 女 4. 火 5. 水 6. 金 7. 土
- 8. 月曜日 9. 火曜日 10. 水曜日 11. 木曜日
- 12. 金曜日 13. 土曜日 14. 日曜日 15. 学生 16. 先生

II. Write the reading of the following Kanji in Hiragana.

- 1. これは山川さんのお金です。
- 2. すみません。水をください。
- 3. あの女の人は学生です。
- 4. 私は先生ではありません。
- 5. 金田さんは大学の先生です。
- 6. あの女子学生は21です。 That girl student is 21 years old.
- 7. 私の生年月日は1960年3月11日です。 My date of birth is the 11th of March 1960.

2-3. かきれんしゅう (Writing Exercises)

I. Fill in the blanks with an appropriate Kanji.

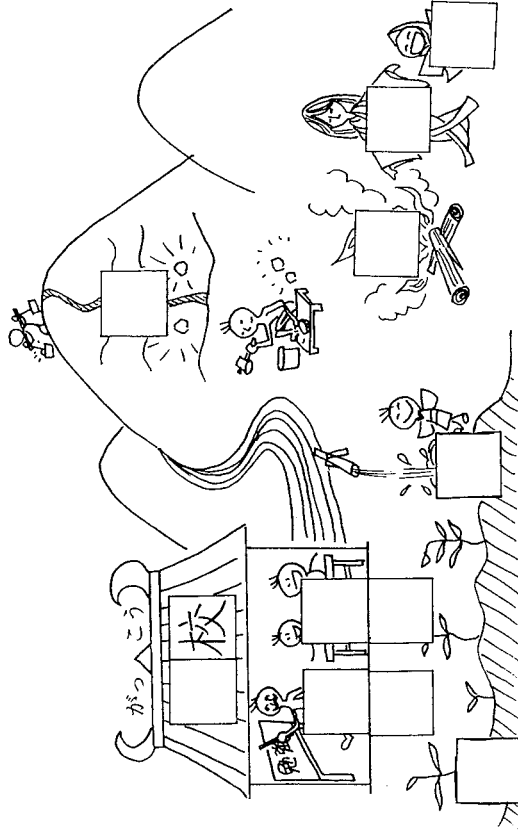

- 1. I 2. a student 3. a woman 4. a child 5. a teacher
- わたくし がくせい おんな こ せんせい
- 6. money 7. water 8. fire 9. the ground 10. gold
- お かね ひ つち きん

だいさんか
第3課

ユニット1——漢字のはなし (Lectures on Kanji)

すうじ
数字 (Numbers)

Abstract ideas like numbers are indicated with the fingers and other signs. Look at the following signs. “-つ” is the Hiragana ending.

Sign	→	Kanji	'KUN'	'ON'	Meaning
	→	一	ひとつ	[ICHI]	one
	→	二	ふたつ	[NI]	two
	→	三	みっつ	[SAN]	three
	→	四	よっつ	[SHI]	four
	→	五	いつつ	[GO]	five
	→	六	むっつ	[ROKU]	six
	→	七	ななつ	[SHICHI]	seven
	→	八	やっつ	[HACHI]	eight
	→	九	ここのつ	[KYUU] [KU]	nine
	→	十	とお	[JUU]	ten

ユニット2——第三課のきほん漢字 (Basic Kanji)

2-1. 漢字のかきかた (Kanji Writings)

漢字	読み	くんよみ	オンヨミ	(かくすう)
一	one	ひとつ	イチ	(1)
二	two	ふたつ	ニ	(2)
三	three	みっつ	サン	(3)
一(ひと)つ	one (thing)	一人(ひと・り)	one (person)	
一月(いち・がつ)	January	一年(いち・ねん)	one year	
二(ふた)つ	two (things)	二人(ふた・り)	two (people)	
二月(に・がつ)	February	二年(に・ねん)	two years	
三(みつ)つ	three (things)	三日(みつ・か)	the 3rd day	
三月(さん・がつ)	March	三年(さん・ねん)	three years	

24

漢字	いみ	くんよみ	オノヨミ	(かくすう)
四	four	よつ よん/よ	シ	(5)
一	一	一	一	一
二	二	二	二	二
三	三	三	三	三
四	四	四	四	四
五	五	五	五	五
六	六	六	六	六
七	七	七	七	七
八	八	八	八	八
九	九	九	九	九
十	十	十	十	十

四(よつ)つ four (things) 四日(よつ・か) the 4th day
 四月(し・かすつ) April 四年(よ・ねん) four years

25

五	five	いつ	ゴ	(4)
一	一	一	一	一
二	二	二	二	二
三	三	三	三	三
四	四	四	四	四
五	五	五	五	五
六	六	六	六	六
七	七	七	七	七
八	八	八	八	八
九	九	九	九	九
十	十	十	十	十

五(いつ)つ five (things) 五日(いつ・か) the 5th day
 五月(ご・かすつ) May 五年(ご・ねん) five years

26

六	six	むつ	ロク/ロツ-	(4)
一	一	一	一	一
二	二	二	二	二
三	三	三	三	三
四	四	四	四	四
五	五	五	五	五
六	六	六	六	六
七	七	七	七	七
八	八	八	八	八
九	九	九	九	九
十	十	十	十	十

六(むつ)つ six (things) *六日(むい・か) the 6th day
 六月(ろく・かすつ) June 六年(ろく・ねん) six years

27

七	seven	ななつ	シチ	(2)
一	一	一	一	一
二	二	二	二	二
三	三	三	三	三
四	四	四	四	四
五	五	五	五	五
六	六	六	六	六
七	七	七	七	七
八	八	八	八	八
九	九	九	九	九
十	十	十	十	十

七(なな)つ seven (things) *七日(なの・か) the 7th day
 七月(しち・かすつ) July 七年(しち・ねん) seven years

28

漢字	いみ	くんよみ	オノヨミ	(かくすう)
八	eight	やっつ	ハチ/ハッ-	(2)
一	一	一	一	一
二	二	二	二	二
三	三	三	三	三
四	四	四	四	四
五	五	五	五	五
六	六	六	六	六
七	七	七	七	七
八	八	八	八	八
九	九	九	九	九
十	十	十	十	十

八(やっ)つ eight (things) *八日(よう・か) the 8th day
 八月(はち・かすつ) August 八年(はち・ねん) eight years

29

九	nine	このつ	ク	キユク	(2)
一	一	一	一	一	一
二	二	二	二	二	二
三	三	三	三	三	三
四	四	四	四	四	四
五	五	五	五	五	五
六	六	六	六	六	六
七	七	七	七	七	七
八	八	八	八	八	八
九	九	九	九	九	九
十	十	十	十	十	十

九(この)つ nine (things) 九日(この・か) the 9th day
 九月(く・かすつ) September 九百(きゅう・ひゃく) 900

30

十	ten	とお	ジュウ	ジュウ-/ジッ-	(2)
一	一	一	一	一	一
二	二	二	二	二	二
三	三	三	三	三	三
四	四	四	四	四	四
五	五	五	五	五	五
六	六	六	六	六	六
七	七	七	七	七	七
八	八	八	八	八	八
九	九	九	九	九	九
十	十	十	十	十	十

十(とお) ten (things) 十日(とお・か) the 10th day
 十月(じゅう・かすつ) October 十年(じゅう・ねん) 10 years

31

百	hundred	ヒヤク/-ビヤク	-ビヤク	(6)
一	一	一	一	一
二	二	二	二	二
三	三	三	三	三
四	四	四	四	四
五	五	五	五	五
六	六	六	六	六
七	七	七	七	七
八	八	八	八	八
九	九	九	九	九
十	十	十	十	十

二百(に・ひゃく) 200 三百(さん・びゃく) 300
 六百(ろっ・びゃく) 600 八百(はっ・びゃく) 800

2-2. よみれんしゅう (Reading Exercises)

Write the reading of the following Kanji in Hiragana. (Read vertically from the right.)

- I
- 一、百円 二、六千九百円 三、六百円
 - 四、一万七千円 五、四か月 六、八年
 - 七、山田先生の年は四十九です。
 - 八、この車は四十五万円です。
 - 九、あの山は二千メートルです。
 - 十、一年は三百六十五日です。

- II
- 一、三月三日 二、六月二十四日
 - 三、一九八五年 四、〇三十三四六九一八二五一
 - 五、きょうは九月九日の水曜日です。
 - 六、五月五日は子どもの日です。
 - 七、このくにの人口は六千万人ぐらいです。
 - 八、二月七日は金曜日ではありません。

- I.
- 1. ¥100 2. ¥6,900 3. ¥600
 - 4. ¥17,000 5. 4 months 6. 8 years
 - 7. Professor Yamada's age is 49.
 - 8. This car costs ¥450,000.
 - 9. That mountain is 2,000 meters high.
 - 10. One year has 365 days.

- II.
- 1. the 3rd of March 2. the 24th of June
 - 3. the year 1985 4. 03-3469-8251
 - 5. Today is Wednesday the 9th of September.
 - 6. The 5th of May is Children's Day.
 - 7. The population of this country is about 60,000,000.
 - 8. The 7th of February is not Friday.

漢字	読み	くんよみ	オンヨミ	(かくすう)
千	thousand	ち	セン/-ゼン	(3)
ノ	二千			
千円(せん・えん)	a thousand yen	千葉(ち・ば)	Chiba pref.	
三千(さん・ぜん)	3,000			

漢字	読み	くんよみ	オンヨミ	(3)
万	ten thousand all, every		マン バン	
一	一万円(いち・まん・えん)	ten thousand yen		
	万国(ばん・こく)	all countries		

漢字	読み	くんよみ	オンヨミ	(4)
円	circle yen		エン	
一	一円(いち・えん)	100 yen		
円(えん)	a circle, yen	百円(ひゃく・えん)	100 yen	
五千円(ご・せん・えん)	5,000 yen			

漢字	読み	くんよみ	オンヨミ	(6)
年	year age	とし	ネン	
ノ	今年(ことし)	elder		
	去年(こぞ)	last year		
年(とし)	a year, an age	年上(とし・うえ)	elder	
去年(きょ・ねん)	last year	来年(らい・ねん)	next year	

2-3. かぎれんしゅう (Writing Exercises)

Fill in the blanks with an appropriate Kanji.

I.

1. にじゅうえん
2. さんびやくえん
3. さん
4. し
5. ご
6. ろく
7. しち
8. ぱち
9. く

II.

1. にじゅうえん
2. さんびやくえん
3. さん
4. し
5. ご
6. ろく
7. しち
8. ぱち
9. く

III.

1. にじゅうえん
2. さんびやくえん
3. さん
4. し
5. ご
6. ろく
7. しち
8. ぱち
9. く

IV.

1. にじゅうえん
2. さんびやくえん
3. さん
4. し
5. ご
6. ろく
7. しち
8. ぱち
9. く

1. ¥20 2. ¥300 3. ¥6,000 4. ¥80,000

5. ¥520 6. ¥850 7. ¥47,000

8. 10 years 9. 100 years 10. one person 11. two people

12. three people 13. four people

15. the 1st of January 16. the 2nd of February 17. the 3rd of March

18. the 4th of April 19. the 5th of May 20. the 6th of June

21. the 7th of July 22. the 8th of August 23. the 9th of September

24. the 10th of October 25. November 26. December

27. My date of birth is the 27th of April 1965.

II. そば屋 (Japanese Noodle Shop)

もりそば そうぼん	四百円
かけそば そうぼん	四百円
きつねそば そうぼん	五百円
たぬきそば そうぼん	五百円
月見そば そうぼん	六百円
天ぷらそば そうぼん	九百円
定食	六百五十円

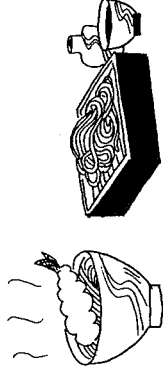

もりそば うどん thin buckwheat noodles served on a bamboo tray
うどん thick white noodles served on a bamboo tray

かけ～ noodles in hot soup

きつね～ noodles with fried bean curd, served in hot soup
(きつね means 'a fox' and it is believed that fried bean curd is the favorite food of the fox.)

たぬき～ noodles with bits of deep-fried tempura batter, served in hot soup
(たぬき means 'a badger'.)

月見 (つきみ) ～ noodles with an egg, served in hot soup (月見 means 'moon-viewing'.)

天 (てん) ぷら～ noodles with some fried vegetables and prawns, served in hot soup

定食(ていしょく) the daily special, usually served with a bowl of rice, soy-bean soup and some pickled vegetables

知っているですか できますか

(Do you know these words? Can you use them?)

I. 八百屋 (Greengrocer)

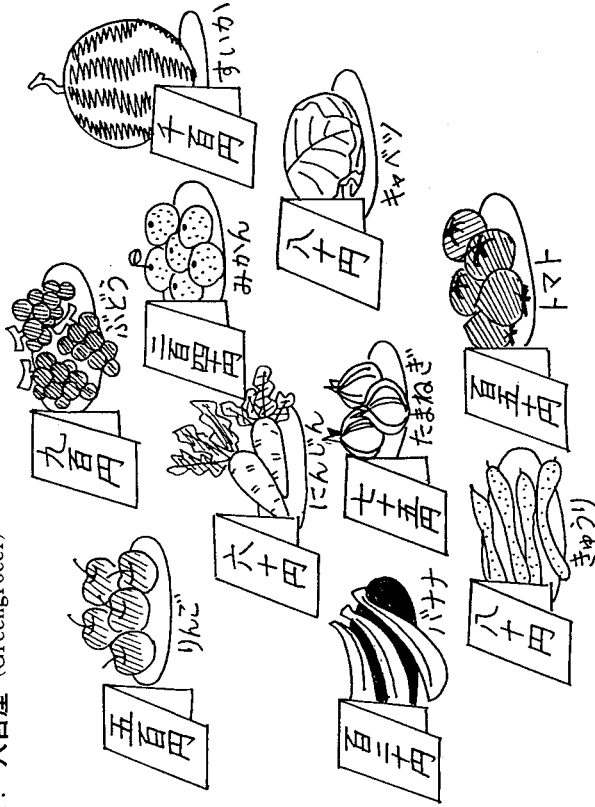

- りんご (an apple) は、一ついくらですか。
- みかん (an orange) は、一ついくらですか。
- ぶどう (a grape) は、一ついくらですか。
- すいか (a watermelon) は、一ついくらですか。
- バナナ (a banana) は、一本 (いっぽん) いくらですか。
- きゅうり (a cucumber) は、一本いくらですか。
- トマト (a tomato) は、一ついくらですか。
- にんじん (a carrot) は、一本いくらですか。
- たまねぎ (an onion) は、一ついくらですか。
- キャベツ (a cabbage) は、一ついくらですか。

漢字	読み	くんよみ	オンヨミ	(かくすう)
分	division, part minute	わ-かれる/わ-かる わ-ける	ブン/ブ フン/-ブン	(4)
	ノ ハ 分			
分(わ)ける 五分(ご・ふん)	to divide five minutes	分(わ)かる 六分(ろっ・ぶん)	to understand six minutes	

43

漢字	読み	くんよみ	オンヨミ	(かくすう)
力	power, force ability	ちから	リョク リキ	(2)
	フ カ			
力(ちから) 力学(りき・がく)	power dynamics	実力(じつ・りょく)	one's real ability	

44

漢字	読み	くんよみ	オンヨミ	(かくすう)
何	what	なに/なん	(カ)	(7)
	ノ イ 何 何 何			
何(なに) 何人(なん・にん)	what how many people	何(なん)ですか。 何年(なん・ねん)	What is it? what year	

45

漢字	読み	くんよみ	オンヨミ	(かくすう)
大	big, large great	おお-さい タイ	ダイ タイ	(3)
	一 ナ 大			
大(おお)きい 大切(たい・せつ)な	big important	大学(だい・がく) *大人(おとな)	a university an adult	

39

漢字	読み	くんよみ	オンヨミ	(かくすう)
小	small, little	ちい-さい こ/お	ショウ	(3)
	一 小			
小(ちい)さい 小学校(しょう・がっこう)	small a primary school	小川(お・がわ) *小人(こども)	a brook, a stream a child	

40

漢字	読み	くんよみ	オンヨミ	(かくすう)
本	root, origin true, main	もと	ホン	(5)
	一 十 才 本 本			
山本(やま・もと) 本日(ほん・じつ)	Japanese name this day	本(ほん) 本店(ほん・てん)	a book the main office	

41

漢字	読み	くんよみ	オンヨミ	(かくすう)
半	half	(なか-ば)	ハン	(5)
	、 ノ 半 半			
半(なか)ば 半年(はん・とし)	halfway, middle half a year	半分(はん・ぶん) 三時半(さん・じ・はん)	half 3:30	

42

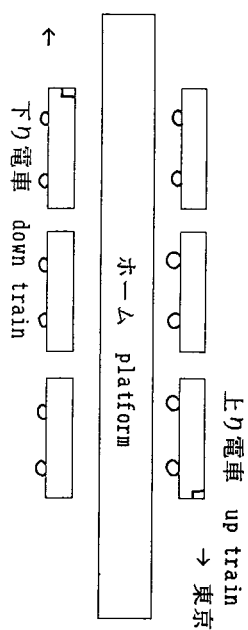

[Questions] What is the meaning of the following Kanji?

1. 改札 (かいはつ)
2. 出口 (でぐち)
3. 入口 (いりぐち)
4. 上り (のぼり)
5. 下り (くだり)
6. 東口 (ひがしぐち)
7. 西口 (にしぐち)
8. 北口 (きたぐち)
9. 南口 (みなみぐち)
10. 地下鉄 (ちかてつ)

第5課

ユニット1 漢字のはなし (Lectures on Kanji)

意味の組み合わせからできた漢字 (Kanji made from a combination of the meanings)

What does the Kanji 「日」 mean? It means 'the sun.' What does the Kanji 「月」 mean? It means 'the moon.' Then, what do you think the Kanji 「明」 means? It means 'bright'!

Some Kanji are made by combining rather simple characters. Now, guess the meaning of the following Kanji.

1. 休 2. 林 3. 森 4. 好
5. 体 6. 男 7. 間 8. 東

Look at the following examples and see how each character was combined and made into a new meaning.

Combination	Kanji	'KUN'	'ON'	Meaning
日 + 月	→ 明	あか-るい	[MEI]	bright
sun	moon	both the sun and the moon are 'bright'		
人 + 木	→ 休	やす-む	[KYYUU]	rest
man	tree	a man is 'resting' beside a tree		
人 + 本	→ 体	からだ	[TAI]	the body
man	origin	the origin of a man is 'the body'		
女 + 子	→ 好	す-き	[KOU]	love, like
woman	child	a woman 'loves' a child		

49

漢字	いみ	くんよみ	オンヨミ	(かくすう)
好	love, like	す-きな	コウ	(6)
	favorite	す-く		
く	女	女	好	好

好(す)きな favorite
好(す)かれる to be loved

50

漢字	いみ	くんよみ	オンヨミ	(かくすう)
男	man	おとこ	ザン	(7)
	male		ナン	
一	男	男	男	

男(おとこ) a man
男子学生(だん・し・がく・せい) a boy student
男(おとこ)の子(こ) a boy

51

漢字	いみ	くんよみ	オンヨミ	(かくすう)
林	wood	はやし	リン	(8)
	grove			
一	木	木	林	

林(はやし) a wood
林業(りん・ぎょう) forestry
小林(こ・ばやし) Japanese name

52

漢字	いみ	くんよみ	オンヨミ	(かくすう)
森	forest	もり	シン	(12)
	jungle			
一	木	木	森	

森(もり) a forest
森林(しん・りん) woods and forests
森田(もり・た) Japanese name

53

漢字	いみ	くんよみ	オンヨミ	(かくすう)
間	between	あいだ	カン	(12)
	interval	ま		
一	間	間	間	

間(あいだ) between
一年間(いち・ねん・かん) a year
間(ま)に合(あ)う to be on time
時間(じ・かん) time

54

漢字	いみ	くんよみ	オンヨミ	(かくすう)
畑	cultivated field	はたけ/はた		(9)
一	火	火	畑	

畑(はたけ) cultivated field
田畑(た・はた) fields of rice and crops

55

漢字	いみ	くんよみ	オンヨミ	(かくすう)
岩	rock	いわ	ガン	(8)
一	山	山	岩	

岩(いわ) a rock
岩石(がん・せき) rocks and stones
岩山(いわ・やま) a rocky mountain

2-3. かきれんしゅう (Writing Exercises)

I. Fill in the blanks with an appropriate Kanji.

1. a tree × 2 = a wood 2. a tree × 3 = a forest

木 × 2 = 林 はやし

木 × 3 = 森 もり

3. woman + child = like 4. rice field + power = a man

女 と 子 = 好 す おんな こ

田 と 力 = 男 おとこ

5. sun + moon = light 6. man + tree = to rest

日 と 月 = 明 り あか ひ つき

人 と 木 = 休 やす

7. gate + sun = between

明 と 日 = 間 あいだ もん ひ

8. body's power = physical strength

体 の 力 = 体力 からだ ちから たいりよく

9. fire + field = cultivated field 10. mountain + stone = a rock

火 と 田 = 畑 はたけ ひ た

山 の 石 = 岩 やま いし いわ

11. a boy

男 の 子 = 男 子 おとこ こ だん し

12. man and woman

男 女 だん じよ

2-2. よみれんしゅう (Reading Exercises)

I. Write the reading of the following Kanji in Hiragana.

- 1. 林 2. 森 3. 体 4. 男 5. 岩 6. 畑 7. 間
- 8. 明るい 9. 好き 10. 休みます 11. 男女 12. 時間

II. Write the reading of the following Kanji in Hiragana.

1. 私は体育が好きです。 I like physical exercise.

2. 男子学生と女子学生 male students and female students

3. 男の人と女の人 men and women

4. 森と森の間に川があります。 There is a river between the forests.

5. 明るい森の中で休みました。 We took a rest in a light forest.

6. あの小さい山まで一時間ぐらいかかります。 It takes about one hour to that small mountain.

7. 岩田さんは明るい人です。 Mr. Iwata is a cheerful man.

8. 山の上に畑があります。 There are cultivated fields on the top of the mountain.

第6課

ユニット1

漢字のはなし (Lectures on Kanji)

えからできた漢字 - 3 - (Kanji made from pictures - 3 -)

Look at the following picture. Each drawing indicates a certain meaning.

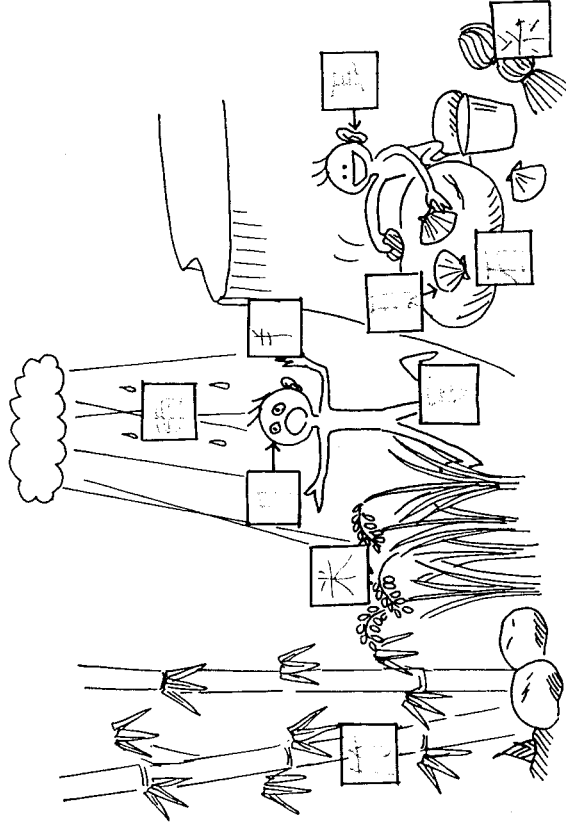

Guess the meaning of the Kanji characters below.

1. 石 2. 竹 3. 米 4. 糸 5. 貝 6. 手 7. 足
8. 雨 9. 耳 10. 目

III. Read the following story.

[プラニーさんのはなし]

私は日本大学の学生です。専門は体育です。十月九日にタイからきました。月曜日か金曜日まで日本語のクラスでべんきょうします。私は日本語が好きです。

先週の土曜日に私たちは田中先生と山へいきました。いろいろな学生がいっしょにいました。男子学生と女子学生が三人ずつでした。私たちは岩田さんの車でいきました。岩田さんは日本人の男の人です。一時間ぐらいいあるいて大きい森へいきました。そして、小さい川のちかくで休みました。その川の水はとてもきれいでした。

* 専門 (せんもん)	speciality	体育 (たいいく)	physical exercises
曜日 (ようび)	day of the week	～語 (ご)	～ a language
～が好きです	I like ~	先週 (せんしゅう)	last week
私たち	We	いろいろな	various
～ずつ	～ for each	一時間 (いちじかん)	for one hour
～のちかくで	near ~		

[しつもん] 1. プラニーさんは日本人ですか。

2. プラニーさんの大学はどこですか。

3. プラニーさんは何月何日に日本へきましたか。

4. プラニーさんは月曜日から金曜日まで何をしましたか。

5. プラニーさんたちはいっしょに何をしましたか。

6. ぜんぶで (all together) 何人いましたか。

7. プラニーさんたちは川のちかくで何をしましたか。

2-2. よみれんしゅう (Reading Exercises)

I. Write the reading of the following Kanji in Hiragana.

1. 雨 2. 石 3. 目 4. 足 5. 糸 6. 耳 7. 手
8. 竹 9. 貝 10. 米

11. 人は目でみます。そして、耳でききます。

12. 日本人は米をたべます。

II. Write the reading of the following Kanji in Hiragana.

1. 私はきのう切手をかいました。

2. コスタリカは中米にあります。 Costa Rica is in Central America.

3. 日本はアラブから石油をかいます。 Japan buys oil from Arabia.

4. 雨の日はへやで手紙をかきます。 I write letters in my room on rainy days.

5. 私はまだ日本語があまり上手ではありません。 I am not so good at Japanese yet.

6. くつを1足とくつ下を4足かいました。 I bought a pair of shoes and 4 pairs of socks.

2-3. かきれんしゅう (Writing Exercises)

I. Fill in the blanks with an appropriate Kanji.

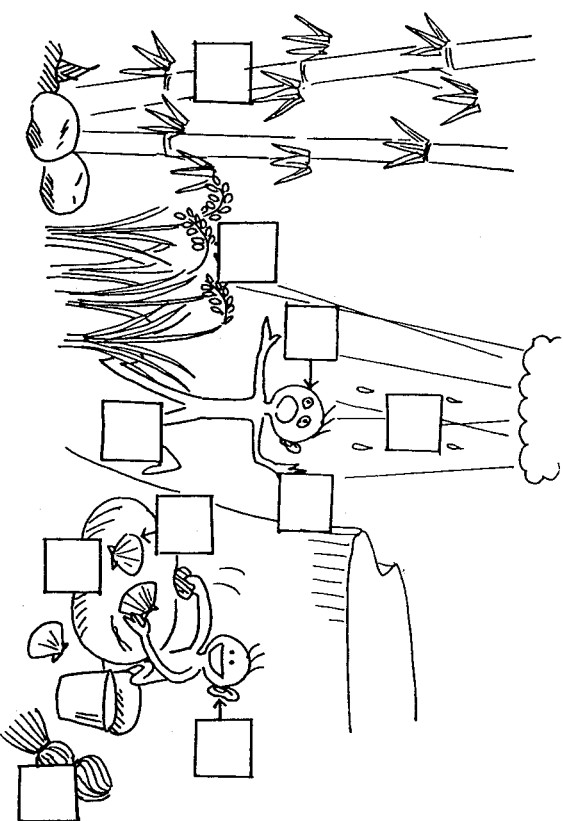

1. hands and legs 2. a rainy day 3. a shell 4. rice

 の が ら

て あし あめ ひ かい こめ

5. one's superiors and one's inferiors 6. a bamboo shoot

の と の の

め うえ ひと め した ひと たけ こ

7. Mr. Ishikawa 8. Miss Itoyama

さん さん

いし かわ いと やま

II. Fill in the blanks with an appropriate Kanji.

- 1. a purpose 2. a table of contents 3. a letter 4. a stamp
- | | | | |
|---------------------------------|--------------------------------|--------------------------------|--------------------------------|
| <input type="text"/> 的
もく てき | <input type="text"/> 次
もく じ | <input type="text"/> 紙
て がみ | <input type="text"/> 切
まっ て |
|---------------------------------|--------------------------------|--------------------------------|--------------------------------|
- 5. skillful 6. unskillful 7. an assistant 8. shortage
- | | | | |
|---------------------------------|-------------------------------|---------------------------------|--------------------------------|
| <input type="text"/> な
じょう ず | <input type="text"/> な
へ た | <input type="text"/> 助
じょ しゆ | <input type="text"/> 不
ふ そく |
|---------------------------------|-------------------------------|---------------------------------|--------------------------------|
- 9. a heavy rain 10. a light rain 11. rain water
- | | | |
|----------------------------|---------------------------|----------------------------|
| <input type="text"/> おお あめ | <input type="text"/> こ さめ | <input type="text"/> あま みず |
|----------------------------|---------------------------|----------------------------|
- 12. America 13. North America 14. South America 15. Central America
- | | | | |
|---------------------------------|---------------------------------|---------------------------------|---|
| <input type="text"/> 国
べい こく | <input type="text"/> 北
ほく べい | <input type="text"/> 南
なん べい | <input type="text"/> <input type="text"/>
ちゆう べい |
|---------------------------------|---------------------------------|---------------------------------|---|
- 16. thread 17. Ishikawa Prefecture 18. Mr. Takeda
- | | | |
|-------------------------|------------------------------------|---------------------------------|
| <input type="text"/> いと | <input type="text"/> 県
いし かわ けん | <input type="text"/> さん
たけ だ |
|-------------------------|------------------------------------|---------------------------------|

しっていますか できますか

(Do you know these words? Can you use them?)

人名の漢字 (Kanji used in Japanese family names) >

The following Kanji are commonly used in Japanese family names.

田 山 川 木 本 中 上 下
 大 小 金 石 竹 林 森
 村(むら a village) 野(の a field)

See the following Japanese family names.

- 1. 田中 (たなか) 16. 林 (はやし)
- 2. 山田 (やまだ) 17. 小林 (こばやし)
- 3. 山本 (やまもと) 18. 小山 (こやま)
- 4. 山下 (やました) 19. 小川 (おがわ)
- 5. 木下 (きのした) 20. 小野 (おの)
- 6. 木村 (きむら) 21. 森 (もり)
- 7. 村田 (むらた) 22. 森本 (もりもと)
- 8. 村上 (むらかみ) 23. 金田 (かねだ)
- 9. 中村 (なかむら) 24. 金子 (かねこ)
- 10. 中山 (なかやま) 25. 石川 (いしかわ)
- 11. 中川 (なかがわ) 26. 大石 (おおいし)
- 12. 中野 (なかの) 27. 大竹 (おおたけ)
- 13. 川上 (かわかみ) 28. 竹田 (たけだ)
- 14. 上野 (うえの) 29. 竹中 (たけなか)
- 15. 上田 (うえだ) 30. 竹下 (たけした)

Notice the phonetic changes as in the following.

川 (かわ) + 田 (た) → 川田 (かわた)
 中 (なか) + 川 (かわ) → 中川 (なかかわ)

◇ Other common family names:

Ex. 鈴木 (すずき)	井上 (いのうえ)
佐藤 (さとう)	佐々木 (ささき)
渡辺 (わたなべ)	加藤 (かとう)
高橋 (たかはし)	伊藤 (いとう)

☆名刺 (めいし) a name card used for business)

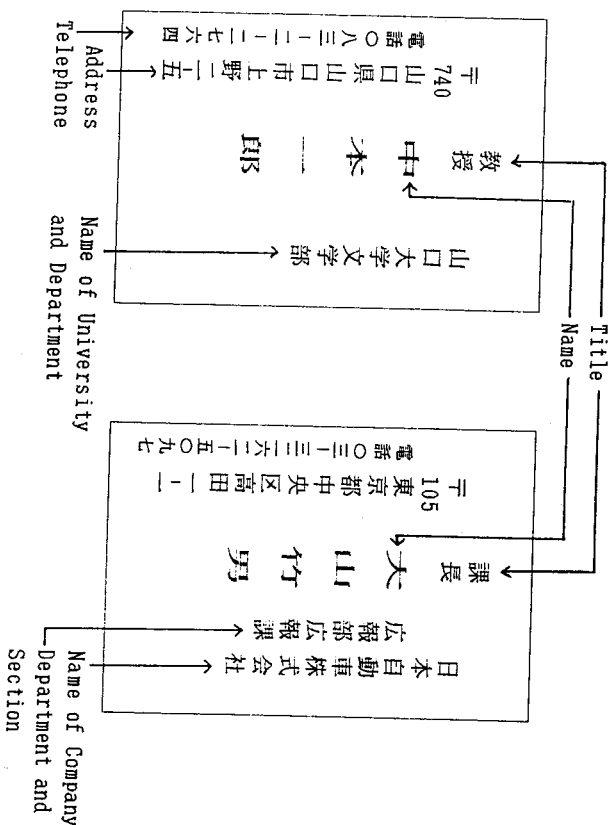

第7課

ユニット 1 漢字のはなし (Lectures on Kanji)

えからできた漢字 - 4 - (Kanji made from pictures - 4 -)

Look at the following picture and guess what it means.

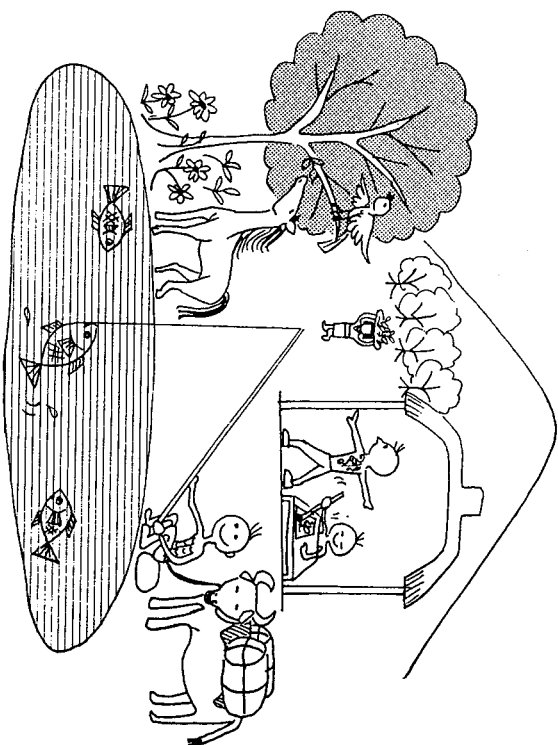

Guess the meaning of the Kanji characters below.

1. 魚
2. 鳥
3. 馬
4. 牛
5. 物
6. 肉
7. 花
8. 茶
9. 字
10. 文

ユニット 2 第七課のきほん漢字 (Basic Kanji)

2-1. 漢字のかきかた (Kanji Writings)

漢字	読み	くんよみ	オンヨミ	(かくすう)
花	flower	はな	カ	(7)
一	サ	花		
		花		
		花		
花(はな) a flower	花火(はな・び) fireworks			
花(か)びん a vase				
茶	tea	チャ	サ	(9)
一	サ	茶		
		茶		
		茶		
お茶(ちゃ) tea	喫茶店(きっ・さ・てん) a coffee shop			
日本茶(に・ほん・ちゃ) green tea	紅茶(こう・ちゃ) black tea			
肉	flesh, meat		ニク	(6)
一	内	肉		
		肉		
肉(にく) meat	牛肉(ぎゅう・にく) beef			
鳥肉(とり・にく) chicken	肉体(にく・たい) the body			

漢字	読み	くんよみ	オンヨミ	(かくすう)
文	pattern letter, sentence	(ふみ)	ブン モン	(4)
一	文			
文(ぶん) a sentence	文学(ぶん・がく) literature			
文部省(もん・ぶ・しょう) the Ministry of Education				
字	letter character		ジ	(6)
一	字			
字(じ) a letter, a character	文字(も(ん)・じ) a letter			
漢字(かん・じ) Kanji	~字(じ) ...letters			
物	thing	もの	ブツ モツ	(8)
一	物			
物(もの) a thing	買い物(かい・もの) shopping			
生物(せい・ぶつ) a living creature	荷物(に・もつ) a baggage			
牛	cattle, cow bull, ox	うし	ギョウ	(4)
一	牛			
牛(うし) cattle	牛肉(ぎゅう・にく) beef			
牛乳(ぎゅう・にゅう) cow's milk				

2-3. かきれんしゅう (Writing Exercises)

I. Fill in the blanks with an appropriate Kanji.

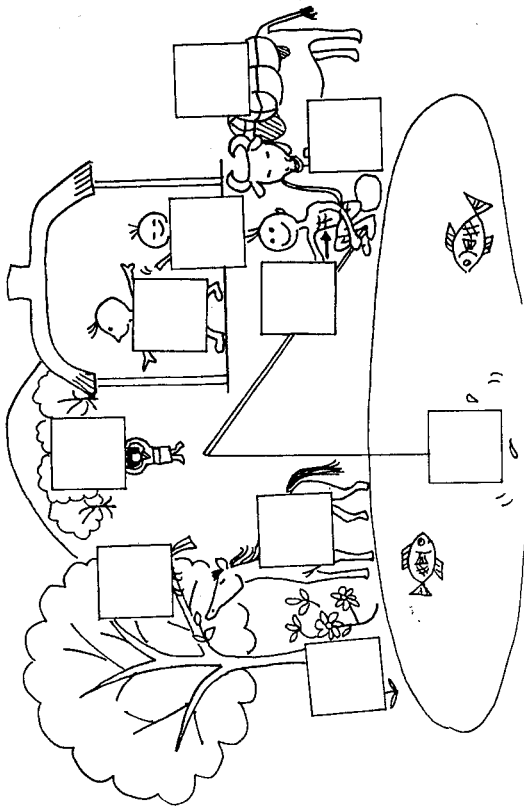

- 1. beef まゆうにく
- 2. a small bird ことり
- 3. a horse carriage ばしゃ
- 4. a letter もじ
- 5. literature おんがく
- 6. biology (=study of living creature) せいぶつがく
- 7. Japanese tea にほんちや
- 8. a goldfish きんぎよ
- 9. cherry blossoms さくらの はな
- 10. a sentence ぶん

II. Fill in the blanks with an appropriate Kanji.

- 1. a flower shop 屋 はなや
- 2. a fish shop 屋 さかなや
- 3. a butcher shop 屋 にくや
- 4. beef ぶた きゆうにく
- 5. pork ぶた
- 6. chicken にく とり
- 7. horse meat ばにく
- 8. fish meat きよにく
- 9. roast meat 焼き やにく
- 10. grilled fish 焼き やさかな
- 11. roast chicken 焼き やとり
- 12. cow's milk 乳 きゆうにゆう
- 13. the body にく たい
- 14. a real thing ほん もの
- 15. Kanji 漢 かんじ
- 16. horsepower ばりき
- 17. a pony こうま
- 18. fireworks はなび
- 19. a vase びか

_____ していますか _____ できますか _____

(Do you know these words? Can you use them?)

<漢字の動物園 (Kanji Zoo)>

The following Kanji are the name of the animals below. Match the Kanji with the pictures.

- a 牛 (うし)
- b 魚 (さかな)
- c 鳥 (とり)
- d 馬 (うま)
- e 羊 (ひつじ)
- f 猿 (さる)
- g 猫 (ねこ)
- h 犬 (いぬ)
- i 豚 (ぶた)
- j 象 (ぞう)

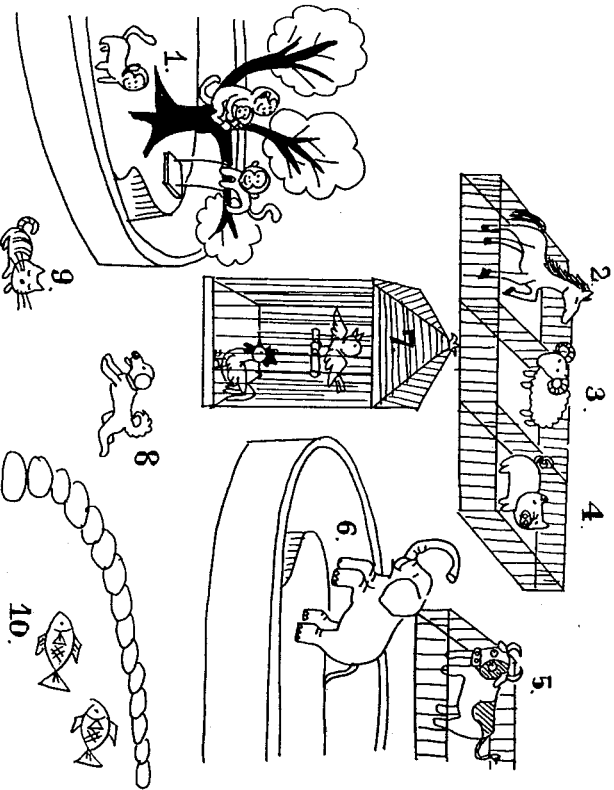

第8課

ユニット1

漢字のはなし (Lectures on Kanji)

形容詞の漢字 - 1 - (Kanji for Adjectives - 1 -)

Look at the following adjectives. Japanese '-i' ending adjectives can be divided into three groups according to the types of the Hiragana endings.

1. Kanji + い : 古い (ふるい) 長い (ながい) 短い (みじか) 高い (たかい) 安い (やすい)
: 低い (ひくい) 暗い (くろい) 多い (おおい) 重い (おもい) 軽い (かろい)
2. Kanji + しい : 新しい (あたらし) 楽しい (たの) 正しい (ただ) 美しい (うつく) : 近い (ちかい) 遠い (とおい) 悪い (わるい) 早い (はやい) etc.
: 忙しい (いそが) etc.
3. Kanji + others : 大きい (おおきい) 小さい (ちいさい) 明るい (あかるい) 少ない (すくない) etc.
: 大きい (おおき) 小さい (ちい) 明るい (あか) 少ない (すく)

The Hiragana endings change as follows.

- Present Affirmative : 古い (old) 新しい (new) 大きい (big)
- Present Negative : 古くない 新しくない 大きくない
- Past Affirmative : 古かった 新しかった 大きかった
- Past Negative : 古くなかった 新しくなかった 大きくなかった

Remember when the following Hiragana endings are used with nouns, verbs or the other adjectives.

- Adjective + Noun: 古い本 an old book 大きい字 a big letter
 新しい車 a new car 大きな字 大きかった字
 古くない本 新しくない車 大きかった字
 古かった本 新しかった車 大きかった字
 古くなかった本 新しくなかった車 大きくなかった字
 Adjective + Verb: 古くなります 新しくかきます 大きくかきます
 become old newly buy write in a big character
 Adjective + Adj.: 古くて安い 新しくてきれいな 大きくて明るい
 old and cheap new and pretty big and bright

[れんしゅう] Put the proper Hiragana endings to the following Kanji.

- 高、安、長、短、新
 古、明、暗、多、少
 低、大、小

ユニット 2 第八課のきほん漢字 (Basic Kanji)

2-1. 漢字のかきかた (Kanji Writings)

漢字	読み	くんよみ	オンヨミ	(かくすう)
----	----	------	------	--------

新	new	あたらし	シン	(13)
一	イチ	イチ	イチ	
十	ジュウ	ジュウ	ジュウ	
古	コ	コ	コ	

新聞(しん・ぶん) a newspaper
新年(しん・ねん) a new year
新(あたらし)しい new
新車(しん・しゃ) a new car

古	old	ふる	コ	(5)
一	イチ	イチ	イチ	
十	ジュウ	ジュウ	ジュウ	
古	コ	コ	コ	

古(ふる)い old	古本(ふる・ほん) a used book
中古車(ちゅう・こ・しゃ) a second-hand car	

長	long eldest, chief	なが	チヨウ	(8)
一	イチ	イチ	イチ	
十	ジュウ	ジュウ	ジュウ	
古	コ	コ	コ	

長(なが)い long	長男(ちよう・なん) the eldest son
長野(ながの) Nagano Prefecture	学長(がく・ちよう) a president

79

漢字	いみ	くんよみ	オンヨミ	(かくすう)
短	short	みじか-い	タン	(12)

短(みじか)い short
短時間(たん・じ・かん) a short time
短大(たん・だい) a junior college

ノ	ト	チ	矢	矢	短	短	短	短	短										
---	---	---	---	---	---	---	---	---	---	--	--	--	--	--	--	--	--	--	--

80

高	high	たか-い	コウ	(10)
expensive				

高(たか)い high, expensive
高橋(たか・はし) Japanese name
高校(こう・こう) a high school
高速(こう・そく) high-speed

ノ	ト	ト	古	古	高	高	高	高	高										
---	---	---	---	---	---	---	---	---	---	--	--	--	--	--	--	--	--	--	--

81

安	safe	やす-い	アン	(6)
cheap				

安(やす)い cheap
安心(あん・しん)する to be relieved
安売(やす・う)り bargain sale
安全(あん・ぜん)な safe

ノ	ト	ト	安	安															
---	---	---	---	---	--	--	--	--	--	--	--	--	--	--	--	--	--	--	--

82

低	low	ひく-い	テイ	(7)
low				

低(ひく)い low
低温(てい・おん) a low temperature
低下(てい・か)する to fall, to go down

ノ	ト	ト	低	低															
---	---	---	---	---	--	--	--	--	--	--	--	--	--	--	--	--	--	--	--

83

漢字	いみ	くんよみ	オンヨミ	(かくすう)
暗	dark	くら-い	アン	(13)

暗(くら)い dark
暗室(あん・しつ) a dark room

ノ	ハ	日	日	暗	暗	暗	暗	暗	暗										
---	---	---	---	---	---	---	---	---	---	--	--	--	--	--	--	--	--	--	--

84

多	many	おお-い	タ	(6)
much				

多(おお)い many, much
多数(た・すう) a large number
多(た・しう) more or less

ノ	ク	タ	多	多	多														
---	---	---	---	---	---	--	--	--	--	--	--	--	--	--	--	--	--	--	--

85

少	few	すく-ない	シヨウ	(4)
little		すこ-し		

少(すく)ない few, little
少年(しう・ねん) a boy
少(すこ)し a little, a few
少女(しう・じよ) a girl

ノ	ハ	小	少																
---	---	---	---	--	--	--	--	--	--	--	--	--	--	--	--	--	--	--	--

2-2. よみれんしゅう (Reading Exercises)

I. Write the reading of the following Kanji in Hiragana.

- 1. 高い 2. 古い 3. 安い 4. 長い 5. 多い 6. 暗い
- 7. 低い 8. 短い 9. 新しい 10. 少ない 11. 明るい
- 12. 新車と中古車 13. 学長

II. Write the reading of the following Kanji in Hiragana.

- 1. 休みの日が少ない。
- 2. 森の中は暗いです。 It is dark in the forest.
- 3. あの人はこの短大の学長です。 That man is the president of this junior college.
- 4. その少年は手と足が長い。 That boy has long arms and legs.
- 5. 水は高いところから低いところへながれる。
Water flows from the higher place to the lower place.
- 6. 小学校と中学校と高校と大学 a primary school, a junior high school, a senior high school and a university

2-3. かぎれんしゅう (Writing Exercises)

I. Fill in the blanks with an appropriate Kanji.

- 1. a new year 新しい年 = 新年 とし しんねん
- 2. an old car, a second-hand car 古い車 = 中古車 くるま ちゆうこし
- 3. a president of the university 大学の学長 がくちよう
- 4. long 長い なが
- 5. short 短い みじか

- 6. a lot of people 人が大い ひと おお
- 7. a few people 人が少い ひと すく
- 8. a dark forest 暗い くら もり
- 9. expensive meat 高い肉 たか にく
- 10. cheap fish 安い魚 やす さかな
- 11. to go down 下る くだる

II. Fill in the blanks with an appropriate Kanji.

- 1. a boy 小男 しょうねん
- 2. a girl 小女 しょうじよ
- 3. (I) have a little money. お金が少しある。 かね すこ

4. a high mountain
 高山 こうざん
5. a cheap thing
 安物 やすもの
6. a used book
 古本ふるほん
7. a short string
 短い いと
8. for a long time
 長い 間なが
9. new tea
 新茶 しんちゃ
10. ancient writing
 古文 こぶん
11. a long sentence
 長文 ちようぶん
12. a short sentence
 短文 たんぶん
13. the eldest son
 ちようなん
14. the eldest daughter
 ちようじよ
15. safe
 金庫 あんぜん
16. a junior college
 短大 たんだい
17. a high school
 高校 こうこう

知っているか できますか
 (Do you know these words? Can you use them?)

漢字ゲーム (1) <形容詞>

How to play (A) : “かるた”

One person reads the letter cards. The others look for matching picture cards scattered on the table. When a player finds the appropriate card, he gets to keep it. The one who collects the most cards is the winner.

How to play (B) : “しんけいすいじやく” (Concentration)

Put all the cards face down up on the table. Each player turns over two cards at a time in turn. If those cards match can keep the pair. The one who collects the most cards is winner.

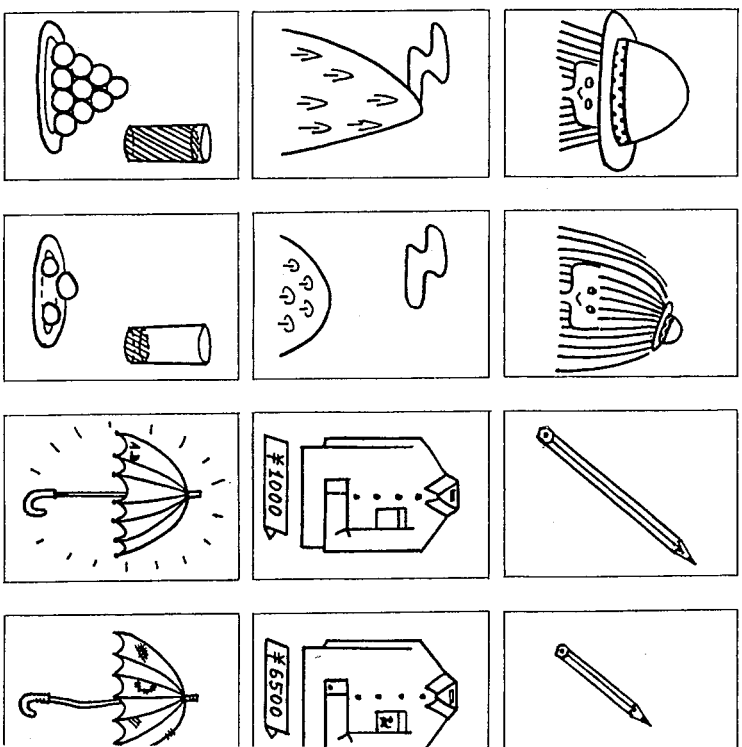

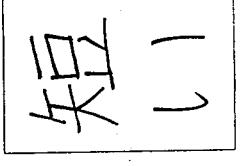
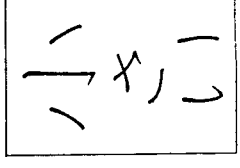
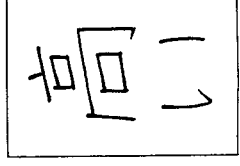
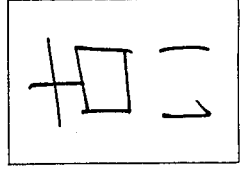
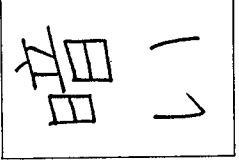
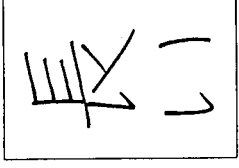
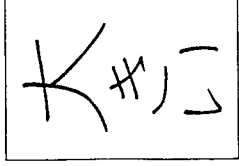
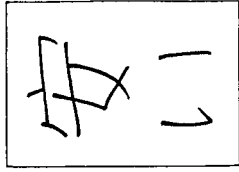
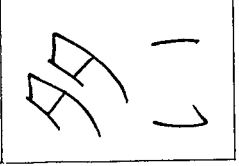
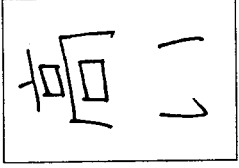
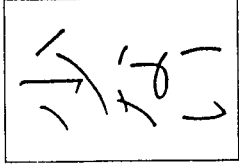
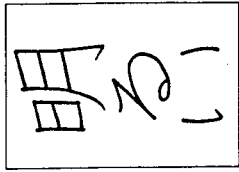
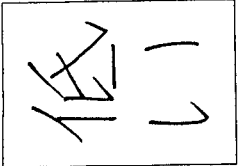
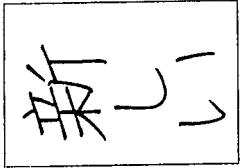
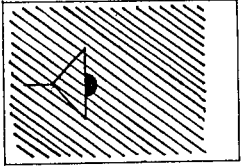
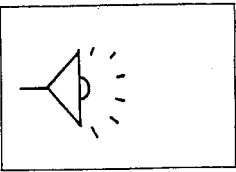

だいさゆうか
第9課

ユニット1

漢字のはなし (Lectures on Kanji)

動詞の漢字 - 1 - (Kanji for Verbs - 1 -)

Each Kanji has its own meaning. It can function as a noun, adjective, verb etc. in sentences. What do you think is the function of the following kanji :

私 新 本 買

「私」 and 「本」 are nouns. 「新」 functions as an adjective a 「買」 (to buy) as a verb. However, Kanji can not be used alone as an adjective or a verb. Some Hiragana endings always follow and they are called 'OKURIGANA (inflectional endings)'.

新 → 新しい new
買 → 買う / 買います to buy

Using the above four Kanji, let's make some sentences.

私は新しい本を買いました。 I bought a new book.
私の本は新しくないです。 My book is not new.
私に本を買ってください。 Please buy me a book.

Japanese verbs can be divided into 3 groups according to their way of conjugation.

1st Group: a verb stem ends with a consonant

行く	[ik-u]	行きます	[ik-imasu]	to go
聞く	[kik-u]	聞きます	[kik-imasu]	to hear
書く	[kak-u]	書きます	[kak-imasu]	to write
話す	[hanas-u]	話します	[hanas-imasu]	to speak
読む	[yom-u]	読みます	[yom-imasu]	to read
休む	[yasum-u]	休みます	[yasum-imasu]	to rest
帰る	[kaer-u]	帰ります	[kaer-imasu]	to go back
買う	[ka (w)-u]	買います	[ka (w)-imasu]	to buy

2nd Group: a verb stem ends with a vowel

食べる	[tabe-ru]	食べます	[tabe-masu]	to eat
教える	[oshie-ru]	教えます	[oshie-masu]	to teach
見る	[mi-ru]	見ます	[mi-masu]	to see

3rd Group: an irregular verb

来る	[ku-ru]	来ます	[ki-masu]	to come
する	[su-ru]	します	[shi-masu]	to do

クイズ Classify the following Kanji into nouns, adjectives and verbs.

花	長	買	大	茶	古	明	読
私	休	雨	書	行	高	日	魚
安	山	来	飲	本	字	車	聞

名詞 (めいし, Noun) :

形容詞 (けいようし, Adjective) :

動詞 (どうし, Verb) :

ユニット 2

第九課のきほん漢字 (Basic Kanji)

2-1. 漢字のかきかた (Kanji Writings)

漢字	いみ	くんよみ	オンヨミ	(かくすう)
行	go, conduct	いーく おこなう	コウ ギョウ	(6)
行	line			

行(い)く to go
旅行(りょ)う・こうする to travel
行(おこな)う to carry out
旅行(りょ)う・こうする ~行(ぎよう)う ~lines

来	come	く-る / こ-ない	ライ	(7)
来	next	き-ます / き-た		
来	next			
来	next			
来	next			
来	next			
来	next			
来	next			
来	next			
来	next			

来(く)る to come
来月(らい)・げつ next month
来年(らい)・ねん next year
来日(らい)・にち to visit Japan

帰	return	かえ-る	キ	(10)
帰	go (come) back			
帰				
帰				
帰				
帰				
帰				
帰				
帰				
帰				

帰(かえ)る to go/come back
帰国(き)・こくする to return to one's country

漢字	読み	くんよみ	オンヨミ	(かくすう)
食	eat	た-べる	ショク	(9)
ノ	今	今	食	食
食(た)べる to eat	食(た)べ物(もの) food			
食事(しょく・じ) a meal	夕食(ゆう・しょく) a dinner			

89

飲	drink	の-む	イン	(12)
ノ	今	今	食	食
飲(の)む to drink	飲(の)み物(もの) a beverage			
飲酒(いん・しゆ) drinking				

90

見	see, look view	み-る み-える/み-せる	ケン	(7)
一	目	目	見	
見(み)る to look at, to see	意見(い・けん) an opinion			
見(み)せる to show	見物(けん・ぶつ)する to do sightseeing			

91

聞	hear	き-く き-こえる	ブン	(14)
一	門	門	聞	聞
聞(き)く to hear, to listen to	聞(き)こえる can be heard			
新聞(しん・ぶん) a newspaper				

92

漢字	読み	くんよみ	オンヨミ	(かくすう)
読	read	よ-む	ドク	(14)
一	言	言	言	読
読(よ)む to read	読(よ)み reading			
読書(どく・しょ) reading books	読者(どく・しゃ) a reader			

93

書	write book, document	か-く	ショ	(10)
一	書	書	書	書
書(か)く to write	書店(しょ・てん) a book shop			
書道(しょ・どう) calligraphy				

94

話	talk	はな-す はなし	ワ	(13)
一	言	言	言	話
話(はな)す to speak	話(はなし) a story, a talk			
会話(かい・わ) conversation	電話(でん・わ) a telephone			

95

買	buy	か-う	バイ	(12)
一	買	買	買	買
買(か)う to buy	買物(かい・もの) shopping			

96

11. to do sightseeing 12. reading books 13. a newspaper

見物する
けんぶつ

読書
どくしょ

新聞
しんぶん

II. Fill in the blanks with an appropriate Kanji.

1. food 2. a drink 3. reading matter 4. shopping
 食べ物 飲み物 読み物 買い物
 たもの のもの よもの かいもの
5. a trip 6. a bank 7. the 3rd line 8. to go back to one's country 9. next week 10. next month 11. next year 12. a telephone
 旅行 銀行 三行目 帰国する 来週 来月 来年 電話
 りょこう ぎんこう さんぎょうめ き らいしゅう らいげつ らいねん でんわ
13. a breakfast 14. a lunch 15. a supper 16. a restaurant 19. education
 朝食 昼食 夕食 食店 教育
 ちやうしやく ちゆうしやく ゆうしやく いんしよくてん きやういく
17. to visit for study 18. cherry blossom viewing 21. to drink Japanese tea
 学ぶ 花見 日本茶を飲む
 がく はなみ にほんちやの
20. to buy flowers 21. to drink Japanese tea
 花を飲む 日本茶を飲む
 はなをのむ にほんちやをのむ

知っているですか できますか

(Do you know these words? Can you use them?)

漢字ゲーム (2) <動詞>

See p.75 to play (A): “かるた” and (B): “しんけいすいじやく”.

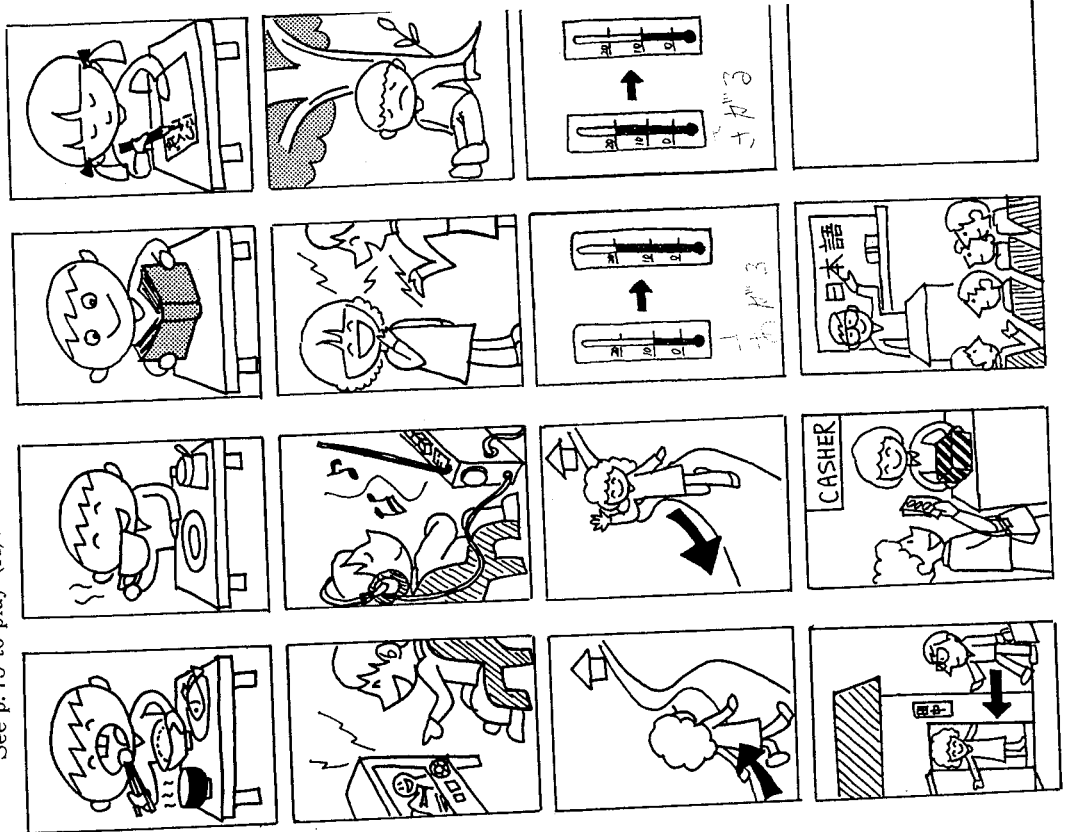

食べる

飲む

読む

書く

見る

聞く

話す

休む

行く

来る

上がる

下がる

帰る

買う

教える

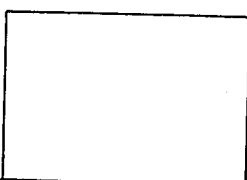

第10課

ユニット1

漢字の話 (Lectures on Kanji)

ときの漢字 (Kanji for Time)

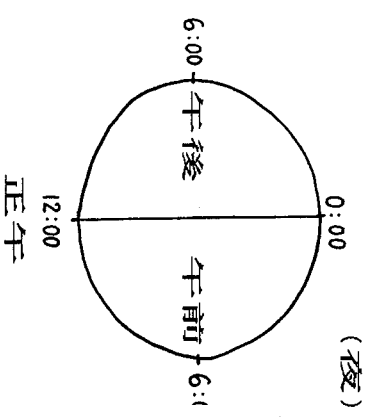
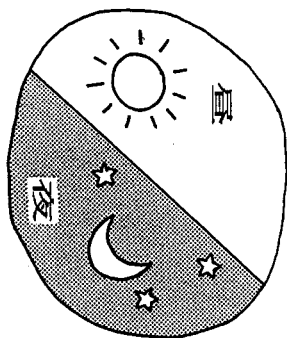
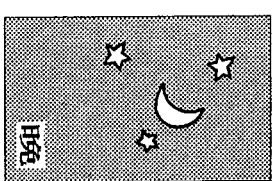
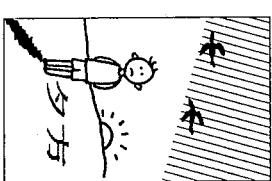
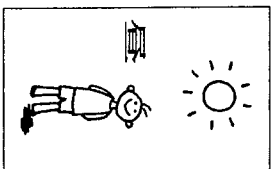
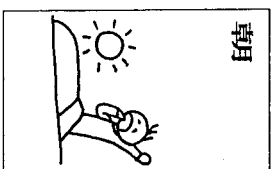

Meal: 朝(あさ)ごはん = 朝食(ちよう・しよく) breakfast

昼(ひる)ごはん = 昼食(ちゆう・しよく) lunch

夕(ゆう)ごはん = 夕食(ゆう・しよく) supper
= 晩(ばん)ごはん

夜食(や・しよく) midnight snack

5. 夕食の後で日本茶を飲みます。

6. この大学の昼休みは55分です。

7. 水曜日は朝から晩までいそがしいです。

忙

8. 二週間前にこの本を買いました。

2-3. 書きれんしゅう (Writing Exercises)

I. Fill in the blanks with an appropriate Kanji.

1. morning

朝 あさ

2. daytime

昼 ひる

3. night

晩 = 夜 ばん よる

4. evening

夕方 ゆう がた

5. every week

毎週 まいしゅう

6. a.m.

午前 ご ぜん

7. p.m.

午後 ご こ

8. Sunday

日曜日 にち よう び

II. Fill in the blanks with an appropriate Kanji.

1. breakfast

ちようしよく

2. lunch

ちゅうしよく

3. supper

ゆうしよく

4. a midnight meal

やしよく

5. midnight

夜中 よ なか

6. last week

先週 せんしゅう

7. next week

来週 らいしゅう

8. every work

毎週 まいしゅう

9. two weeks

二週間 に しゅう かん

10. every day

毎日 まい にち

11. every month

毎月 まいつき / げつ

12. every year

毎年 まいとし / ねん

13. every morning

毎朝 まい あさ

14. every night

毎晩 まい ばん

15. before

前 まえ

16. after

後 あと

17. behind

後ろ うし

18. the first half

前半 ぜん はん

19. the last half

後半 こう はん

20. how to read

読み方 よみ かた

21. how to write

書き方 かけ かた

22. how to hear

聞き方 かけ かた

23. how to speak

話し方 話し かた

24. how to eat

食べ方 たべ かた

25. how to see, a viewpoint

見方 み かた

ふくしゅう

Review L. 6-10

I. 名詞 (めいし, Nouns)

- 体：目 耳 手 足 体
 生物：牛 馬 鳥 魚 貝
 時：朝 昼 晩 夜
 その他：物 石 糸 肉 花 竹 米 茶 文
 字 雨 方 前 後

II. 形容詞 (けいようし, Adjectives)

- 新 古 長 短 暗 高 低 安 多 少

III. 動詞 (どうし, Verbs)

- 行 来 帰 食 飲 買 見 話 聞 読
 書 教

IV. その他 (そのだ, Others) 夕 午 毎 週 曜

Make sentences using the following Kanji.

e.g. 時 行 何 → 何時に大学へ行きますか。

1. 飲 茶 朝
2. 肉 高 買
3. 昼 食 魚
4. 新 読 聞
5. 帰 週 来

[形容詞の漢字]

I. Fill in the blanks as in the following example.

- e.g. 長 い (ながい) → あの人は足が長い。
 1. 大 () →
 2. 小 () →
 3. 新 () →
 4. 古 () →
 5. 明 () →
 6. 暗 () →
 7. 多 () →
 8. 少 () →
 9. 高 () →
 10. 低 () →
 11. 安 () →
 12. 短 () →

II. Write the 'ON' reading of the following Kanji and make a word.

- e.g. 長 (ちよう) → 学長
1. 安 () → 5. 大 ()
 2. 新 () → 6. 少 ()
 3. 多 () → 7. 短 ()
 4. 高 () → 8. 古 ()

III. Give an adjective of the opposite meaning.

- e.g. 安 - 高
 1. 新 - 大
 2. 長 - 多
 3. 明 - 低

[動詞の漢字]

I. Fill in the blanks with appropriate Hiragana.

- e.g. 休みます (やすみます)
 1. 買 () 2. 帰 ()
 3. 教 () 4. 読 ()
 5. 来 () 6. 食 ()
 7. 話 () 8. 上 ()
 9. 行 () 10. 下 ()

II. Complete sentences using the following Kanji as in the example.

学 生 上 下 見 聞 読 書 教
 休 帰 行 来 飲 食 話 買

- e.g. ビールを 飲みます。
 1. テレビを _____。
 2. 新聞を _____。
 3. 日本語を _____。
 4. 大学へ _____。
 5. 文字を _____。
 6. 大学で _____。
 7. 大学を _____。
 8. 魚を _____。

[クロス漢字パズル] (Cross-Kanji Puzzle)

Read the following clues and fill in the blanks with an appropriate Kanji make a word.

ヨコ (Across)のカギ (clues)

- a newspaper
- a used car
- next month
- a university student
- a Japanese
- a president of the university
- to drink water
- a gold thread
- shopping
- small fish

タテ (Down)のカギ

- a new car
- Central American literature
- Monday
- an adult
- biology
- to read a book
- a long thread
- to buy some flowers
- a drink
- a goldfish
- a small bird

漢字	いみ	くんよみ	オンヨミ	(かくすう)
117 時	time hour	とき	ジ	(10)
時(とき)	time, when	四時(よ・じ)	4 o'clock	
		一時間(じ・かん)	one hour	
		*時計(と・けい)	a watch, a clock	

118 言	say	いいう	ゲン ゴソ	(7)
言(い)う	to say			
言語(げん・ご)	language			
		*言葉(こと・ば)	language, a word	
		伝言(でん・ごん)	a message	

119 計	measure	(はかる)	ケイ	(9)
計(と・けい)	a watch, a clock			
体温計(たい・おん・けい)	a thermometer	計画(けい・かく)する	to plan	

120 語	word language	(かた-る)	ゴ	(14)
日本語(に・ほん・ご)	Japanese language			
英語(えい・ご)	English	*物語(もの・かたり)	a story	

漢字	いみ	くんよみ	オンヨミ	(かくすう)
121 飯	cooked rice meal, food	めし	ハヤシ	(11)
飯(ご・はん)	cooked rice, meal = 飯(めし)			
夕飯(ゆう・はん)	supper			

2-2. 読みれんしゅう (Reading Exercises)

I. Write the reading of the following Kanji in Hiragana.

1. 作る
2. 泳ぐ
3. 油
4. 海
5. 酒
6. 待つ
7. 学校
8. 時間
9. 時計
10. 言う
11. 日本語
12. ご飯
13. 水泳
14. 石油
15. 校長

II. Write the reading of the following Kanji in Hiragana.

1. 日本語で作文を書きました。
2. 学校のプールで一時間泳ぎました。
3. ラテン語は古い言語です。
4. 夕飯は魚とご飯とみそしるです。
soy bean soup
5. きのう酒屋で日本酒を一本買いました。

ユニット 3

読み物 (Reading Material)

< キャンプ >

Read the following passage and guess who is who in the picture below.

私は学校のともだちとキャンプに来ました。

前田さんはりょうりが上手ですから、昼ご飯を作りました。

まず、牛肉を油でいためました。それから、酒としょうゆをいれました。

林さんは海で泳ぎました。水泳が大好きですから。

山本さんは昼ご飯を待ちました。そして時計を見ました。

中川さんは本の上にあります。日本語で「たすけて!」と言いました。

- | | | | |
|-------|-----------------|----------|-------------|
| キャンプ | a camp, camping | まず | first |
| いためます | to fry | それから | then |
| しょうゆ | soy sauce | いれます | to add |
| たすけて! | Help! | 「〜」と言います | to say, “〜” |

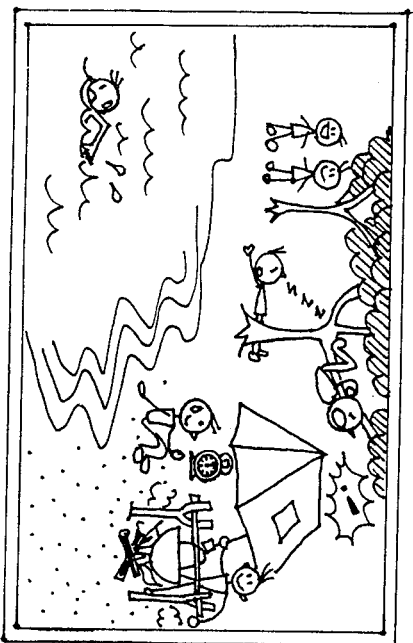

読んでいますか できますか

部首ゲーム 1 (Games using radicals)

(I) Combine the components and make a kanji.

- | | |
|----------------|--------|
| 1. 日 + 寺 = 時 | (とき・ジ) |
| 2. 水 + 由 = | (読み) |
| 3. 木 + 交 = | (交) |
| 4. 彳 + 寺 = | (寺) |
| 5. 食 + 欠 = | (欠) |
| 6. 言 + 五 + 口 = | (舌) |
| 7. 人 + 木 = | (木) |
| 8. 立 + 木 + 斤 = | (斤) |
| 9. 水 + 每 = | (毎) |
| 10. 禾 + ム = | (ム) |

(II) Select the appropriate component from the right-hand box.

- | | | |
|------|------|------|
| 1. 彳 | 4. ヨ | 7. 食 |
| 2. 日 | 5. 木 | |
| 3. 亻 | 6. 言 | |

- | | | | |
|------|------|------|------|
| a. 木 | b. 可 | c. 由 | d. 交 |
| e. 氏 | f. 酉 | g. 交 | h. 寺 |
| i. 寺 | j. 十 | k. 反 | l. 月 |
| m. 月 | n. 爰 | o. 欠 | p. 彳 |

漢字	いみ	くんよみ	オンヨミ	(かくすう)
133 売	sell	う-る	バイ	(7)
一	十	キ	声	売
売(う)る	to sell	売店(ばい・てん)	a stand	
売(う)り場(ば)	a sales counter			

2-2. 読みれんしゅう (Reading Exercises)

- I. Write the reading of the following Kanji in Hiragana.
1. お宅 2. 客 3. 教室 4. 家 5. 英語 6. 薬 7. 会う
 8. 会話 9. 雪 10. 雲 11. 電話 12. 今 13. 売る
- II. Write the reading of the following Kanji in Hiragana.
1. 今朝、今晚、今日、今週、今月、今年
 2. 先生のけんきゆう室とお宅に電話をかけました。
 3. あの薬屋はいつも客が多いです。
 4. 今日は曇が多いから暗いですね。電気をつけましょう。
 5. 山の方では十一月から雪がふります。
 6. 山川さんは車を三十九万円で中古車センターに売りました。

7. 家の前で小学校の校長先生に会いました。
8. 今、教室で英語の会話のテープを聞いています。

2-3. 書きれんしゅう (Writing Exercises)

I. Fill in the blanks with an appropriate Kanji.

1. a house いえ
2. one's home お たく
3. a guest きやく
4. a classroom きょうしつ
5. い
6. to meet うえ
7. medicine くすり
8. English えいご
9. snow ゆき
10. a cloud くも

II. Fill in the blanks with an appropriate Kanji.

11. a telephone でんわ
12. to sell う
1. today きょう
2. this week こんしゅう
3. this month こんげつ
4. this year ことし

- 5. England 英国
- 6. an English person 英国人
- 7. conversation 会話
- 8. a company 会社

- 9. a chemist's shop 薬局
- 10. eye lotion 目薬
- 11. to sell ⇔ to buy 売る ⇔ 買う

- 12. rain 雨
- 13. a snow country 雪国
- 14. an electric light 電気
- 15. an electric train 電車

- 16. my house 私の家

- 17. to go home 家に帰る

- わたし いえ
- わたくし じたく
- いえ
- いえ

- 18. an office 研究室

- 19. a guest room 客室

- 20. a stand 店

- けんきゅうしつ
- きやくしつ
- ほいでん

- 21. a family 家族

- かぞく

ユニット 3

読み物 (Reading Material)

<はがき> (Postcard)

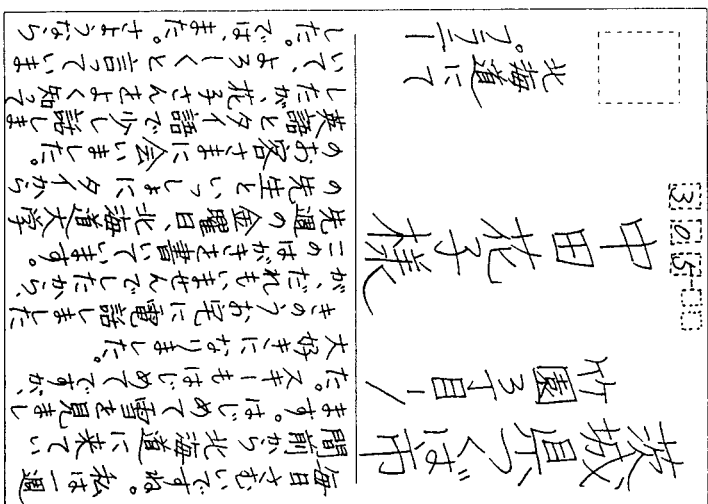

茨城県 (いばらきけん)
Ibaraki Pref.
つくば市 (し)
~ City
竹園(たけその)3丁目(ちよう)
Takezono 3-1
~様(さま)
Mr., Mrs., Miss~
北海道(ほつかいどう)
Hokkaido
はじめて
for the first time
~からのお客さま
a guest from ~
よく知(し)っている
to know well
~によるしくと言う
to give one's regards to (someone)

[しつもん] 1. だれがだれにこのはがきを書きましたか。

2. この人は今どこにいますか。

3. この人はきのう何をしましたか。

4. この人はいつタイからのお客さまに会いましたか。

5. この人はそのタイ人と何語で話しましたか。

第13課

ユニット1 漢字の話 (Lectures on Kanji)

部首3一 たれ、かまえ一

(the radicals — upper left, enclosure)

The meanings of some components are located on the upper left or on the closure.

5) たれ (upper left)



(広 店 度)

宀 = roof

(病 疲 痛)

疒 = sickness

(屋)

尸 = corpse (or crouched bod)

6) かまえ (enclosure)



(間 開 閉 聞)

門 = two doors

(円 肉)

冂 = enclose

(回 困 国)

口 = border

In which location is the meaning component of the following Kanji?

- 1. 先 2. 体 3. 暗 4. 新 5. 高 6. 海
- 7. 広 8. 花 9. 間 10. 買 11. 安 12. 国

1. しっていますか

部首ゲーム2 (Games using radicals)

I. Select the appropriate component from ().

- 1. (a. 見 b. 見 c. 目)
- 2. (a. 心 b. 心 c. 心)
- 3. (a. 茶 b. 茶 c. 茶)
- 4. (a. 子 b. 子 c. 子)
- 5. (a. 人 b. 人 c. 人)
- 6. (a. 日 b. 日 c. 日)
- 7. (a. 欠 b. 欠 c. 欠)
- 8. (a. 月 b. 日 c. 日)
- 9. (a. 日 b. 日 c. 日)

II. Combine top and bottom and make a kanji.

a. c. e. 人

b. d. 人

今 菜 女 子 良 樂 5. 至 云 日

9. 子 女

6. この大学は国立^{りつ}大学で、外国人^{がいこくじん}学生も多い。

7. 森川書店は古本屋です。毎日午前十時に開いて、午後五時半に閉まります。

8. 今日は夜の九時まで教えましたから、疲れました。

9. 店を休んで、電車で薬屋へ行きました。

10. 広島^{ひろしま}大学は私立^{りつりつ}大学ではありません。

2-3. 書きれんしゅう (Writing Exercises)

I. Fill in the blanks with an appropriate Kanji.

1. wide

い

2. painful

い

3. a shop

4. a country

5. to be tired

れる

ひろ

いた

みせ

くに

つか

6. sickness

気

7. a book store

=

8. to be in trouble

る

びよう き

しょ てん

ほん や

こま

9. once

=

10. to open

ける

11. to close

める

いつ かい

いち ど

あ

し

II. Fill in the blanks with an appropriate Kanji.

1. a butcher shop

2. a fish shop

3. a liquor shop

にく や

さかな や

さか や

4. a chemist's shop

5. a main store ↔ a branch store

支

くすり や

ほん てん

し てん

6. a stand

7. the roof

8. next time

ばい てん

おくじょう

こん ど

9. a hospital

院

10. a sick person

11. a headache

頭が い = 頭

びよう いん

びよう にん

あたま

いた

ず つう

12. tiredness

れ

13. to open the store

する

14. to close the store

する

つか

かい てん

へい てん

15. a foreigner

外

16. a foreign language

外

17. Hiroshima

島

がい こく じん

がい こく ぎ

ひろ

ユニット 3

読み物 (Reading Material)

私はきのう少し疲れて、目が痛かったので、病院に行きました。病院にはだれもいませんでした。私はとても困りました。病院の後ろに薬屋がありますから、その薬屋へ行きました。でも、薬屋は閉まっていました。私はぐうぜんその店の前で広田さんに会いました。広田さんは、私に「いい薬局がありますよ。」と言いました。その薬局は、広田さんのお宅のそばにありました。私はその薬局で目薬を買いました。そして、きのうの晩は九時に休みました。

*疲れて、～ to get tired and ~
 ~ので、 because ~ = ~から、
 病院 (びょういん) a hospital
 とても very
 でも、～ But ~
 閉まっていました was closed
 ぐうぜん by chance
 薬局 (やっきょく) a pharmacy
 「～」と言いました (someone) said, “～”.

[しつもん]

1. この人はきのうどうしましたか。
2. この人はきのうどうして困りましたか。
3. この人はきのうどこへ行きましたか。
4. 薬屋はどこにありますか。(a, b, cのどれですか。)
5. この人は薬屋の前でだれに会いましたか。
6. 広田さんのお宅のそばに何がありますか。
7. この人は薬局で何を買いましたか。

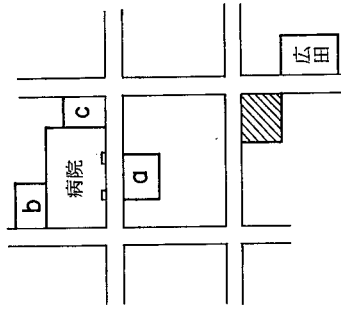

知っているですか できますか

＜店の名前 (Shop names)＞

Which shop do we have in order to buy the items below?

- | | | |
|---------|----------|-----------|
| 1. たまご | 8. せつけん | 15. 鳥肉 |
| 2. えんぴつ | 9. くだもの | 16. シャンプー |
| 3. 石油 | 10. ざっし | 17. ジュース |
| 4. 牛肉 | 11. ガソリン | 18. かぜ薬 |
| 5. ビール | 12. しお | 19. 魚 |
| 6. 米 | 13. さしみ | 20. ミルク |
| 7. パン | 14. 酒 | 21. 油 |

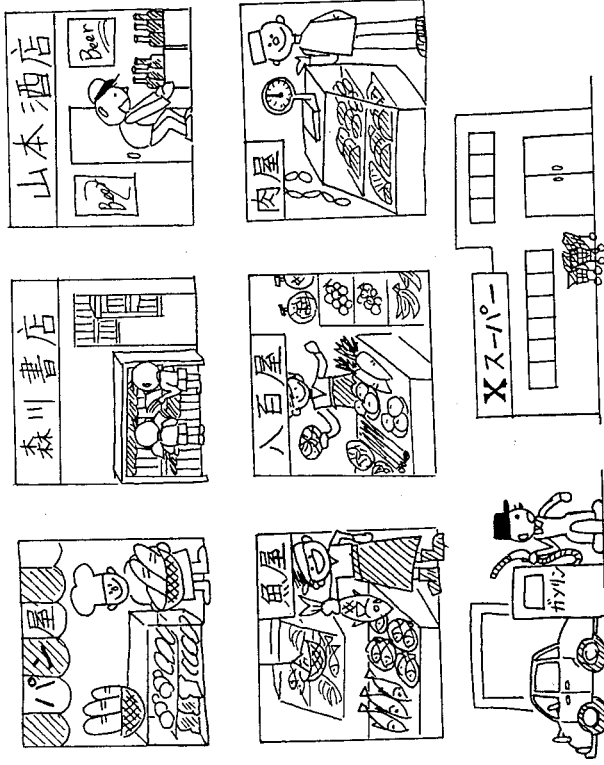

第14課

ユニット1 漢字の話 (Lectures on Kanji)

部首 4-1 による (the radicals — lower left)

Some meaning components are located in the lower left.

7) による (lower left)



(近 遠 速 週 遅 道)

い = walk, way

形声文字 (けいせいもじ)

(the meaning components + the sound components)

In some kanji a different component from the meaning component shows the 'ON YOMI' (Chinese) reading of the kanji.

寺 時 持 →ジ 時 (日 sun + 寺ジ) 持 (手 hand + 寺ジ)

青 晴 静 →セイ 晴 (日 sun + 青セイ) 静 (青セイ clear + 争 conflict)

何 荷 歌 →カ 何 (人 man + 可カ) 荷 (** grass + 可カ) 歌 (可カ + 欠 open mouth)

ユニット2 第十四課のきほん漢字 (Basic Kanji)

2-1. 漢字の書き方 (Kanji Writings)

漢字	いみ	くんよみ	オンヨミ	(かくすう)
146 近	near recent	ちか-い	キン	(7)

ノ	ナ	ハ	フ	近															
---	---	---	---	---	--	--	--	--	--	--	--	--	--	--	--	--	--	--	--

近(ちか)い near 近(ちか)く near
近所(きん・じよ) the neighborhood

147 遠	far remote	とお-い	エン	(13)
-------	---------------	------	----	------

一	ナ	キ	キ	吉	芽	芽	京	京	遠	遠									
---	---	---	---	---	---	---	---	---	---	---	--	--	--	--	--	--	--	--	--

遠(とお)い far 遠(とお)く far
遠足(えん・そく) a picnic

148 速	speedy	はや-い	ソク	(10)
-------	--------	------	----	------

一	フ	ロ	白	申	東	東	速	速											
---	---	---	---	---	---	---	---	---	--	--	--	--	--	--	--	--	--	--	--

速(はや)い fast 速達(そく・たつ) express delive:
速度(そく・ど) speed

149

漢字	読み	くんよみ	オンヨミ	(かくすう)
遅	slow late	おそ-い おく-れる	チ	(12)
コ	尸	屋	屋	
	戸	屋	遅	

遅(おそ)い late, slow
遅(おく)れる to delay

遅刻(ち・こく)する to come late

150

way street	みち	ドウ	(12)
道	道	道	
、	首	道	
	首	道	

道(みち) a way, a street
水道(すい・どう) waterworks

歩道(ほ・どう) a footpath, a sidewalk
車道(しゃ・どう) a roadway

151

blue	あお-い	セイ	(8)
青	青		
一	青		
	青		

青(あお)い blue
青信号(あお・しん・ごう) a green light

青年(せい・ねん) a young man

152

fine clear up	は-れる は-れ	セイ	(12)
晴	晴		
一	晴		
	晴		

晴(は)れ fine weather
晴(は)れる to clear up

晴天(せい・てん) fine weather

153

漢字	読み	くんよみ	オンヨミ	(かくすう)
青	silent still	しず-かな	セイ	(14)
一	青	青		
	青	青		

静(しず)かな quiet
静(しず)まる to become quiet

静止(せい・し)する to stand still

154

temple	てら	ジ	(6)
寺	寺		
一	寺		

寺(てら) a temple
東大寺(とう・だい・じ) Todaiji Temple

155

hold	も-つ	ジ	(9)
持	持		
一	持		
	持		

持(も)つ to hold, to own
持(も)ち物(もの) one's property

持续(じ・ぞく)する to continue
気持(き・も)ち a feeling

156

load	に	(カ)	(1)
荷	荷		
一	荷		
	荷		

荷物(に・もつ) luggage, a package
手荷物(て・もつ) hand luggage

荷作(に・づく)りする to pack

漢字	いみ	くんよみ	オンヨミ	(かくさう)
157 歌	song	うた うた-う	カ	(14)
歌(うた) a song 歌(うた)う to sing			歌手(か・しゆ) a singer 国歌(こっ・か) the national anthem	
	一	二	三	四
	イ	ロ	ハ	ニ
	一	二	三	四
	イ	ロ	ハ	ニ
	一	二	三	四
	イ	ロ	ハ	ニ
	一	二	三	四
	イ	ロ	ハ	ニ
	一	二	三	四
	イ	ロ	ハ	ニ

2-2. 読みれんしゅう (Reading Exercises)

I. Write the reading of the following Kanji in Hiragana.

- 近い
- 遠い
- 速い
- 遅い
- 青い
- 静かな
- 晴れる
- 歌う
- 持つ
- 道
- 寺
- 歌
- 荷物

II. Write the reading of the following Kanji in Hiragana.

- 水道の水を飲みます。
- ひこうきの中に手荷物を持ちこみます。
- 静かな山の寺で休みました。
- 近所の子どもたちとクリスマスの歌を歌った。
- 電車が十九分遅れて、学校に遅刻した。

- あの英国人の青年は目が青いです。
- 近くの森に遠足に行きました。
- 寺田さんは金持ちです。
- あしたは夕方から晴れるでしょう。
- 新幹線の速度は時速何キロですか。

2-3. 書きれんしゅう (Writing Exercises)

I. Fill in the blanks with an appropriate Kanji.

- near
 - far
 - fast
 - slow
 - blue
 - quiet
 - to sing
 - to hold
 - a package
 - a way
 - to clear up
 - a temple
- い い い い い
 ちか とお はや おそ あお
 かな う つ
 しず うた も に もつ
 れる
 みち は てち

II. Fill in the blanks with an appropriate Kanji.

- 1. a singer 2. the national anthem 3. hand luggage
- 4. speed 5. a rich person 6. a sidewalk 7. a roadway
- 8. the neighborhood 9. near 10. far 11. a picnic
- 12. fine weather 13. to come late 14. to delay
- 15. one's property 16. a young man 17. a quiet person

- か しゆ こつ か て に もつ
- そく ど かね も ち 歩 ほ どう シャ どう
- ぎん じよ ちか く く とお えん そく
- せい てん ち こく 刻する れる おく
- も ち せい ねん かな ひと

ユニット 3 読み物 (Reading Material)

青木: 今度の土曜日に遠足に行きます。いっしょに行きませんか。
 リー: いいですね。でも、遠くへ行きますか。
 青木: いいえ、遠くではありません。筑波山の近くに古いお寺があります。
 静かで、いいところですよ。
 リー: 何を持って行きますか。
 青木: そうですね。3時間ぐらいあるきますから、重い荷物は困ります。
 リー: わかりました。
 屋ご飯と飲み物だけ持って来てください。

*筑波山(つくばさん) Mt. Tsukuba
 ところ a place
 持って行く to take (something)
 重(おも)い heavy
 持って来る to bring (something)

- [しつもん] 1. 青木さんはいつ遠足に行きますか。
 2. 青木さんは遠くまで行きますか。
 3. 青木さんはどこへ行きますか。
 4. そこはどんなところですか。
 5. どうして重い荷物は困りますか。
 6. 青木さんたちは遠足に何を持って行きますか。

知っていますか できますか

<天気予報 (Weather forecast)>

○	快晴 (かいせい)
①	晴れ
☉	くもり (曇り)
●	雨
⊗	雪

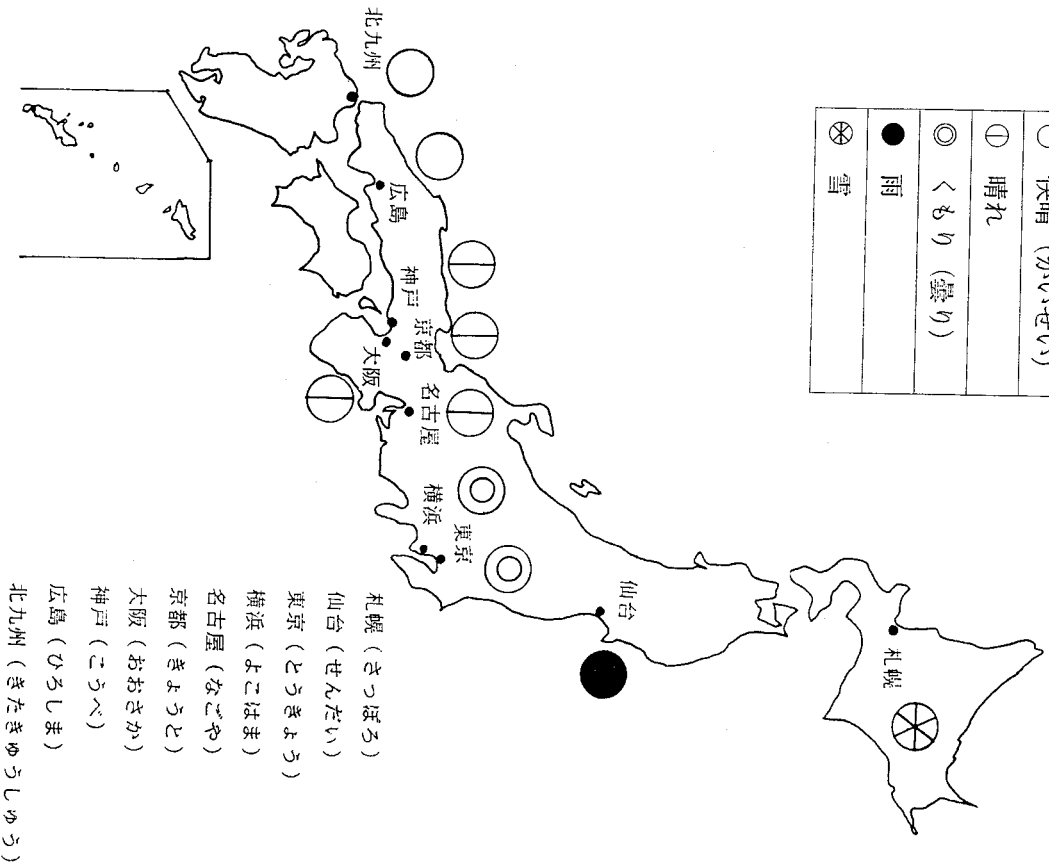

- 札幌 (さつぽろ)
- 仙台 (せんだい)
- 東京 (とうきょう)
- 横浜 (よこはま)
- 名古屋 (なごや)
- 京都 (きょうと)
- 大阪 (おおさか)
- 神戸 (こうべ)
- 広島 (ひろしま)
- 北九州 (きたきゅうしゅう)

第15課

ユニット 1

漢字の話 (Lectures on Kanji)

人間関係の漢字 (Kanji for human relationships)

I. Personal pronouns

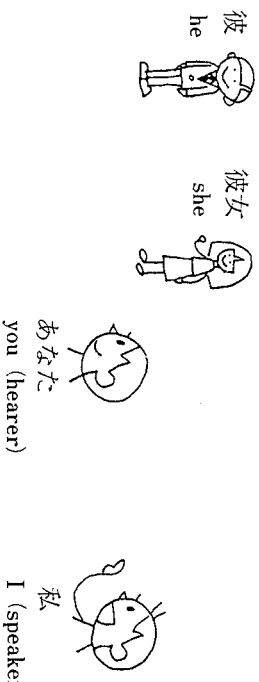

II. Family members

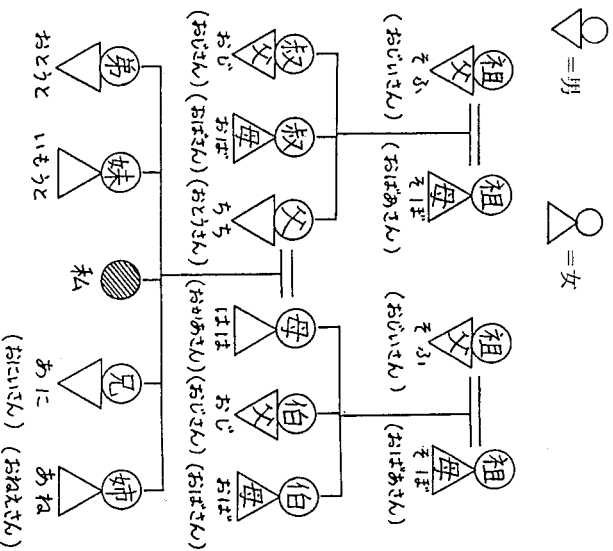

161

漢字	いみ	くんよみ	オノヨミ	(かくすう)
兄	elder brother	あに	ケイ キョウ	(5)
イ	コ	ロ	兄	

兄(あに) one's elder brother
兄弟(きょう・だい) brothers
*お兄(にい)さん elder brother
父兄(ふ・けい) 父兄(ふ・けい) guardians

162

姉	elder sister	あね	シ	(8)
く	々	女	女	姉

姉(あね) one's elder sister
姉妹(し・まい) sisters
*お姉(ねえ)さん elder sister

163

弟	younger brother	おとうと	テイ -ガイ	(7)
、	、	弟	弟	

弟(おとうと) one's younger brother *弟子(で・し) a pupil, a disciple
子弟(し・てい) sons, children

164

妹	younger sister	いもうと	マイ	(8)
く	々	女	女	妹

妹(いもうと) one's younger sister
姉妹(し・まい) sisters

165

漢字	いみ	くんよみ	オノヨミ	(かくすう)
夫	husband	おっと	フ/フウ	(4)
一	ニ	夫	夫	

夫(おっと) one's husband
夫婦(ふう・ふ) a married couple
~夫人(ふ・じん) Madam~, Mr's

166

妻	wife	つま	サイ	(8)
一	フ	妻	妻	

妻(つま) one's wife
~夫妻(ふ・さい) Mr. & Mrs. ~
夫妻(ふ・さい) husband and wife

167

彼	he	かれ	かれ	(7)
、	、	彼	彼	

彼(かれ) he
彼女(かの・じょ) she
彼(かれ)ら they

168

主	chief, main lord, owner	おも-なぬし	シユ	(1)
、	、	主	主	

主(おも)な chief, main
主人(しゅ・じん) a master, one's husband
持(も)ち主(ぬし) an owner

II. Fill in the blanks with an appropriate Kanji.

1. brothers (and sisters) 2. parents 3. a married couple
 4. sisters 5. guardians 6. a parents' association
 7. Mrs. Tanaka
1. brothers (and sisters) 2. parents 3. a married couple
 きょうだい ふ ぼ さい
4. sisters 5. guardians 6. a parents' association
 し まい ふ けい かい かい かい かい
7. Mrs. Tanaka
 た な か さん の さん さん さん
8. Prof. Yamamoto's pupil 9. my father's friend
 や ま も と せん せい の の ち ち ゆ う じん
10. main language 11. one's homeland 12. one's mother tongue
 お も な げん こ ぼ こ ぼ こ こ こ こ

ユニット3 読み物 (Reading Material)

「友だちになってください」

You received several letters from Japanese students wanting a foreign pen friend. The picture below was enclosed in one of the letters. Read letters and find whose picture that is. And also draw a family tree for each letter. See p. 135 for an example.

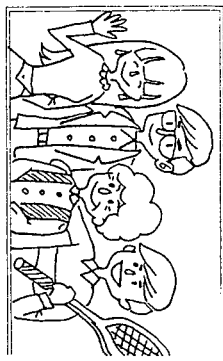

- A : はじめまして。私は山田道子、大学1年生です。父と母と妹といっしょにすんでいます。父は大学の先生です。妹は高校生で、テニスが好きです。私もテニスが好きです。お友だちになってくださいませんか。
- B : 私は高校2年の女の子です。母と姉夫といっしょにすんでいます。父は2年前になくなりました。今英語をべんきょうしていますが、まだ下手ですから、日本語でおねがいします。
- C : こんにちは。ぼくは中学3年生で、学校のテニスクラブにいます。父は今、米国にいますから、家には母と兄と姉とぼくの4人だけです。英語で手紙(てがみ)を書きたいです。どうぞよろしく。
- D : 私は専門(せんもん)学校の学生です。妹と二人ですんでいます。先週、友人とそこのご主人があそびに来て、このしゃしんをとりました。この友人と私はテニスの友だちですが、ご主人は静かな人でテニスはしません。

ふくしゅう

Review L. 11-15

- N: 油 酒 ご飯 薬 歌 国 海 道
 家 お宅 店 寺 (学)校 (教)室 (本)屋
 時計 英語 電(車) 荷(物) 病(気)
 今 雲 雪 (一)度 (一)回
 客 友 父 母 兄 弟 姉 妹
 夫 妻 彼 主(人) 奥さん

- A: 広い 痛い 青い 近い 遠い 速い 遅い
 静かな

- V: 作る 言う 泳ぐ 待つ 会う 売る 疲れる
 開ける 閉める 回る 困る 持つ 晴れる

I. たいだい漢字をえらびなさい。

1. このうで (1.時計 2.持計) は新しいです。
2. 友だちの家で日本の (1.油 2.酒) を飲みました。
3. きょうくに (1.電語 2.電話) をかけました。
4. (1.病気 2.疲気) で、あたまが痛いです。
5. 子どもの (1.学校 2.字校) の先生に会いました。
6. 日本語の (1.新聞 2.新聞) を読みます。
7. 石田さんはよく (1.休 2.体) むから、困ります。
8. このお寺はいつも (1.晴か 2.静か) です。
9. 十二月に (1.雪 2.雲) がふります。
10. (1.花室 2.花屋) で高い花を買いました。
11. (1.姉 2.妹) は私より2つ上です。
12. 何時に (1.夕飲 2.夕飯) を食べますか。

II. つぎの _____ に下の _____ の動詞を適当な形で入れなさい。

作ります 持ちます 待ちます 会います 売ります

困ります 疲れます 言います 開めます 泳ぎます

1. きこの本屋で先生に 会 ました。

2. 母はりょうりを 作 っています。

3. さむいから、まどを 開 きましょう。

4. 英語がよく分からないから、習 います。

5. もう一度ゆっくり 言 てください。

6. 大きい荷物を 待 っていますね。

7. 一日中、海で 泳 きましたから、とても 疲 ました。

8. あの店で安い肉を 売 っています。

9. すみませんが、30分ぐらい 待 てください。

[1課から15課までの漢字部首リスト]

<へん>

イ：何休体作	イ：油酒海泳
日：明暗晩時晴曜	食：飲飯
女：好姉妹	扌：持
木：林森校	禾：私
イ：行後待彼	艹：物
書：読話語計	⺮：短
	⺮：畑

<かんむり>

艹：花茶葉英荷	宀：字安家宅客室
人：食今会	雨：電雲雪
一：文高夜方主	灬：学

<あし>

儿：先見壳兄	口：古
力：男	貝：買
	女：妻
	石：岩

<たれ>

斤：新近	广：広店度
欠：飲歌	疒：病疲痛
寺：時持待	尸：屋
女：教	口：円肉
月：朝	門：門閭開閉
	口：回国困

<によう>

辶：週近遠速遅道

第16課

ユニット1

漢字の

形容詞の漢字 - 2 - (Kanji for Adjectives - 2 -)

There are two types of adjectives in Japanese. One type ends with (c.f. L8) and another type ends with -な when they modify nouns.

The -な ending adjectives can be divided into five groups as follows.

1. Hiragana + な きれいな にぎやかな
2. Katakana + な スマートな ハンサムな リッチな
(smart) (handsome) (rich)
3. one Kanji + Hiragana + な 静かな 好きな 明らかな
じず す あき
4. two Kanji + な 元気な 有名な 親切な
げんき しょうめい じんせつ
便利な 不便な 必要な
べんり ふべん ひつよう
上手な 下手な 大切な
じょうず した たいせつ
5. prefix + two Kanji + な 不親切な 不必要な
ふしんせつ ふひつよう

The Hiragana endings change as follows.

Present affirmative	： 静かです	quiet	親切です	kind
Present negative	： 静かではありません	(じゃ)	親切ではありません	(じゃ)
Past affirmative	： 静かでした		親切でした	
Past negative	： 静かではありません	(じゃ)	親切ではありません	(じゃ)

- Adjective + Noun : 静かな部屋 a quiet room
 静かではない部屋 quiet
 静かだった部屋 quiet
- Adjective + Verb : 静かに話す to speak quietly
- Adjective + Adjective: 静かで明るい quiet and light

静かではなかった部屋 quiet
 親切な先生 kind teacher
 親切ではない先生 kind
 親切だった先生 kind

親切ではなかった先生 kind

親切に教える to teach kindly

親切でやさしい kind and gentle

☆ You can make -な adjectives by adding -な to the English adjectives as follows.

- ハンサム (handsome) な
- スマート (smart) な
- リッチ (rich) な
- デラックス (deluxe) な

[れんしゅう] Guess the meaning of the following adjectives.

- ビューティフルな
- ビッグな
- カラフルな
- ヘルシーな

第十六課のきほん漢字

ユニット 2

2-1. 漢字の書き方 (Kanji Writings)

漢字	読み	くんよみ	オンヨミ	(かくすう)
元	origin, source base	もと	ゲン ガン	(4)
一	一			
二	二			
テ	テ			
元	元			

元気(げん・き)な healthy, fine
 元日(がんと・じつ) New Year's Day

漢字	読み	くんよみ	オンヨミ	(かくすう)
気	spirit, mind air, atmosphere		キ	(6)
一	一			
ト	ト			
キ	キ			
気	気			
気	気			
気	気			

気持(き・もち) a feeling
 天気(てん・き) weather
 気分(き・ぶん) a mood, a state of mind
 病氣(びょう・き) sickness

漢字	読み	くんよみ	オンヨミ	(かくすう)
有	have, possess exist	(あ-る)	ユウ	(6)
一	一			
ナ	ナ			
有	有			
有	有			
有	有			
有	有			

有(あ)る to exist, to have
 有力(ゆう・りよく)な powerful
 有名(ゆう・めい)な famous
 所有(しよ・ゆう)する to possess

漢字	読み	くんよみ	オンヨミ	(かくすう)
181 忙	busy	いそがしい	ボウ	(6)
ノ	ハ	ト	ト	忙
忙(いそが)しい busy 多忙(た・ぼう)な very busy				

2-2. 読みれんしゅう (Reading Exercises)

I. Write the reading of the following Kanji in Hiragana.

- 親
- 名前
- 若い
- 早い
- 忙しい
- 元気な男の子
- 親切な先生
- 有名なお寺
- 便利な車
- 不便な電車

II. Write the reading of the following Kanji in Hiragana.

- この花の名前は何ですか。
- 先週は病気で学校を休みましたが、今週は少し気分がいいです。
来週は元気になるでしょう。
- 午前中はお客が多いから、忙しいです。
- 名古屋の有名なケーキの店へ行きました。店の人はとても親切でした。

5. この歌は若い人に人気があります。 This song is popular among young people.

6. 朝早くおきて、静かなところへ行きました。 I got up early in the morning and went to the quiet place.

7. このきれいな切手は弟の大切なものです。 These pretty stamps are precious things for my younger brother.

8. 私の家は広いですが、大学から遠いから、少し不便です。

9. 彼の父親と母親は、まだ若くて元気です。

2-3. 書きれんしゅう (Writing Exercises)

I. Fill in the blanks with an appropriate Kanji.

- | | | | |
|---------------|-----------------|------------|-----------|
| 1. healthy | 2. famous | 3. kind | 4. unkind |
| げん き | ゆう めい | しん せつ | ふ しん せつ |
| な | な | な | |
| べん り | ふ べん | い | いそが |
| 5. convenient | 6. inconvenient | 7. young | 8. busy |
| な | な | わか | |
| びん り | ふ べん | な | |
| 9. early | 10. sickness | 11. Nagoya | 12. one's |
| い | びよう き | な ご や | な ま |
| はや | | | |

II. Fill in the blanks with an appropriate Kanji.

1. uneasy 2. advantageous 3. disadvantageous 4. to lack of
- ふ あん な な な ふ ふ そく する
5. intimate 6. a parent 7. a feeling 8. powerful
- し た お や き も ち ゆ う り よ く な
9. a postage stamp 10. a ticket 11. important 12. to cut
- き っ て き っ ぶ 符 たい せ つ な き る
13. air mail 14. sea mail 15. mail 16. quick delivery
- 航 空 船 郵 宅 急 こ う く う び ん ふ な び ん ゆ う び ん た つ き ゆ う び ん
17. a young woman 18. early morning 19. early time
- わ か い の ひ と そ う ち よ う は や い じ かん
20. famous products
- め い ぶ つ

ユニット 3

「しごととは、何ですか。」 (What is his job?)

Various persons wrote about their own jobs. Read the following passage and guess what each job is. Choose from below.

1. 先生 2. いしや 3. 花屋 4. 魚屋 5. 本屋 6. 酒屋
7. 歌手 8. うんてん手 9. ウェイトリス 10. ガイド

A: 私の店には昼ご飯と晩ご飯の時間にたくさんお客が来て、とても忙しいです。りょうりがおいしくて、有名な店です。いつもたっていますから、とてもれます。

B: 私はおんがくが好きで、歌が上手です。たくさんのお客の前で歌います。古歌も新しい歌もよく歌います。

C: 私のところには病気の人が来ます。遠くからもたくさん来ます。私はそのたちを見て、薬をあげます。

D: 私のところにはよく学生が来ます。学校の近くですから、夕方、学生がたくさん買いに来ます。でも、ときどき買わないで読んでいますから、困ります。

E: 私の店には若い女の人がたくさん買いに来ます。そして、友だちの誕生日やババァデーのプレゼントを買って、持って行きます。とてもきれいですから、私も大好きです。

F: 私は子どもたちに教えています。朝8時から午後3時ごろまで学校ではたきます。そして、家に帰って夜遅くまで本を読みます。

G: 私は朝早くから夜遅くまでタクシーにのっています。朝は元気ですから、ごちが好きですが、夜は疲れていますから、あまり好きではありません。のお客はたいいお酒を飲んでいますから、たいへんです。

* Adverbs of frequency: いつも always よく often
ときどき sometimes たいい in most cases

知っているですか できますか

<病院で (In a Hospital)>

1 F

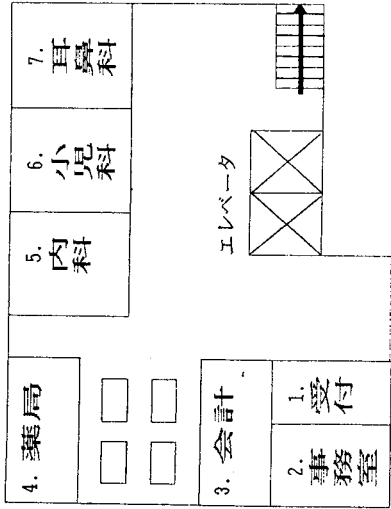

1. 受付 (うけつけ)
a reception
2. 事務室 (じむしつ)
an office
3. 会計 (かいけい)
an accountant
4. 薬局 (やっきょく)
a pharmacy
5. 内科 (ないか)
an internal medicine department
6. 小児科 (しょうにか)
a pediatrics
7. 耳鼻科 (じびか)
an ear and nose department

2 F

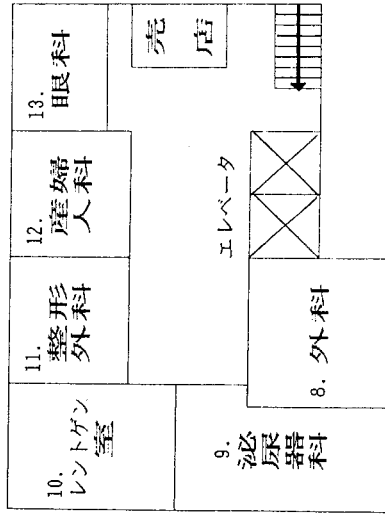

8. 外科 (げか)
a surgical department
9. 泌尿器科 (ひにょうきか)
a nephrology department
10. レントゲン室
a X-ray room
11. 整形外科 (せいけいげか)
an orthopedics department
12. 産婦人科 (さんふじんか)
an obstetrics & gynecology department
13. 眼科 (がんか)
an ophthalmology department

薬

内服薬 (ないふくやく)
medicine for internal use

～ 殿 (どの)

Mr. / Mrs. / Miss ～

用法 (ようほう)

directions

～ 日分 (にちぶん)

for ～ day(s)

～ 時間おき

every ～ hour(s)

～ 包 (つつみ) 服用 (ふくよう)

～ packet(s) to be taken

～ 錠 (じょう)

～ tablet(s), ～ capsule(s)

内服薬
(内科)・小児科
山田道子 殿
用法

1日3回 入日分
食前・(食後)・食間
時間おき

1回 / 包 服用
錠

筑波大学病院

第17課

ユニット 1

漢字の話

動詞の漢字 - 2 - 移動をあらわす漢字 (Kanji carrying the meaning of "Movement")

Below are listed many types of verbs which we will study. They carry the meaning of "movement." These verbs express a moving action with direction.

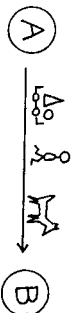

Memorize each of them with the particle.



～が _____ に入ります
_____ を出ます

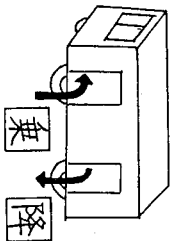

～が _____ に乗ります
_____ を降ります

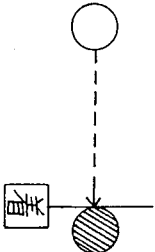

～が _____ に着きます

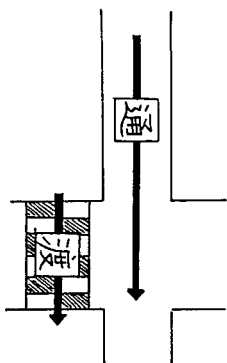

～が _____ を通ります
_____ を渡ります

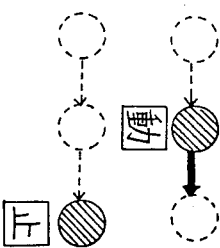

～が _____ 動きます
_____ 止まります

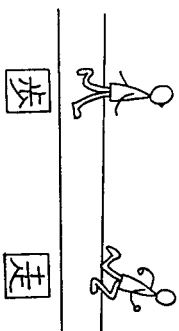

～が _____ を歩きます
_____ を走ります

ユニット 2

第十七課のきほん漢字

2-1. 漢字の書き方 (Kanji Writings)

漢字	読み	くんよみ	オンヨミ	(かくすう)
出	come/go out	で-る だ-す	シュツ/シユツ-	(5)
一	出			
二	出			
三	出			
出(で)る to come out	出(だ)す to put out			
出口(で・ぐち) an exit	外出(がい・しゅつ)する to go out			
入	enter put in	はい-る い-れる	ニュウ	(2)
一	入			
入(はい)る to enter	入(い)れる to put into			
入学(にゅう・がく)する to enter a school				
乗	ride	の-る の-せる	ジョウ	(9)
一	乗			
二	乗			
三	乗			
乗(の)る to ride	乗客(じょう・きゃく) a passenger			
乗車(じょう・しゃ)する to get on a train, a bus, etc.				

漢字	読み	くんよみ	オンヨミ	(かくすう)
降	descend	お-りる/ふ-る お-ろす	コウ	(10)
一	降			
二	降			
降(お)りる to get off	降(お)ふる to fall (rain, snow, etc.)			
着	reach, arrive wear	つ-く き-る	チャク	(12)
一	着			
二	着			
三	着			
着(つ)く to arrive	着(き)る to wear			
到着(とちゅう・ちやく)する to arrive	着物(き・もの) a kimono			
渡	cross	わた-る わた-す	ト	(1)
一	渡			
二	渡			
渡(わた)る to cross	渡(わた)す to pass (something)			
渡米(と・べい)する to visit U.S.A.				
通	pass commute	とお-る/かよ-う とお-す	ツウ	(1)
一	通			
二	通			
通(とお)る to pass	通(かよ)う to commute			
交通(こう・つう) traffic	通学(つう・がく)する to go to school			

漢字	いみ	くんよみ	オンヨミ	(かくすう)
走	run	はし-る	ソウ	(7)
一	十	走		

走(はし)る to run
走者(そう・しゃ) a runner

漢字	いみ	くんよみ	オンヨミ	(かくすう)
歩	walk	ある-く	ホ/ホ	(8)
一	十	歩		

歩(ある)く to walk
歩行者(ほ・こう・しゃ) a pedestrian
進歩(しん・ぽ)する to progress
歩道(ほ・どう) a pavement

漢字	いみ	くんよみ	オンヨミ	(かくすう)
止	stop	と-まる と-める	シ	(4)
一	十	止		

止(と)まる to stop
中止(ちゆう・し)する to cancel, to discontinue
通行止(つう・こう・ど)め closed to traffic

漢字	いみ	くんよみ	オンヨミ	(かくすう)
動	move	うご-く うご-かす	ドウ	(11)
一	十	動		

動(うご)く to move
自動車(じ・どう・しゃ) a car
行動(こう・どう)する to act, to behave
動物(どう・ぶつ) an animal

漢字	いみ	くんよみ	オンヨミ	(かくすう)
働	work	はたら-く	ドウ	(13)
一	十	働		

働(はたら)く to work
労働者(ろう・どう・しゃ) a laborer
労働(ろう・どう) labor

2-2. 読みれんしゅう (Reading Exercises)

I. Write the reading of the following Kanji in Hiragana.

- 1. 入口から入ります。
- 2. 出口から出ます。
- 3. 車に乘ります。

- 4. 電車を降ります。
- 5. 11時に家に着きました。

- 6. 通りを渡ります。
- 7. 歩道を歩きます。
- 8. 走ります。

- 9. 電気が止まりました。
- 10. コンピュータが動きません。

- 11. 店で働いています。
- 12. 大学に入学します。

II. Write the reading of the following Kanji in Hiragana.

- 1. 朝から雨が降っています。
- 2. 手を上げて、タクシーを止めました。

- 3. 青い着物を着ています。
- 4. 乗車券をここにに入れてください。

- 5. このバスは大学の前を通りますか。

10. a man + to move = to work

+ く = く
 ひと うご はたら

II. Fill in the blanks with an appropriate Kanji.

1. to pass in front of a book store

の を ります
 ほん や まえ とお

2. an animal

どう ぶつ

3. to discontinue

する
 ちゅう し

5. It rains.

が る
 あめ ふ

6. to attend a school

に います = する
 がっ こう かよ つう がく

7. to enter a set

にゅう がく

8. to attend

席する
 しゅう せき

10. an entrance

いり ぐち

11. a pavement

ほ どう

12. a passenger

券
 じょうきやく じょうしや けん

14. traffic

交
 こう っう

6. この車は時速150キロで走ります。

7. かばんを開けて、中から英語の本を出しました。

8. 遠足は雨で中止になりました。 The picnic was cancelled because of the rain.

9. 日曜日にタクシーに乗って、森田さんのお宅へ行きました。

近くの花屋の前で降りて、花を買って、それから歩きました。

10. 彼は動物が大好きですから、動物園で働いています。
 a zoo

2-3. 書きれんしゅう (Writing Exercises)

I. Fill in the blanks with an appropriate Kanji.

1. to come in 2. to go out 3. to arrive at the station

に る 外に る 駅に く
 なか はい そと で つ

4. to cross a street 5. to get on a bus 6. to get off a bus

りを る バスに る バスを りる
 とお わた の お

7. A car stops. 8. A horse runs. 9. to walk on a street

が まる が る を く
 くるま と うま はし みち ある

ユニット 3

読み物

<私の大学>

私の大学は国立大学です。大きくて新しい大学です。学生も先生も多いです。東京から少し遠いですが、大学の中は広くてとても静かです。

東京駅の南口から高速バスが出ます。このバスはとちゅうで止まりませんから、たいへん速いです。一時間半ぐらいでターミナルに着きます。ターミナルで高速バスを降りて、大学行きのバスに乗ります。十五分ぐらいで大学に着きます。私の研究室は、バス停から歩いて四分ぐらいです。

- | | | | |
|---------------|-----------------|------------|------------|
| * 国立 (こくりつ) | national | 東京 (とうきょう) | Tokyo |
| 駅 (えき) | a station | 南口 (みなみぐち) | south gate |
| 高速バス | the highway bus | とちゅうで | on the way |
| ターミナル | the terminal | | |
| 研究室 (けんきゅうしつ) | a seminary room | | |
| バス停 (てい) | a bus stop | | |

【しつもん】 つぎの中から、正しいものをえらびなさい。

Choose the correct one from the followings.

1. 東京駅 — バス — ターミナル — タクシー — 大学 — 研究室

1.5 hours 15 minutes 4 minutes
2. 東京駅 — バス — ターミナル — バス — 大学 — 研究室

1.5 hours 15 minutes 4 minutes
3. 東京駅 — 電車 — ターミナル — バス — 大学 — 歩 — 研究室

1.5 hours 15 minutes 4 minutes

知っているですか できますか

<道路標識 (Road signs)>

- 横断歩道 (おうだん/ほどう) a pedestrian crossing
- 歩行者横断禁止 (ほこうしゃ/おうだん/きんし) No crossing for pedestrians
- 自転車通行止め (じてんしゃ/つうこう/ど) め No passage for bicycles
- 右折禁止 (うせつ/きんし) No right turn
- 左折禁止 (させつ/きんし) No left turn
- 一時停止 (いちじ/ていし) Stop
- 徐行 (じょこう) Go slow
- 一方通行 (いつぱう/つうこう) One way only
- 進入禁止 (しんにゅう/きんし) No entry
- 駐車禁止 (ちゅうしゃ/きんし) No parking

【もんだい】 つぎの標識 (ひょうしき, signs) の意味は、何ですか。上の 1.~の中からえらびなさい。

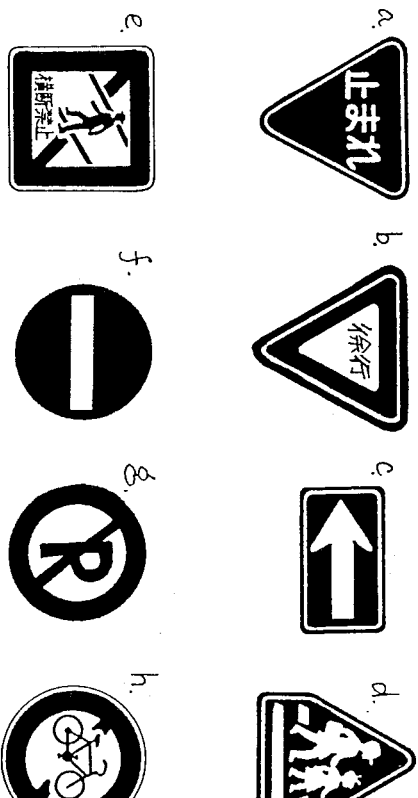

☆ いろいろな標識をさがしてみよう。

漢字	読み	くんよみ	オンヨミ	(かくすう)
205 院	hall, house institute		イン	(10)
ア	院	院		
	院			
	院			
	院			
病院(びょう・いん) a hospital 大学院(だいがく・いん) a graduate school 入院(にゅう・いん)する to be in a hospital				

2-2. 読みれんしゅう (Reading Exercises)

I. Write the reading of the following Kanji in Hiragana.

1. 右手
2. 左足
3. 東南
4. 東北
5. 外国 = 海外
6. 国内
7. 駅
8. 部屋
9. 病院
10. 会社
11. 部分
12. 北海道

II. Write the reading of the following Kanji in Hiragana.

1. 左の目が痛いから病院へ行きます。
2. 駅の前に新しいアパートがあります。
3. 南米や中米から多くの留学生が来しました。
4. 左右をよく見て道を渡りましょう。
5. 店内にはいろいろな外国の物があります。

6. 会社は病院の右にあります。

7. ふゆは学校の室内プールで泳ぎます。 In winter we swim in our school's indoor pool.

8. 大学院で社会学をべんきょうしています。 I am studying sociology in a graduate school.

2-3. 書きれんしゅう (Writing Exercises)

I. Fill in the blanks with an appropriate Kanji.

- | | | | | | | | | | | | | | | | |
|-----------|----------------------|-----|---------------|----------------------|-----|----------------|----------------------|---|-----|----|----------------|----------------------|---|-----|----|
| 1. right | <input type="text"/> | みぎ | 2. left | <input type="text"/> | ひだり | 3. the outside | <input type="text"/> | 側 | そと | がわ | 4. the inside | <input type="text"/> | 側 | うち | がわ |
| 5. east | <input type="text"/> | ひがし | 6. west | <input type="text"/> | にし | 7. south | <input type="text"/> | 側 | みなみ | | 8. north | <input type="text"/> | | きた | |
| 9. a room | <input type="text"/> | へ | 10. a station | <input type="text"/> | えき | 11. a company | <input type="text"/> | | かい | しゃ | 12. a hospital | <input type="text"/> | | びょう | いん |

II. Fill in the blanks with an appropriate Kanji.

- | | | | | | | | | | | | |
|------------------|----------------------|-----|---|------------------|----------------------|----|----|--------------|----------------------|---|----|
| 1. the left hand | <input type="text"/> | ひだり | て | 2. the right leg | <input type="text"/> | みぎ | あし | 3. right and | <input type="text"/> | さ | ゆう |
|------------------|----------------------|-----|---|------------------|----------------------|----|----|--------------|----------------------|---|----|

役に立つ言葉 (Useful words)

マンション [<mansion>] a ferroconcrete apartment house of a better class.

アパート an apartment house

歩 1 2 分 = 歩いて 1 2 分 12 minutes on foot.

家賃 (やちん) rent

敷金 (しききん) deposit

礼金 (れいきん) gift money

管理費 (かんりひ) administration fee

日当 (ひあた)り 良好 (りょうこう) sunny

～ 帖 (じょう) tatami mat

玄関 (げんかん) the front door

浴室 (よくしつ) a bath room

便所 (べんじょ) a lavatory

押入 (おしいれ) a closet

K = 台所 (だいどころ) a kitchen

LDK a living dining kitchen

☆ Describe where you live using the words above.

知っていますか [] できますか []

<部屋さがし (Looking for a room)>

西田さんと北川さんの2人は部屋をさがしています。下の情報雑誌(じょうほうほうざっし) a magazine for information)を見て、2人にいい部屋をさがしてください。



「ほくは学生だから安い部屋がいいです。明すこし古くても、明るい部屋がいいな。」

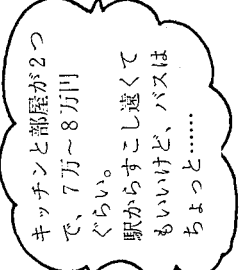

「キッチンと部屋が2つで、7万～8万円ぐらい。駅からすこし遠くてもいいけど、バスはちよっと……」

<p>3</p> <p>●種別 マンション 築15年</p> <p>南向きで日当たり良好です。</p> <p>南 駅歩12分</p> <p>■家賃 7.2万円</p> <p>■敷金 1ヵ月分</p> <p>■礼金 3ヵ月分</p> <p>■管理費 8,000円</p>	<p>1</p> <p>●種別 アパート 築15年</p> <p>日当たり良好。通勤、買物が便利です。</p> <p>東 駅歩6分</p> <p>■家賃 5万円</p> <p>■敷金 1ヵ月分</p> <p>■礼金 2ヵ月分</p> <p>■管理費 5,000円</p>
<p>4</p> <p>●種別 アパート 築9年</p> <p>室内はきれいです。バス、トイレ別々。</p> <p>北 駅歩15分</p> <p>■家賃 6.3万円</p> <p>■敷金 1ヵ月分</p> <p>■礼金 2ヵ月分</p> <p>■管理費 7,000円</p>	<p>2</p> <p>●種別 マンション 築6年</p> <p>南7丁目徒歩3分。1階はスーパーです。駐車場月1万円。</p> <p>西 駅歩10分</p> <p>■家賃 8.2万円</p> <p>■敷金 1ヵ月分</p> <p>■礼金 3ヵ月分</p> <p>■管理費</p>

<読み物のこたえ>

病	院	出	西	北
人	外	国	語	海
口	家	内	水	道
教	人	部	分	名
会	社	長	駅	前

<もんだいのこたえ>

いちばん上の行 (左→右)

- 1. 病院
- 2. 西北
- 3. 外国
- 4. 国語
- 5. 外国語
- 6. 家内
- 7. 水道
- 8. 入部
- 9. 部分
- 10. 会社
- 11. 社長
- 12. 駅前

2行目

3行目

4行目

5行目

いちばん右の行 (上→下)

- 13. 北海道
- 14. 名前
- 15. 水分
- 16. 出国
- 17. 国内
- 18. 内部
- 19. 部長
- 20. 入社
- 21. 病人
- 22. 人口
- 23. 教会

全部で、23あります。いくつ分かりましたか。

第19課

ユニット1

漢字の話

接辞の漢字 (Kanji Affix)

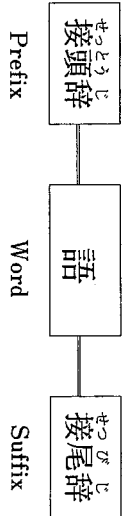

e.g. **大-病院**
だいびょういん
 a big hospital

新-会社
しんがいしゃ
 a new company

不-親切
ふしんせつ
 unkind

御-住所
ごじゅうしょ
 address (polite)

研-究-所
けんきゅうじょ
 a research institute

映-画-館
えいがかん
 a movie theatre

音-楽-家
おんがくか
 a musician

動-物-園
どうぶつえん
 a zoological garden

[れんしゅう] Divide the following words into meaningful units.

e.g. 動物園 = 動物 + 園
 animal garden a zoological garden

- 1. 図書館 =
- 2. 新聞社 =
- 3. 不人気 =
- 4. 古本屋 =
- 5. 古新聞 =
- 6. 中国語 =

209

漢字	いみ	くんよみ	オノヨミ	(かくすう)
場	place	ば	ジョウ	(12)
一	十	土	土	土

場所(ば・しよ) a place
場合(ば・あい) a case

広場(ひろ・ば) a square
運動場(うん・どう・じょう) a playground

210

図	diagram	ス	ト	(7)
devise				
一	一	一	一	一

地図(ち・ず) a map
天気図(てん・き・ず) a weather map

図書(と・しよ) books

211

館	mansion	カン	(16)
hall			
一	一	一	一

図書館(と・しよ・かん) a library
大使館(たい・し・かん) an embassy
映画館(えい・が・かん) a movie theatre

212

公	public	(おおやけ)	コウ	(4)
official				
一	一	一	一	一

公園(こう・えん) a park
公開(こう・かい) to open to the public
公立(こう・りつ) public

213

漢字	いみ	くんよみ	オノヨミ	(かくすう)
袁	garden	(その)	エン	(13)
一	一	一	一	一

公園(こう・えん) a park
遊園地(ゆう・えん・ち) an amusement park
動物園(どう・ぶつ・えん) a zoo

214

住	dwell	す-む	ジュウ	(7)
inhabit				
一	一	一	一	一

住(す)む to live
住所(じゅう・しよ) an address
住民(じゅう・みん) inhabitants
住宅(じゅう・たく) housing

215

所	place	ところ	ショ/シヨ	(8)
that which				
一	一	一	一	一

所(ところ) a place
研究所(けん・きゅう・じよ) a research institute
台所(だい・ところ) a kitchen

216

番	number	バン	(12)
order			
一	一	一	一

番号(ばん・ごう) a number
番組(ばん・ぐみ) a program
交番(こう・ばん) a police box
一番(いち・ばん) the most, No.1

5. 米国の大使館の前に交番があります。

6. 母は台所でテレビのりより番組を見えています。

2-3. 書きれんしゅう (Writing Exercises)

I. Fill in the blanks with an appropriate Kanji.

1. a subway 2. land 3. a railroad 4. a factory

ち	か	て	つ	と	ち	と	ち	て	つ	ど	う
---	---	---	---	---	---	---	---	---	---	---	---

5. a park 6. a library 7. a place 8. an address

こう	えん	と	しよ	かん	ば	しよ	じゆう	しよ
----	----	---	----	----	---	----	-----	----

9. a number 10. a map

ばん	ごう	ち	ず
----	----	---	---

II. Fill in the blanks with an appropriate Kanji.

1. to live near the park 2. housing 3. inhabitant

こう	えん	の	□	く	に	□	む	□	民
ち	か	す	ち	か	す	ち	か	す	じゆう

漢字	読み	くんよみ	オンヨミ	(かくすう)
217	号	ゴウ	(5)	
1	□	□	□	□
□	□	□	□	□
□	□	□	□	□
□	□	□	□	□

記号(き・ごう) a sign, a symbol 信号(しん・ごう) a traffic light
 電話番号(でん・わ・ばん・ごう) a telephone number

2-2. 読みれんしゅう (Reading Exercises)

I. Write the reading of the following Kanji in Hiragana.

- 1. 地下鉄 2. 工場 3. 場所 4. 図書館 5. 住所
- 6. 番号 7. 住む 8. 公園 9. 動物園 10. 地方

II. Write the reading of the following Kanji in Hiragana.

- 1. ここにあなたの名前と住所、電話番号を書いてください。
- 2. 地図を見てください。いろいろな記号があります。「文」は学校、「○」は工場、「田」は病院、「記」はお寺です。
- 3. 友だちは私鉄の駅の近くの住宅地に住んでいます。
- 4. 西川さんの新しい住所は「朝日3丁目1番地101号」です。

4. a convenient place 5. a house number 6. a quiet place
- な かな
- べん り ところ ばん ち しず ば じよ
7. Room No. 1 8. a sales counter 9. a car park
- 1 り 駐
- いち ごう じつ う ば ちゆう しや じよう
10. an embassy 11. a movie theatre 12. a research institute
- 使 映画 研究
- たい し かん えい が かん けん きゆう じよ
13. a zoo 14. Tsukuba academic city 15. a neighbor
- どう ぶつ えん つく ば がく えん と し きん じよ の ひと
16. a station square 17. a traffic light 18. a telephone number
- えき まえ ひろ 信 だん わ ばん ごう
19. industry 20. construction 21. a weather map
- 業 事 天
- ごう ぎよう ごう じ てん き ず
22. a public school 23. an extension lecture
- 立 講座
- ごう りつ がっ ごう ごう かい ごう ぎ

ユニット 3

Read the following letter and find Miss Tanaka's new house in the map below. Choose from A-F.

ラオさん、お元気ですか。毎日雨が降って、さむいですね。さて、私は先週の水曜日に新しい家に引っ越しました(moved)。新しい家は地下鉄の駅から歩いて十分ぐらいいで、便利な所にあります。駅の近くには大きいデパートやいろいろなお店がありますから、何でも買うことができます。私の家のそばには公園があって、木がたくさんあります。静かな住宅地で、朝早く小鳥の歌を聞くことができます。でも、公園の前には中学校がありますから、朝8時半ごろと夕方4時ごろには学生がたくさん家の近くを通って、あまり静かではありません。

ところで、今公園の花がとてもきれいです。今度の日曜日にあそびに来ませんか。いっしょに公園をさんぽして、昼ご飯を食べましょう。新しい電話番号は、03(3428)5697ですから、夜電話してください。待っています。

田中 道子

【地図】

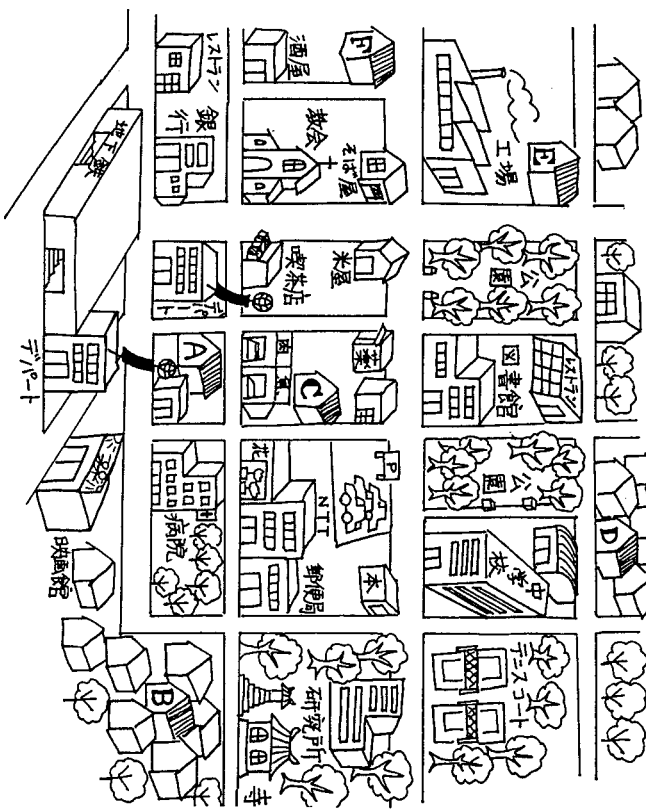

知っているですか できますか

<地図と記号>

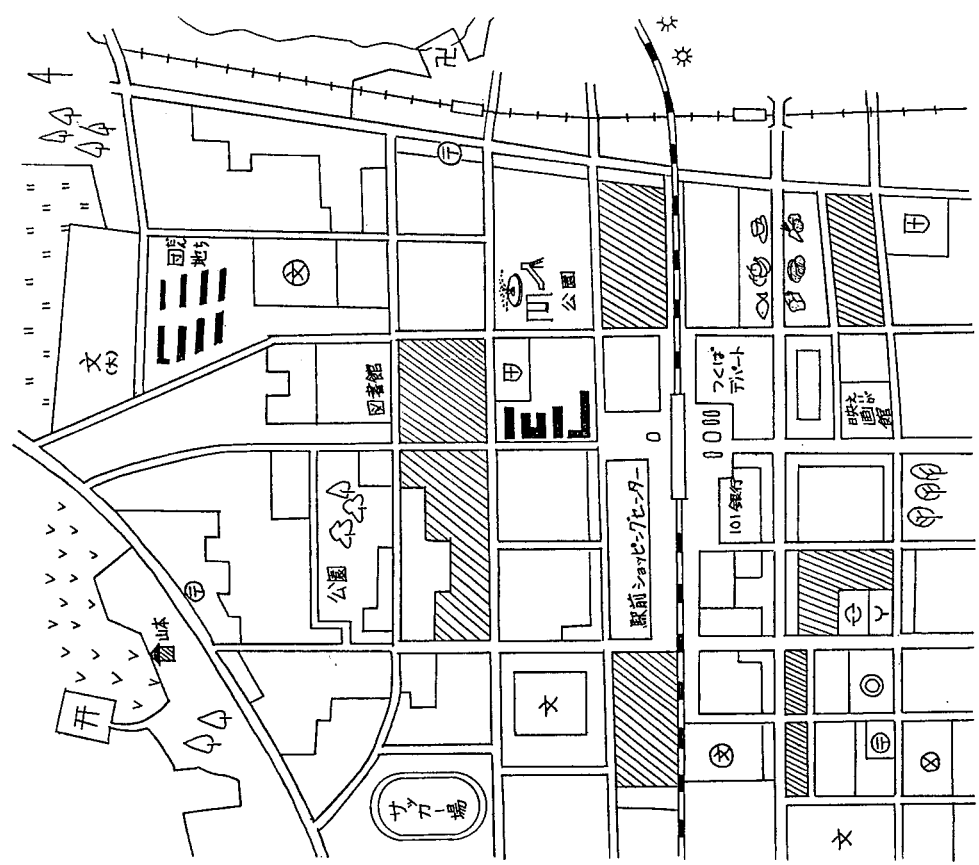

駅	JR線	私鉄(してつ)	道	たてもの	小ざいたてものがたてまある戸介	田	畑	市役所(しやくしょ)	小学校・中学校	高等学校(こうとうがくせう)	大学	郵便局	警察署(けいさつしよ)	消防署(しょうぼうしよ)	電報・電話局	工場	病院	神社(しんじ)	寺(てら)

[質問] 1. 小学校、中学校はいくつありますか。

2. 市役所(しやくしょ)の西に何がありますか

3. 消防所(しょうぼうしよ)のとなりは何がありますか

4. 病院は駅の北にありますか、南にありますか

5. 山本さんの家のそばに何がありますか。

第20課

ユニット 1

漢字の話

日本の行政区分 (Administrative Division)

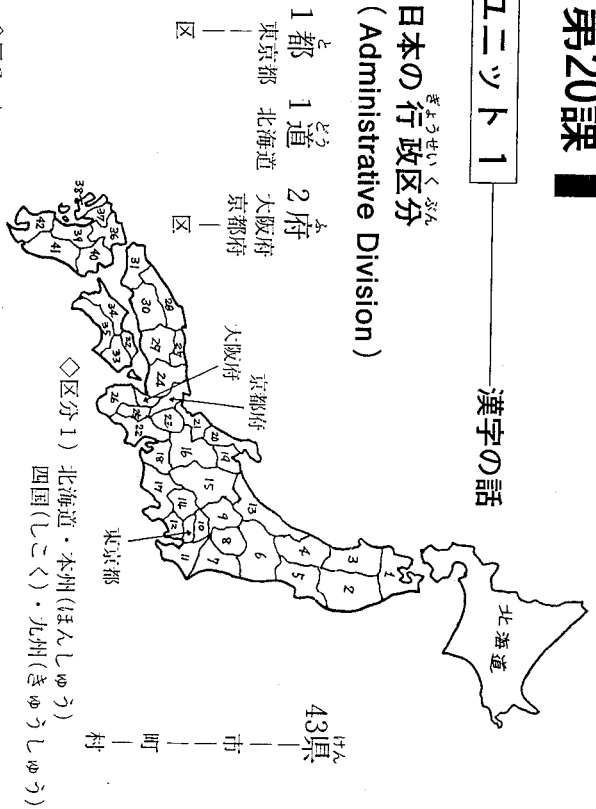

◇区分1)

北海道地方
東北地方
関東地方

1. 北海道(ほっかいどう)
2. 岩手(いわて)県
3. 秋田(あきた)県
4. 山形(やまがた)県
5. 宮城(みやぎ)県
6. 福島(ふくしま)県
7. 茨城(いばらき)県
8. 栃木(とちぎ)県
9. 群馬(ぐんま)県
10. 埼玉(さいたま)県
11. 千葉(ちば)県
12. 神奈川(かながわ)県
13. 新潟(にいがた)県
14. 山梨(やまなし)県
15. 長野(ながの)県
16. 岐阜(ぎふ)県
17. 静岡(しずおか)県
18. 愛知(あいち)県
19. 富山(とやま)県
20. 石川(いしかわ)県
21. 福井(ふくい)県
22. 三重(みえ)県
23. 滋賀(しが)県
24. 兵庫(ひょうご)県
25. 奈良(なら)県
26. 和歌山(わかやま)県
27. 鳥取(とっとり)県
28. 島根(しまね)県
29. 岡山(おかやま)県
30. 広島(ひろしま)県
31. 山口(やまぐち)県
32. 徳島(とくしま)県
33. 香川(かがわ)県
34. 愛媛(えひめ)県
35. 高知(こうち)県
36. 福岡(ふくおか)県
37. 佐賀(さが)県
38. 長崎(ながさき)県
39. 熊本(くまもと)県
40. 大分(おおいち)県
41. 宮崎(みやざき)県
42. 鹿児島(かごしま)県
43. 沖縄(おきなわ)県

◇区分2)

中部地方
近畿地方
中国地方
四国地方
九州地方

13. 新潟(にいがた)県
14. 山梨(やまなし)県
15. 長野(ながの)県
16. 岐阜(ぎふ)県
17. 静岡(しずおか)県
18. 愛知(あいち)県
19. 富山(とやま)県
20. 石川(いしかわ)県
21. 福井(ふくい)県
22. 三重(みえ)県
23. 滋賀(しが)県
24. 兵庫(ひょうご)県
25. 奈良(なら)県
26. 和歌山(わかやま)県
27. 鳥取(とっとり)県
28. 島根(しまね)県
29. 岡山(おかやま)県
30. 広島(ひろしま)県
31. 山口(やまぐち)県
32. 徳島(とくしま)県
33. 香川(かがわ)県
34. 愛媛(えひめ)県
35. 高知(こうち)県
36. 福岡(ふくおか)県
37. 佐賀(さが)県
38. 長崎(ながさき)県
39. 熊本(くまもと)県
40. 大分(おおいち)県
41. 宮崎(みやざき)県
42. 鹿児島(かごしま)県
43. 沖縄(おきなわ)県

ユニット 2

第二十課のきほん漢字

2-1. 漢字の書き方 (Kanji Writings)

漢字	いみ	くんよみ	オンヨミ	(かくすう)
市	city	いち	シ	(5)
市	market			

市(シ)	a city	市長(し・ちやう)	a mayor
市民(シ・みん)	a citizen	市場(いち・ば)	a market

町	town	まち	チヨウ	(7)
---	------	----	-----	-----

町	町長(ちやう・ちやう)	a town headman	下町(した・まち)	downtown
---	-------------	----------------	-----------	----------

村	village	むら	ソン	(7)
---	---------	----	----	-----

村(むら)	a village	農村(のう・そん)	a farm village
村役場(むらやくば)	a village office		

2-2. 読みれんしゅう (Reading Exercises)

I. Write the reading of the following Kanji in Hiragana.

- 1. 市 2. 区 3. 町 4. 村 5. 島 6. 田中様
- 7. 東京都 8. 茨城県つくば市 9. 京都府 10. 山口県
- 11. 青森県 12. 半島

II. Write the reading of the following Kanji in Hiragana.

- 1. 日本は1都1道2府43県に区くわ分ぶんされてわいる。 is divided into~
- 2. 東京都には千代田区、中央区など23の区と町田市、府中市など26の市しがある。
- 3. 日本は南北に長く、火山の多い島国である。
- 4. 手紙を出す時は、相手の名前なの下したに「様」という字を書く。
- 5. 郵便番号ゆうびんばんごうを書けば、都道府県名は書かなくてもよい。
- 6. 島村さんは子どもの時から東京の下町しもまちに住すんでいる。
- 7. 都会では古い市場をこわして、新しいショッピング・センターを作つくっている。

2-3. 書きれんしゅう (Writing Exercises)

I. Fill in the blanks with an appropriate Kanji.

- 1. a village 2. a town 3. a city 4. a ward 5. Kyoto Pref.
- わら まち し く きょうと けふ
- 6. Tokyo (metropolis) 7. Ibaraki Pref. 8. Tsukuba City
- とうきょうと いばらき つくば
- 9. a peninsula 10. Mr. Kimura
- はんとう きむら

II. Fill in the blanks with an appropriate Kanji.

- 1. a mayor 2. a town headman 3. a village headman
- し ちようちよう せん ちよう
- 4. the governor of Tokyo 5. the governor of a prefecture
- とち けん ち じ

ふくしゅう

Review L. 16~20

N: 右 左 内 外 東 西 南 北
 駅 部(屋) (会)社 (病)院 工場
 図(書)館 公園 地(下)鉄 住所
 番号 東京 都 府 県 市 区
 町 村 島 様

A: 早い 忙しい 若い

元気な 有名な 親切な 便利な 不便な

V: 出る 入る 乗る 降りる 着く 渡る 通る
 走る 歩く 止まる 動く 働く 住む
 切る 着る 出す 入れる 止める

(58)

I. 次のことばの反対語(はんたいご, opposite word)を書きなさい。

Ex. 上 ↔ (下)

- | | | | | | |
|--------|---|-----|--------|---|-----|
| 1. 左 | ↔ | () | 8. 入る | ↔ | () |
| 2. 外 | ↔ | () | 9. 乗る | ↔ | () |
| 3. 東 | ↔ | () | 10. 動く | ↔ | () |
| 4. 北 | ↔ | () | 11. 働く | ↔ | () |
| 5. 遅い | ↔ | () | 12. 病気 | ↔ | () |
| 6. 便利な | ↔ | () | 13. 国内 | ↔ | () |
| 7. 親切な | ↔ | () | 14. 出す | ↔ | () |

II. 次の□のNとVを組み合わせて、短文を作りなさい。いくつ作るかは自分で決ま
 か。

Ex. 公園を歩きます。

N	道	駅	島	家	店	寺	所	外	町
	地下鉄	電車	本屋	会社	病院	教室	工場	部屋	図書館
	公園	北海道	学校	東京					
	外国								

V	行く	来る	食べる	飲む	見る	聞く	話す
	読む	書く	歌う	買う	売る	教える	作る
	泳ぐ	言う	会う	着る	開ける	閉める	待つ
	切る	出る	入る	乗る	降りる	着く	渡る
	通る	走る	歩く	止まる	動く	働く	休む
	住む						

語構成 (1) Word Structure

ふたつの漢字からできたことばには、いろいろな漢字の組合せがあります。ここでは音読みのことばを見てください。

ひとつひとつの漢字の意味とことばの意味をかんがえてください。

① Two Kanji of the opposite meaning : □ ↔ □

- 男女(だんじょ) → 男と女
- 大小(だいしやう) → 大きいと小さい
- 売買(ばいばい) → 売ることと買うこと

② Two kanji of the similar meaning : □ ≡ □

- 森林(しんりん) → 森 + 林
- 行動(こうどう)する → 行う + 動く

③ The former Kanji explains the latter Kanji : □ → □

- 新車(しんしゃ) → 新しい車
- 教室(きやうしつ) → 教える部屋 (室=部屋)

④ The former Kanji functions as the verb and the latter can be used with the particle 「へ」、「に」、「を」、etc.

- 帰国(きこく)する → 国に/へ 帰る
- 入学(にゅうがく)する → 学校に 入る
- 閉店(へいてん)する → 店が 閉まる / 店を 閉める

⑤ その他 Others

[れんしゅう] つぎの漢字のことばは①~④のどれと同じですか。

- 1. [] 前後 () 8. [] 早速 ()
- 2. [] 通学 () 9. [] 長文 ()
- 3. [] 広場 () 10. [] 開店 ()
- 4. [] 住所 () 11. [] 長短 ()
- 5. [] 外出 () 12. [] 飲酒 ()
- 6. [] 左右 () 13. [] 開閉 ()
- 7. [] 着物 () 14. [] 読書 ()

第21課

ユニット1

一する動詞 (一する Verb)

The following word 「勉強」 is used as a noun in the sentence.

私は勉強が好きです。 'I like studying.'

But when 「一する」 is added, it can be used as a verb.

私は日本語を勉強しました。 'I studied Japanese.'

There are a number of words which can be used as both a noun and a verb. Look at the following examples and pay attention to the particles.

勉強 べんきやう	<名詞> Noun 日本語の勉強 the study of Japanese	<動詞> Verb 日本語を勉強する to study Japanese
練習 れんしゅう	漢字の練習 the practice of Kanji	漢字を練習する to practice Kanji
研究 けんきゅう	文学の研究 the study of literature	文学を研究する to study literature

Some 「一する」 verbs, however, take different particles.

質問 しつもん	先生への質問 a question to the teacher	先生に質問する to ask the teacher a question
留学 りゅうがく	米国への留学 going to America for study	米国へ留学する to go to America for study
結婚 けっこん	彼との結婚 marriage with him	彼と結婚する to get married with him

漢字	いみ	くんよみ	オンヨミ	(かくさう)
宿	lodging dwelling	ヤド	シユク	(11)
	宿題(しゆく・だい) homework		宿舎(しゆく・しゃ) a dormitory	
	宿泊(しゆく・はく)する to stay			

2-2. 読み練習 (Reading Exercises)

I. Write the reading of the following Kanji in Hiragana.

- 勉強する
- 研究する
- 練習する
- 留学する
- 質問する
- 答える
- 習う
- 強い
- 宿題
- 問題

II. Write the reading of the following Kanji in Hiragana.

- 毎週日曜日は朝から晩まで宿舎で日本語を勉強しています。
- 大学院に入って、何を研究したのですか。
- 毎晩たくさん宿題があって、忙しいです。
- つぎの文を読んで、質問に答えなさい。
- この大学は留学生が少ないですね。

- 今ドイツ語を習っていますから、毎日テープを聞いて練習します。
- あの人は話題が多くて、明るい性質です。
- 日本では、正月にお世話になった人の家を訪ねる習慣があります。

2-3. 書き練習 (Writing Exercises)

I. Fill in the blanks with an appropriate Kanji.

- a question 2. homework 3. to answer 4. to learn
 える う
 もん だい しゆく だい こた なら
- to study 6. to practice 7. to research
 する する する
 べん きよう れん しゆう けん きゆう
- to study abroad 9. to ask a question 10. to learn
 する する する
 りゆう がく しつ もん がく しゆう

II. Fill in the blanks with an appropriate Kanji.

- review 2. the title of the book 3. student dormitory
 復 の 舎
 ふく しゆう ほん だい めい がく せい しゆく し

ユニット 3

ゲーム「20の質問」

One person in a group gives a quiz and others have to find out the answer within 20 questions. If they can get the right answer before using 20 questions, they win. If they cannot, the one who gave the quiz wins. I must answer with 'Yes' or 'No' only. Now, read the following example questions and answers, then guess the answer. There are 5 persons; the teacher Tanaka, Furukawa, Mori and Ali. Ali gives the quiz.

先生：じゃ、「20の質問」をはじめましょう。アリさんが問題を出します。
みなさん、質問してください。

田中：それは、大きいですか。

アリ：いいえ、あまり大きくありません。

古川：それは動物ですか。

アリ：いいえ、動物じゃありません。

田中：人ですか。

アリ：いいえ、ちがいます。

古川：じゃ、物ですか。

アリ：ええ、そうですね。

森：それは食べることができますか。

アリ：いいえ、できません。

森：それは買うことができますか。

アリ：いいえ、できません。

森：ううん...できませんか。

古川：どんな時 (when) つかいますか。

先生：古川さん、「はい」か「いいえ」で答える質問だけです。

古川：あつ、すいません。じゃあ、...

先生：今度が7つ目の質問です。

古川：それは毎日つかいますか。

アリ：ええ、私はほとんど (almost) 毎日です。

田中：朝つかいますか。

アリ：いいえ、私は朝はつかいません。

田中：じゃ、夜つかうんですか。

アリ：はい。

田中：それはふとん (bedclothes) ですか。

森：田中さん、ちよつと待って。あまり大きくない物だと言ってたから...

田中：ああ、そうか。じゃ、その質問はやめます。

森：ねる時 (when you sleep) つかいますか。

アリ：いいえ。

4. to learn English

を いう なら しょう ほん こと せい しつ 性

5. to answer a question

に える 性

6. nature

せい しつ

7. to practice Kanji

漢字を れん しゅう する べん きょう する

8. to study Japanese

に ほん ごと べん きょう

9. to study biology

せい ぶつ がく けん きゅう する しゅう かん 慣

10. to stay

しゅう かん

11. a custom

III. Write the following sentences using kanji.

e.g. かれは ちゅうごくの がくせい です。
→ 彼は中国の学生です。

- この れんしゅう もんだいの ことえが わかりません。
- せんせいの おたくを ほうもんして、いろいろな しつもんを した。
(訪) to visit
- がいこくじんと かいわを する ときは、わだいに きを つけましょう。
- べいこくに りゅうがくして、えいごを べんきょうしてきた。
- じゅうたく もんだいについて、こんどの どのように けんきゅうかいがある。

第22課

ユニット1

漢字の話

二つの漢字からできた名詞 (Nouns made from two Kanji)

下のことはばを見てください。

政治 (セイ・ジ) 経済 (ケイ・ザイ) 歴史 (レキ・シ)
 教育 (キョウ・イク) 文化 (ブン・カ) 科学 (カ・ガク)
 物理 (ブツ・リ) 化学 (カ・ガク) 数学 (スウ・ガク)
 医学 (イ・ガク) 工学 (コウ・ガク)

みんな音読みのことばです。漢字二つからできたことばは、たいてい (in most cases) 音読みで読みます。

漢語 → 音読み + 音読み

けれども、ほかの読み方の漢字の言葉もあります。

音読み + 訓読み : 本屋 (ホン・ヤ) a book shop

金色 (キン・イロ) golden color

訓読み + 音読み : 場所 (バ・シヨ) a place

古本 (ふる・ホン) a used book

切符 (きつぷ) a ticket

訓読み + 訓読み : 切手 (きつて) a stamp

名前 (な・まえ) a name

手紙 (て・がみ) a letter

下のことばは、読み方によって (according to their readings) 意味がちがいます。

生物 = (セイ・ブツ) a living creature
= (なま・もの) uncooked food

色紙 = (シキ・シ) a square piece of fancy paper (for writing a poem on)
= (いろ・がみ) colored paper

目下 = (モツ・カ) at present
= (め・した) one's inferiors, one's subordinates

一切 = (イッ・サイ) all
= (ひと・きれ) a piece

日本語には、和語 (わご、Japanese native words)、漢語 (かんご、words Chinese origin)、外来語 (がいらいご、words of foreign origin) があります。どんなに、どれを使いますか。

飯 (めし)	御飯 (ゴ・ハン)	ライス (rice)
車 (くるま)	自動車 (ジ・ドウ・シャ)	カー (a car)
旅 (たび)	旅行 (リョ・コウ)	トラベル (travel)
市場 (いちば)	市場 (シ・ジョウ)	マーケット (a market)
宿屋 (やどや)	旅館 (リョ・カン)	ホテル (a hotel)
受取 (うけとり)	受領書 (ジュ・リョウ・シヨ)	レシート (a receipt)
	領収書 (リョウ・シユウ・シヨ)	

- * [プロック組み立ての答え] 1. 練習 2. 留学
3. 公園 4. 質問
- * [20の質問の答え] 1. 宿題 (しゅくだい) a homework
2. 16問

ユニット 2

第二十二課のきほん漢字

2-1. 漢字の書き方 (Kanji Writings)

240

漢字	いみ	くんよみ	オノヨミ	(かくすう)
政	administration		セイ	(9)
一	一	正	政	政
二	正	政	政	政
三	政	政	政	政
四	政	政	政	政
五	政	政	政	政
六	政	政	政	政
七	政	政	政	政
八	政	政	政	政
九	政	政	政	政
十	政	政	政	政

政治(せい・じ) politics
行政(ぎょう・せい) administration
政府(せい・ふ) the government

241

漢字	いみ	くんよみ	オノヨミ	(かくすう)
治	govern	おさ-まる / なお-る おさ-める / なお-す	ジ	(8)
一	一	治	治	治
二	治	治	治	治
三	治	治	治	治
四	治	治	治	治
五	治	治	治	治
六	治	治	治	治
七	治	治	治	治
八	治	治	治	治
九	治	治	治	治
十	治	治	治	治

治(なお)す to cure
政治家(せい・じ・か) a politician
治(おさ)める to govern
明治(めい・じ) name of an era

242

漢字	いみ	くんよみ	オノヨミ	(かくすう)
経	control pass through	へ-る	ケイ	(11)
一	一	経	経	経
二	経	経	経	経
三	経	経	経	経
四	経	経	経	経
五	経	経	経	経
六	経	経	経	経
七	経	経	経	経
八	経	経	経	経
九	経	経	経	経
十	経	経	経	経

経(へ)る to pass through
経営(けい・えい)する to manage
経済(けい・ざい) economy

243

漢字	いみ	くんよみ	オノヨミ	(かくすう)
済	finish save	す-む す-ます	サイ / -サイ	(11)
一	一	済	済	済
二	済	済	済	済
三	済	済	済	済
四	済	済	済	済
五	済	済	済	済
六	済	済	済	済
七	済	済	済	済
八	済	済	済	済
九	済	済	済	済
十	済	済	済	済

済(す)む to finish
返済(へん・さい)する to pay back
経済学(けい・ざい・がく) economics

244

漢字	いみ	くんよみ	オノヨミ	(かくすう)
歴	career		レキ	(14)
一	一	歴	歴	歴
二	歴	歴	歴	歴
三	歴	歴	歴	歴
四	歴	歴	歴	歴
五	歴	歴	歴	歴
六	歴	歴	歴	歴
七	歴	歴	歴	歴
八	歴	歴	歴	歴
九	歴	歴	歴	歴
十	歴	歴	歴	歴

歴史(れき・し) history
履歴書(り・れき・しょ) one's personal history
学歴(がく・れき) one's educational background

245

漢字	いみ	くんよみ	オノヨミ	(かくすう)
史	history		シ	(5)
一	一	史	史	史
二	史	史	史	史
三	史	史	史	史
四	史	史	史	史
五	史	史	史	史
六	史	史	史	史
七	史	史	史	史
八	史	史	史	史
九	史	史	史	史
十	史	史	史	史

史学(し・がく) historical science
近代史(きん・だい・し) modern history
日本史(に・ほん・し) Japanese history

246

漢字	いみ	くんよみ	オノヨミ	(かくすう)
育	breed raise	そだ-つ そだ-てる	イク	(8)
一	一	育	育	育
二	育	育	育	育
三	育	育	育	育
四	育	育	育	育
五	育	育	育	育
六	育	育	育	育
七	育	育	育	育
八	育	育	育	育
九	育	育	育	育
十	育	育	育	育

育(そだ)てる to bring up
体育(たい・いく) physical exercises
教育(きょう・いく) education

漢字	読み	くんよみ	オンヨミ	(かくすう)
247	化	(ば-ける)	カ	(4)
	イ			
	イ			
	化			
化学(か・がく) chemistry 文化(ぶん・か) culture 近代化(きん・だい・か) modernization 近代化する to modernize				

248	理	り		(11)
	一			
	千			
	玉			
	理			
	理			
物理(ぶつ・り) physics 料理(りょう・り)する to cook 理由(り・ゆう) a reason 地理学(ち・り・がく) geography				

249	科	カ		(9)
	一			
	千			
	才			
	木			
	木			
	科			
	科			
科学(か・がく) science 外科(げ・か) surgery 教科書(きょう・か・しょ) a textbook				

250	数	かず	スウ	(13)
		かぞ-える		
	、			
	ソ			
	ナ			
	米			
	米			
	数			
	数			
数(かぞ)える to count 数(かず) number 数学(すう・がく) mathematics 数人(すう・にん) several people				

漢字	読み	くんよみ	オンヨミ	(かくすう)
251	医		イ	(7)
	一			
	丁			
	医			
	医			
	医			
医学(い・がく) medical science 医者(い・しゃ) a doctor 医院(い・いん) a doctor's office				

2-2. 読み練習 (Reading Exercises)

I. Write the reading of the following Kanji in Hiragana.

1. 歴史
2. 教育
3. 経済
4. 政治
5. 数学
6. 医学
7. 化学
8. 物理
9. 科学
10. 体育
11. 学歴
12. 教科書
13. 政府

II. Write the reading of the following Kanji in Hiragana.

1. 弟は大学院で物理学を研究しています。
2. 姉は今二人の子どもを育てています。
3. 兄は医科大学を出て内科の医者になりました。
4. この歴史の教科書にはいろいろな問題があります。
5. 彼には学問はあるが経済力がない。

6. 彼女のおじいさんは明治時代の有名な政治家です。

7. この大学には文学部、教育学部、政治学部、経済学部、理学部などがある。

8. 外国へ行く前に、その国の文化について勉強したほうがいい。

9. 寒だけで病気を治すことはできません。

10. 数学より体育のクラスのほうが好きです。

11. カナダに留学して、地理の勉強をしてきたい。

12. 北川さんは数年前から東京経済新聞社で働いている。

2-3. 書き練習 (Writing Exercises)

I. Fill in the blanks with an appropriate Kanji.

1. politics 2. economics 3. history 4. education

せい じ

けい ざい

れき し

きょう いく

5. culture 6. physics 7. chemistry 8. science

ぶん か

ぶつ り

か がく

か がく

9. mathematics 10. medical science 11. physical training

すう がく

い がく

たい いく

II. Fill in the blanks with an appropriate Kanji.

1. geography 2. government 3. a doctor 4. a figure

者

ち り

せい ふ

い しや

すう じ

5. the Meiji Era 6. to rule over the country 7. reason

時代

を める

由

めい じ じ だい

くに おさ

り ゆう

8. an academic career 9. to run a company 10. to change

を

営する 変 す

がく れき

かい しや

けい えい

へん か

III. Write the following sentences using kanji.

e.g. にほんの しやかいでは、がくれきが たいせつだ。

→ 日本の社会では、学歴が大切だ。

1. かのじよは こどもを そだてながら、だいがくで けいざいを べんきょう
した。 while bringing up her child

2. めを とじて、いちから じゅうまで かぞえてください。
close your eyes

3. エレベーターの みぎが ないかの びょうしつ、ひだりが けかの
びょうしつだ。 internal medicine surgical medicine

4. しゆくだいは、すうがくの きょうかしよの 53ページの もんだいです。

5. がいこくごを ならう ときは、その くにの ぶんかも いっしょに
ならったほうがいい。

ユニット 3

読み物

<本さがし>

これは本屋の中の見取り図 (みとりず a sketch) です。これから下の a~k. の本を買いに行きます。本の題名を読んで、どのたな (which shelf) にあるか、1.~17. の中からえらんでください。

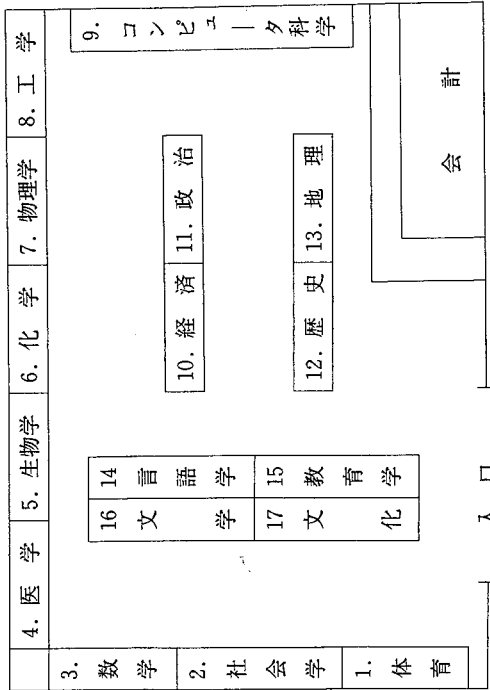

[問題] つぎの本を見つけてください。

- | | | | |
|----|-------------------------------|-------|-----|
| a. | 「日米経済摩擦の問題」 | たなの番号 | () |
| b. | 「バスケットボールのルール」 | () | () |
| c. | 「ドイツ語文法入門」 | () | () |
| d. | 「パソコン Basic の使い方」 | () | () |
| e. | 「やさしい中米史」 | () | () |
| f. | 「新しい英語教育の方法」 | () | () |
| g. | 「薬と医学」 | () | () |
| h. | 「シェイクスピア研究」 | () | () |
| i. | 「Analytical Chemistry」 | () | () |
| j. | 「Atomic Energy」 | () | () |
| k. | 「Trends in American Politics」 | () | () |

知っているですか できますか

<本屋で見る漢字>

ここは東京の大きな本屋です。あなたのほしい本を見つけることができますか。あなたの買いたい本はどこにありますか。

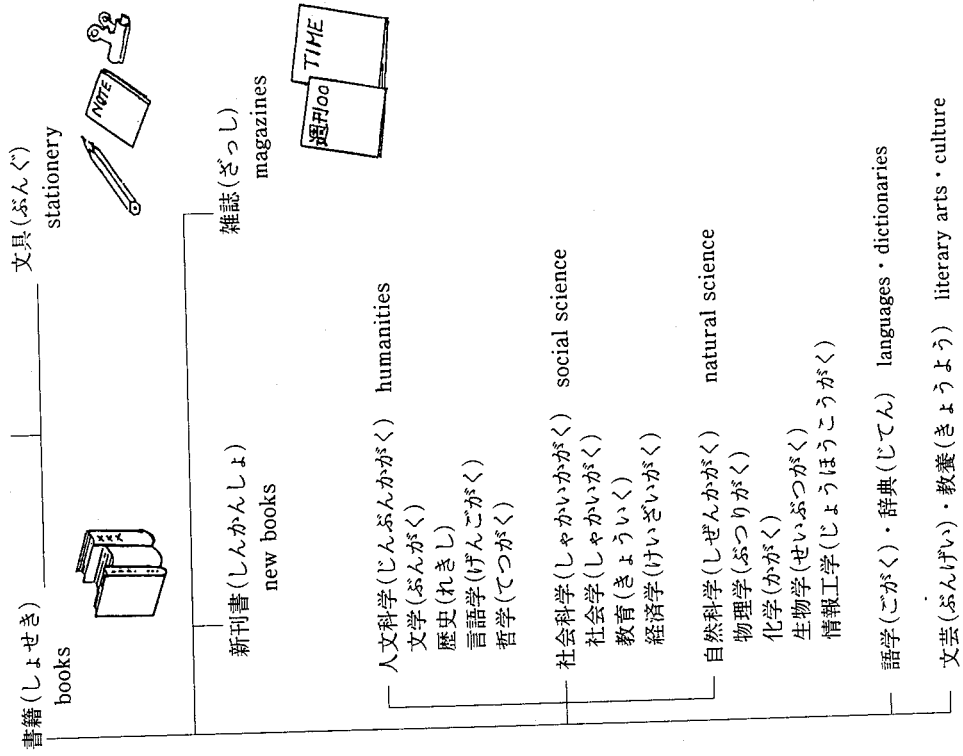

音訓さくいん (上巻用)

音はカタカナ、訓(くん)はひらがなで書く。あいうえお順(じゅん)にならべ、音訓の順。同じ音訓は、課(か)の順。()はあまり使わない読み、数字は課の数。

【あ】

あいだ	5	間	22	医言家生育行石
あ-う	12	間	11	
あお	14	青	12	
あお-い	14	青	2	
あ-がる	4	上	22	
あか-るい	5	明	9	
あ-く	13	開	6	
あ-ける	5	明		
あ-ける	13	開		
あ-げらる	4	上		
あさ	10	朝		
あし	6	足		
あたら-しい	8	新		
あと	10	後		
あに	15	兄		
あぶら	15	姉		
あめ	11	油		
(あ-る)	6	雨		
ある-く	16	有		
アソ	17	参		
アソ	8	暗		

【い】

い-う	22	医言家生育行石
いえ	11	
い-きる	12	
イク	2	
い-く	22	
いし	9	

【え】

いそが-しい	16	忙	13	泳英駅円遠園
いた-い	13	痛	3	
いた-む	13	一市五糸今妹入岩飲院	15	
イチ	3		5	
いち	20		9	
いっ-つ	3		18	
いと	6			
いま	12			
いもうと	15			
い-れる	17			
いわ	5			
イソ	9			
イソ	18			

【お】

お	1	小	1	小
(オウ)	1	奥	1	奥
おお-い	1	多	1	多
おお-きい	1	大	1	大
(おおやけ)	1	公	1	公
オク	1	屋	1	屋
おく-れる	1	奥	1	奥
おさ-まる	2	運	2	運
おさ-める	2	行	2	行
おし-える	1	治	1	治
おつと	1	教	1	教
おとこ	1	遅	1	遅
おとこ	1	夫	1	夫
およ-ぐ	1	弟	1	弟
おや	1	男	1	男
お-りる	1	主	1	主
お-ろす	1	親	1	親
おん	1	泳	1	泳
おん	1	下	1	下
おん	1	降	1	降
おん	1	陸	1	陸
おん	1	女	1	女

【う】

ウ	6	雨	18	雨
うえ	4	右	7	右
うお	17	上	17	上
うご-かす	17	魚	17	魚
うご-く	7	動	17	動
うし	10	動	10	動
うし-ろ	14	牛	14	牛
うた	14	後	14	後
うち	18	歌	18	歌
うま	7	歌	7	歌
う-まれる	2	内	2	内
うみ	11	馬	11	馬
う-る	12	生	12	生
ウソ	12	海	12	海

森新親人 岡水数好好少少済住済 生晴静青西政石夕雪切川先千千前 早走足速育

シン シン シン [す] ズ スイ スウ す-きな す-く すく-ない すこ-し す-ます す-む す-む [せ] セイ セイ セイ セイ セイ セイ (セキ) セツ セツ (セン) セン セン -ゼン ゼン [そ] ソウ ソウ ソク ソク そだ-つ

19 22 14 14 4 16 3 12 21 1 3 20 13 13 1 18 18 16 6 11 15 10 21 3 4 19 21 17 17 3 9 19 2 19 4 8 4 4 17 19 9

地治静静下親七室質日十島閑閑車社社若手酒主週習十中住宿出出十書所女所小少上乘場食

ジ ジ しず-かな しず-まる した-しい した-しい シチ シツ シツ (-ジツ) ジツ- しま し-まる し-める シヤ シヤ -ジャ (ジャク) シュ シュ シュ シュウ シュウ ジュウ -ジュウ ジュウ シュク シュツ シュッ- ジュッ- ショ ショ ジョ -ジョ ショウ ショウ ジョウ ジョウ ジョウ ショク

21 9 13 6 12 13 11 7 11 18 15 18 22 22 7 4 2 11 11 4 20 1 3 2 2 3 6 15 17 20 22 6 7 11 14 14

答来困米今困言 茶作左妻西济济魚下先作酒下様山三 私子四糸姉止市史耳字時持寺

こた-える こ-ない こま-る こめ コン コン ゴン サ サ サ サイ サイ サイ -ザイ さかな さ-がる さき サク さげ さ-げる さま サン サン シ シ シ シ シ シ シ シ ジ ジ ジ ジ ジ

暗来車 家下外計兄京経月見県研言元 古子小五午後語口好高行後校広降工公号国九

8 9 1 12 4 18 11 15 20 22 1 9 20 21 11 16 8 2 4 3 10 10 11 1 5 8 9 10 11 13 17 19 19 19 13 3

くら-い くら-る くるま ケ ゲ ケイ ケイ (ケイ) ケイ ゲツ ケン ケン ケン ゲン コ ここ こゴ こゴ こゴ コウ コウ コウ コウ コウ コウ コウ コウ コウ コウ コウ コウ (さわ-める) キン キン ク ク くすり くだ-る くら くら -ぐち くに くも

岩元 帰気木圃利圃来北切来客九休究牛魚教兄京強行切着究金近 九区薬下口口国雲

ガン ガン キ キ き-く き-く (き-く) き-こえる き-た きた きっ- き-ます キヤク キュウ キュウ キュウ ギュウ ギョ キョウ キョウ キョウ キョウ キョウ ギョウ き-る き-る (さわ-める) キン キン ク ク くすり くだ-る くら くら -ぐち くに くも

火何下花家荷歌化科日海会開回貝買外買帰書学数数方方語月学門金彼通体彼川川間館

カ (カ) カ カ カ (カ) カ カ -か カイ カイ カイ カイ かい かい- ガイ か-う かえ-る か-く ガク かず かぞ-える かた -がた (かた-る) -ガツ ガッ- (かど) かね かの- かよ-う からだ くれ かわ -がわ カン カン

[み]

み-える
みぎ
みじか-い
みず
みせ
み-せる
みち
みっ-つ
みなみ
みみ
みやこ
ミヨウ
み-る

見 9
見 18
短 8
水 2
店 13
見 9
道 14
三 3
南 18
耳 6
都 20
名 16
見 9

ヤ
や
や
ヤク
やす-い
やす-む
やっ-つ
やど
やま

夜 10
家 12
屋 13
業 12
安 8
休 5
八 3
宿 21
山 1

レキ
レン
ロク
ロッ-

歴 22
練 21
六 3
六 3

[む]

むっ-つ
むら

六 3
村 20

ユ
ユウ
ユウ
ユウ
ゆう
ゆき

油 11
友 15
有 16
右 18
夕 10
雪 12

ワ
わか-い
わ-かる
わ-かれる
わ-ける
わたくし
わたし
わた-す
わた-る

話 9
若 16
分 4
分 4
分 4
私 2
私 2
渡 17
渡 17

[め]

め
メイ
メイ
めし

目 6
明 5
名 16
飯 11

よ
よ
ヨウ
ヨウ
よっ-つ
よ-む
よる
よん

四 3
夜 10
曜 10
様 20
四 3
読 9
夜 10
四 3

来 9

利 16
理 22
力 4
留 21
力 4
林 5

[も]

モク
モク
もち
モツ
も-つ
もと
もと
もの
もり
モン
モン
モン

木 1
目 6
持 14
物 7
持 14
本 4
元 16
物 7
森 5
門 1
文 7
間 21

ライ
リ
リ
リキ
リュウ
リョク
リン

執筆者略歴

加納千恵子
筑波大学大学院地域研究科修士課程修了。
昭和51年10月より53年12月まで日本青年海外協力隊の派遣によりマレーシアのマラ工科大学語学センター日本語講師。57年4月より筑波大学大学院教育研究科非常勤講師。筑波大学留学生教育センター非常勤講師を経て、昭和63年7月より筑波大学文学部言語学系専任講師。留学生教育センター勤務。

清水 百合
コロンビア大学ティーチャーズカレッジ応用言語学科修士課程修了。
昭和54年度日本語教育学会日本語教育研究修了。現在は筑波大学留学生教育センター非常勤講師。

竹中 弘子
筑波大学大学院地域研究科修士課程修了。
昭和65年8月より58年7月まで国際交流基金の派遣により在中国日本国研修センター日本語講師。筑波大学留学生教育センター非常勤講師。国際交流基金日本語国際センター日本語教育専門員を経て、平成2年4月より東京学芸大学講師。

石井 恵理子
学習院大学大学院人文科学研究科博士課程前期修了。
筑波大学留学生教育センター非常勤講師等を経て、昭和63年12月より国立国語研究所日本語教育センター日本語教育研修室研究員。

基本漢字 500
BASIC KANJI BOOK VOL. 1

1989年4月1日 初版第1刷発行
1989年9月8日 第2版第1刷発行
1990年7月20日 第3版第1刷発行
1993年5月20日 第3版第6刷発行

著者 加納千恵子・清水百合・竹中弘子・石井恵理子
発行者 株式会社 凡人社
〒102 東京都千代田区麹町6-2
麹町ニュー・弥彦ビル2F 電話 03-3472-2240

印刷所 株式会社 イセブ
〒305 茨城県つくば市大久保2-11-20
電話 0298-51-2515

©1989 Kano Chieko・Shimizu Yuri・Takenaka Hiroko・Ishii Eriko
Printed in Japan

