

# Církevní organizace VS a PS v EVROPĚ a pohřební ritus

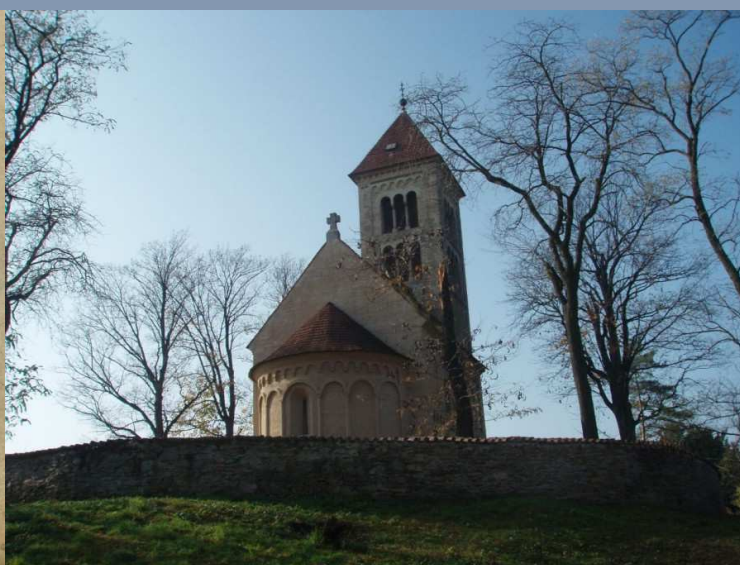



Rozdělení křesťanské církve

Řím: papež – boj o investituru

Konstantinopol/Cařihrad:  
patriarcha – podřízen císaři  
1054: rozdělena církev

Západní – katolická (bohoslužby  
v latině a národních jazycích)

Východní – pravoslavná –  
bohoslužby v řečtině a  
národních jazycích



- Byzantská říše (Východořímská říše)

- Byzantion (Konstantinopol) 330 n. l.
- Největší rozmach: Justinián I. (císař 527; rodný jazyk latina, Ravenna: San Vitale)
- 7. století: řečtina oficiální jazyk říše
- 7. -8. st.: problémy: odrážení rozpínajících se Arabů,
  - vnitřní spory o církevní nauku, boj s herezemi, obrazoborectví 9. – 10.st.
- Stabilizace politická i kulturní, rozvoj vzdělanosti, školství, přepisy a výpisky z antických děl  
Obrazoborectví vs. obnovení uctívání obrazů (matka Michaela III.) 863 misionáři Konstantin a Metoděj – východní Evropa, Krym, Moravské knížectví – Rostislav Konstantin – rétor, filozof, disputace, argumentace, mše ve slovanském jazyce, výchova kněží i vysvětlování věrouky prostým lidem, boj s přežívajícím pohanstvím Metoděj – právník
- nevraživost panovníků Východofranské říše, německých kněží proti slovanské misi (osamostatnění) odcizení mezi západními a východními křesťany
- 1054 církevní rozkol (Velké schizma)
- 1204 Konstantinopol dobyta křižáky
- 1261 obnovena, občanské války - postupný rozklad
- 1453 pád Konstantinopole, dobytí zbývajících byzantských území osmanskými Turky.

## Raný středověk a vrcholný středověk

Ota I. – křesťanský stát a církev jsou totožné

- Velké schizma (1054) Rozdělení dosud jednotné církve na Západní církev (římská, latinská, katolická) X Východní církev (pravoslavná, ortodoxní)
- Boj o investituru (12.st.)
  - Boj papeže Řehoře VII. za osvobození církve od zásahů světské moci
- Křížové výpravy (4)
  - Znovuzískání Svaté země
  - Vznik rytířských řádů (johanité, templáři, němečtí rytíři)
- Hnutí chudoby
  - Požadovaný návrat k evangeliu podle vzoru Krista
  - Zakládání řádů – žebravé řády František z Assisi (františkáni)
  - Dominik Guzmán (dominikáni) Scholastika a Univerzita Tomáš Akvinský Vědecké pojetí teologie Přenesení na evropské univerzity





# Církevní organizace: hierarchie

1.

- papež

2.

- kardinálové

3.

- arcibiskupové

4.

- biskupové, opati

5.

- faráři, mniši

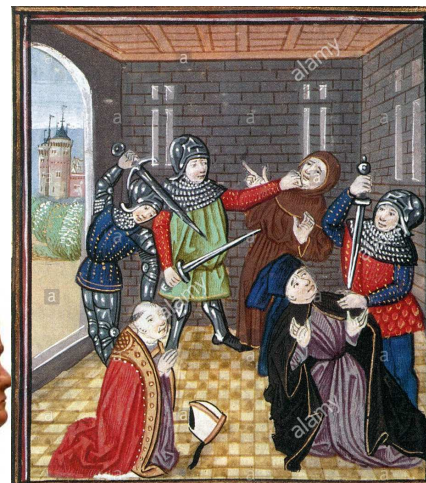

Simon of Sudbury, zavražděn 1381

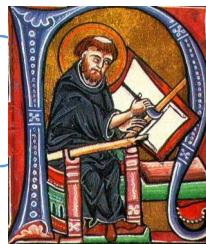

© English Heritage / Oxford Archaeology North © PA  
Extraordinary discoveries: The abbot in his grave, left, and a ring and the head of a crozier found next to him

# církevní organizace – české země

## kláštery, probošství

- RS: kláštery
  - benediktini
  - cisterciáci
  - premonstráti
- VS: kláštery
  - Mendikanti

## Biskupství → arcibiskupství

- fara
- děkanát
- kapitula
- Biskupství (Praha: 973; Olomouc: 1063)
- Arcibiskupství (Praha: 1344)



Schéma církevní správy ve 13. století

# MLADOHRADIŠTNÍ OBDOBÍ

- Podle zprávy papeže Jana XV. potvrdil kníže Boleslav II. biskupu Vojtěchovi před jeho návratem do Čech v roce 992 za první kompetence v manželském právu a za druhé také povolení stavět na vhodných místech kostely a vybírat desátky (Kosma)
- VELKOFARNÍ ORGANIZACE:
  - kostel (odvozen od termínu castellum – hrad) – na každém hradě – kastelánie – velkofary
- ? : duchovní/pastýřské funkce církve – pro širší zázemí
- \* **farní organizace** – síť venkovských kostelů
- Kanovník Vyšehradský – **1136**: vánoce – uzdravení ochrnuté ženy z Běstviny na Čáslavsku – sňala náušnice a obětovala je na oltář v kostele, kde byl její bratr farářem a kam se v neděli scházeli lidé z okolí na mši – důkaz farnosti

Běstvina kostel sv. Jana Křtitele

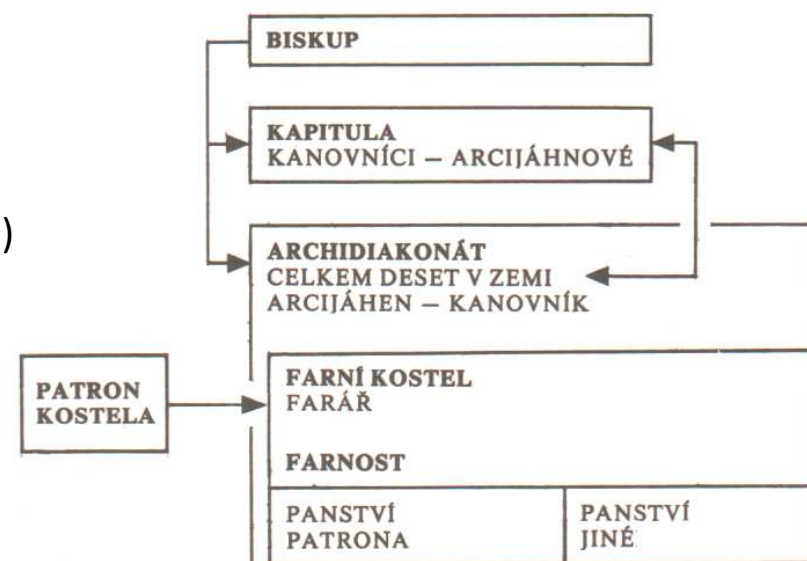
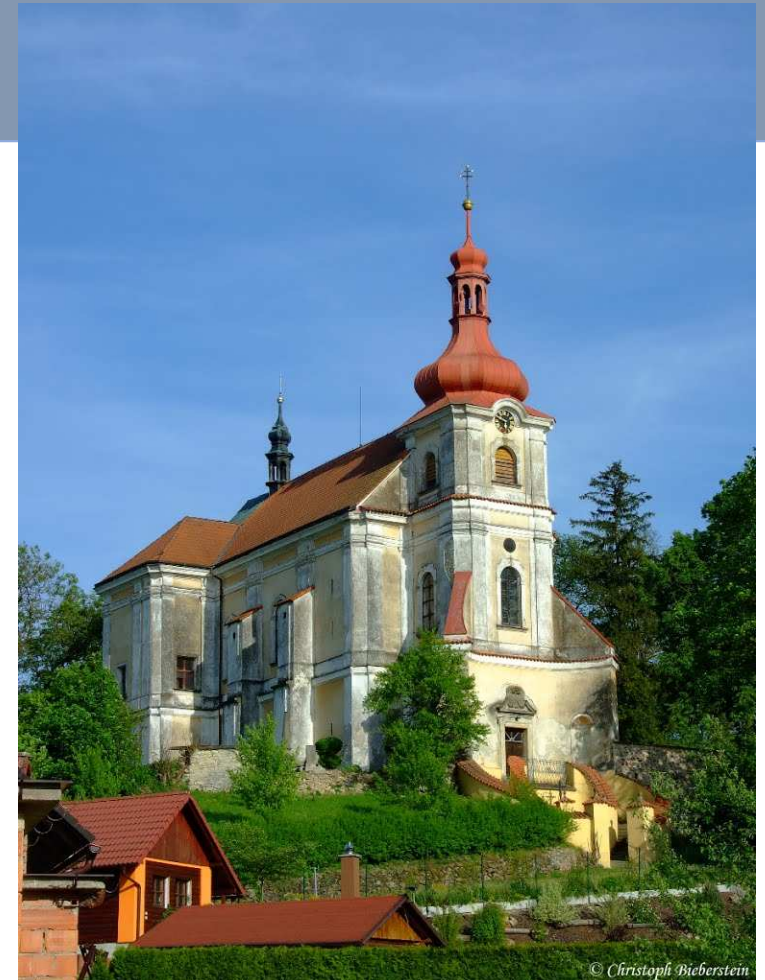



# Církevní uspořádání

- **Farnost (parochia)**

- farní okruh

- **farář X kněz:**

- Farář: pleban (?), parochianus, rector ecclesiae parrochialis
- Kněz: presbyter, sacerdos, capellanus
- Kaplan: vicarius

- **Fara**

- Soubor práv udělených kostelům
  - Křest
  - Pohřeb
  - Desátky
  - Vymezení farního obvodu
- VÝKON SLUŽEB x PRÁVO NA VÝKON SLUŽEB
- **Patronát (patronátní právo):** vlastník – zeměpán, šlechtic (tzv. vlastnické kostely) – r. 1222: Velké privilegium české církve – vlastnické právo změněno na patronátní, pokud klášter (dochází k tzv. inkorporaci – vtělení – klášter získává kostelní požitky), obec, patriciát

- Literatura:

- Hrubý 1917, ČČH; Novotný 1928, ČD I/3, 385; Šilhan 1981, AH 6; Sommer
- Štefan, I. - Varadzin, L., 2007: Počátky farní organizace v Čechách a na Moravě ve výpovědi archeologie, In: Církevní topografie a farní síť pražské církevní provincie v pozdním středověku/Praha : Filosofia, 33-53.
- Baletka 2007: Proměny farní sítě na Moravě mezi pozdním středověkem a raným novověkem CMP 8, 139-143

- **ARCIJÁHENSTVÍ**

- Jindřich Zdík – reorganizace

- **DĚKANÁT**

- **DĚKAN VENKOVSKÝ x DĚKAN JAKO PŘEDSTAVITEL KAPITULY**
- Kněz stojící v čele menší-větší skupiny farností
- 1253: Znojemský děkan
- 1262: bitovský děkan
- 1306: děkan třebíčský
- 1345: děkan tasovský

- **FARNOST**

# církevní organizace Čechy

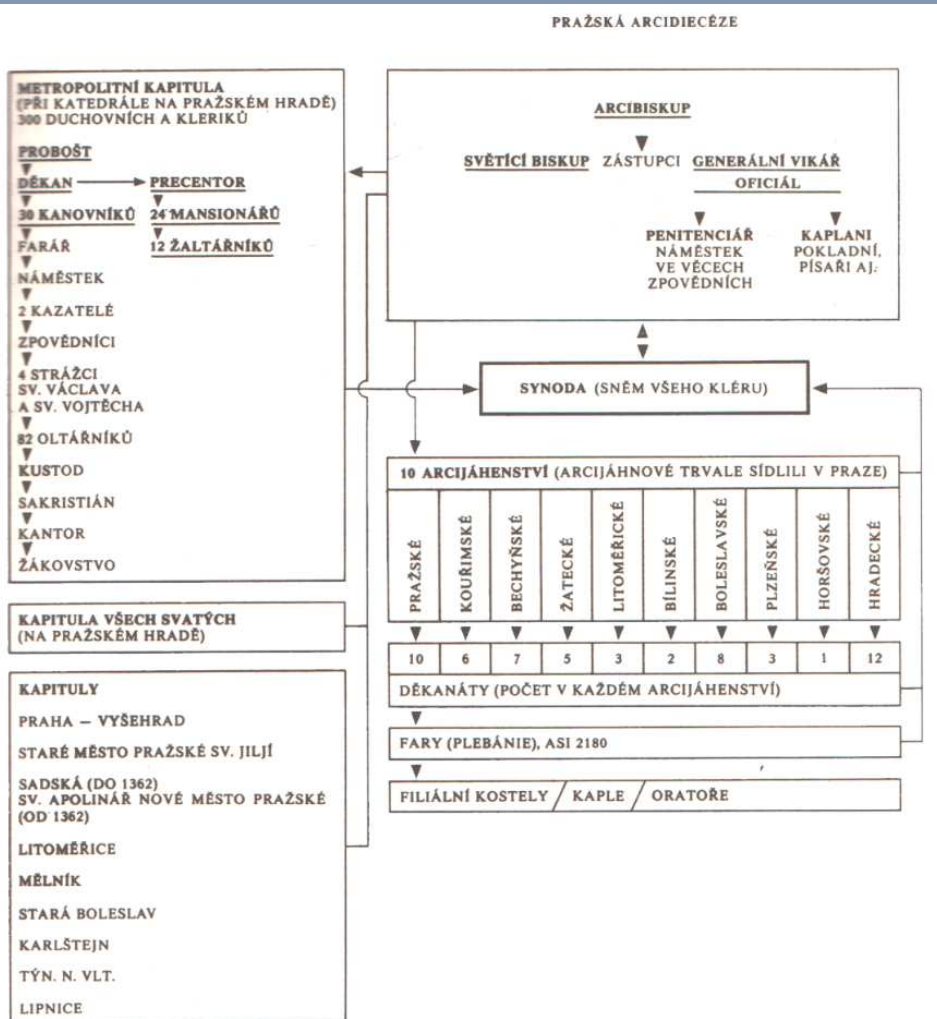

# Morava

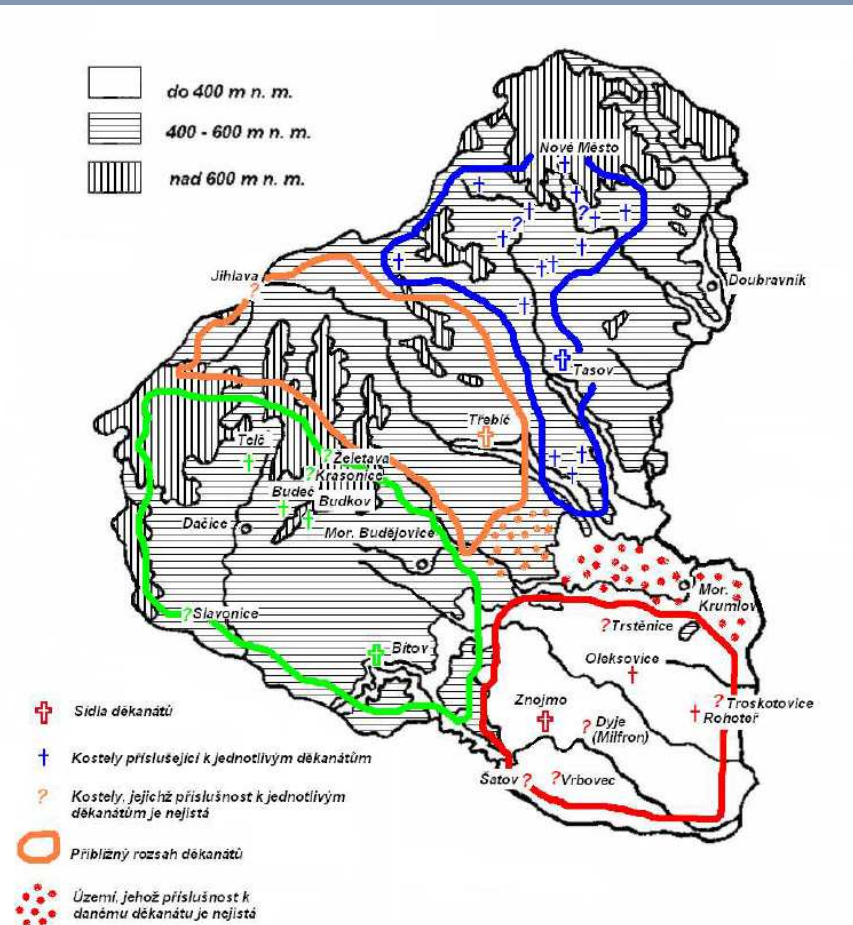

Z-Morava:  
děkanát  
tasovský,  
třebíčský,  
Znojemský,  
bítovský

# církevní organizace

## Kapituly v českých zemích

Diecéze/arcidiecéze	název kapituly	založení
pražská	<i>Metropolitní kapitula u sv. Víta v Praze</i> (od 1344); (Svatovítská kapitula)	971
	Kolegiátní kapitula Všech svatých na Hradě pražském	1339
	<i>Katedrální kapitula u sv. Štěpána v Litoměřicích</i>	1057
	Kolegiátní kapitula Nanebevzetí Panny Marie na hradě Karlštejně	1357
	Kolegiátní kapitula sv. Kosmy a Damiána ve Staré Boleslavi	1046
papež	Královská kolegiátní kapitula sv. Petra a Pavla na Vyšehradě (Vyšehradská kapitula)	1070
olomoucká	<i>Metropolitní kapitula u svatého Václava v Olomouci</i>	1131
	Kolegiátní kapitula u svatého Mořice v Kroměříži	1262
	Královská stoliční kapitula sv. Petra a Pavla v Brně	1296

## Uspořádání kapituly

- Kolegiátní kapitula:
- Katedrální kapitula:
  
- probošt
- děkan
- kanovníci



# 1222: Velké privilegium české církve

- Obročí – beneficium, prebenda
- A. Záduší (nadání, lat. Dos, obvěnění, věno) – fond na udržování kostela ale i na nákup svíček; zádušní majetek – z výnosu hrazeny výdaje kostela
- B. záduší (Dos, donace): Nesvobodný majetek, donace donátora, kněz tento majetek nemohl zcizit
- Nejstarší popis věna vesnického kostela se hlásí již doby vlády Soběslava I. Kanovník pražského kostela Zbygněv založil tehdy v Uněticích malou kapitolu pro dva kanovníky. Nadání kostela pocházelo z rodového dědictví a tvořila jej celá řada roztroušených pozemků, polí, lesů, zahrad, mlýn a především lidé s přesně určenými povinnostmi.
- 13. století nadání – 2 lány - Kostel v Rynárci roku 1203, CDB II, č. 33, s. 30-31; Přímětice 1220, CDB II, č. 205, s. 190; Stará Říše před 1257, CDB V/1, č. 135, s. 216-17; Čejč 1257 CDB V/1, č. 131, s. 211-12.
- Věčné platy
- Zakladatelská práva: kníže, velmoži, biskup nebo třeba i samotný klášter pokud se založení nového kostela uskutečnilo z jeho iniciativy a nekřížilo se s cizími nároky
- Zakladatelská práva:
  - Soudní pravomoc nad lidmi příslušejícími k nadání kostela nebo církevní instituce.
  - Disponování s majetkem – bez souhlasu fundátora nemožné, zároveň fundátor s tímto majetkem disponovat mohl
  - Patron rovněž v případě uprázdnění biskupského stolce nebo opatského a nebo kněžského místa přímo požíval příjmy kostelních statků - tzv. regalia, která podle mínění Jarlocha nepřiměřeně využívali Vladislav I. i jeho syn Bedřich. Stačilo jim pouze odkládat biskupskou volbu.
  - samotná volba kněze, opata nebo biskupa patřila také mezi důležitá privilegia zakladatelů..
  - Lenní vztah: fundátor – kněz, opat
  - Vymáhání pomoci
  - Zábor donace ale kompenzace: Jihlavsko – Tišnov, Přeštice Johanité
- Dle velkého privilegia lidé náležející (k) církvi měli být nadále souzeni králem nebo dvorským sudím, v případě nehrdelních zločinů i kancléřem.
- Světská vrchnost nemohla přijímat zběhlé poddané z církevních majetků.
- Vojsko a šlechta mohla nadále užívat klášterních hostitelských služeb jen za souhlasu kláštera a kláštery nadále nemusely zásobovat královské vojsko táhnoucí do boje.
- Církevní lidé se neměli účastnit na robotních povinnostech panovníkovi a velmožům (např. stavba hradů, příkopů apod.) jindy, než když se těchto povinností zúčastnili i lidé panovníka nebo těchto velmožů.
- Církevní lidé také měli nadále svědčit u světských soudů pouze na výslovné obeslání.
- Během generálních sněmů král slíbil vyslyšet opaty a další církevní hodnostáře. Klérus neměl nadále při opouštění ze země platit velké mýtné.
- Proti zlovolnému nakládání s kostelním majetkem
- Proti prodávání úřadů a vůbec vlivu laiků na dosazování kněží se církev tvrdě stavěla.
- odboj biskupa Ondřeje X Přemyslu Otakarovi I.
  - POI. Můj biskup (okorespondenci papeži Honoriovi III.
  - Ondřej ovlivněný klimatem IV. Lateránského koncilu se rozhodl prosadit jeho závěry a kanonické zásady do praxe.
- Proti zadržování desátku, libovolné sesazování a dosazování kněží do úřadů a mezi nimi dokonce i kněžských synů, disponování s kostelním jměním, vyžadování neoprávněných robot a dávek od kostelních lidí a v neposlední řadě zásahy světských soudů se staly základem mnohaletého sporu.
- Zásady kanonického práva totiž neměly v oblasti majetkové žádnou platnost. Stejně viděla situaci šlechta, která se postavila za svého panovníka jako jeden muž a vstoupila dokonce do jednání s papežem jako samostatný subjekt.

# kláštery

## Raně středověké panovnické fundace

- Praha – sv. Jiří: benediktinky
- Praha – Břevnov: \* 993 benediktini
- Ostrov: \*999, benediktini
- Rajhrad: \*1045,
- Hradisko u Ol.: \* 1077, benediktini, údělný kníže Ota
- Třebíč: \*1101-04, benediktini, údělná knížata
- Kladruby: \*1115, benediktini, Vladislav I.
- Strahov: \*1143, Vladislav II. s manželkou Gertrudou, pražským biskupem Janem a olomouckým biskupem Jindřichem Zdíkem, premonstráti
- Plasy: cisterciáci, \*1144, Vladislav II.

## Raně středověké šlechtické fundace

- Sázava - Sv. Prokop, \* 1032, benediktini
- Svatý Jana pod skalou: \* 1030, ostrov u Davle
- Opatovice nad Labem: \* 1086-1087, Mikulec
- Postoloprty – \*1119-21, Drahuš, benediktini
- Sedlec – \*1142, Miroslav, cisterciáci
- Pomuk/Nepomuk – \*1145, ?, cisterciáci
- Svaté Pole - cisterciáci
- Hradiště – Markvartici, cisterciáci
- Teplá- Hroznata, \* 1193?, premonstráti
- Milevsko - Jiří z Milevska, \* 1184
- Osek – Milhošť, cisterciáci





7 kurfiřtů:

3 duchovní:

arcibiskup mohuřský (jako řiřský kanclěř pro německou řást říře)

arcibiskup kolínský (jako řiřský kanclěř pro Itálii)

arcibiskup trevířský (jako řiřský kanclěř pro Burgundsko)

4 světřtí:

král řeský (jako nejvyšří řiřník)

falckrabě rýňský (jako nejvyšří stolník)

vévoda saský (jako nejvyšří marřálek)

markrabě braniborský (jako nejvyšří komorník)





- Dioceses in existence between 850 and 1035
- Dioceses founded or re-established after 880:



location of seat known  
location of seat uncertain

### English dioceses 950-1035

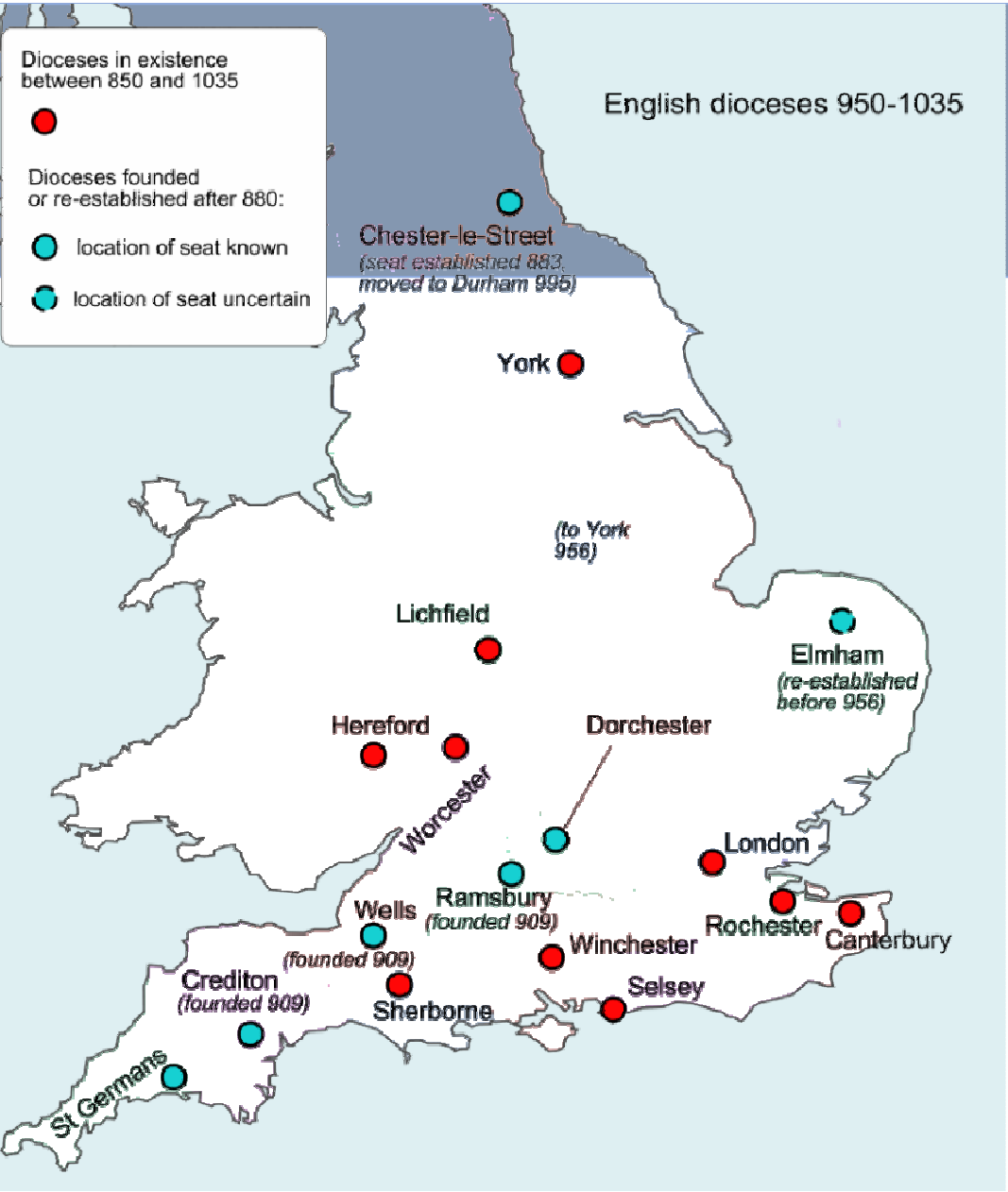

### PS - Anglie





© 2006 National Geographic Society. All rights reserved.

## Pozdní středověk

- Papežské schizma a avignonské zajetí
  - Přesunutí papežského stole do Francie (Avignon)
  - Papežství ve francouzském zájmu Následná volba – 2 papeži (Řím a Avignon)  
Až do roku 1415
- Kostnický koncil
- Husitství



## Novověk

- Nově etablované protestantské církve Luteráni, protestanti, anglikáni  
Německo, Švýcarsko, Británie
- Reformace a čarodějnictví Bílá hora (17.st.)
- Protireformace a katolizace
- Toleranční patent (1781) – Josef II.
  - Osvícenství Konce honu na čarodějnice
- Zrovnoprávnění katolictví a protestantství

# církevní řády

## řeholní

- **Benediktini:** nejstarší mnišský řád, zakladatel: Benedikt z Nursie (6. stol.), 1. klášter na Monte Cassinu
- **Cisterciáci:** mnišský řád, \*1098, na *reformované* zásady Benedikta z Nursie
- **Augustiniáni:** řeholní společenství \*spojením několika poustevnických s řeholí sv. Augustina - \*1059
  - *Obutí augustiniáni*=Augustiniáni poustevníci → vydělení *Bosí augustiniáni*.
  - *Augustiniáni kanovníci:* vznikl z kapitul kanovníků při významných kostelích, kteří přijali Augustinovu řeholi
- **Premonstráti:** řeholní kanovníci, řehole sv. Augustina, mateřský klášter v Prémontré \* 1120 Norbert z Xantenu, potvrzení 1126
- **Mendikanti**
  - **Dominikáni:** řád bratří kazatelů, \*1215, Augustinovy řehole, španělský kněz Domingo de Guzmán – sv. Dominik
  - františkáni

## rytířské

- Johanité:
- Templáři:
- Němečtí rytíři:
- Křížovníci s červenou hvězdou: řehole sv. Augustina

## Řeholní život na počátku středověku

- MNIŠŤTVÍ: eremitské x koinobitské + počátky řeholí kanovnických.
- **Eremitické mnišství:** 3. st. V Egyptě - křesťané odchod na poušť (řec. *hé erémos*), aby se tam o samotě věnovali službě Bohu: rozjímání a modlitba - *monachos* (česky "mnich"), související s řeckým *monos* (česky "sám"). Brzy se tito *mniši - eremité* (poustevníci) stali vyhledávanými rádci těch, kdo zůstali "ve světě", tj. kdo neodešli na poušť, ale žili nadále, ať jako klerici, nebo jako laici, ve společnosti s ostatními lidmi. V eremitážích (poustevnách) vznikala i literární a vědecká díla.
- **Koinobitské mnišství:** kolem 320 - nová idea spojení mnichů ke společnému životu, zvanému *koinobitským*. (Řec. *koiné* = společný, *bios* = život.) Model společného života mnichů v *monastýrech* (klášterech) se rozšířil z Egypta a Sinaje do Syropalestiny a později do Malé Asie, kde církevní otec *Bazil Veliký* napsal pro mnichy první řeholi (z lat. *regula* = pravidlo). Mnišství se stalo nejstarším typem řeholního zasvěcení.
- Mniši si zachovali po staletí ráz *laických sdružení*. Jen malá část z nich přijímala kněžské svěcení pro potřeby komunity. Začátkem pátého století pojal na africkém Západě biskup *Augustin* myšlenku sdružit podobným způsobem ke společnému životu kněze. Sepsal k tomu účelu řeholi, která je mnohem volnějším než Bazilova, neboť bere v úvahu vnější činnost kněží. Tito kněží měli žít (spolu s jistým počtem bratří laiků) kanonickým životem (podle určitých pravidel - kánonů). Ujal se pro ně název *canonici regulares* (řeholní kanovníci).
- Z toho vyplývá, že Augustin vytvořil nejstarší formu jiného řeholního zasvěcení než mnišského, a to *řeholního zasvěcení kanovnického*. Od jeho myšlenky společného *kanovnického* života kněží se pak odvíjí i pozdější sdružování kněží - pomocníků biskupů do *kapitul*, tvořených *neřeholními kanovníky*. Augustin zřejmě ani netušil, že na základě jeho řehole, která měla "domácí ráz", bude jednou žít celá rodina nejrozmanitějších řeholních řádů kanovnických jako protějšek podobně rozmanitých řeholních řádů mnišských. Augustin sepsal také řehole pro *sestry - kanovnice* (řeholnice kanovnického řádu).
- Jaké jsou ústřední *principy řeholního zasvěcení*? Řeholník, ať již mnich nebo řeholní kanovník či příslušník jiných řeholních řádů nebo řeholních kongregací se dobrovolně zřiká některých darů života, které jsou ostatním křesťanům doporučovány: osobního vlastnictví, života v manželství a osobní nezávislosti. Místo toho se zavazuje k dodržování evangelních rad: *chudoby, čistoty v celibátu a poslušnosti*. Tuto *profesi* (závazek) přijímá jako prostředek k posvěcení svého života a k dosažení prospěchu pro druhé. Dějinná zkušenost nás poučuje o tom, že díla řeholních komunit jsou nezastupitelná.
- *Koinobitské mnišství na Západě*, hlavně v Římě a v Galii, se realizovalo poněkud později než na Východě. Roku 410 mnich *Honoratus* založil **klášter Lerinum** u Nizy a hned poté *Cassianus* založil roku 415 **klášter sv. Viktora** u Marseille. V nich získali potřebná studia téměř všichni budoucí biskupové na území Galie.
- Za otce západního mnišství historikové označují **Benedikta z Nursie** (tj. dnešní Norcia ve střední Itálii). Ten založil roku 529 **klášter Montecassino** u Neapole a napsal vlastní řeholi, podobnou Bazilově. Jeho sestra **Scholastika** založila ženskou větev řádu, kláštery *mnišek - benediktinek*.
- Během několika staletí byla celá Evropa poseta hustou sítí benediktinských opatství. Jejich zásadní vliv na zachování starověkého kulturního odkazu i na následný rozvoj vzdělání, umění i ekonomiky ve většině evropských zemí je v současném dějepisickém díle vysoce hodnocen. Bez sítě benediktinských opatství by nevznikla dnešní evropská civilizace.
- **Benediktova řehole** ukládá mnichům rozdělení dne na modlitbu, duchovní četbu a ruční práci. To je smyslem hesla "*ora et labora*" - modli se a pracuj. Klášterní společenství má být hospodářsky soběstačné. Mniši jsou si rovni, nečiní se rozdílu mezi svobodně narozenými a bývalými otroky. Kláštery jsou zavázány k pohostinnosti. Jejich *hospice* jsou předobrazem budoucích hotelů. Z *klášterních škol* se v průběhu doby vyvinuly *univerzity*.
- Mezi typické *mnišské observance*, tj. organizační a kázeňské závazky umožňující mnichům dosáhnout předsevzaného výsledku, patří kromě *silencia* (mlčení) v určité doby a na určitých místech také nošení *hábitu* (řeholního roucha) a *stabilitas loci*, tj. vázánost k jednomu klášteru jako svému vlastnímu na celý život.

- Klášterní forma života
- Život ve společenství východní mnišství – navazovalo a překrývalo se s poustevnictvím - Svatý Pachomios v Egyptě v roce 318 první klášter, ve kterém žili tzv. cenobité: řeholní pravidla, něco mezi poustevnictvím a řeholním životem v dnešním smyslu slova, muži i ženy, převor)
- Svatý Basil - Navštívil proto poustevníky a mnišské komunity v Sýrii, Palestině, Mezopotámii a Egyptě, aby se seznámil s jejich životem *basiliánské řehole*: platná dodnes,
  - rozšířená Basil kladl život v klášteře nad poustevnictvím, projev lásky k Bohu i bližnímu (umírněnou askezi), výchova dětí v klášteře



## Benediktinský model (římská církev, latina):

- misionáři z kontinentu, snažili se prosadit biskupskou správu a kláštery s čistě Benediktovou řeholí – vazba na domovský klášter, rovnost před Bohem, umírněnost a askezi
- klášter Monte Casino
  - vzor pro budování mnohých klášterů
  - vypleněn Langobardy, Saracény, za francouzské revoluce, za 2. světové války – pokaždé obnoven od 7. století nepochopení a střety mezi irskou a římskou církví
  - Snaha centralizovat a ujednotit církev, převážil římský model (irské prvky)
    - Od 8. století Británie součástí římského modelu, nahrazení národního liturgického jazyka latinou, postupné přejímání zvyklostí

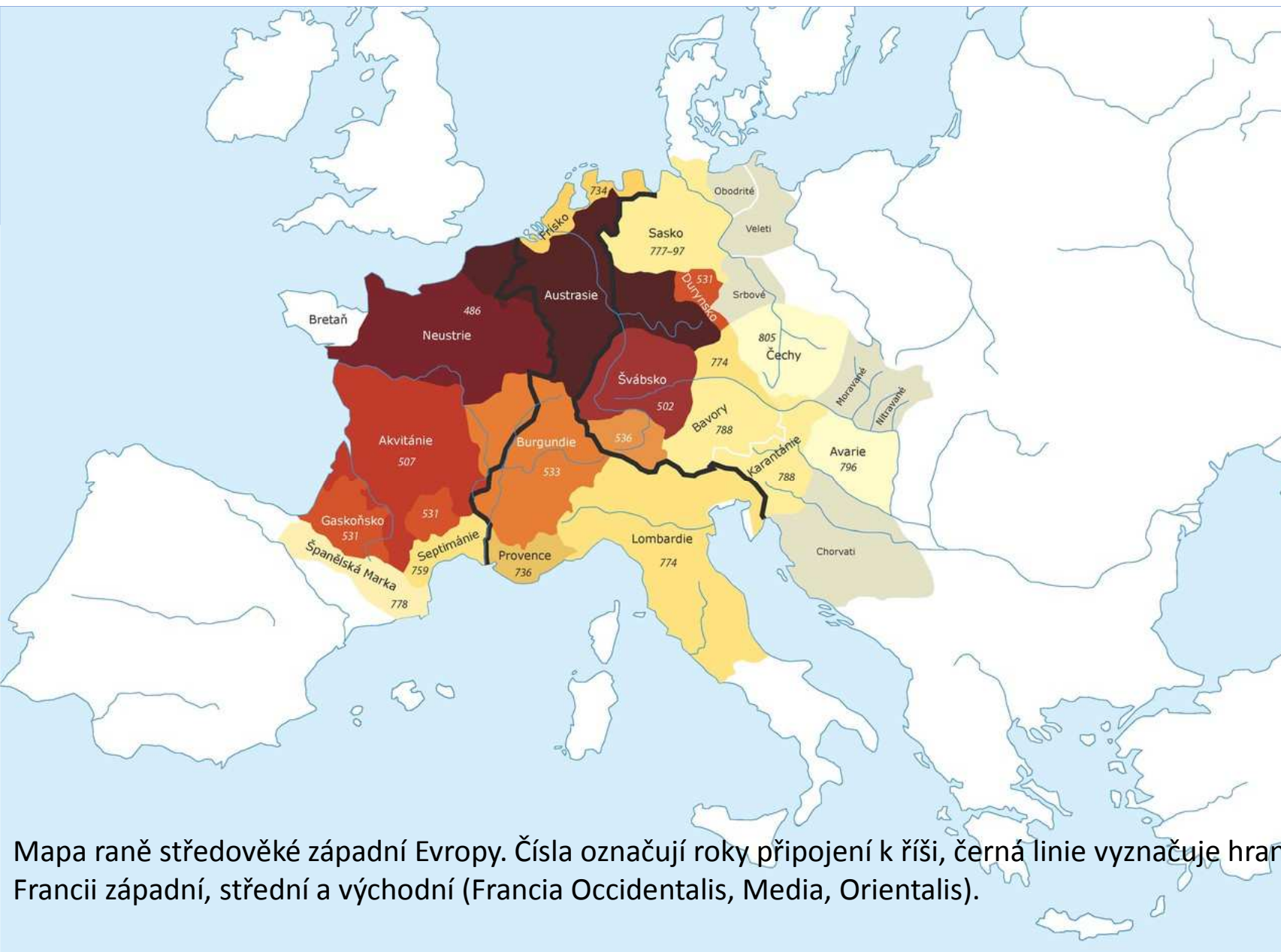

Mapa raně středověké západní Evropy. Čísla označují roky připojení k říši, černá linie vyznačuje hranice po rozdělení na Francii západní, střední a východní (Francia Occidentalis, Media, Orientalis).

## Velké schizma

- 1054 rozkol v Rané - Prvotní církvi, který vyústil v rozdělení církve na dvě větve - dnešní tzv. Západní (tj. Katolickou) a tzv. Východní (tj. Pravoslavnou)
- důsledkem po staletí se prohlubujících rozdílů mezi východním řeckým a západním latinským civilizačním okruhem spory o autoritu papeže (moc nad ostatními čtyřmi starověkými patriarcháty na Východě)
- rozpory v nauce o Boží Trojici (východní církve ortodoxnější)
- vzájemná exkomunikace patriarchy a papežských legátů
- exkomunikace definitivní po křížových výpravách
  - Po 1. křížové výpravě: vyhnání pravoslavných mnichů z Antiochie a Jeruzaléma - dosazení latinští preláti,
  - 1204 dobytí Konstantinopole křižáky – latinizace

## Byzantské umění

Chrám - půdorys tvaru kříže, nad jehož středem a rameny se tyčí kopule, mohutnost, zdobení, mozaiky

Ikony (na dřevěných deskách) – ježíš Kristus, svatí a mučedníci křesťanské církve (uchovaly se nejvíce v kláštorech – klášter sv. Kateřiny, kláštery v Mistře)

rukopisné knihy (miniatury – zdroj informací)

obrazoborectví (9.-10. st.): omezena sochařská tvorba



# kláštery

## cisterciáci

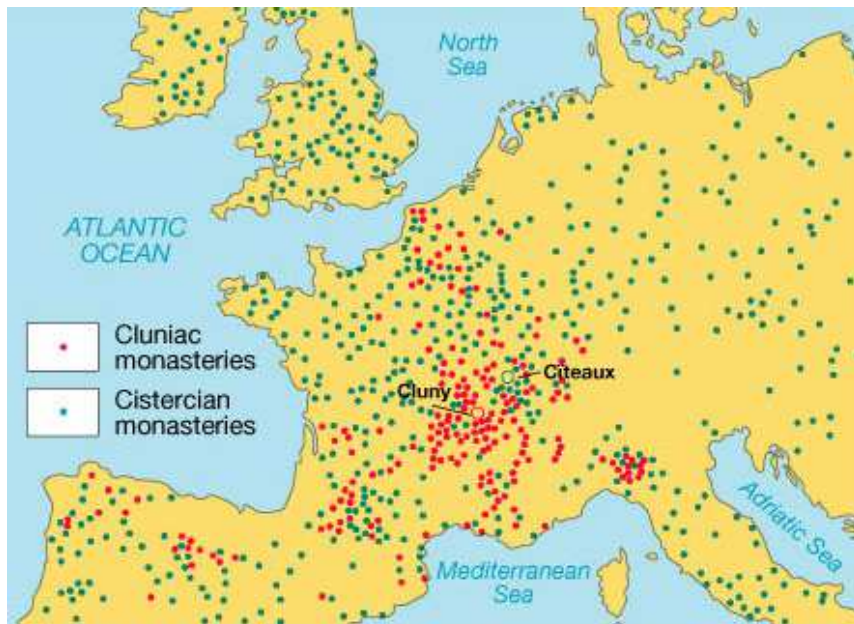

Cluniac and Cistercian Monasteries

<http://www.paradoxplace.com/Photo%20Pages/France/French%20Abbeys%20and%20Cathedrals.htm>

- Pre-Romanesque (IV<sup>th</sup>-X<sup>th</sup> centuries)
- First Romanesque (X<sup>th</sup>-mid. XI<sup>th</sup> centuries)
- Romanesque (mid. XI<sup>th</sup>-start XIII<sup>th</sup> centuries)
- First Gothic and Classical Gothic (XII<sup>th</sup>-XIII<sup>th</sup> centuries)
- Rayonnant Gothic (XIII<sup>th</sup>-XIV<sup>th</sup> centuries)
- Flamboyant Gothic (XV<sup>th</sup>-early XVI<sup>th</sup> centuries)

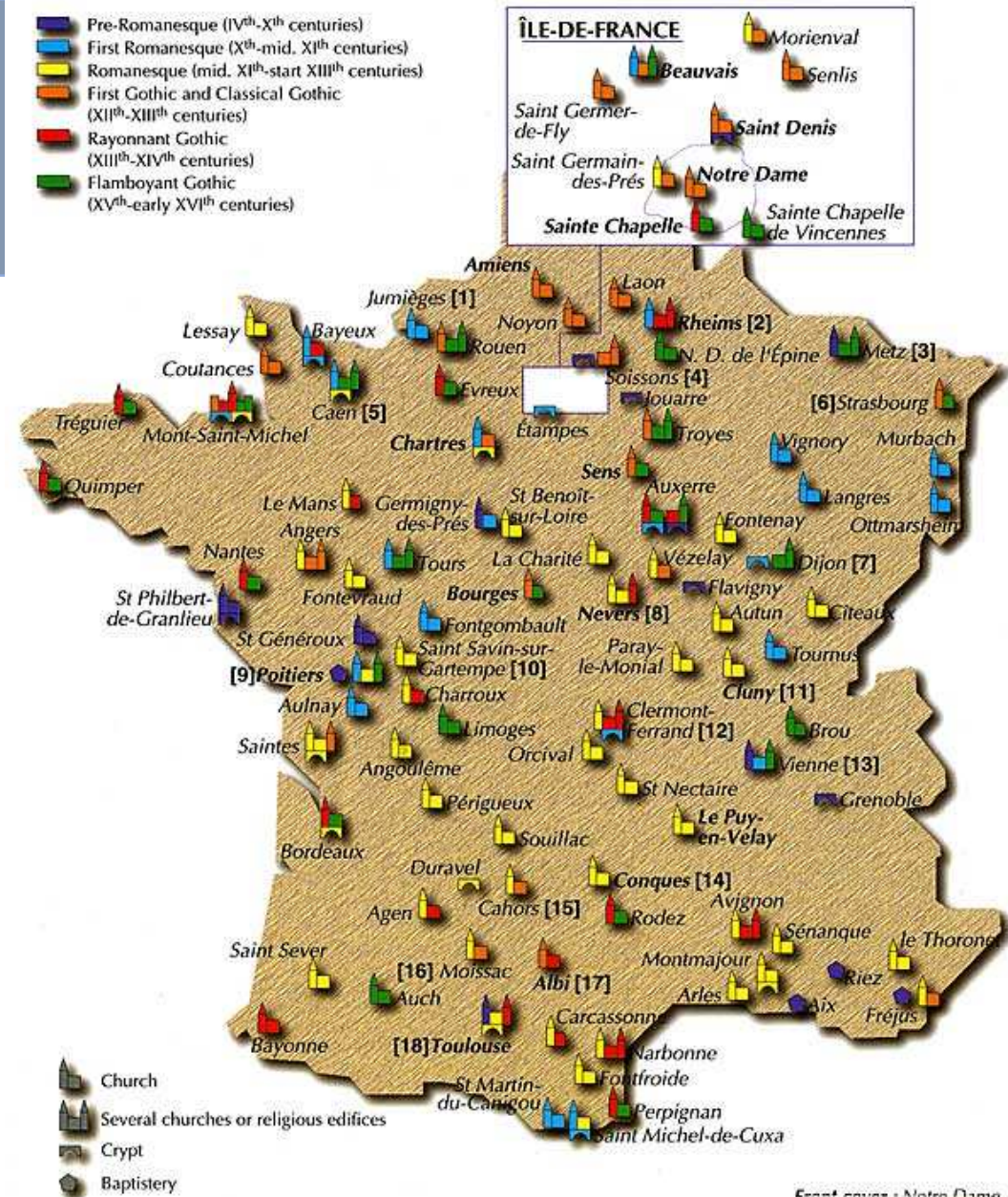

East coast: Notre Dame



# Iberský poloostrov: kláštery a řádové domy



# St. Gallen: ideální klášter

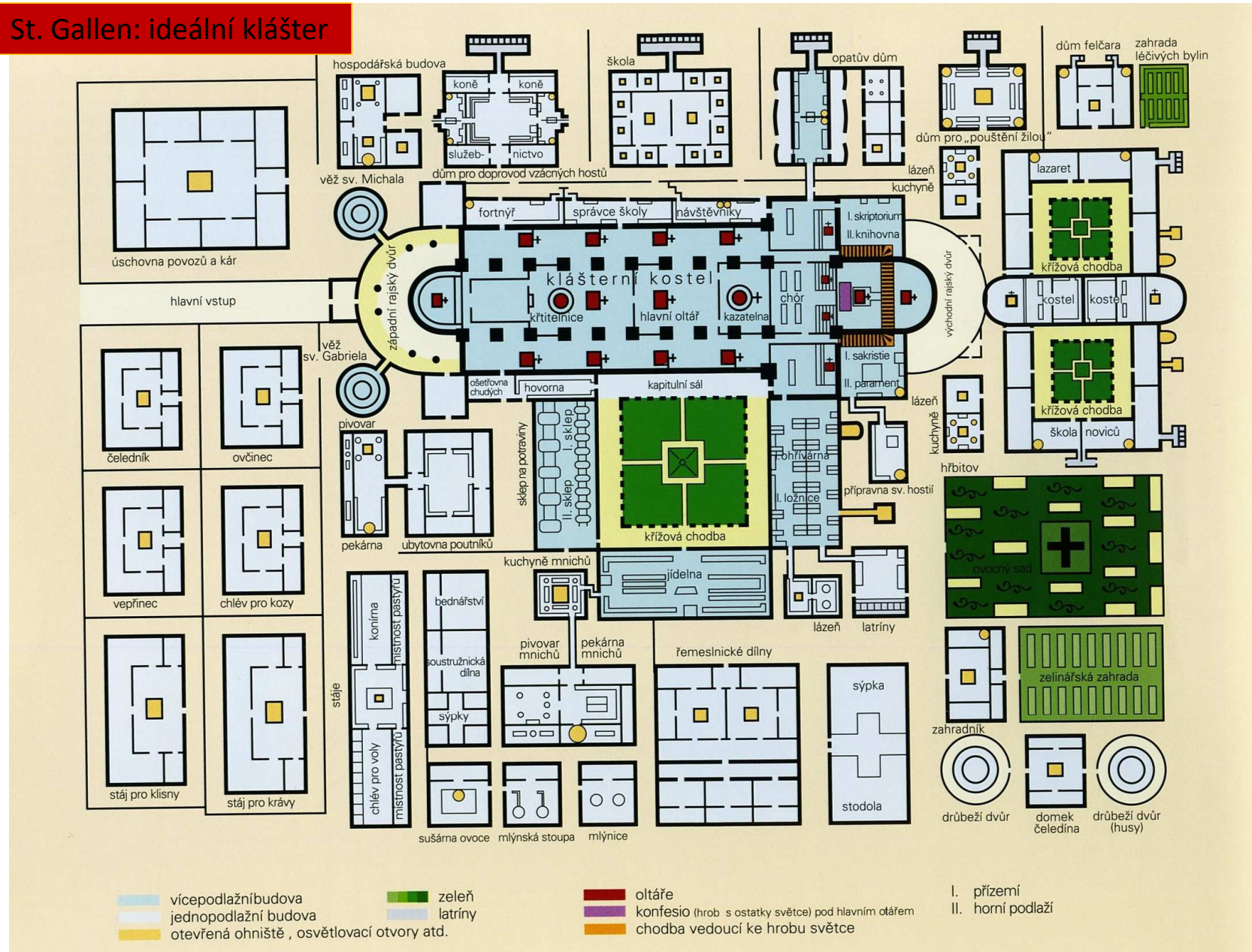

## KLÁŠTERY

Claustrum=uzavřený

Dispozice kláštera lze pochopit z úsilí Benedikta z Nursie (519 Monte Cassino) a dalších zakladatelů řádů, kteří chtěli nahradit mnišské poustevny společenstvím mnichů s pevnými pravidly kolem 4-stranného otevřeného dvora:

1. křížová chodba, 2. klášterní studna, 3. kostel, 4. kapitulní síň (shromažďovací místnost), 5. refektář (jídlna; u něm. rytířů – remter), 6. parlatorium (hovorna), 7. v horním podlaží dormitář (společná ložnice) X klausura (mnišské cely)

Ambit – křížová chodba, tvoří součást klausury, obíhá rajský dvůr  
Cela (cella) – komora, komůrka, buňka  
Cellarium – klášterní zásobárna,  
Dormitář – společná mnišská ložnice  
Elemosinarium – místnost v klauzuře, kde se udělovala almužna laikům  
Empora (tribuna)– vyvýšená tribuna v kostele pro laického zakladatele  
Grangie – hospodářské dvory spjaté s cisterciáky osazené konvrši  
Chór – presbytář, kněžiště, nejčastěji východní část kostela  
Infirmarium – místnost vyčleněná v konventu nemocným  
Kalefaktorium – původně jediná vyhřívaná místnost v klauzuře, u benedikt. pracovní  
Kanonie – řádový dům řeholních kanovníků  
Kapitula – společenství členů konventu  
Kapitulní síň – slavnostní prostor ke scházení se kapituly(od 11. stol.), honosně provedena  
Kartouza – dům řádu Kartuziánů  
Klášter – z něm. *Kloster* – něco uzavřeného, dům mnišského řádu  
Klausura – obydlí členů konventu uzavřené veřejnosti  
Koinonia – kláštery založené sv. Pachomiem ve 4. stol.  
Konfraternita – dohody o přátelském spojení dvou a více konventů  
Kongregace – sdružení několika klášterů, či členů jež skládají jednoduché sliby  
Krypta – podzemní prostor pro pohřby významných laiků i duchovních  
Latrina – hajzlík  
Laura – shluk samostatných cell  
Lavatorium – zdroj vody(umývárna) v rajském dvoře  
Lettner (lektorium) –přepážka mezi chórem a lodí kostela,oddělení světské a mnišské části  
Mandatum – lavice v ambitu  
Oratorium – modlitebna(budova, místo, kaple) - blíže nevyhraněný termín  
Ossarium – kostnice, márnice  
Parlatorium – hovorna sloužící k pohovoru nadřízeného s podřízeným  
Proboštství – samostatný řádový dům  
Rajský dvůr – prostor vymezený ambitem v rámci konventu  
Refektář – společná konventní jídelna  
Řehole – pravidlo, systém pravidel  
Sakristie – místnost vedle chóru pro uchovávání liturgických ředmětů  
Transept – příčná loď kostela  
Trapéza – víceúčelová hala reprezentativního charakteru

Exempce – vynětí ze soudní pravomoce, u klášterů např. z jurisdikce místního biskupa

Konvent – řádové osazenstvo jednoho kláštera či ta budova, kterou obývají

Kanovník – člen kapituly nebo řádu řeholních kanovníků

Konvrš – laický bratr

Prelát – vysoký duchovní hodnostář

Probošt – představený samostatného řádového domu

# Kláštery: Ostrov u Davle

Benediktinský klášter

konvent

bazilika

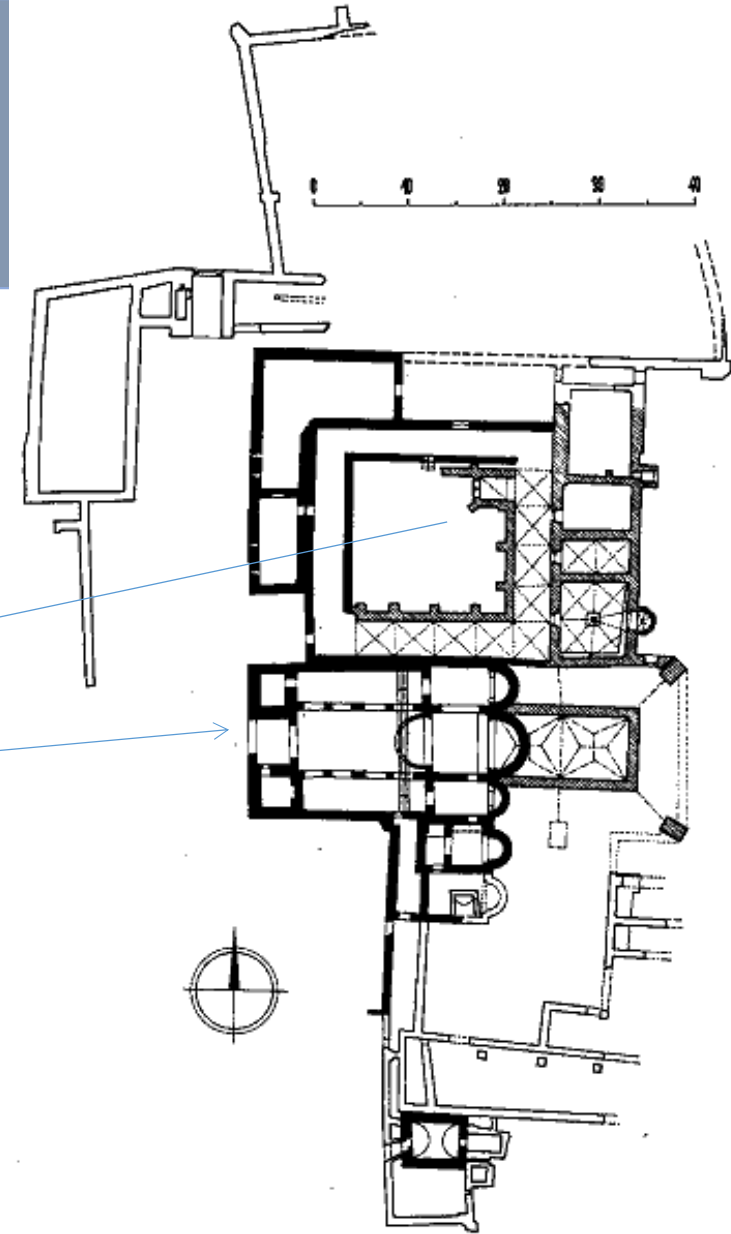



Benediktinský klášter

Klášter na Ostrově

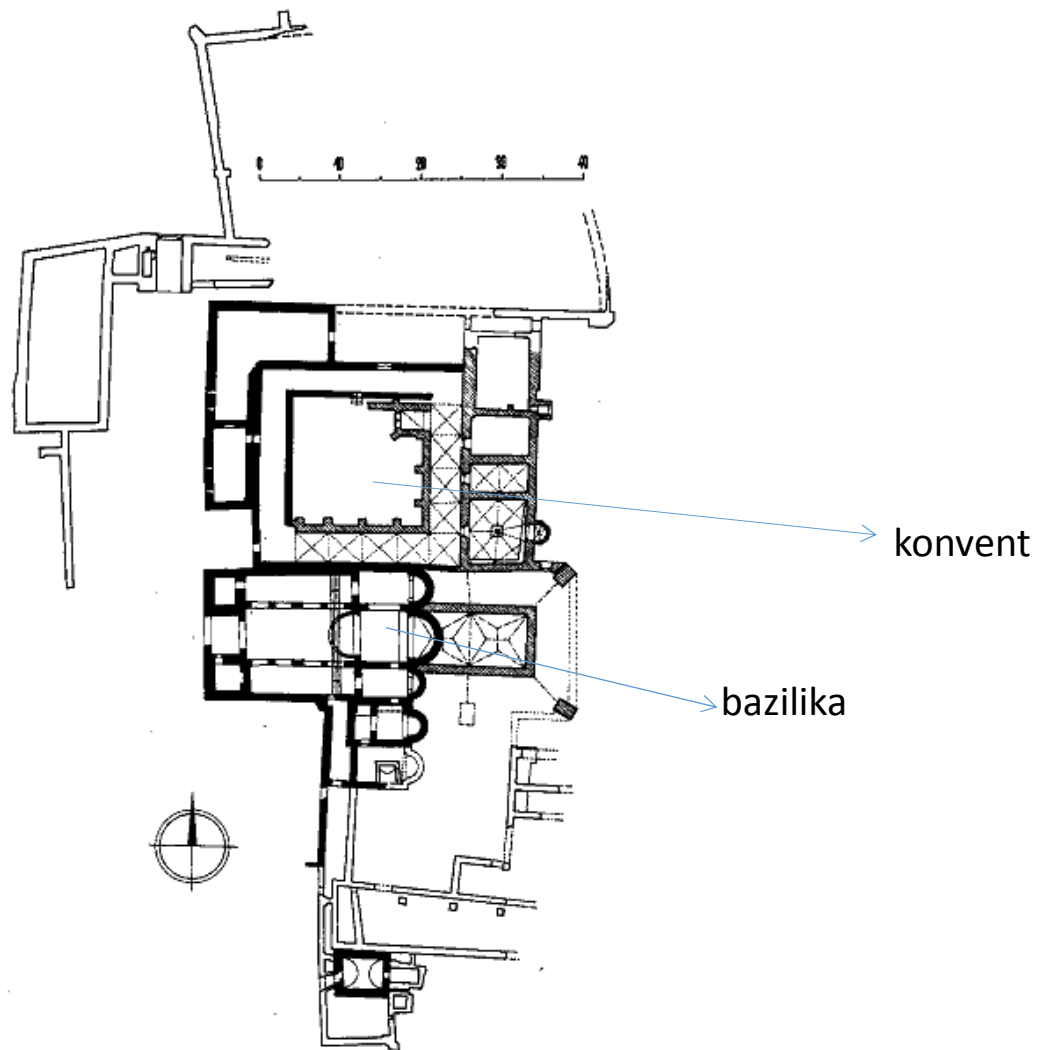

Premonstrátský klášter

STRAHOV

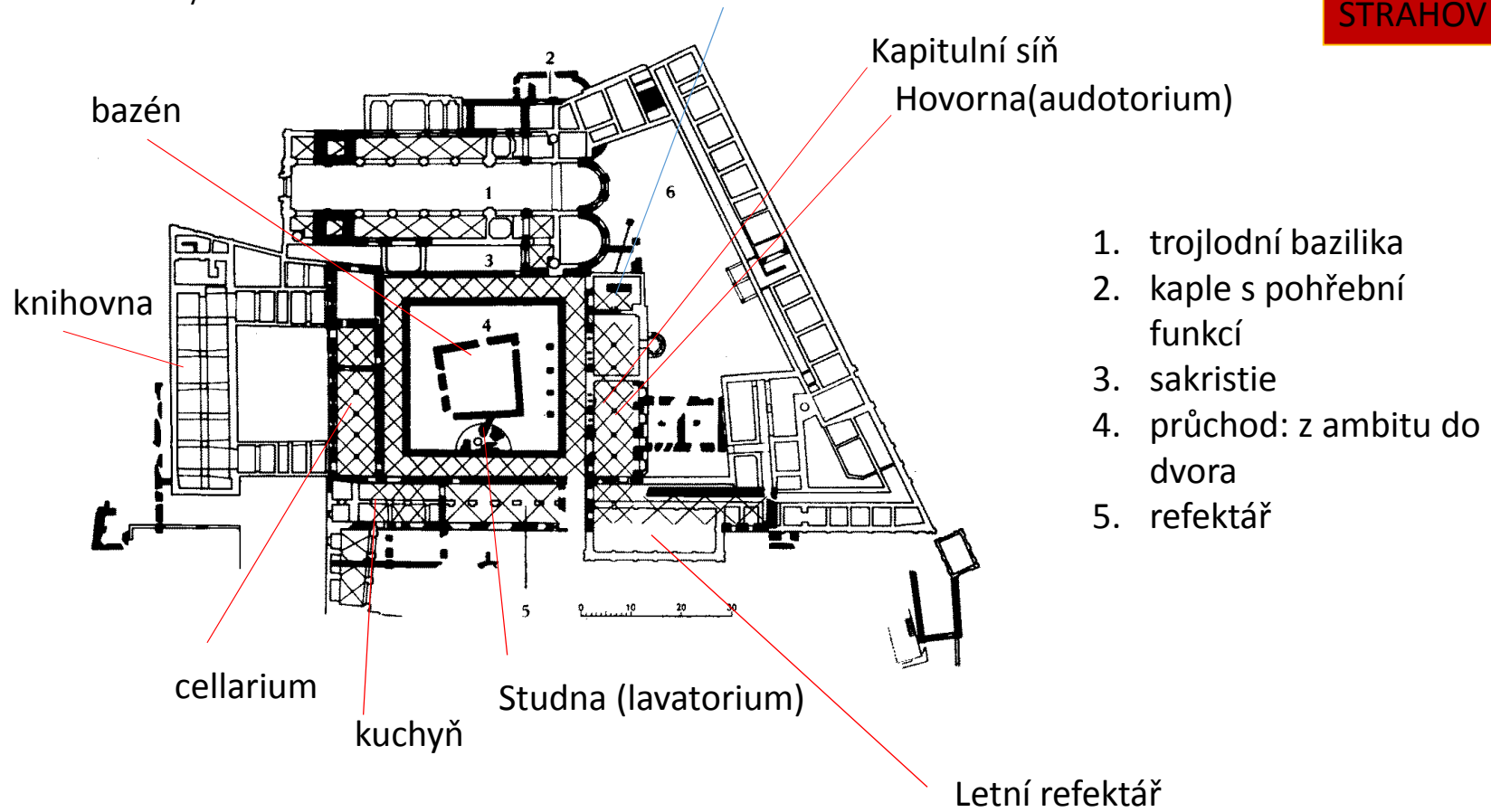

## Cisterciácký klášter ideální plán

1. Konventní kostel
2. Sakristie
3. Armarium (prostor pro ukládání knih)
4. Kapitulní síň
5. Schodiště do dormitáře, který se nacházel v patře nad prostorami 4–7
6. Hovorna (místo, kde spolu mniši mohli mluvit)
7. Sál mniichů (místnost pro práci)
8. Záchody pro mniichy (v patře)
9. Ohřívárna (jediný vytápěný prostor v klášteře)
10. Refektář mniichů
11. Kuchyně
12. Hovorna
13. Refektář konvršů. Dormitář konvršů se nacházel v patře nad prostorami 13 a 15
14. Záchody pro konvrše (v patře)
15. Zásobárna
16. Křížová chodba
17. Studniční stavení

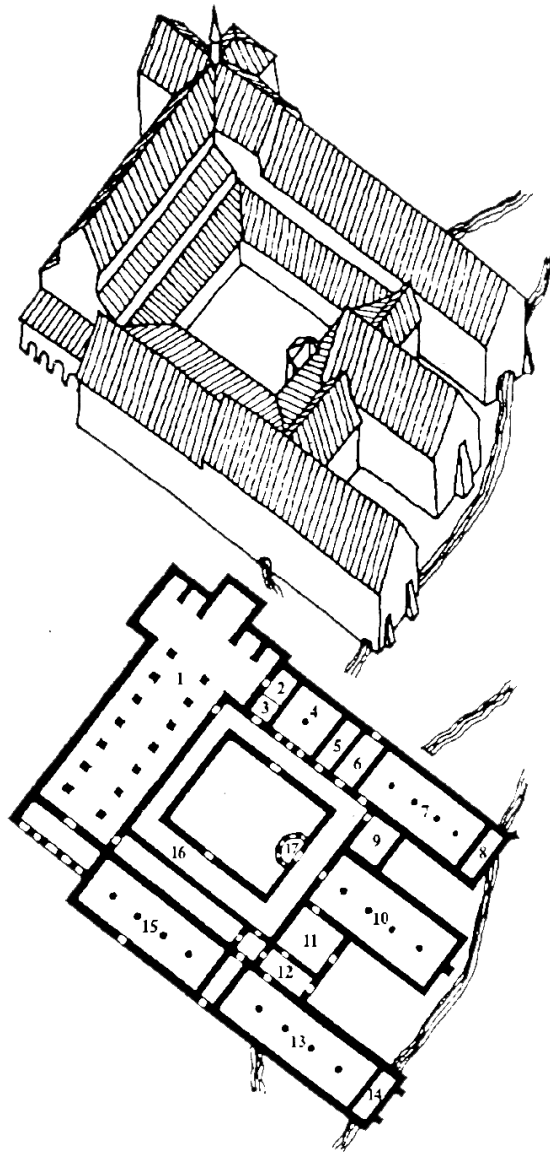

## Cisterciácký klášter

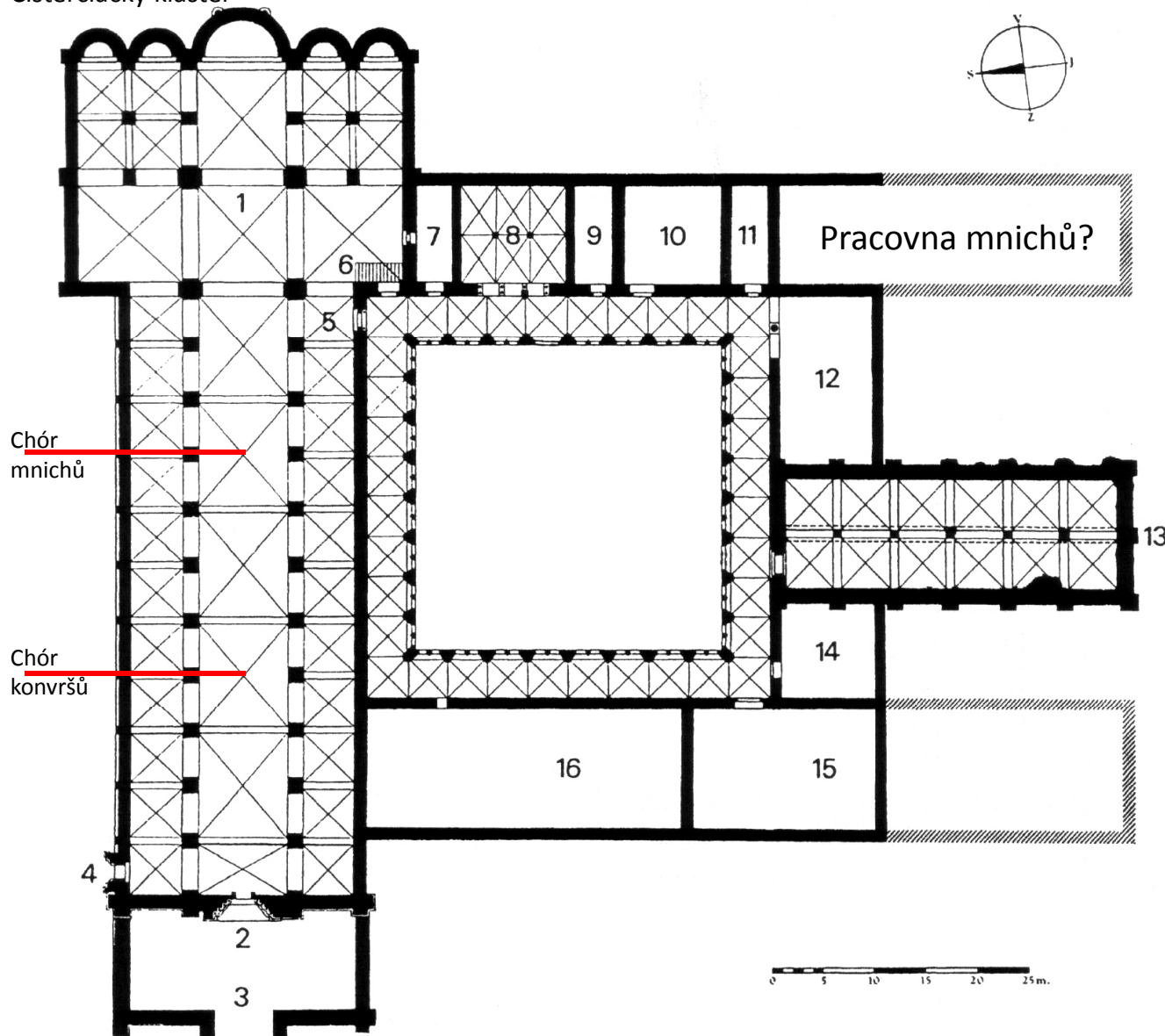

## Velehrad

1. kapitulní chrám
2. západní portál
3. vstupní předsíň
4. „branka mrtvých“ (porta mortuorum)
5. vstup do křížové chodby (ambitu)
6. schodiště do dormitáře
7. sakristie
8. kapitulní síň
9. schodiště do dormitáře?
10. hovorna (parlatorium)
11. průchod z konventu do zahrady
12. calefactorium (ohřívárna)
13. refektář
14. kuchyně
15. konvrši: refektář
16. konvrši: dormitář



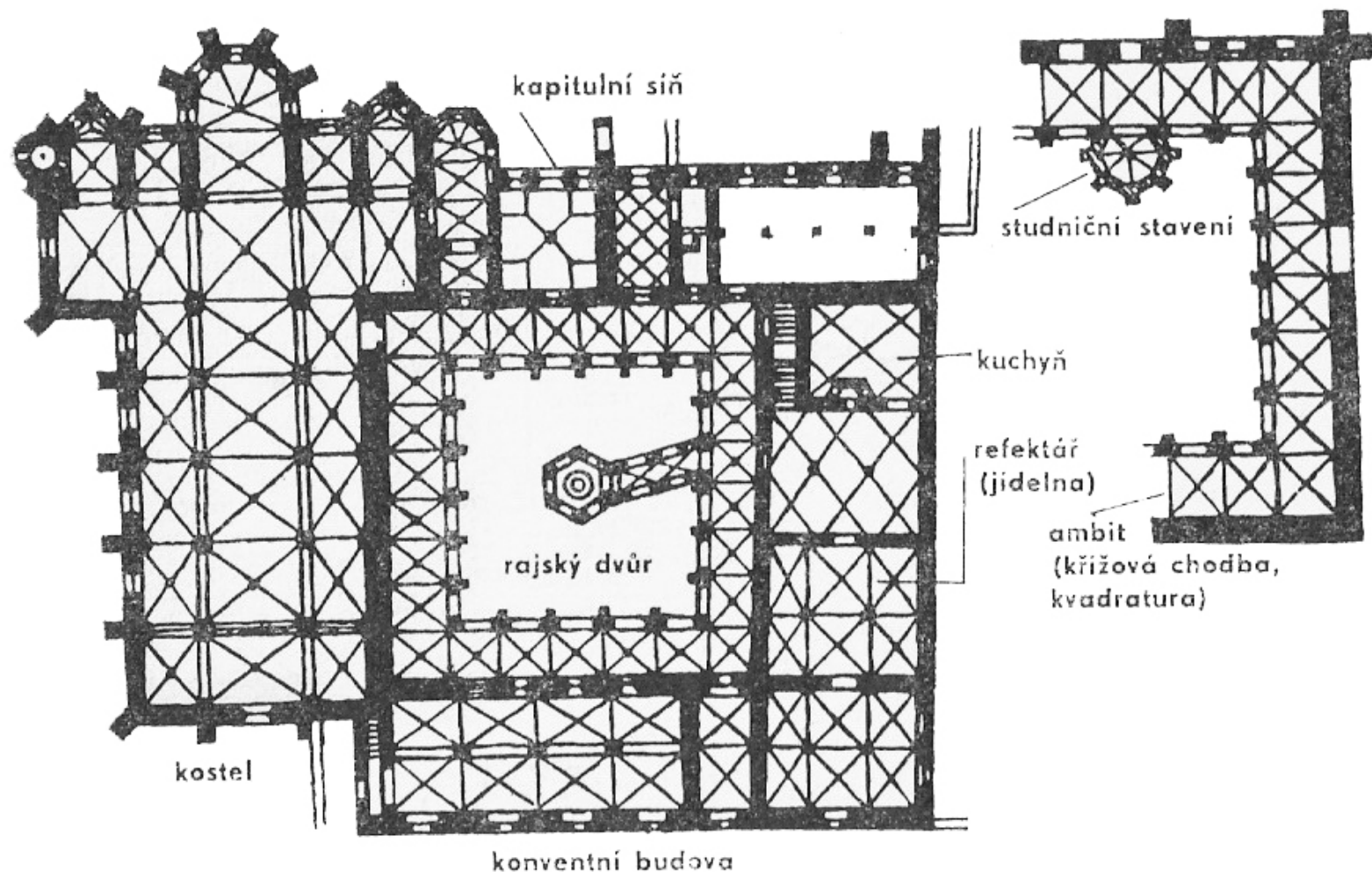

1. Malý Konvent
2. Kaple andělů strážných
3. Křížová chodba
4. Rajský dvůr
5. Kapitulní síň
6. Chrám Nanebevzetí Pany Marie
7. Opatství

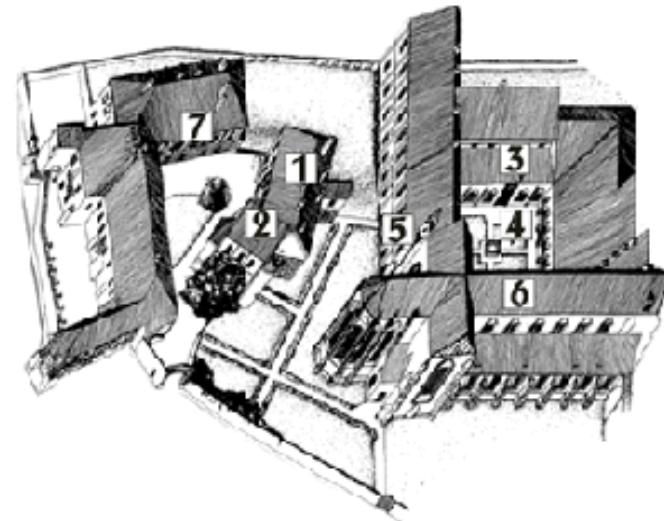

Klášter (Zlatá Koruna, cisterciácký)



Pohled F. B. Wernera na cisterciácký klášter Zlatá Koruna z poloviny 18. století zobrazuje schematicky celý areál.

## KOSTEL

sálový kostel: 1 loď

bazilika: trojlodní kostel, hlavní loď je vyšší než boční lodě

halový kostel: hlavní loď a boční lodě jsou ve stejné výšce

pseudohalový kostel: hlavní loď je vyšší, ale boční nemají vlastní osvětlení

dvouchórový kostel: loď ukončená z obou stran chórem

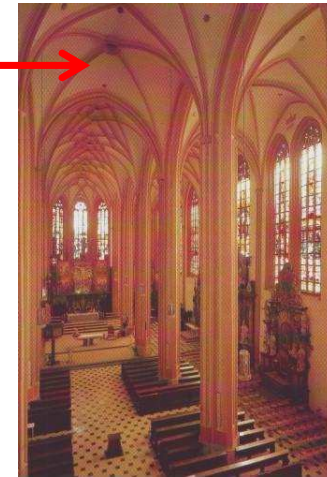

Halový kostel, Olomouc, sv. Mořic

-chór – kněžiště

-stupňovitý – hlavní apside, boční apsidy

-troiapsidální závěr

-katedrálí závěr (vysoký chór, ohoz, kaple)

-redukovaný katedrálí závěr (vysoký chór, ohoz, bez kaplí)

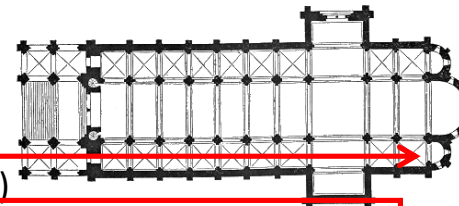

-boční prostory vedle chóru

-cancelii – chorové desky, které obklopují kněžiště (Tridentina: vyhlášení koncilu o bořebí Cancellii; 16.st.)

-pastofória: pro uchování svátostí a přípravu kněze, později z nich vznikají sakristie (oficiálně až od 16. století), jedno pastaforium pro kněze, druhé pro dary chudých; následně vznikají jako samostatné přístěnné stavby v podobě věží, které navazují na funkci sanktuáře (uzamykatelný výklenek s eucharistií)

-boční kaple – z nich jsou pak často sakristie, původně často soukromé kaple

-oltář, vítězný oblouk

-schola cantorum – prostor pro zpěváky

-ambon – později kazatelna

-chórová přepážka -letner (lektorium) – přepážka (spíše arkádová stěna) mezi chórem a kněžištěm v biskupských kostelích, na které se nahoře četla bible, před ní vždy oltář zasvěcený sv. Kříži; oddělený chór sloužil jen kapitulním kanovníkům

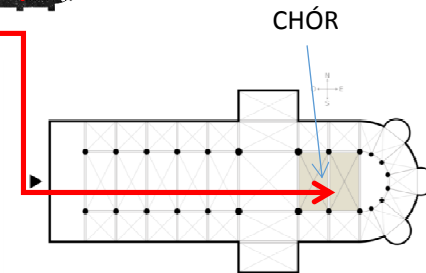

CHÓR

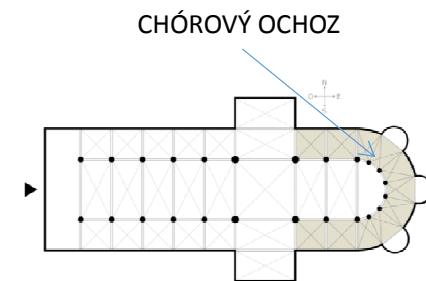

CHÓROVÝ OHOZ

## dvouchórový kostel: loď ukončená z obou stran chórem

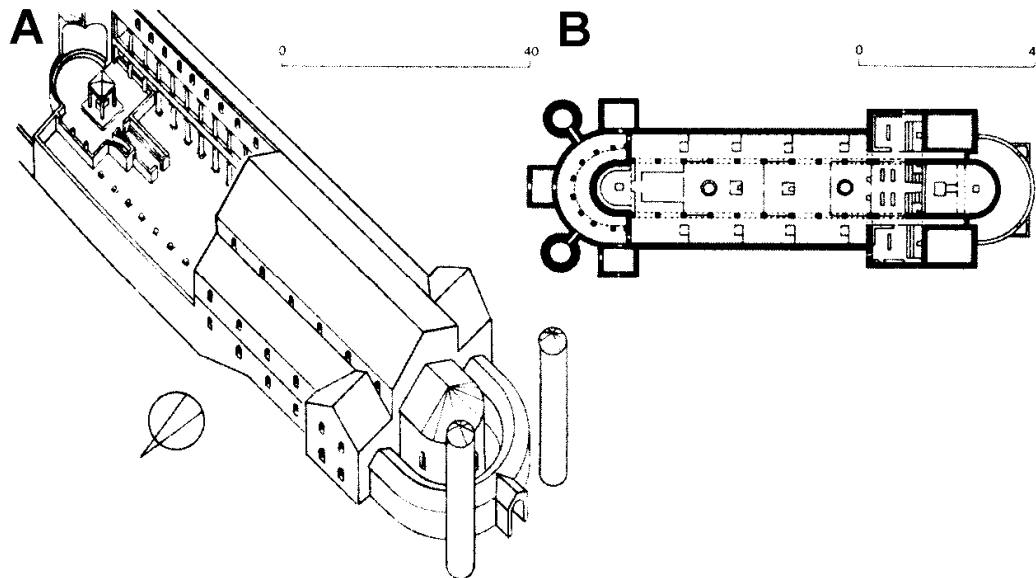

### **A** Kolín nad Rýnem, dóm, stav v 9. stol. (rekonstrukce)

- loď se zastavěným půlkruhovým atriem na západ,
- dvouchórová dispozice,
- východní chór s prostorem pro zpěváky uvnitř chórové přepážky,
- pravděpodobně 2 věže na západě.

### **B** St. Gallen, klášterní kostel, plán z let 820/830 (rekonstrukce G. Binding)

- příčná loď s oddělenými pastoforii,
- dvouchórová dispozice,
- hlavní loď probíhá bez křížení lodí až k chórům,
- oltáře rozděleny do všech částí stavby,
- půlkruhové atrium na západě,
- 2 věže na západě.



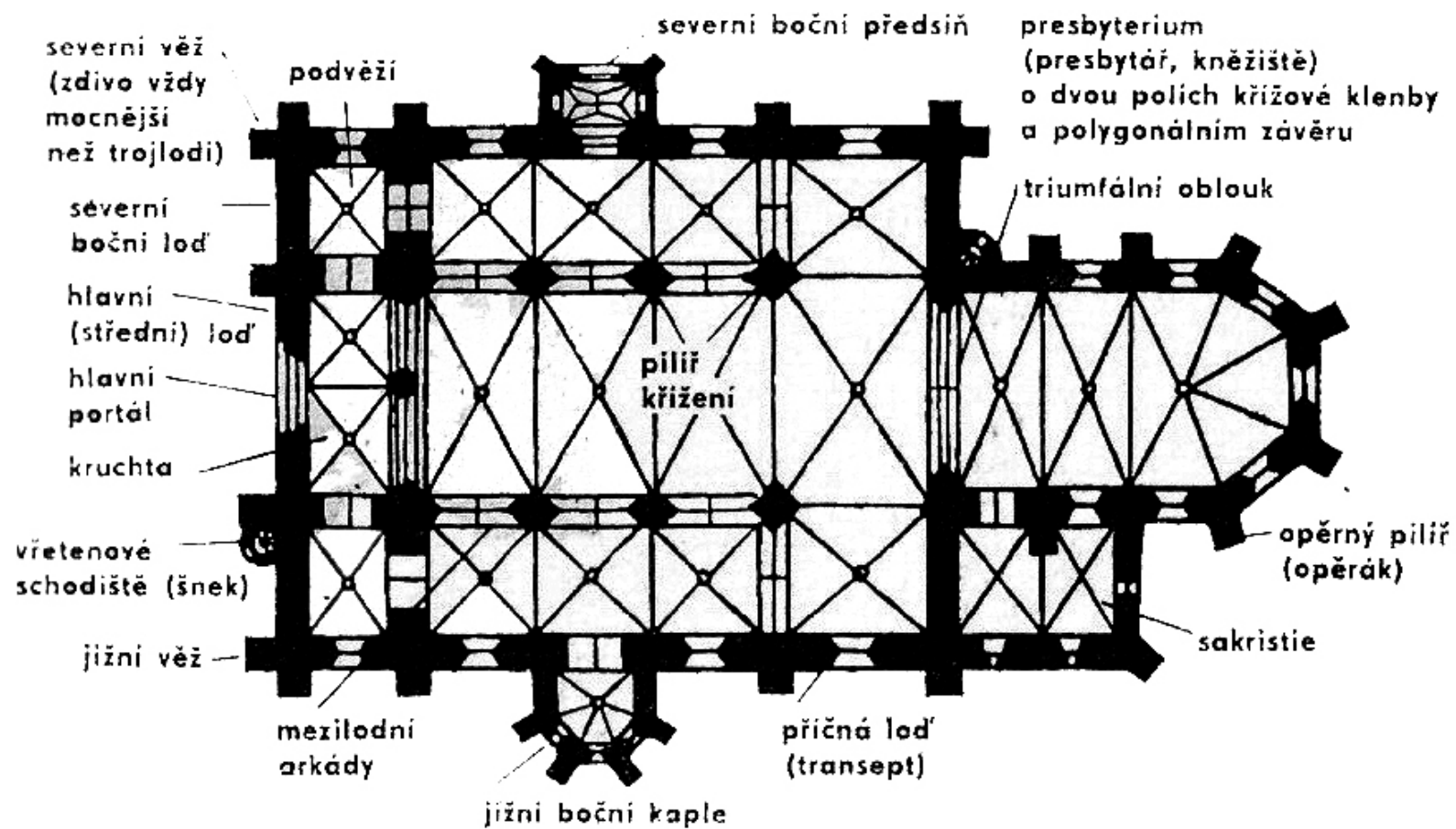

Severní boční loď=evangelická  
 Jižní boční loď=epistolní

klenební žebro pole (travé) křížové klenby na žebrech

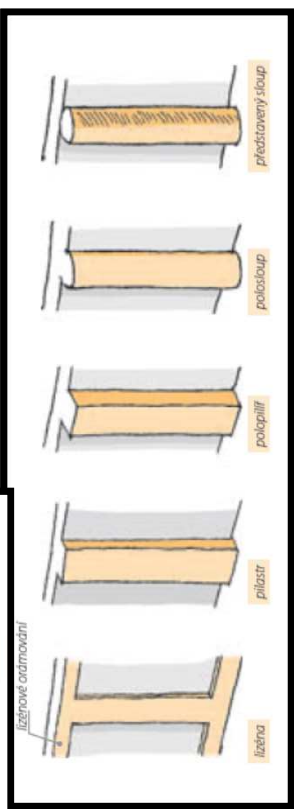
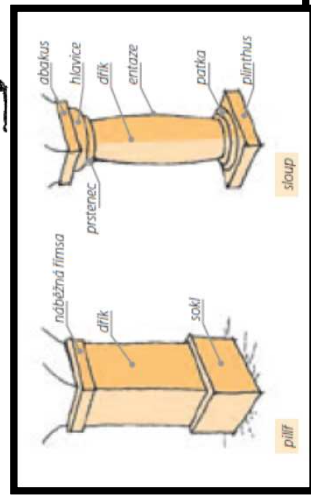
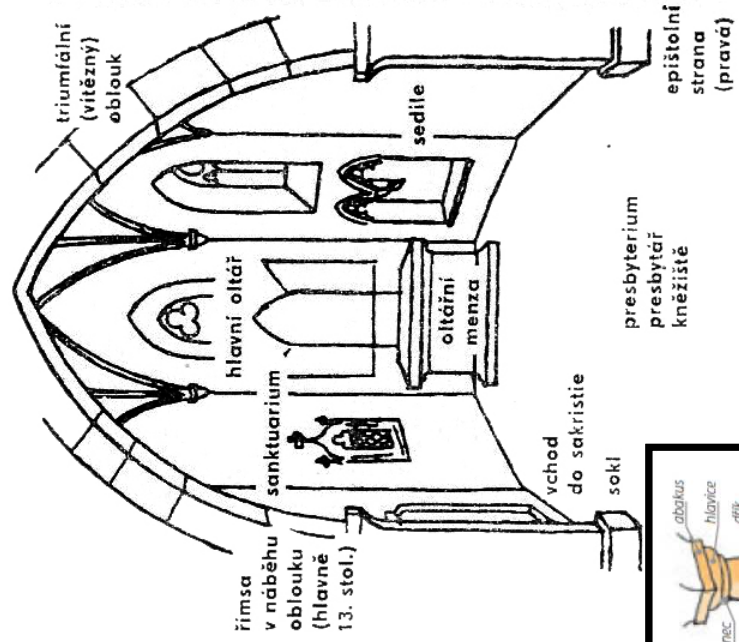
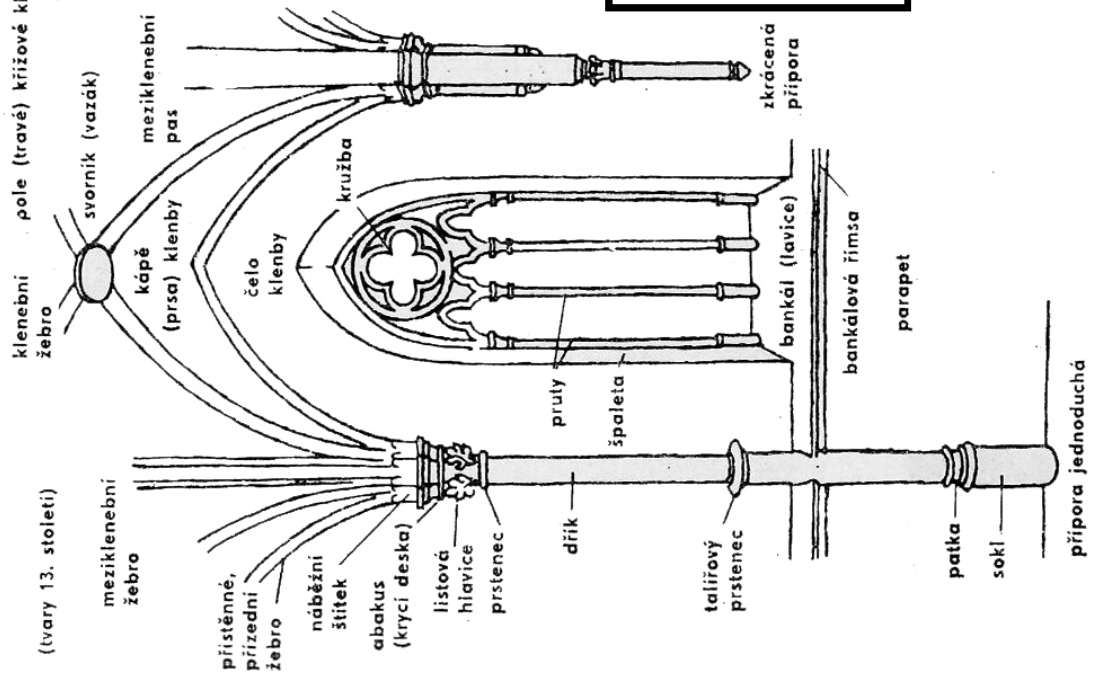

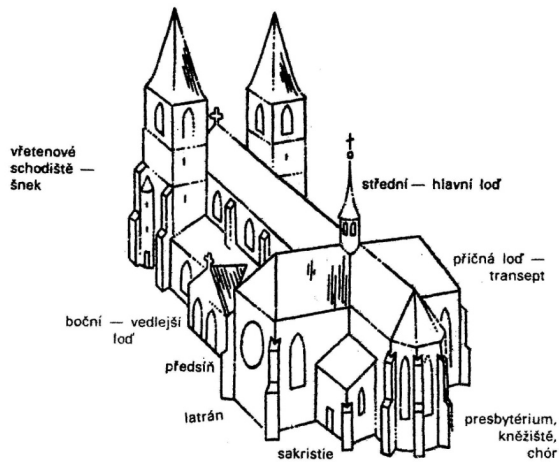

Mikroarchitektura

tzv. světla mrtvých: lucerny v kostele nebo samostatně sloup s lucernou, ve kterém bylo věčné světlo

-lucerny na stavbách

uvnitř kostela sanktuárium → pastoforium (věžovitá přístěnná stavba na kalich)

sedílie: na epištolní straně kostela; sedátka pro kněží, kteří nestáli u oltáře

boží hrob

+

boží muka: na okrajích města a vesnic, vymezovali vnitřní a vnější svět



pastoforium



sanktuárium

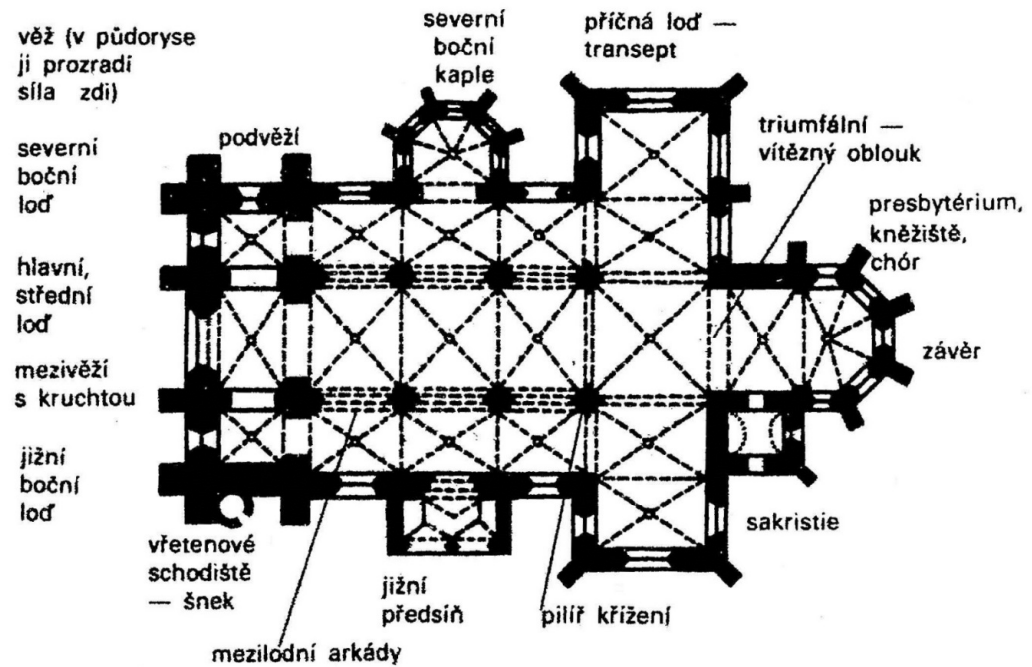

krypta (confesio): raně křesťanské a byzantské: confesio komorový hrob světce pod hlavním oltářem, na který je vidět otvorem ze štoly  
 první kostely vznikaly nad hroby světců; prostor pro uctívání ostatků s ve středověku nesloužily k pohřbívání, ale k uctívání ostatků svatých  
 -chodbové (štolové) krypty – jsou nejstarší, chodba kolem místa hrobu světce  
 -halové krypty – už vytvářejí prosto pod kněžištěm, část chrámu nad halovou kryptou musela být vyvýšena  
 -tzv. venkovní krypta – překročila pod zemí pomyslnou hranici kněžiště nebo kostela  
 -později se označení přeneslo na vše pod podlahou kostela

chodbová - půlkruhová

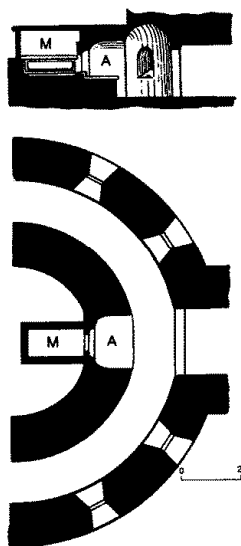

Řezno, St. Emmeram, půlkruhová (prstencová) krypta, 8. stol., confesio s A oltářem v čelním výklenku, za ním M hrob mučedníka.

chodbová

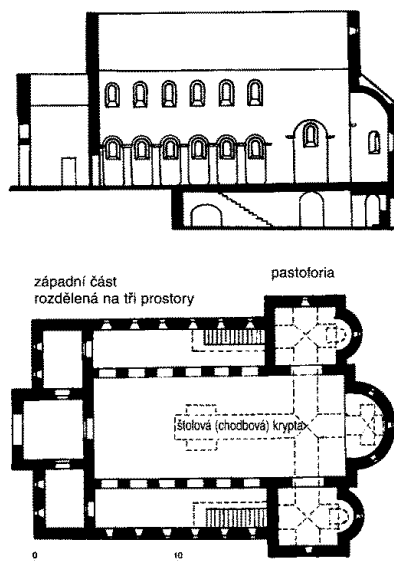

Steinbach/Odenwald, Einhardova bazilika, 815–827, štolová krypta pod východními částmi kostela tvoří pět křížů.

halová

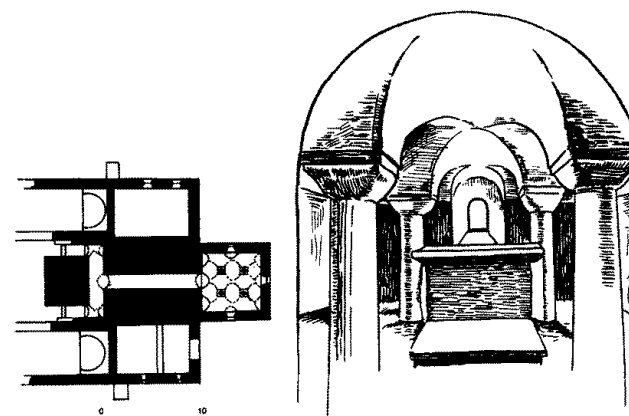

Reichenau, Oberzell, St. Georg, 896–913. Vpravo a vlevo od schodiště stoupajícího k chóru vedou schody do 2 štoly, které se setkávají před stolou směřující v ose stavby k východu. Tato stola vede k rané formě halové krypty se 4 sloupy.



## Členění zdí v rámci hlavní lodě

- loď

-**arkáda**: seskupení oblouků nebo průběžná řada oblouků na pilířích nebo sloupech, jako arkáda se označuje chodba jejíž jedna strana (nebo obě strany) je otevřena oblouky = arkádová chodba; (zvláště vyčleněné: slepá, trpasličí arkádá=trpasličí galerie)

-triforium: v katedrální dispozici ochoz v síle zdi otevřený (např. sloupkovými arkádami) do vnitřního prostoru a umístěný pod okny hlavní lodi a vysoké střední části chóru, nad arkádami bočích lodí

-okna

-vazby kleneb: **vazný systém** (na 1 pole hlavní lodi navzují 2 pole v boční lodi) X

**průběžný systém** (1 pole klenby v hlavní lodi odpovídá 1 poli klenby v boční lodi)

vrcholná a pozdní gotika: síťové klenby, kroužené klenby, ...

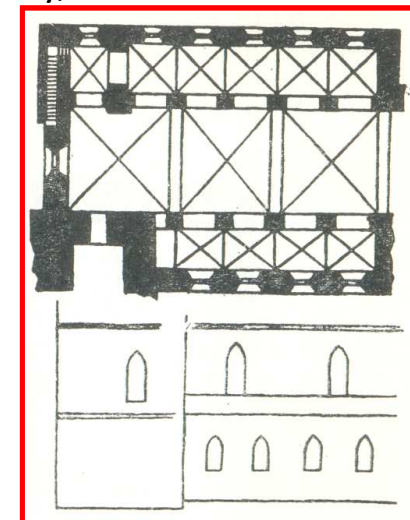
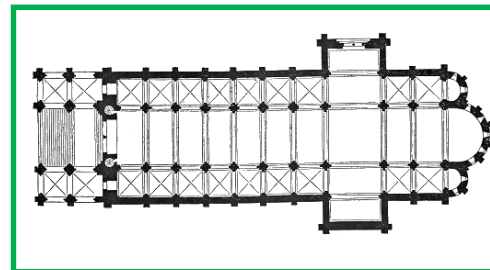
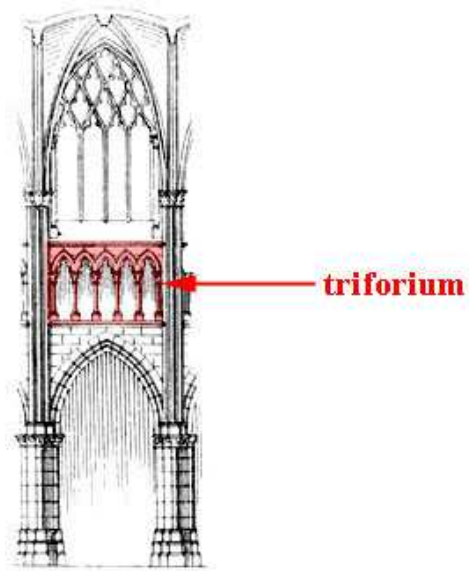

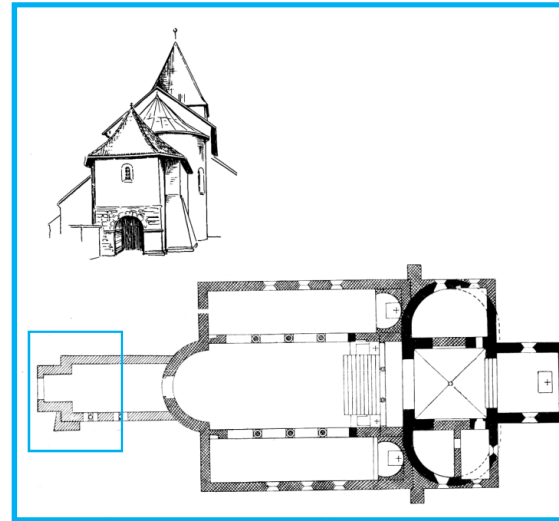

- západní průčelí:

-lod', 1 nebo 2 věže, portál, západní chór → vstup do kostela z jihu a severu

- před západním průčelím:

-různé **předsíně** (pro věřecí – ochrana před deštěm, vyhlásování soudních nařízeních → už se vztahovalo exilové právo): drobné předsíně před západním průčelím - arkáda (**porticus**=nartex, předsíň kostela, často bohatě zdobená architektonickou plastikou, dříve se zde ukládali a žehnali mrtvý předtím, než byli odneseni do kostela), dvůr (atrium, nartex) – raně křesťanské a středověké baziliky, přední dvůr obklopený sloupovými síněmi

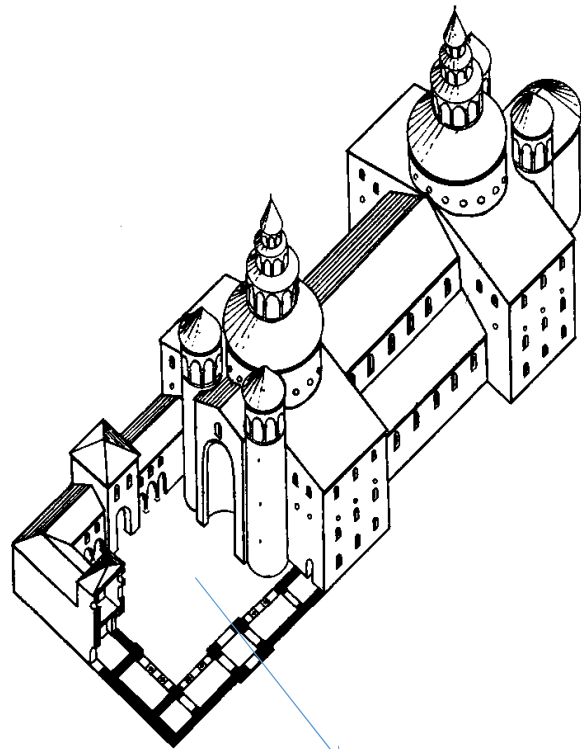

Atrium/narthex

0 30

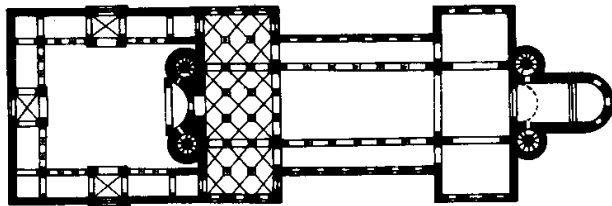

Centula, opatský kostel St-Riquier, 790–799, rekonstrukce. Sloupová bazilika s atriem, westwerkem, příčnou lodí a kruhovými věžemi, pravděpodobně oddělené křížení

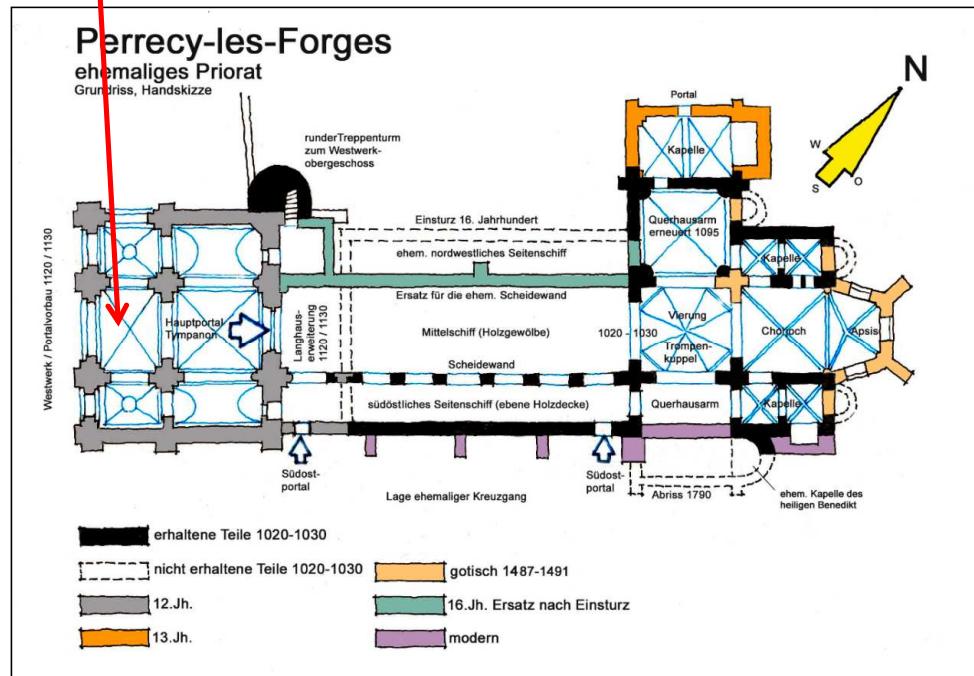
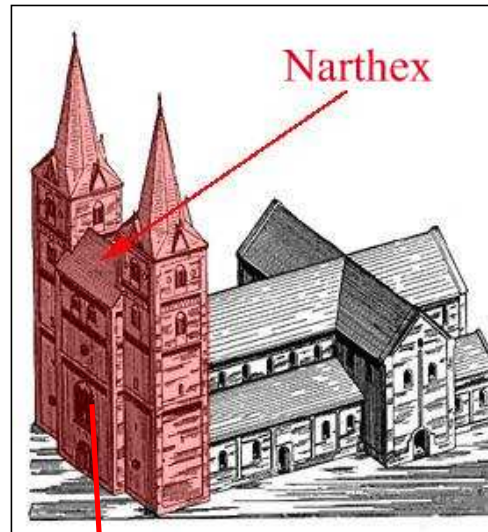

- samostatně řešená část na západní straně baziliky (odtud označení westwerk); předrománská a románská architektura
- měl zdůraznit postavení zakladatele/majitele kostela
- v patře: tribuna, ze které se otevíral pohled na hlavní oltář; nebo kaple, která sloužila často jako soukromá

## WESTWERK

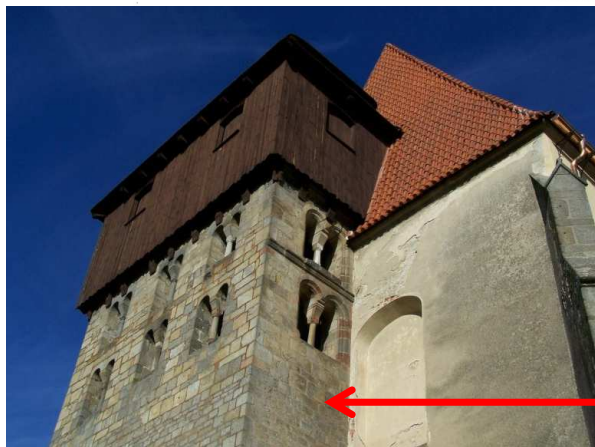
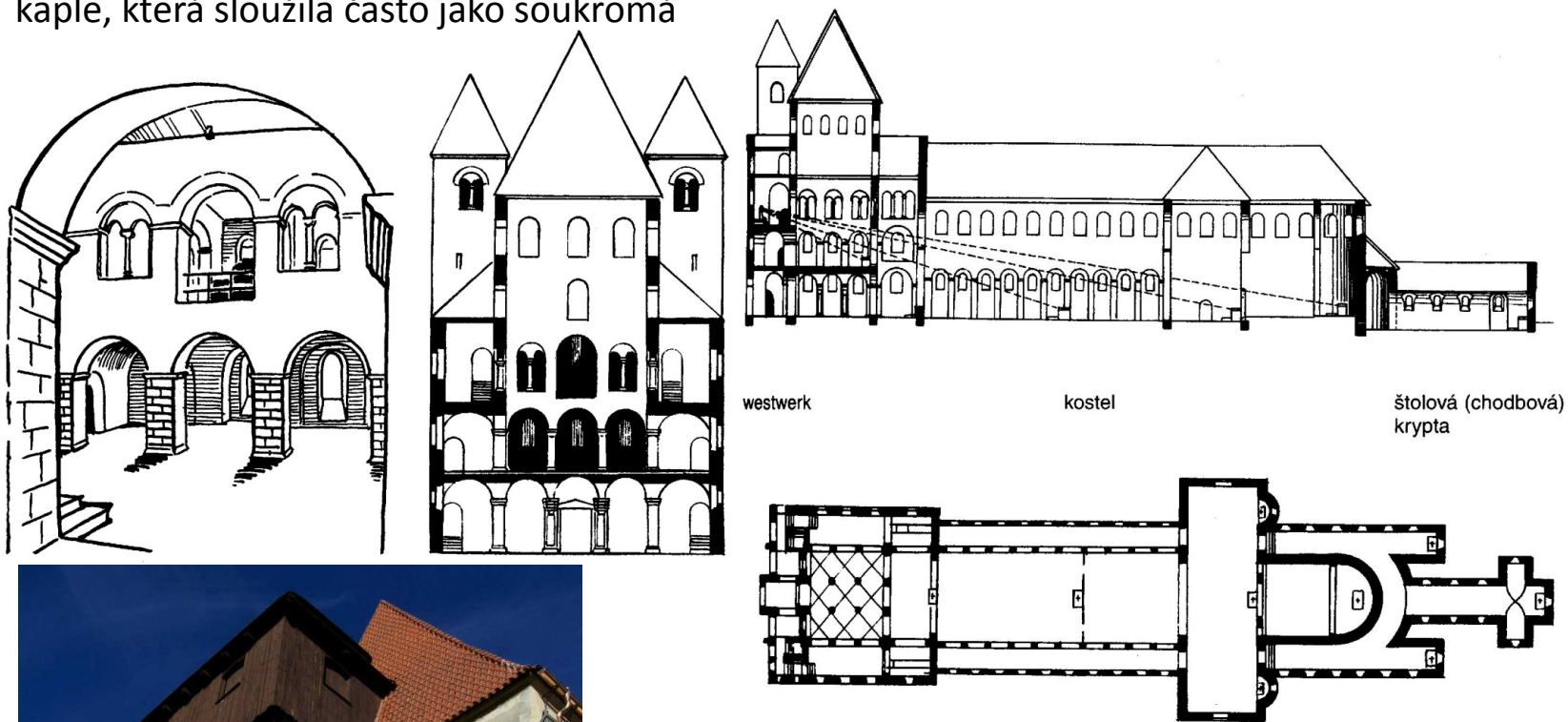

Na českém území - nesrovnatelné s prvky u románských staveb: např. sv. Jiljí v Milevsku, Kondrac, Kojice, Svojšíň



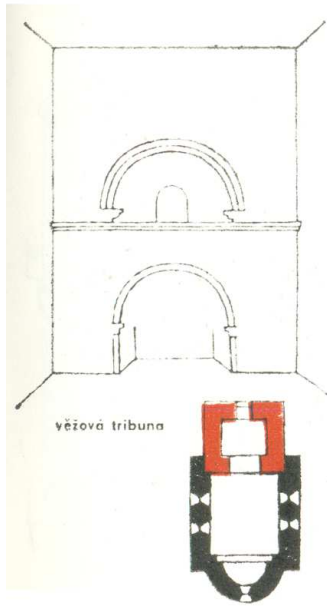

věžová tribuna

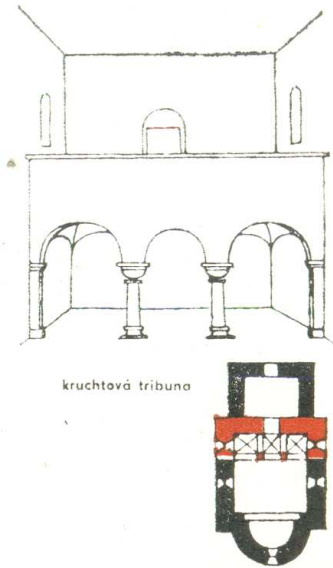

kruchtová tribuna

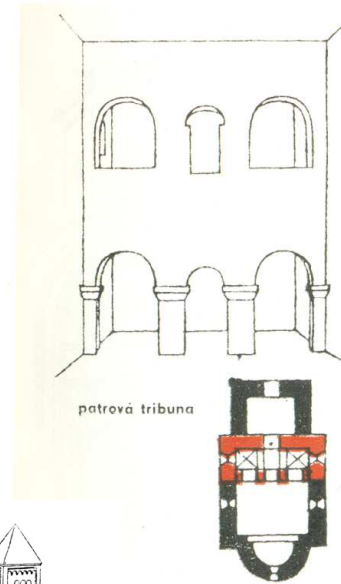

patrová tribuna

Tribunové (emporové)  
kostely

Typy tribun (empor)

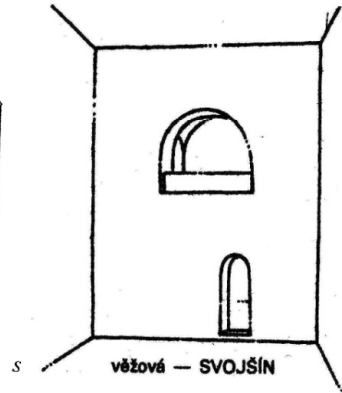
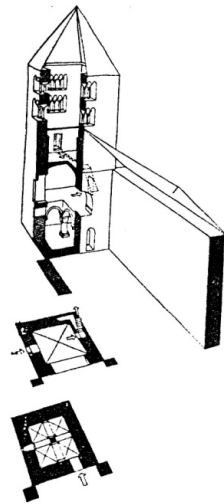

věžová — SVOJŠÍN

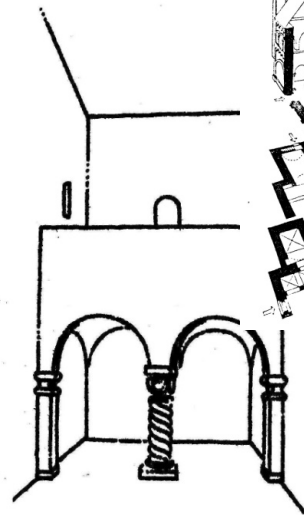
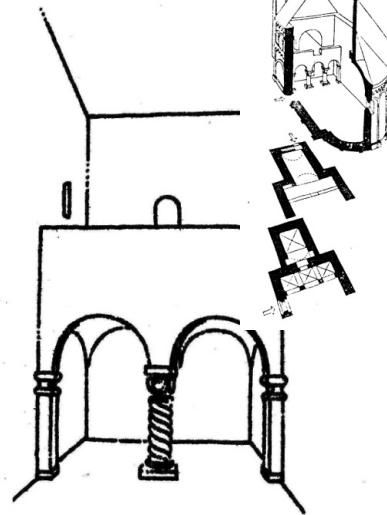

kruchtová — ŽABONOSY

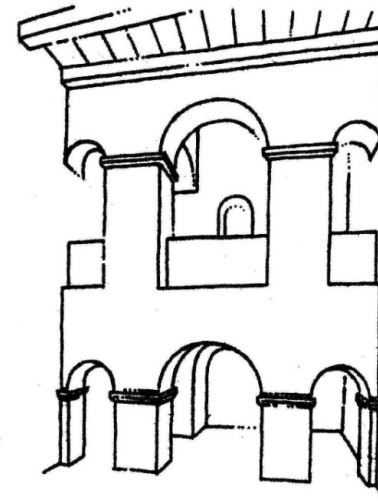

patrová — KOJICE

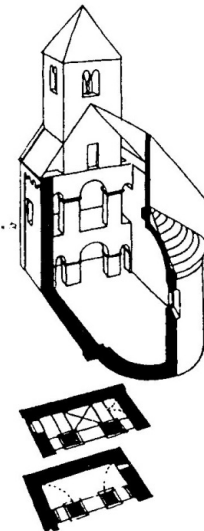

Kirchenfamilie – soustava vedle sebe stojích liturgicky jednotných kostelů  
do literatury uvedeno r. 1952: E. Lehmannem  
Na základě klášterních pravidel a liturgických předpisů  
Různé funkce církevních staveb: baptisterium, oratorium, kaple

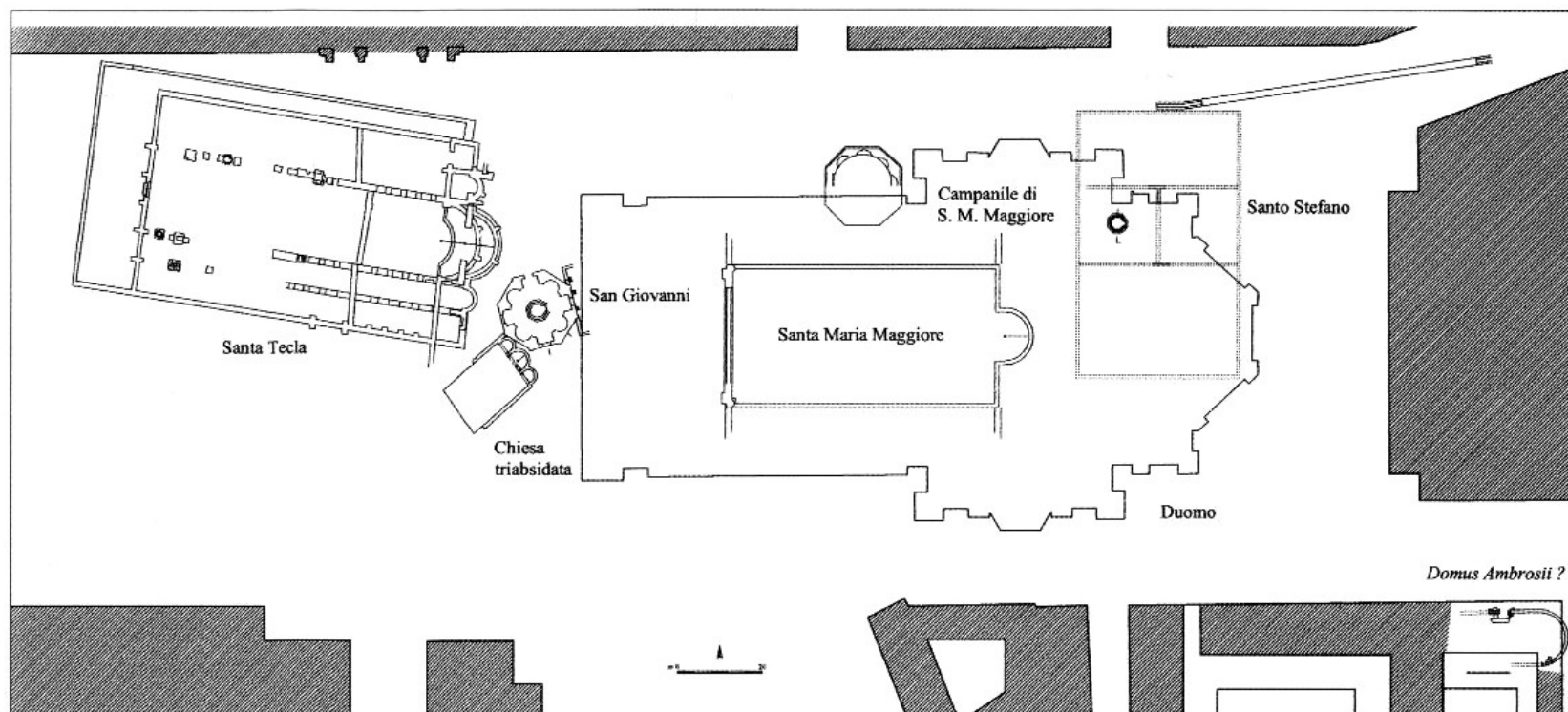

poutní kostel:  
– uloženy ostatky světců

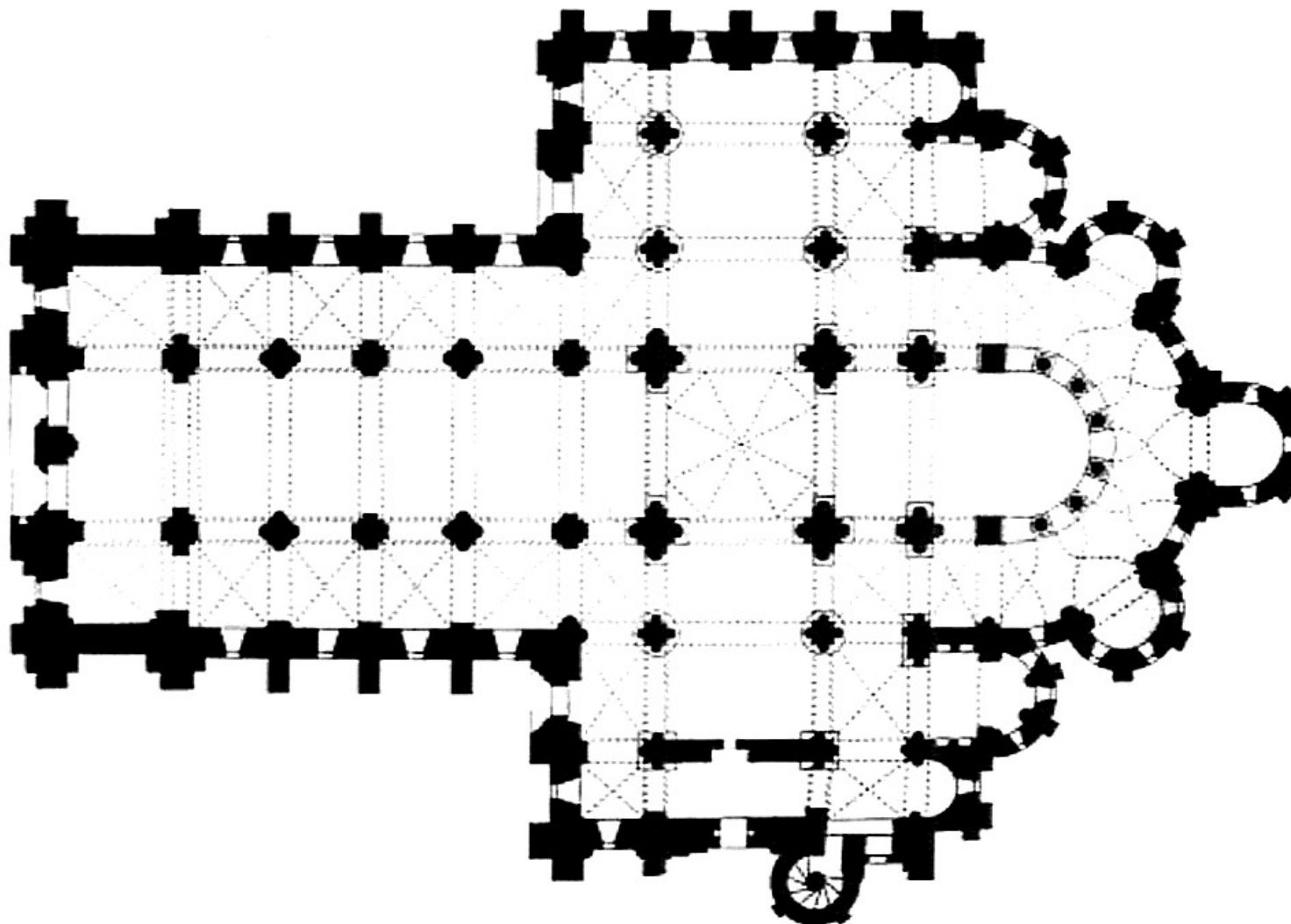

biskupské, soukromé kostely: např. tribunový kostel sv. Bartoloměje v Kyjích

kaple: nemají farní práva

- stojící samostatně nebo integrované v kostele
- slouží jako pomocné, boční nebo soukromé prostory
- křestní (baptisteria), pohřební, soukromé (součástí falcí, hradů)
- někdy jsou i dvoupatrové: horní patro sloužilo pánovi
- dvoupatrový kostel X kaple:

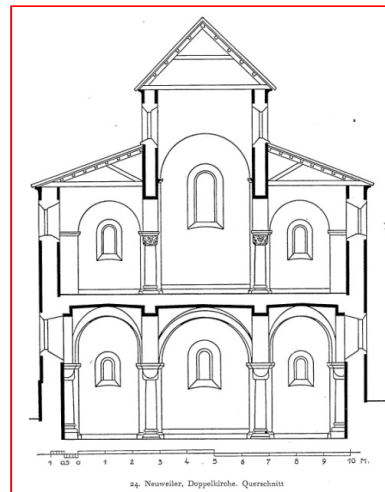



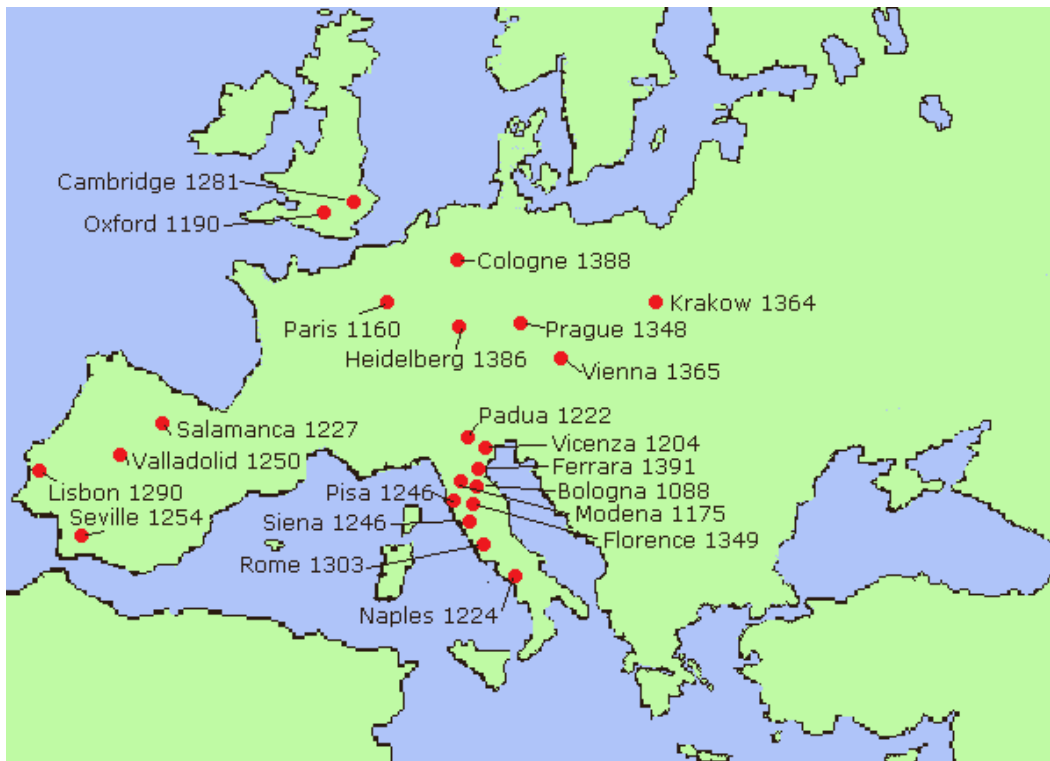

university

# Kláštery: Strahov

1143, Premonstrátský klášter

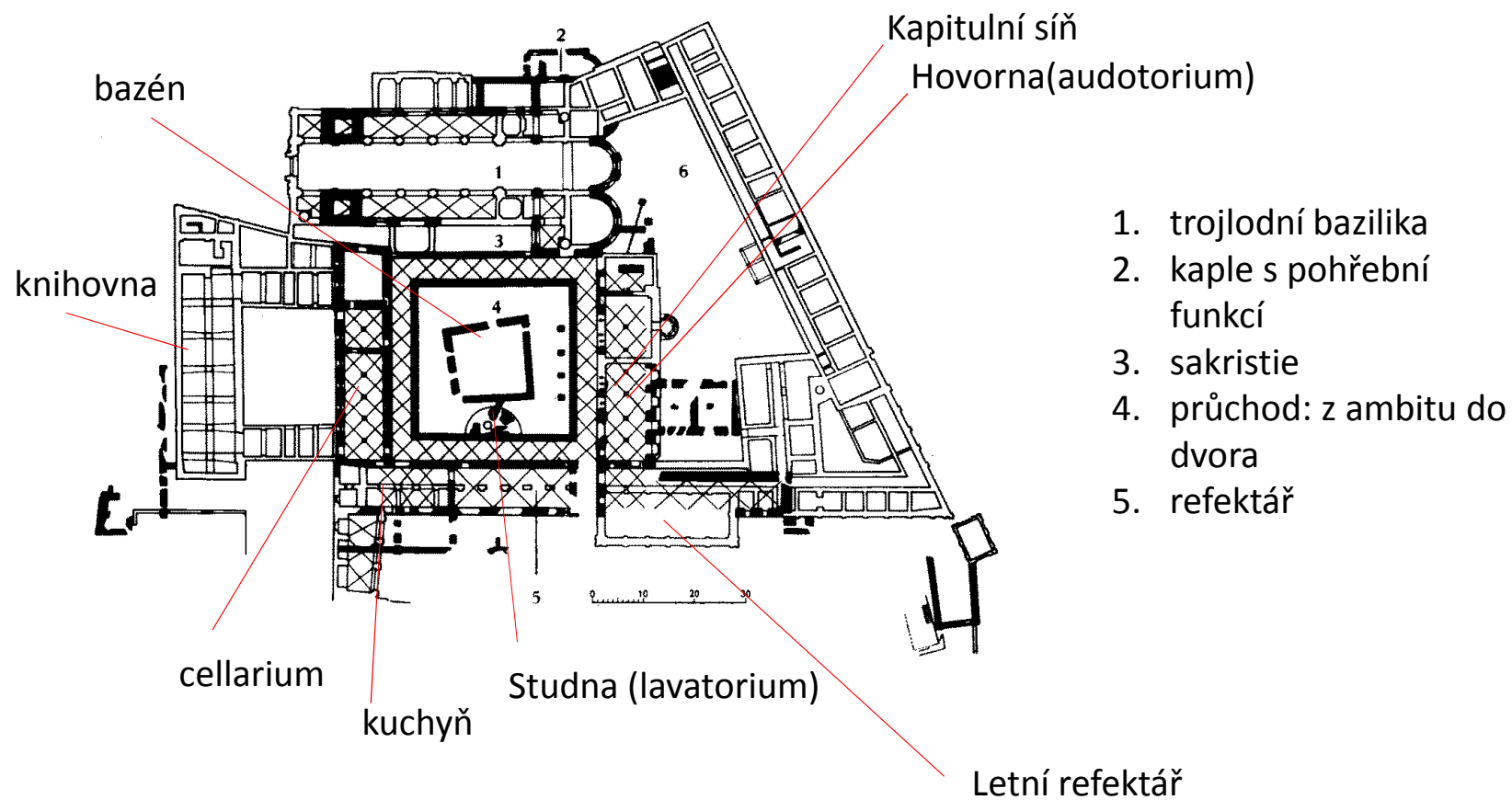

# kláštery

## Kláštery cistarciáků

- 1204 – klášter Velehrad
- 1225 – klášter Oslavany, Heilwida
- 1233 – Klášter Porta coeli, Konstancie Uherská, POI
- 1233 - Klášter Nížkov, filiace Oseka, zrušená již v roce 1239
- 1252 – klášter Žďár, Boček z Obřan
- 1259 – klášter Vyšší Brod, Vok I. z Rožmberka
- 1261 – klášter Vizovice
- 1263 – klášter Zlatá Koruna, POII
- 60. léta 13. století – klášter Pohled, Vítkovici
- 1265 – klášter Sezemice, šlechtická fundace
- 1292 – klášter Zbraslav: Aula regia, Václav II
- 1323 – klášter Staré Brno, Eliška Rejčka
- 1357 – Klášterní Skalice, Dětřich z Portic

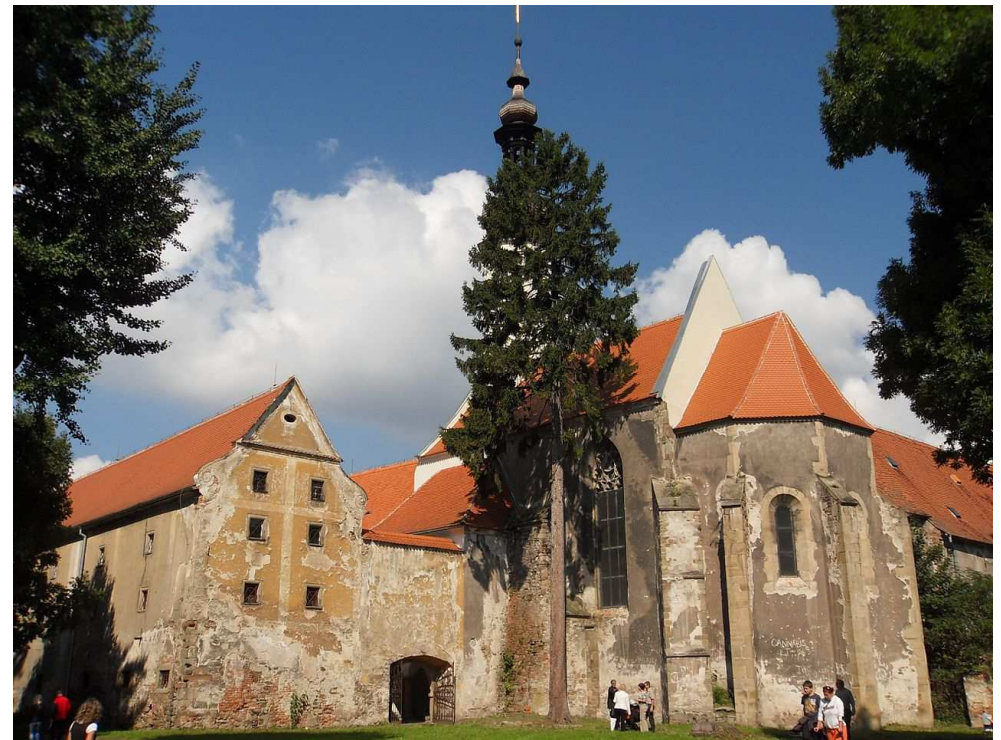



# Cisterciácké kláštery v Evropě



Map of Cistercian Abbeys and other sites treated in the book

## Cistercian abbeys

Abbey affiliated with:

- Citeaux
- La Ferté
- Pontigny
- ▲ Clairvaux
- Morimond
- ◆ Bonnevaux

- ★ Abbey of Cistercian nuns
- ✕ Other

Fontfroide (150) Abbey being the subject of an article on page (-)

Fitero Abbey cited and/or represented in the book

## Other sites

- ▼ Non-Cistercian Abbey
- Important City, Capital, other site



# Kláštery cisterciáků

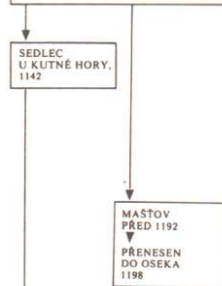
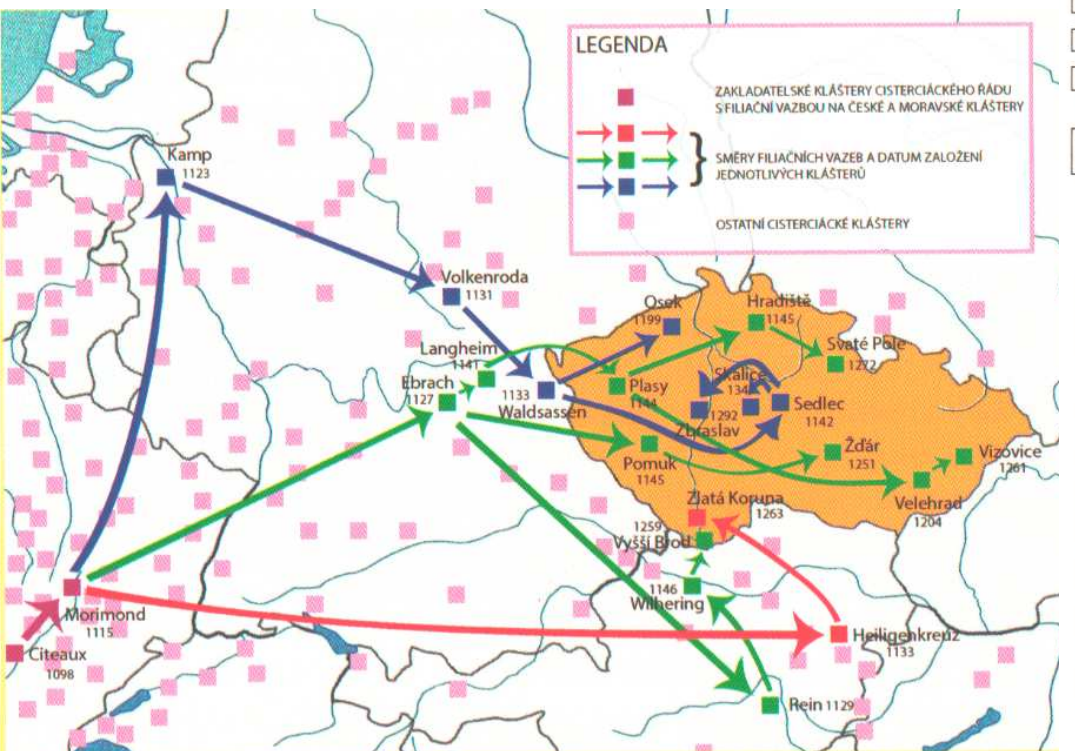

- ▶ POHLED 1265
- ▶ ZBRASLAV 1292
- ▶ STARÉ BRNO 1323
- ▶ SKALICE (U KOUŘIMI) 1357

Filie českých cisterciáckých konventů

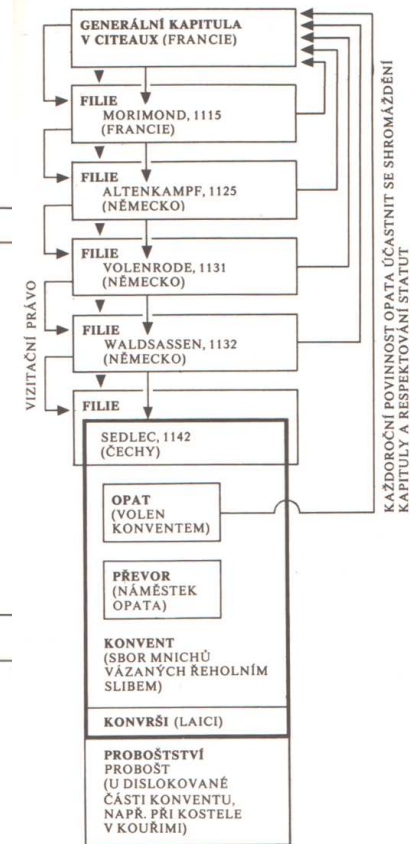
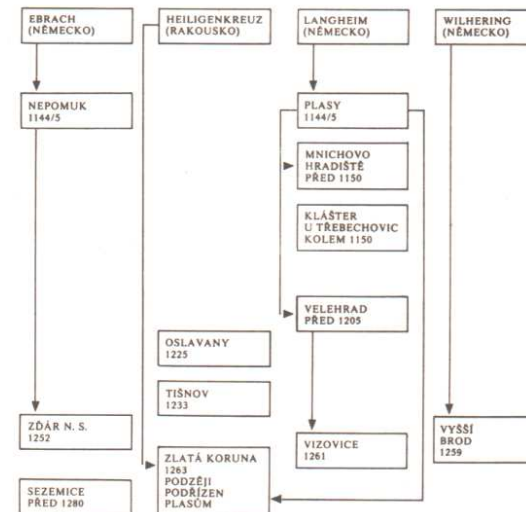

# johanité

## Řádové komendy

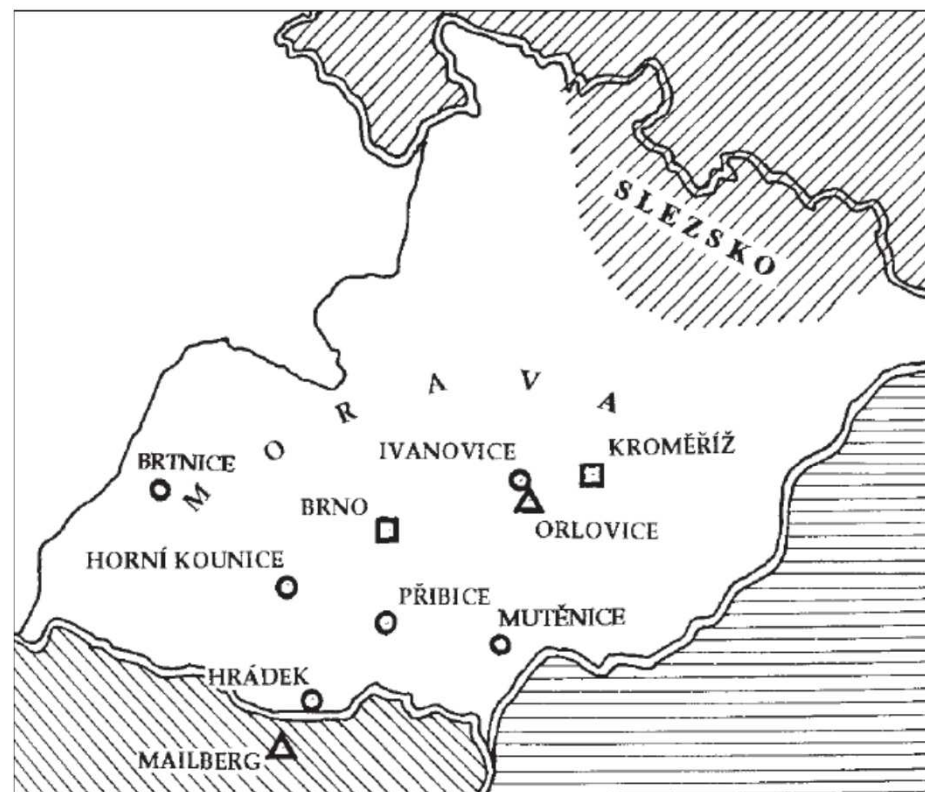
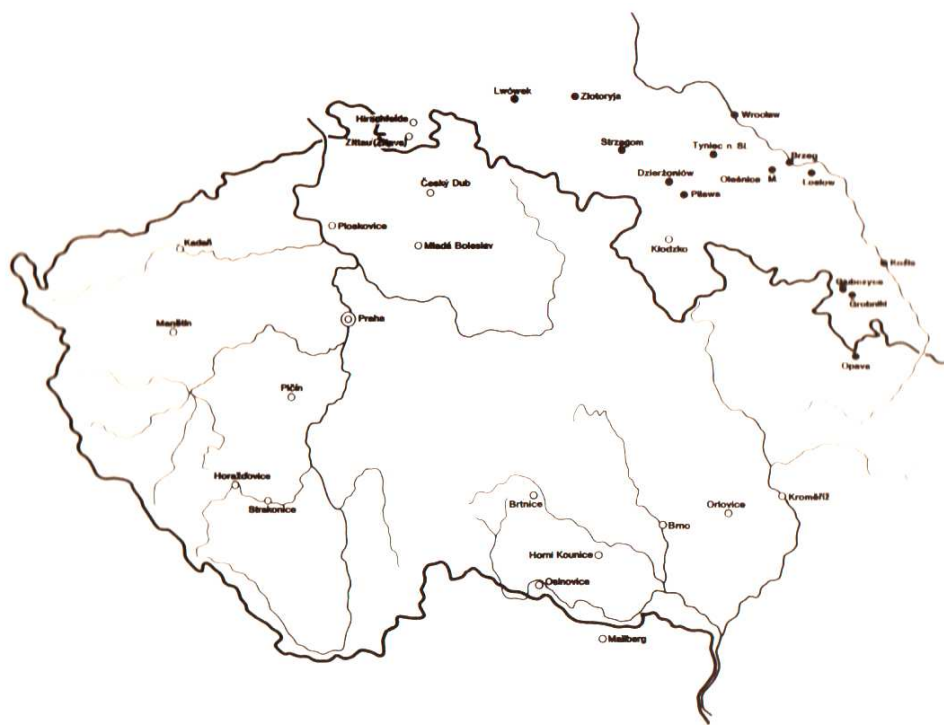

Obr. 1: Komendy johanitů na Moravě.

□ komendy městské se špitálem, ○ komendy vesnické, △ komendy-výrazně opevněné turze, hrady.

# Zvláštní zacházení s ostatky

- úmrtí mimo vlastní zem nebo v některých případech i ve vlasti
  - Nutné převezení
  - 1. vyjmutí srdce z těla (ablatio), nebo i vnitřností a nasolení těla
    - které je převezeno k pohřbu zpět do domoviny.
    - Vnitřnosti a srdce jsou pohřbeny na cestě např. Balduin I. (1118, Egypt), Richard Lví Srdce (1199, Chalus - Francie), Jan Bezzemek (1216, u Nothigham - Anglie), Jindřich V. (1422, u Paříže - Francie).
    - V Písni o Rolandovi se mluví o vyjmutí srdce z těla hrdiny a jeho spolubojovníků a omytí těl vínem a kořením
  - 2. *Mos Teutonicos*
    - čtvrcení ostatků a odstranění měkkých tkání pomocí vaření za účelem získání kostí.
    - Očištěné kosti byly následně převezeny zpět do domoviny – např. biskup z Hildesheimu (922, Řím - Itálie), Fridrich Barbarossa (1190; říčka Salef v Anadolii), Konrád Znojemský (1191, Neapol - Itálie).
- Mimořádné zacházení s ostatky se pokoušela upravit bulla De Sepultris papeže Bonifáce VIII.

„Král otevřít dal hrudi, jak je zvykem, uschovat srdce v roušce sněhobílé a do kamenné schránky uložit je“

Píseň o Rolandovi 1. Překlad Pelán J. 1987, 156, CCXIII





# Zvláštní zacházení s ostatky

HROBKA 11. STOLETÍ  
Ganagobia Priory  
Francie  
bojovník

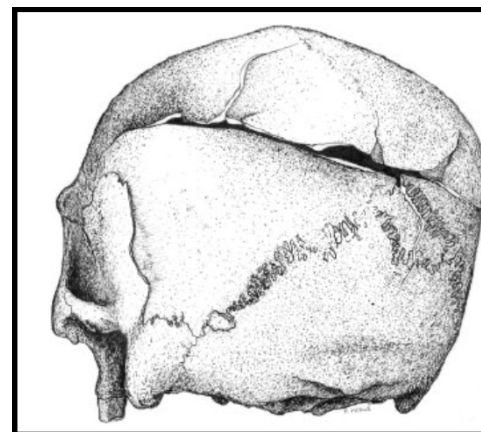
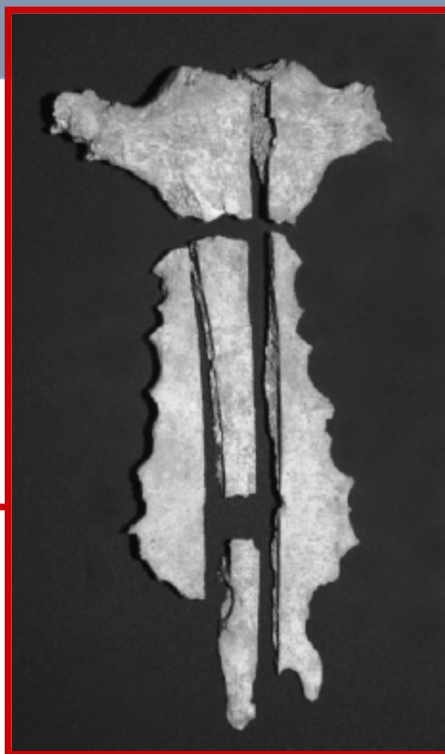
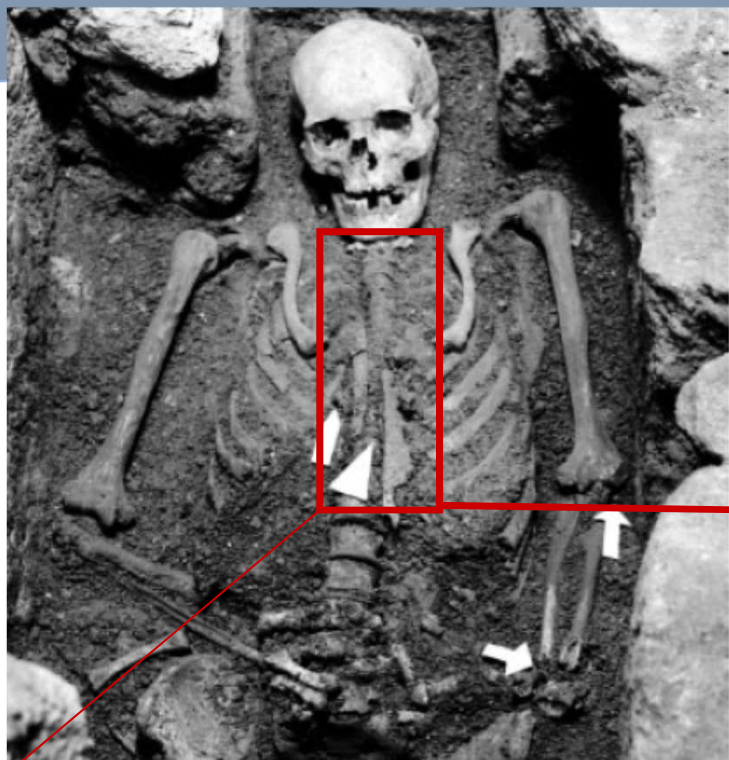

HROT ŠÍPU V HRUDNÍKU



## Pražský hrad

# Zvláštní zacházení s ostatky

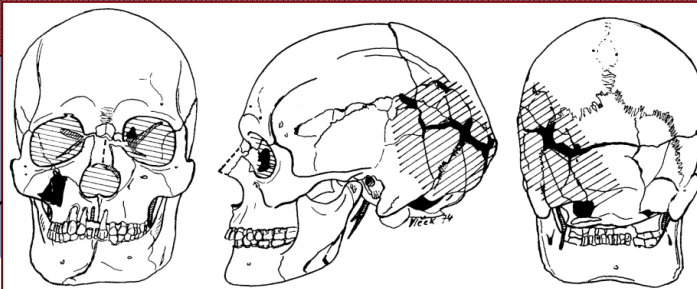

### antemortem

Čelní šupina – 6 osteofytů

L kost temenní – vyhojená jizva - tupý úder

Obelium u šípového švu – tupý úder

### perimortem

L kost temenní a týlní – tříštivá zlomenina

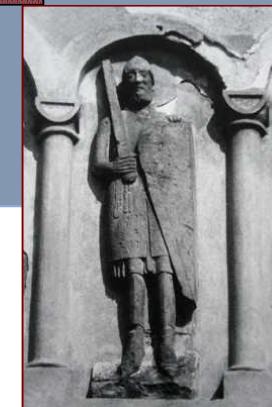

## Hroby knížat a králů

### • Identifikovaná zranění

- Kníže na Žiži
- Spytihněv I. – Antemortem
- 2 x impresní fraktura lebky – čelní a týlní
- Vratislav I. – Antemortem
- fraktura nosních kůstek
- Sv. Václav – Antemortem
- osteofyt na čelní kosti
- Hrob 92 - Jaromír ?
- Václav I.
  - Antemortem
    - Pravé oko –
    - čelní kost
    - kořen nosu
- Přemysl Otakar II.
- Jan Lucemburský
- Karel IV.

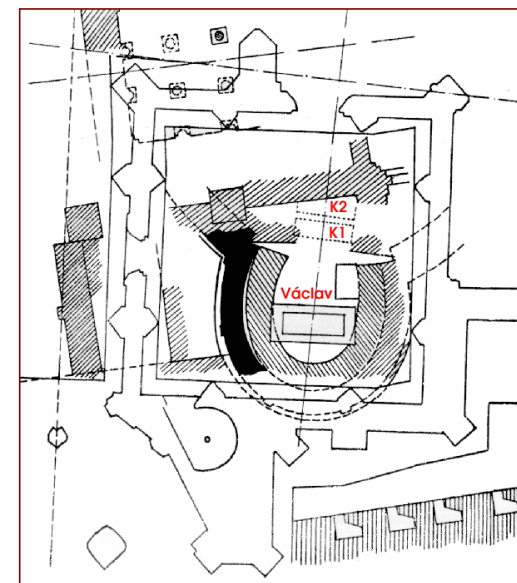



# Hromadné hroby



Benátky – morové hroby

<https://contagions.wordpress.com/2011/04/09/detecting-plague-in-medieval-venice/>



Vojenské, válečné

## Hromadné hroby

Malín, KH

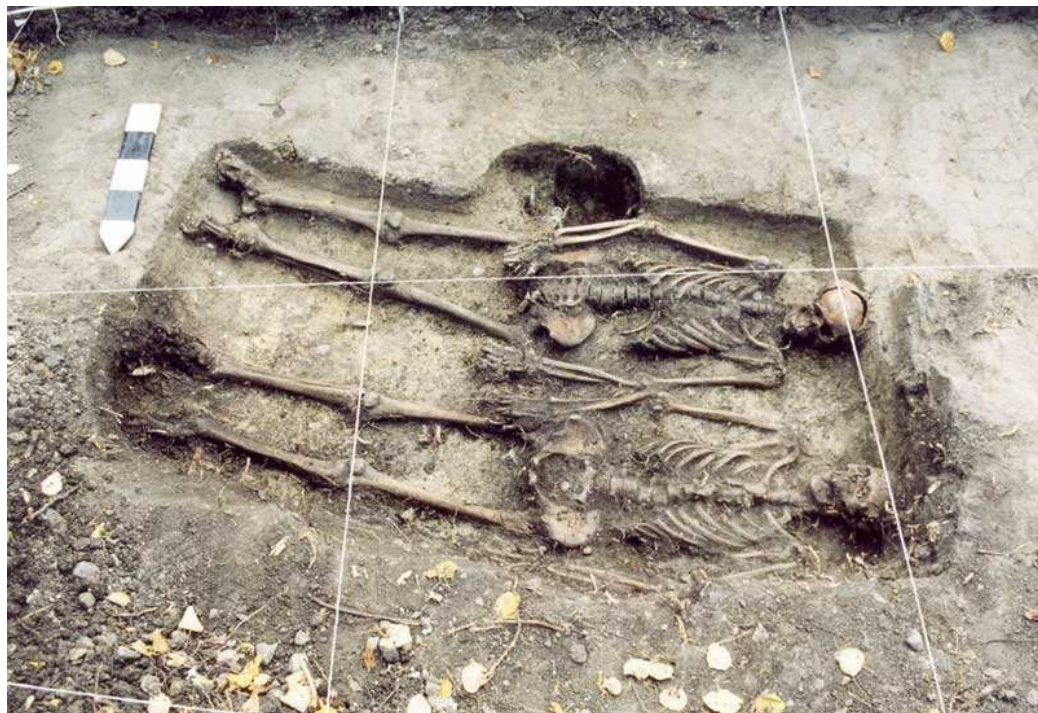

u kostela sv. Jana Křtitele - VS fáze osídlení Malína + HŘBITOV;  
(sonda č.IV/03): pohřeb dvou dospělých jedinců mužského  
pohlaví, společná široká hrobová jámá, výbava: nože, železné a  
bronzové přezky, spony.

1. první poloviny 13. století.





51 popravených - dekapitovaných

### [Medieval massacre site found in Dorset](http://medievalnews.blogspot.cz/2009/07/medieval-massacre-site-found-in-dorset)

<http://medievalnews.blogspot.cz/2009/07/medieval-massacre-site-found-in-dorset.html>



Červen 2009: Weymouth Relief Road discovered a burial pit containing a large number of dismembered skeletons.

Fifty-one decapitated skulls were found in one distinct area of the pit and bodies were found randomly placed in another section of the pit. Initially, the burials were believed to date to between the late Iron Age and the early Roman Period.





# Hromadné hroby

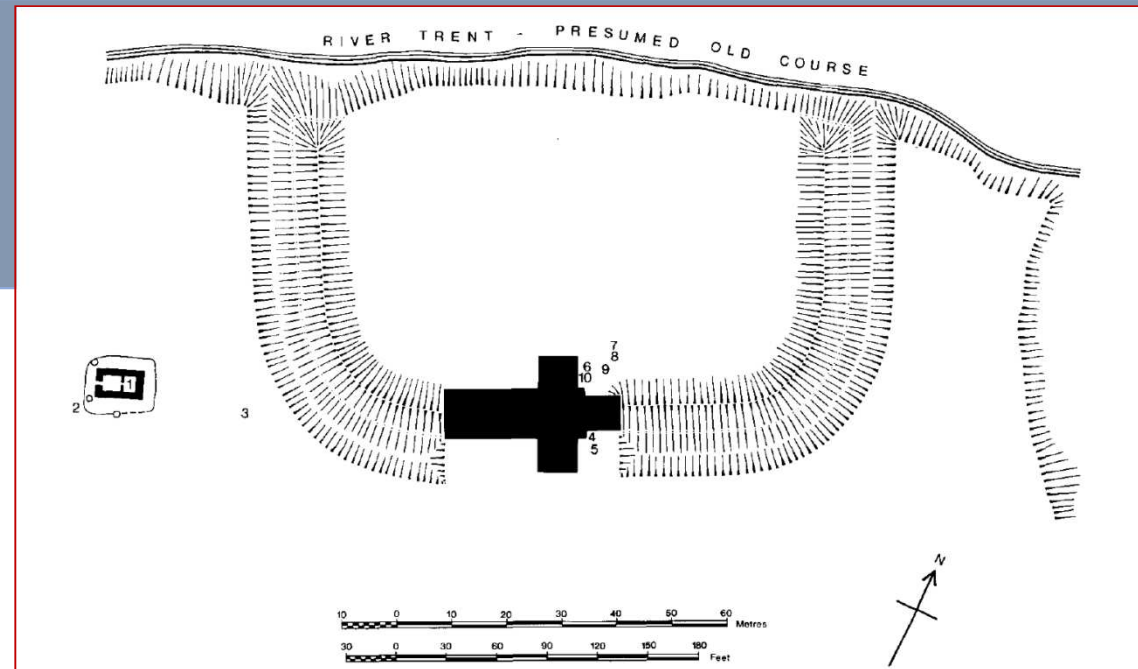
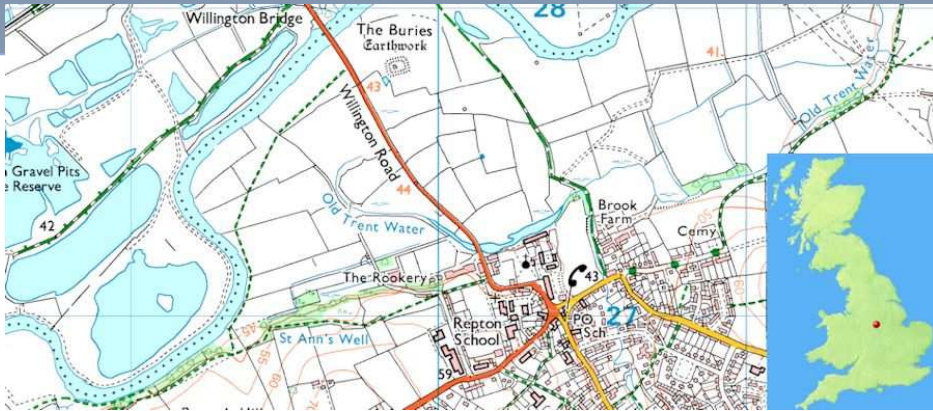

## Repton

Anglosaská Mercie – napadená Vikingy

873/874

Přezimování vikingského vojska  
Hrob významného jedince +  
masový hrob – zkoumán již v  
roce 1686 – zakryt a znovu  
objeven 1974

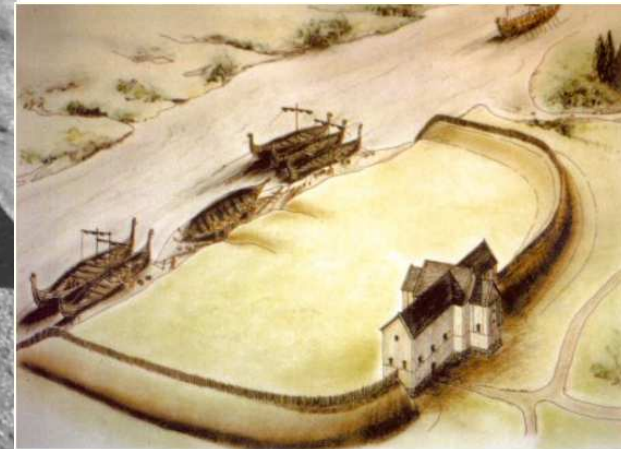



## Repton

# Hromadné hroby

Hrob: 249 jedinců/264 jedinců  
Kosti – přirozená příčina smrti X  
válka  
V-komora: 82% muži  
69 lebek – jen jedna nad 45 let  
Robustní kosti - Skandinávci -  
Vikingové zimující v Reptonu  
2 ¼ míle od Reptonu –  
mohylové vikingské pohřebiště -  
zranění

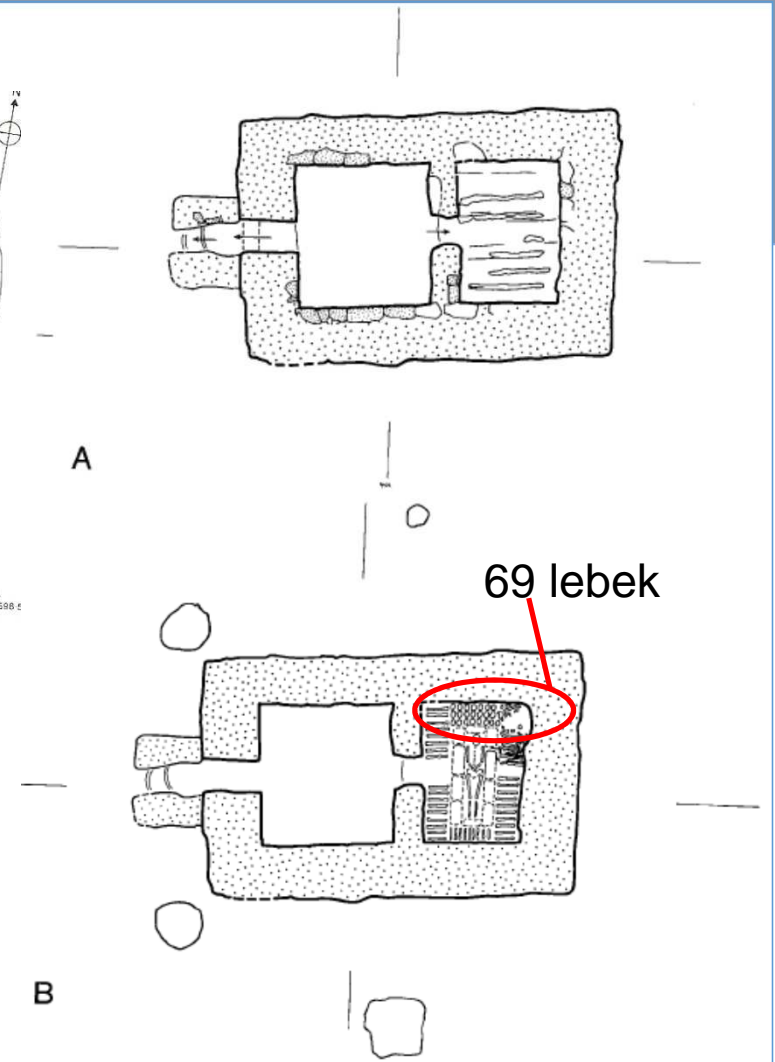
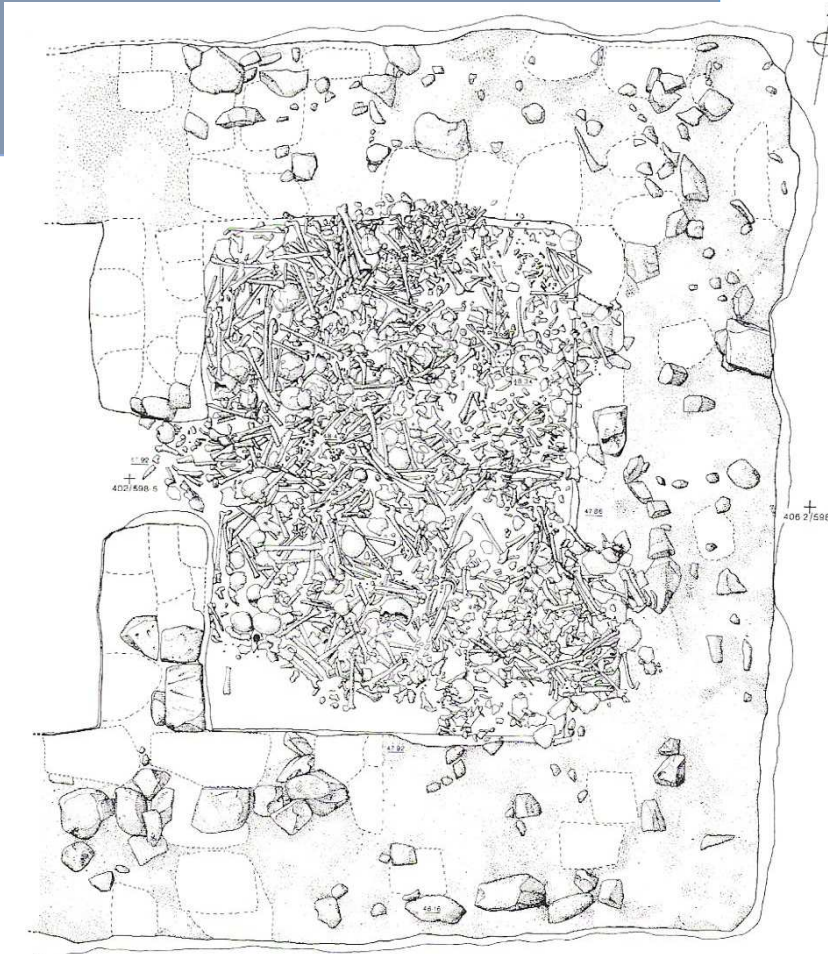

FIGURE 8. Repton: the development of the burial mound.  
A mid-Saxon sunken stone building.  
B the building cut down and the eastern compartment transformed into a burial chamber, with the original arrangement of the charnel and supposed central burial reconstructed, and external ?offering pits.

<http://viking.archeurope.info/index.php?page=repton-mass-burial>



# Hromadné hroby

Location:	Weymouth, England
Date/Time Period:	910-1030 CE
Number of Individuals:	51 Individuals
Ratio of Sexes:	All Male
Average Age Range:	Most late teens to mid-twenties
Origin	Norse
Dated Excavated:	2008 - present
	David Score, Oxford Archaeology

## Weymouth

Hrob 51 jedinců

Dekapitace – hlavy úhledně poskládané

C14 – 910-1030

Izotopy- O, Sr, N, C

- Na 10 jedincích – z oblastí s chladným klimatem (Skandinávie)
- Všichni muži: 15-25 let, někteří až 30 let
- Dekapitace
- Někteří obranná zranění – na pažích
- „We've got lots of cut marks around the neck, the jaws, the shoulder blades, the top of the spine, and it's really telling us that it's quite a messy job“





# Hromadné hroby



## Sutton Hoo

Mohyla 5

Datace: 640-780 až 890-1050

40 jedinců: 38 mužů, 2 ženy

Původ: anglosaský

Pohřeb na lodi

+ doklady:

5 z pohřbených – dekapitace, 6 rozčtvrcených (dekapitace+tělo na 4 části), další oběšeni – barevné stopy po provazech kolem krku

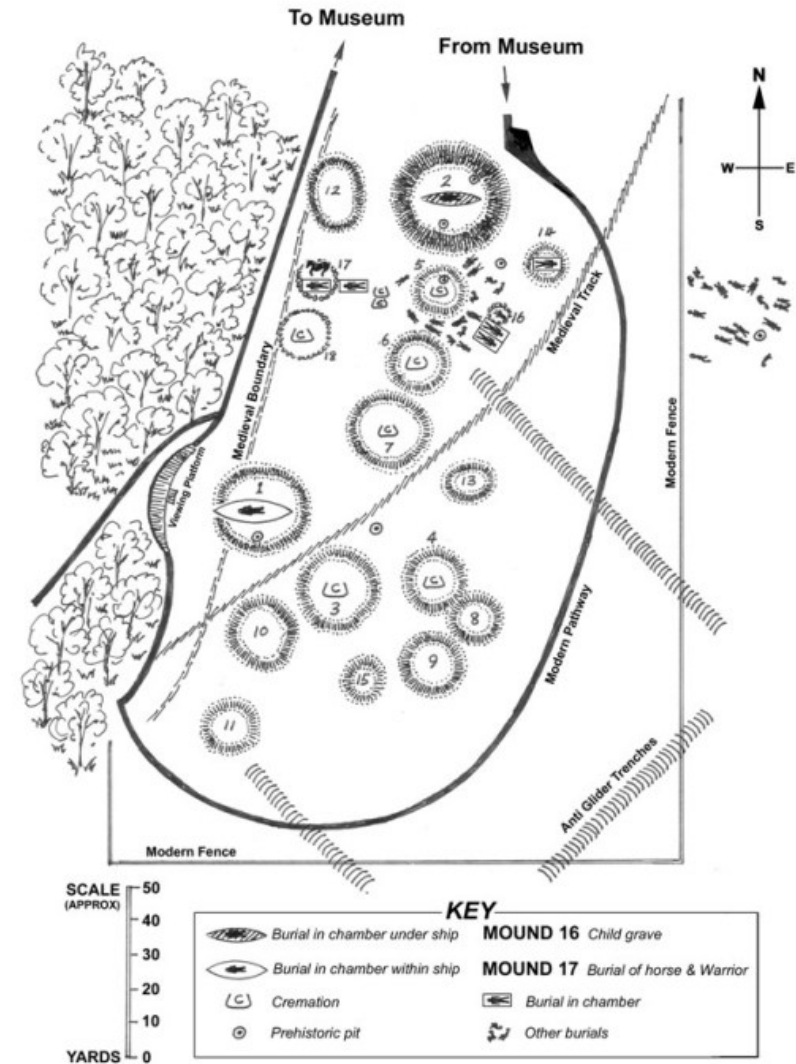



# Hromadné hroby



Wisby/Visby 1361

Dánové <u>velitelé</u> Valdemar IV. <u>Síla vojska</u> ? <u>Ztráty</u> ?	Gotlandané ? ? 1800
--	------------------------------

Hromadný hrob 1

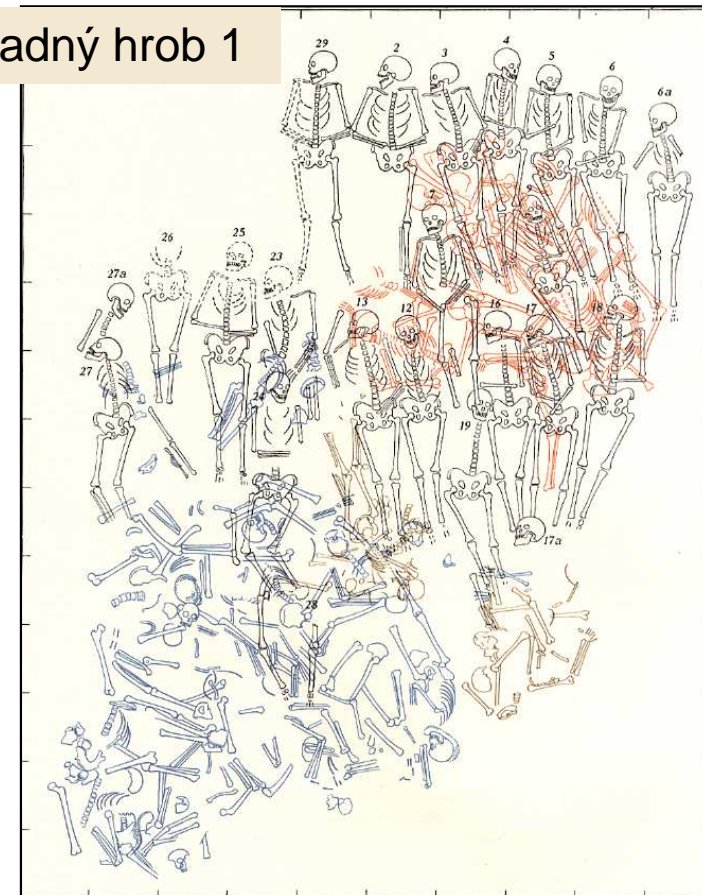

# Hromadné hroby

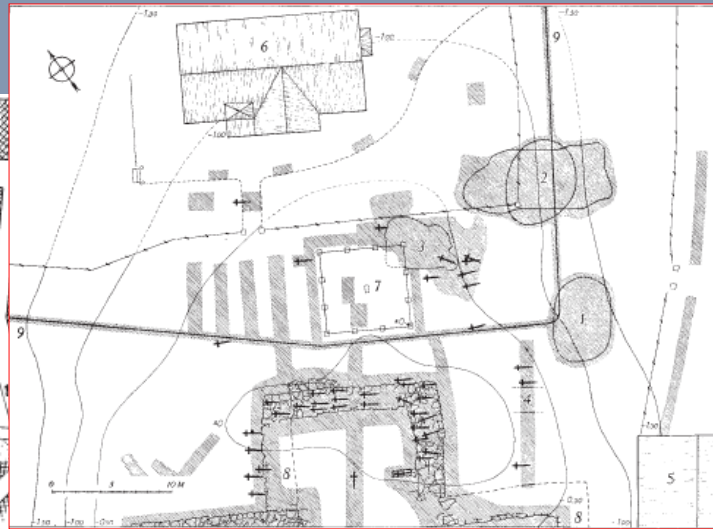
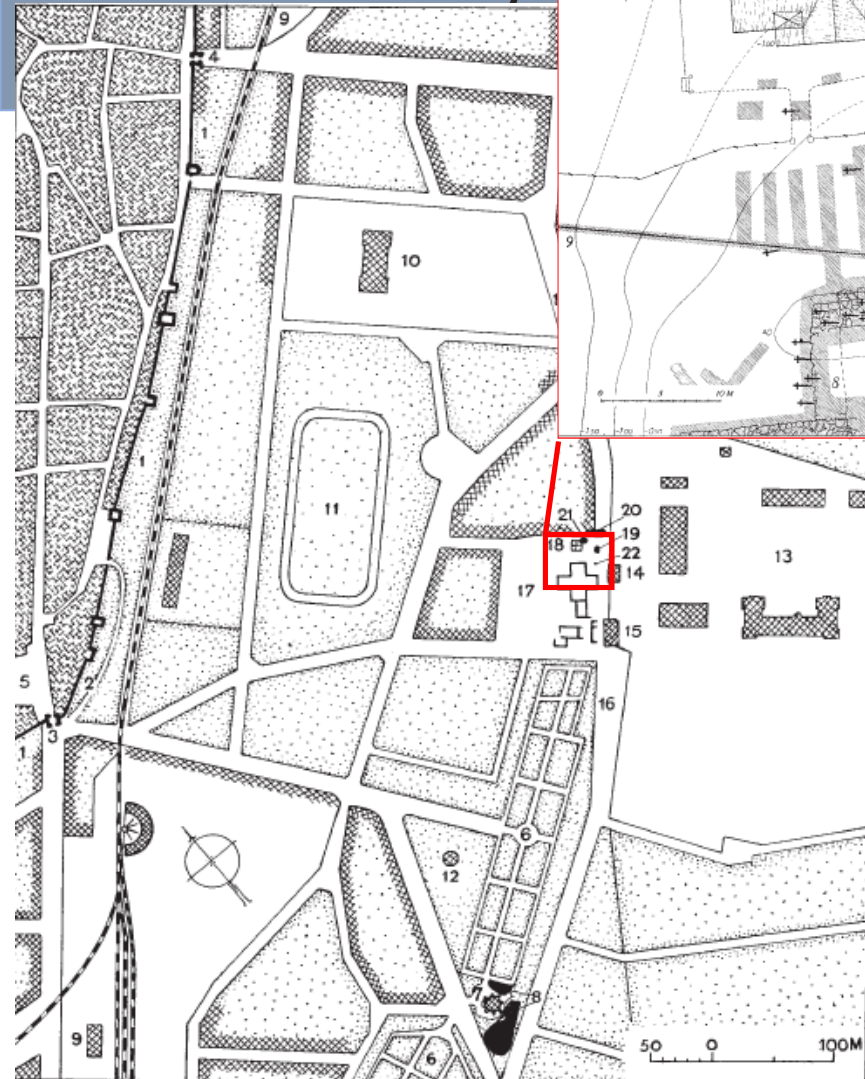

Ae výzkum  
1905  
1912  
1928-1930

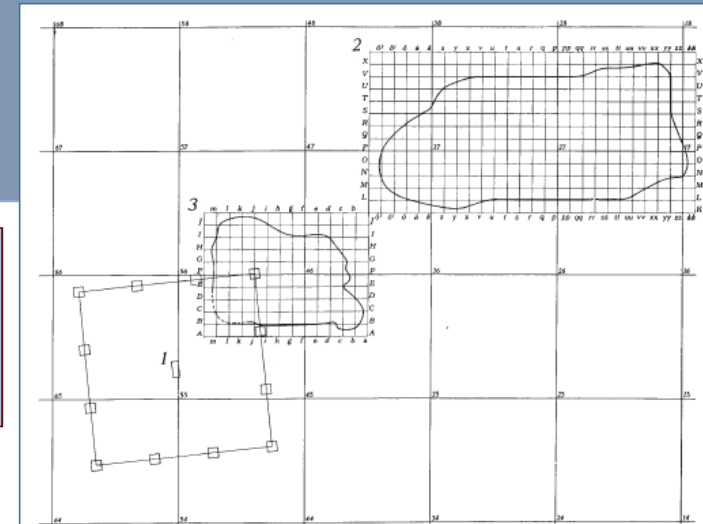

Hromadný hrob 3



# Hromadné hroby

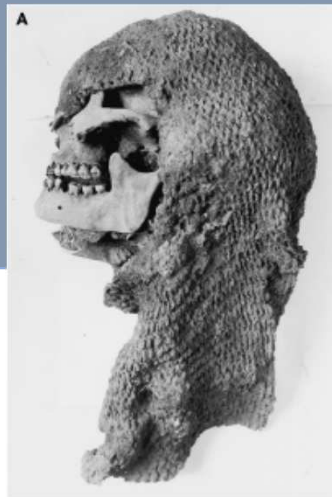

Hromadný hrob 1



Hromadný hrob 2

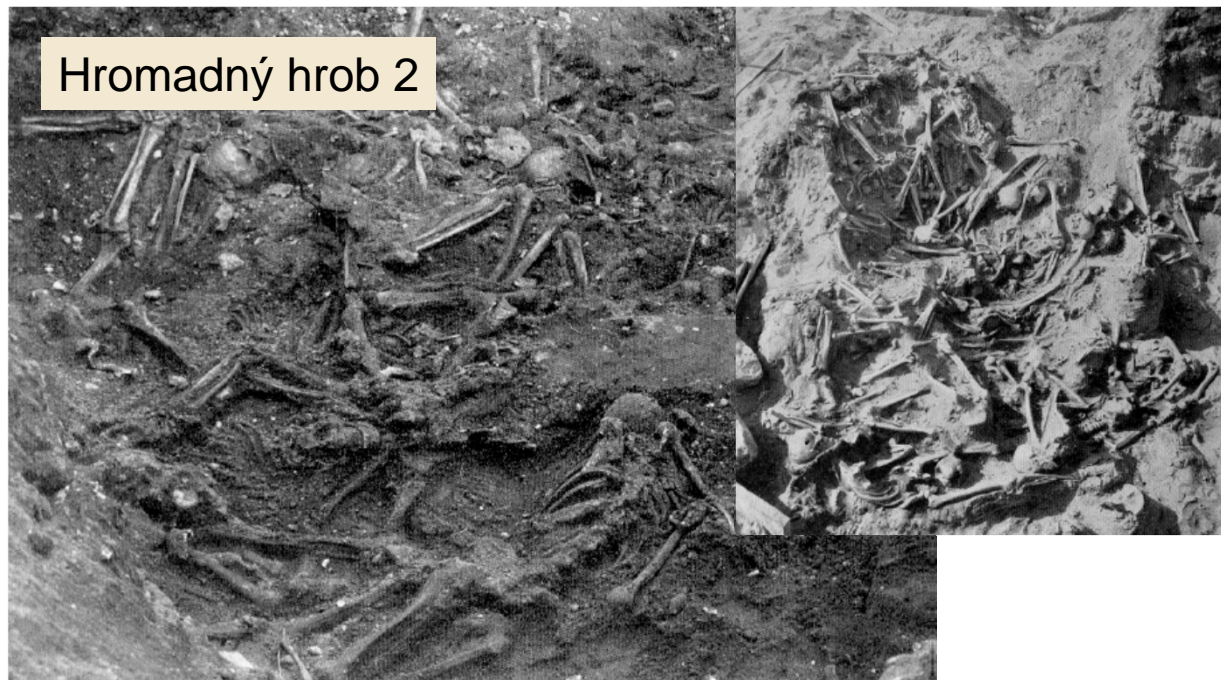

# Zvláštní zacházení s ostatky

## Weigelsdorf

Dolní Rakousko  
Farní kostel - kaple  
kostnice – lebky  
– zranění  
– MONGOLOVÉ

♂	♀	😊
343	118	41

Mongolská lebka – C14 – datace: 1149-1260

### 3 časové horizonty

1445-1637: muž sečná rána na lebce

1240-1330: muž otvor na temenní kosti

1149-1260: Mongolové

Celkem 507 lebek – zpracováno 104  
32 se stopami zranění



Vojenské, válečné

# Hromadné hroby

Mary Rose (Solent, Anglie) – 1545 –  
jedinců 88

Vasa (Stockholm, Švédsko) – 1645 –  
jedinců 25 (i ženy)

Kronan (Hulterstad, Švédsko) – 1676 –  
150-200 (na lodi podle pís.pramenů: 850  
osob – 42 se zachránilo)

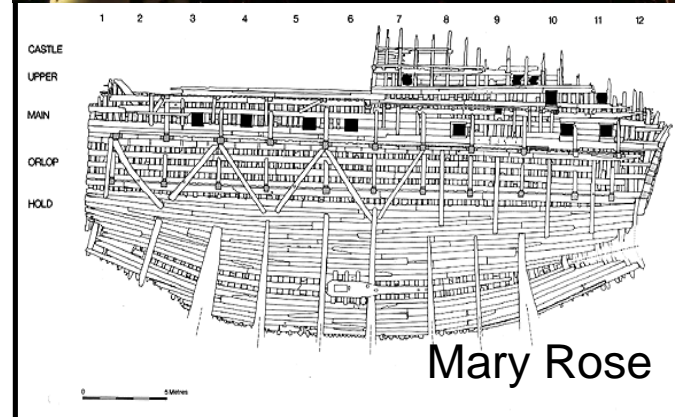

Mary Rose

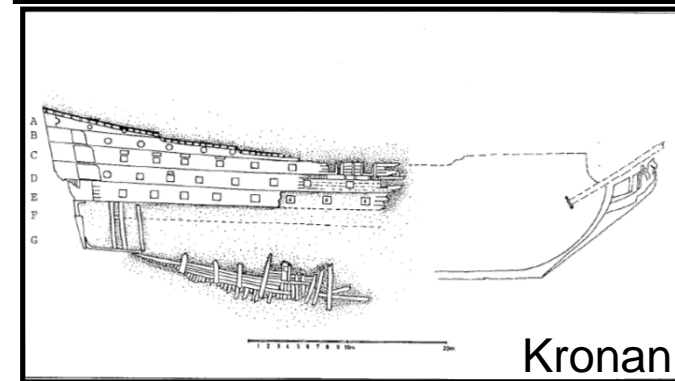

Kronan

# Pohřbívání na popravištích

## POPRAVIŠTĚ

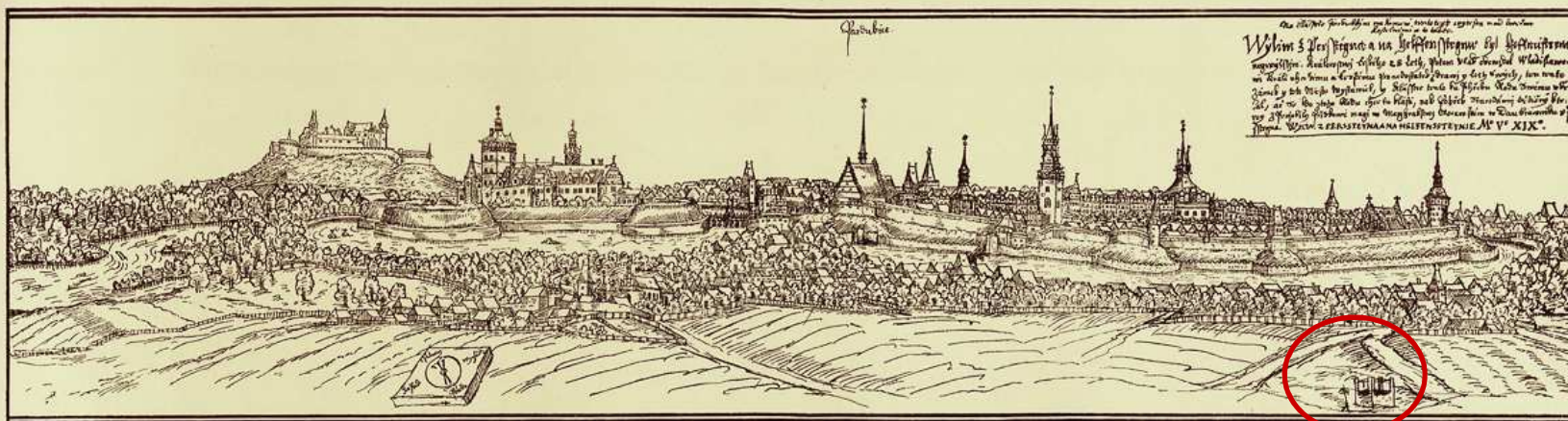

Willenberg - Pardubice



Willenberg - Brno



# Pohřbívání na popravištích

## POPRAVIŠTĚ

### Šibenice

pomístní označení: Šibeniční vrch, Šibenice aj.

### DŘEVĚNÉ

KOLENOVÉ

2-4 SLOUPY SPOJENÉ BŘEVNY

### ZDĚNÉ

S PILÍŘI PRO BŘEVNA (3-4 pilíře) – 3 pilíře: 7 odsouzených  
od počátku 16. století  
Slezsko – písem. 1492



vchod

v – 7m, průměr 5-10 m

### Stínadla

označené: dnes křížem

pomístní označení: Stínadla, Ve stínadlech, aj.

### Pranýře

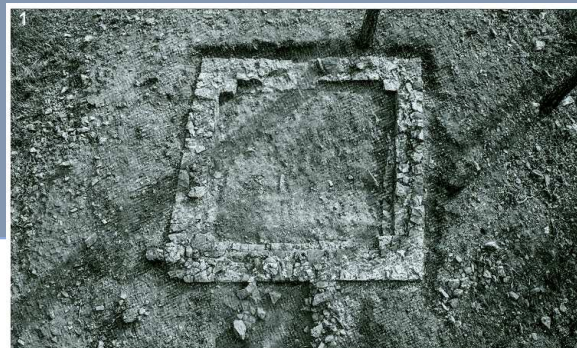

Tišnov: kamenný základ čtvercové šibenice a Vokounova veduta Tišnova z roku 1827 s vyznačenou šibenicí



Kašperské Hory



# Pohřbívání na popravištích

## Stínadla a šibenice

Vodňany  
Bečov nad Teplou  
Přimda  
Tišnov

formy šibenice podle ikonografických pramenů

1. kolínková, 2. vidlicová, 3. vidlicová mobilní, 4. trojúhelníková dřevěná, 5. čtyřúhelníková dřevěná, 6. zděný trojúhelníkový podstavec pro dřevěnou konstrukci šibenice, 7. čtyřúhelníkový zděný podstavec pro dřevěnou konstrukci šibenice, 8. trojúhelníková zděná šibenice se zděnými pilíři a horizontálními břevny, 9. čtyřúhelníkový zděný podstavec se zděnými pilíři a horizontálními břevny, 10. kruhový podstavec se zděnými pilíři a horizontálními břevny, 11. značka pro výkon hrdelního soudu

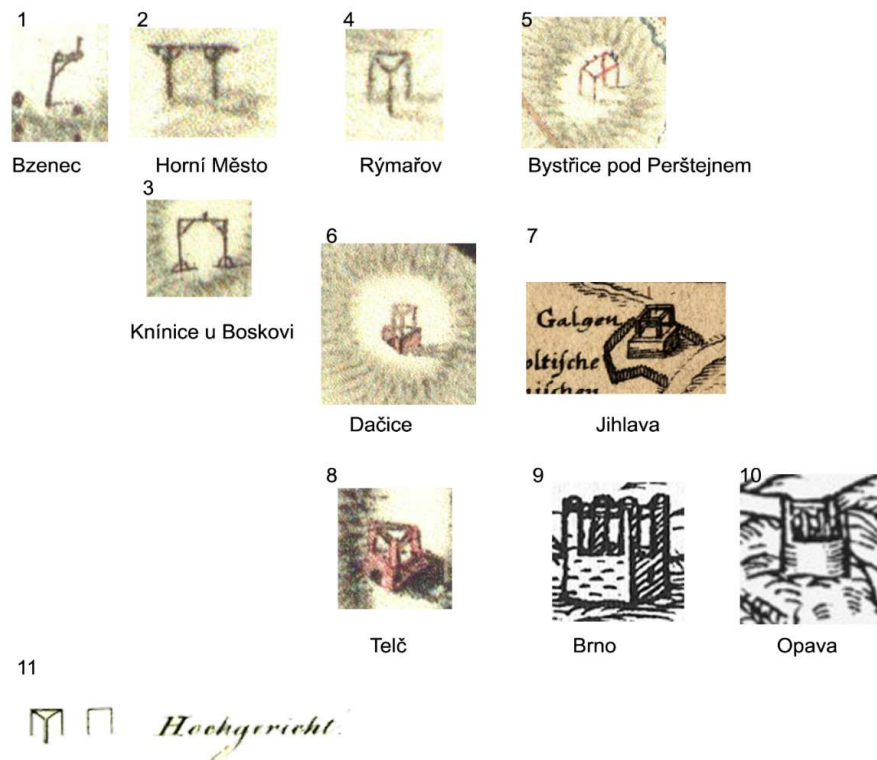

## Přimda



## Horní Slavkov



## Bečov nad Teplou



před výzkumem



po výzkumu

# Pohřbívání na popravištích

## Vodňany

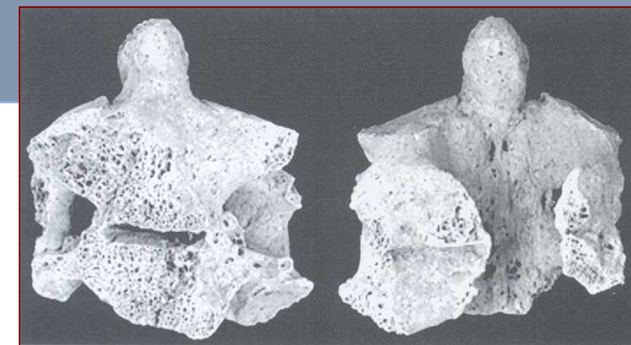
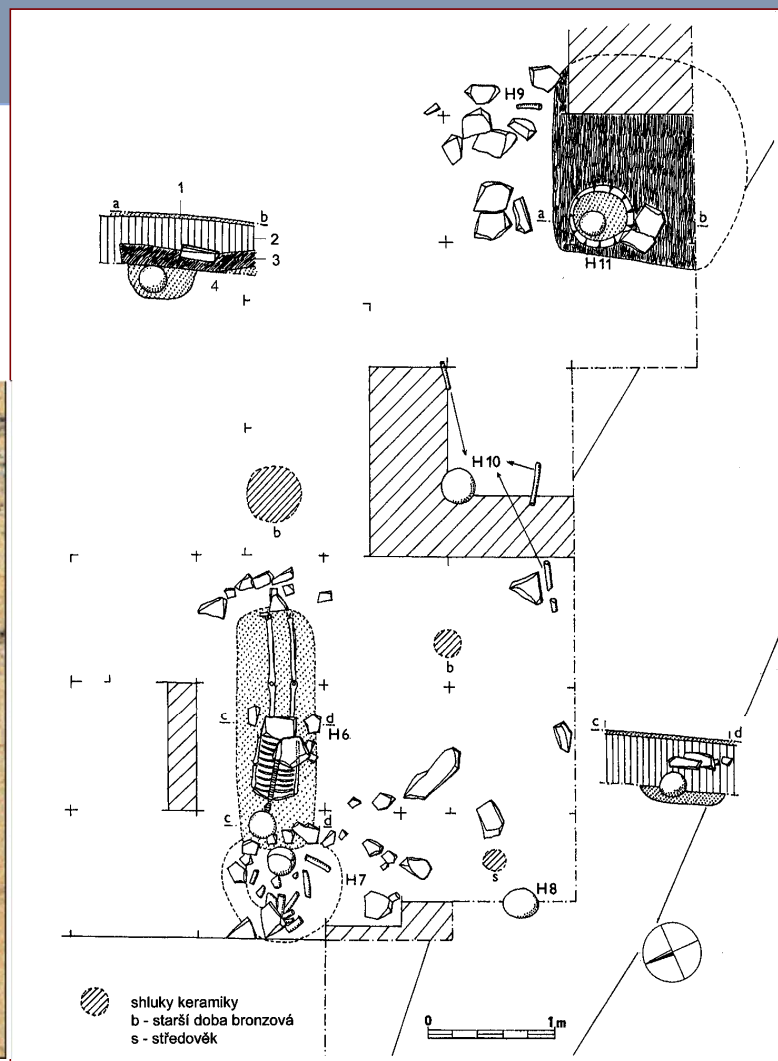

Klatovy  
Horní Slavkov  
Miedzylesie  
Zachowice  
Zlotniky Lubanske  
Katy Wroclawskie  
Steyerberg

– hlava mezi koleny  
– zbytky šibenice

Neuss

Spiez

Neastved

- opakované údery mečem do krční páteře (konec 13. st.)

# Pohřbívání na popravištích

## Salzhausen

hlava popravených uložena mezi ruce  
Na bříše - vtlačeni do jámy

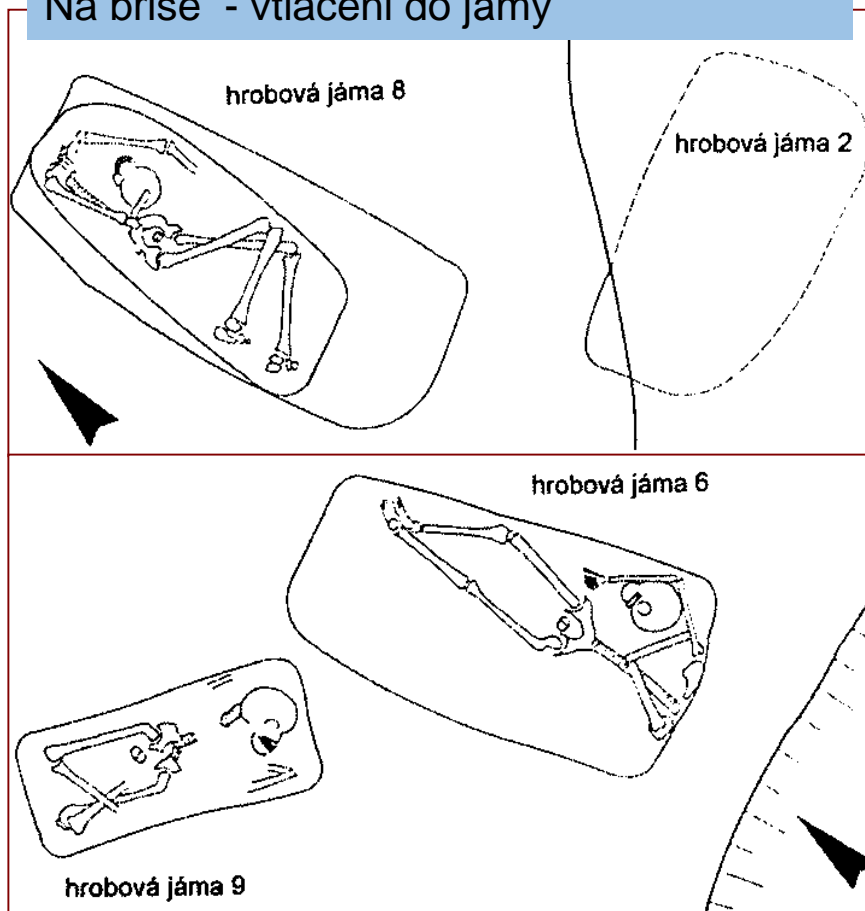

## Emmenbrücke

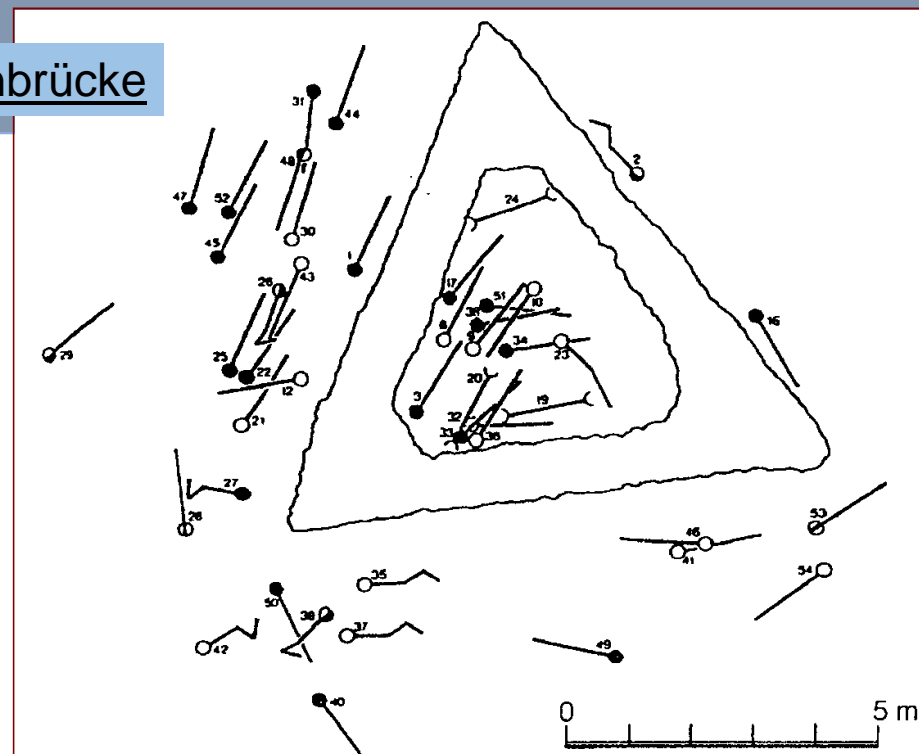

### Poloha těla

- Na zádech ○
- Na boku ◐
- Na bříše ●
- neurčitelná ○



# Pohřbívání na „popravištích“

Bajč

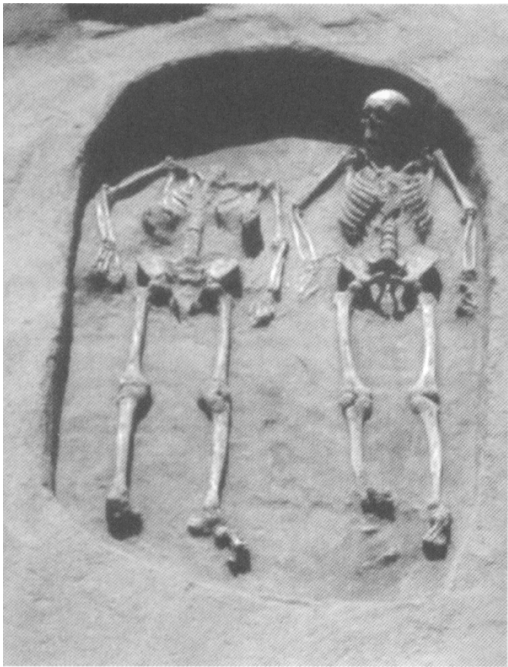

sečná rána – krční obratel



# Popravení v rámci pohřebišť/hřbitovů

*Vampirické hroby X popravení*

Čelákovice

Radomyšl

Stanwick (Anglie)

14. století

Hlava mezi nohama

