

*slabikář
návštěvníků
památek*



2-800.446

MZK-UK Brno



2619997469

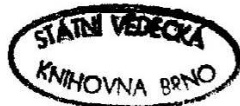

Nejmocnějším činitelem, zasahujícím do života, je čas, jenž stále plyne, ubíhá a na druhé straně mění způsoby naší existence, jako měnil ráz a tempo či rytmus, kterým žili naši předkové. Není to stav lidmi vymyšlený, nýbrž srážka přitroženého splynutí, stále proměny a ustavičné změny, jež námi procházejí a mění vnější okolnosti, jako jsou šaty nebo způsob života i myšlení a nazírání. Právě tyto nepřetržité změny, pokud jen lidská paměť sahá, jsou svědectvím vývoje obrátů a událostí, kterými prošla minulá století a které dále působí i před našimi zraky, v maličkostech, jako jsou zvyky a hromadné způsoby lidského bytí i vnější okolnosti, neboť každá doba vytváří jakousi soustavu.

Československo ve svém celku i ve všech zemích a krajích je podivuhodný útvar uprostřed Evropy. To nejsou krajiny, to je skutečný celek, velmi vyrostlý z tisícileté minulosti, která určovala a formovala lidi, města a krajiny a působila na cizince právě tak, jako na domácí obyvatele. V této zemi spojují se myšlenkové proudy, veliká hnutí i osobní osudy lidí, kteří tu rostli a pracovali jako rodáci i jako přistěhovanci. Tito přichodí se připojovali k velkolepému celku našich krajin a naší země, která projevuje na každém kroku osobitou zvláštnost a rozmanitost i moc přetvářet cizince tady zdomácnělé a pokračující od nepaměti v dílech, stavbách i zařízeních, jež zjevují povahu tohoto útvaru.

Od doby mýtických pověstí soustředěných kolem velkého monumentálního zvonu hory Řípu pokračuje tvůrčí síla ve všech končinách našich zemí, jejichž bohatství nám tlumočí památky. Ve slově je vyjádřena hodnota a význam této náplně, jež žije, působí a formuje přichodí cizince i zdejší rodáky, příslušníky krajin území a celého stále živého inventáře, který nevystydnul, nestal se pouhou minulostí, patřící do učebnic. Do příkladů vývoje slohů stavěly a podnes staví generace náš životní prostor, formují lidi a barví příznačnými tóny a lesky souvislý celek památek. Nejsou to však pouhé vzpomínky nebo doklady přešlých časů, nýbrž živé schránky tvůrčích schopností rozvíjených umělců. Chodíme, zastavujeme se před nápady, ale sotva si uvědomujeme, že v těchto zbytcích minulosti blízké i vzdálené bytuje podnes živá tvůrčí síla našich krajin a našeho lidu, jež se nestává pouhým historickým dokumentem slohového vývoje, nýbrž zjevením schopností, citu a života, který trvá, nemizí, takže není pouhou naukovou složkou slohového vývoje.

Památky, to je věru život uzavřený do budov, krajin a útvarů, jež se nestaly předmětem učeneckého popisu a zkoumání, nýbrž jsou citovými a duchovními organizmy. Znamenají život souvislý, rozvíjený od nepaměti do dneška, stále obohacovaný novými výtvořmi, v nichž dále žije s přítomností i minulostí a jeví se vždy nově tvůrčí schopnosti obyvatelů našich krajin a našich měst. Ty udržují nevyhaslý proud života vyvěrajícího z území naší vlasti, kde často bez uvědomění zjevují zvláštní mocné hodnoty, tryskající z obsahu tohoto velkolepého praco-

ostě a zápasíště. Neboť památky, to nejsou suché naukové objekty, nýbrž plody odvěkého úsilí lidu, jenž projevovat v předmětech a budovách společnou vůli zcelovat a formovat přítomnost stále novými výtvoři ukazujícími schopnosti skryté zjevné, národní i všelidské. Znamenají bohatý inventář krásy, života a bojů o bytí opět a opět formované v jednotlivosti předmětů i krajinné celky a útvary.

Je to jedinečná zpráva o minulosti, zároveň však mocný základ života bytujícího v našich městech a sídlech, kde se stále projevuje mocná vůle dobýt přírodu, přisvojovat ji přítomnosti i spojit tento dnešek s minulostí dávnou a i blízkou, nluvíci tvary, věcmi, stavbami o stálých proměnách i o trvání života překonávajícího časové i náhodné projevy tvůrčí expanze obsahujících v dobových užitkových kusech trvání i životadárné schopnosti překonávající pouhé praktické potřeby školy a duchovní hnutí.

Památky, to není učebnice slohového vývoje či schrána konzervované minulosti, nýbrž živá síla zvláštního celku země, kraje, lidí, kteří zde žili a podnes se uplatňují. Jako v minulosti tak i dnes se v nich projevuje život věčný i měnící se podle pohybu času. Kdo umí číst v této obdivuhodné živé knize, najde v nich moudrost i skrytou krásu, osudové obraty, souvislost s minulostí i přítomnost měněnou a trvajících, zasahujících do životů jednotlivců, pokolení i celku národa. Ovšem památky také navazují, neboť naléhavě připomínají, že nutno pokračovat dnes, formovat věcmi, tvary i zařízeními mocný proud života vyvěrajícího z krajiny práce, úsilí a myšlenek. Že je třeba udržovat souvislost lidí, dob a kultur a pokračovat tam, kde zřestali předkové. Udržovat tak život věčný, krásný, dávat přítomnosti náplň a plnit ji odvěkou vůlí ke tvaru, ke krásce rozkvétající melodiemi věků, příbuznými oněm, jež před časy rozkvétaly z naší půdy a života. Minulost učí, ukazuje dále dopředu a zjevuje povinnost pokračovat na cestě časů lidského konání, chtění i citění. Její živá síla dále působí.

V. V. Štech

Kraj, který nás obklopuje — lesy, louky, stráně, řeky — přírodu i lidské dílo, které ji přetváří, rádi nazýváme rodným krajem, svým krajem. Jen někdy si však uvědomujeme, že tento kraj, jako každý jiný, žije a projevuje se nejen svou současností, ale také svou minulostí. A nejen minulostí osobní, naším neopakovatelným mládím, minulostí rodinnou, ale i minulostí lidu a národa. Málokdy si uvědomujeme, že teprve tehdy, poznáme-li minulost svého kraje, své země, získá naše láska k němu mimořádně hluboké kořeny. Nejde však jen o toto „krajanství“ v dobrém smyslu slova. Vždyť — a to je jen mírná nadsázka — i sám pojem vlasti, lásky k vlasti, se stává prázdným, nemáme-li svůj kout či kraj, který máme nejraději a kam patříme.

Každé místo je naplněno historií, která vydává svědectví o dávném úsilí a bojích lidí za lepší životní postavení, za větší společenská a politická práva, za krásnější, spravedlivější a radostnější život.

Dávno pominula doba, kdy památková péče byla podružnou oblastí veřejné správy, stojící celkem mimo životní dění a vykonávající své povinnosti ve spontánním nadšenectví. Hluboká sociální proměna naší společnosti, která stojí mezi naší současností a například léty po roce 1900, kdy došlo k největším a často beznadějným sporům o osud mnoha památek, je příčinou změny vztahu státních orgánů i veřejnosti k uměleckým dílům a památkám minulosti.

Je to již skutečně dávno, kdy jednotlivci podstupovali mnohdy nerovný zápas o záchranu památky proti byrokratické správě, ovlivňované zájmem podnikatelských úspěchů. Kapitalističtí stavitelé, kterým překážely středověké domy, samozřejmě argumentovali tím, že rází cestu pokroku, hygieně a krásě měst. Demagogie sociální i vlastenecká se střídala s korupcí a bezohledným ničením toho, co se samo nedokázalo bránit.

Dnes nepřipouští program rozvoje kultury utilitaristické snižování ideových hodnot, které jsou schopny přispět k vytváření socialistického člověka a zejména k výchově a poučení mladé generace. Památková péče je v naší socialistické společnosti zákonem postavena na místo, z kterého musí principiálně a nekompromisně hájit svou kulturní sféru, vytvářet pozitivní protipól, vysvětlovat své stanovisko a uvádět je v konstruktivní soulad s požadavky společnosti. Právě ve funkci správního faktoru a ideově výchovného prostředku se liší socialistická památková péče od starého typu ochrany památek. Jako součást oblasti kultury se také podílí na výchově nové generace. O to odpovědnější je její extenzivní činnost, jejíž publicistní dosah může stručně charakterizovat fakt, že památkové objekty naší socialistické republiky navštěvuje rok od roku stále větší počet návštěvníků.

Naše země má svoji minulost a své dějiny, ze kterých vyšla naše současnost. Svědky toho nejsou jen hrubé zdi hradů, klenby kostelů a dochovaná díla mistrů všech uměleckých oborů. Místa, na kterých se rodila naše svoboda, místa bojů a vítězství zůstávají pro nás a pro budoucí pokolení takovou hodnotou, jak hluboká je úcta k těm, kteří za naši současnost bojovali, a jak významné pro osud našeho národa a společnosti byly události, ke kterým zde v historických chvílích došlo.

v Těmto památným místům přísluší stejná pozornost jako
o památkám umělecky a hmotně cenným.

v Využitím všech prostředků, které jsou nám k dispozici,
p chceme vrátit tyto památky minulosti i doby nedávné do pod-
l vědomí veřejnosti a poskytnout aktivní impuls světonázorové
ž výchově. Vydání tohoto Slabikáře návštěvníků památek pak
n pokládáme za skromný příspěvek k uskutečnění programu roz-
o voje kulturního života ve Středočeském kraji a v naší socia-
l listické vlasti.

Středisko státní památkové péče a ochrany přírody
Středočeského kraje

á
s
t
r
ž
f
l
l
l

k
k
t
f
l
s
l
z
i
l
l
l
i
i
i
i
i

úvod

ÚVOD

Doba vzniku našich nejstarších památek se prakticky kryje s začátky historického období našich dějin. Vše, co předcházelo, half rouška tajemství, kterou jen pozvolna odkrývají archeologové. Výzkumy sídlišť, hradišť, pohřebišť, kultovních míst, obětíšť a dalších stop někdejšího osídlení poskytují prameny k poznání nejstarších dějin člověka. Spojku mezi nimi a historickou dobou tvoří dávné zázky — staré pověsti, z nichž se vyňmují jména osob, míst i děje, podrobované nejdnu zkoumání a kritickým rozborům jak historiky, tak archeology.

A jsou to stále ještě archeologové, kteří přinášejí poznatky o nejstarší zděné architektuře, o jejíž existenci ještě donedávna neměl nikdo tušení...

VELKOMORAVSKÉ OBDOBÍ

Nepočítáme-li ojedinělé stopy římských staveb ve stanicích (zvaných castra — vyslov kastra) — dlouhodobých leženích římských legií postoupivších ve 3. a 4. stol. na levý břeh Dunaje — za tzv. limes romanus, hranici římské říše (stanice u Mušova na jižní Moravě, několik stanic na Slovensku), pak první, již vyspělou architekturu nacházíme na území Velkomoravské říše. Vznikla od doby kolem r. 830 až do počátku 10. stol., kdy se okolo r. 906 Velká Morava rozpadla pod nájezdy Maďarů.

Sešlé stavby pak okolní obyvatelé postupně rozebrali a většínou vykopali i zdivo ze základů, ty zasypali materiálem odlišným od okolního terénu a díky tomu se podařilo archeologům po staletích odkrýt alespoň tyto zásypy jako negativní půdorysy staveb. V několika případech se však našlo i zdivo a další stopy úprav. Z nich lze vyvodit, že velkomoravské architektury byly stavěny z plochého pískovcového lomového zdiva na maltu, stěny vně i uvnitř pokrývala bílá (zevně také šedohnědá) omítka s ornamentální i figurální malbou nebo se obkládaly šedým hlazeným vápencem. V interiéru se užívalo dlažby z červeného mramoru a mozaikové podlahy, maltové lité podlahy se našly i v obytných chatrčích. Krytinu tvořily obdélné tašky podobné římským.

Více z archeologických nálezů než z cizích latinských kronik vyplývá, že velkomoravská společnost se skládala kromě zemědělců z vysoce specializovaných řemeslníků (hlavně šperkařství dosáhlo mimořádné výše) a obchodníků a kolem knížete se seskupovali velmoži — základ šlechty. Významná role připadla tehdy již početnému kněžstvu.

Život se soustřeďoval na hradištích — opevněných sídlišťích, která jakožto střediska řemeslné výroby, obchodu i správy bývají označována názvem města. Rozkládala se často v rovinách, opřena o ramena řek a mokřiny; a kromě tohoto přirozeného opevnění je chráněno buď dřevěné palisádové hrazení, nebo — častěji — mohutné valy s čelní nasucho kladenou kamennou zdí, uvnitř

zpevněné roštovou nebo komorovou konstrukcí. Z výzkumů v okolí Starého Města u Uherského Hradiště, z Modré, Mikulčic a Pohanska u Břeclavě známe palisádou opevněné panské dvorce a z Mikulčic základy paláce o rozměrech 8,5 x 23 m.

Nejpočetnější a nejvýznamnější jsou však kostely, jejich pravděpodobnou podobu lze v kresbách a modelech rekonstruovat z půdorysů podle obdobných dosud stojících kostelů na Balkáně a na území někdejší východořímské či byzantské říše. První z nich vznikaly již po r. 830, kdy na Velké Moravě působily západoevropské křesťanské misie, usilující zároveň o získání politické nadvlády Západu. Příchod soluňských bratří Konstantina (Cyrila) a Metoděje r. 863, přinášejících východní křesťanství i slovanský liturgický jazyk a první písmo — hlaholici — znamená v pokřesťení Moravy již druhou fázi. Obě se projevují také v odlišné podobě kostelů.

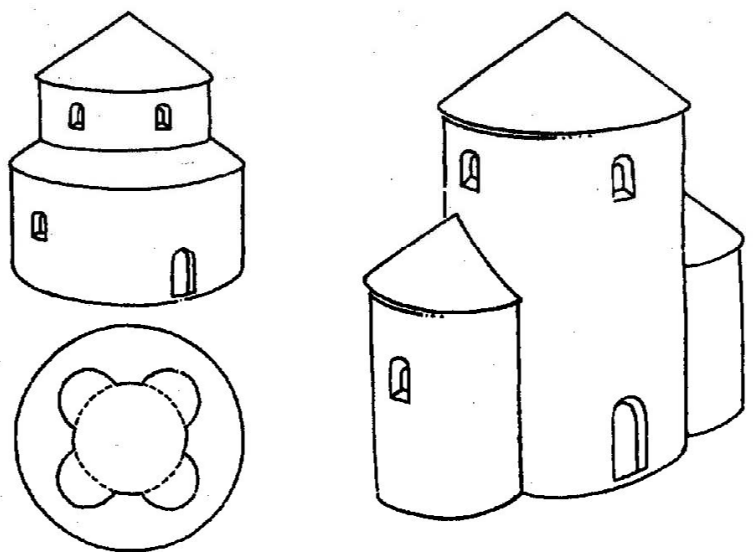

REKONSTRUKCE DVŮU Z VELKOMORAVSKÝCH ROTUND: MIKULČICE

Rotunda — 9. kostel se čtyřmi apsidovými výklenky v síle zdi a dvouapsidová rotunda — 6. kostel (s částečně dochovanými zdivem)

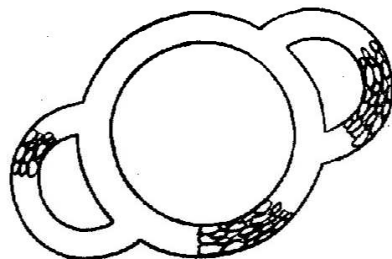

Miaraň, předcyrilometodějské, jsou jednak okrouhlé svatyně — rotundy, z nichž — v Mikulčicích — měla jedna dvě protilehlé apsidy, jiná uvnitř — v síle mohutné zdi — čtyři výklenky do

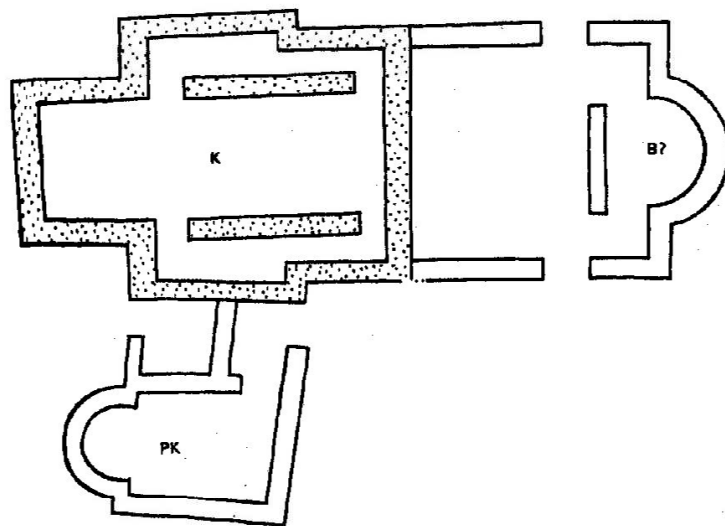
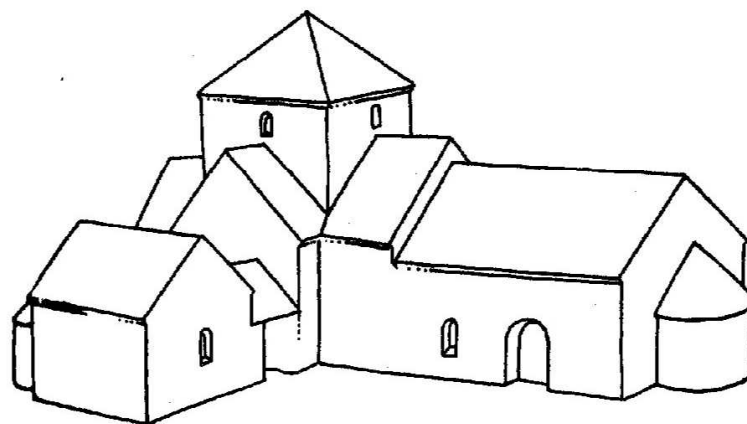

SADY U STARÉHO MĚSTA

K — předcyrilometodějský kostel křížového půdorysu s pravouhlým presbyteriem (vlevo) a věžovým převýšením; B? — snad baptisterium, přistavba ke křtícím účelům; PK — pohřební kostelík s apsidou, rovněž přistavěný. Vykopané půdorys a rekonstrukce podle J. Pošmourného.

riem, přistavba ke křtícím účelům; PK — pohřební kostelík s apsidou, rovněž přistavěný. Vykopané půdorys a rekonstrukce podle J. Pošmourného.

kříže, jednak podélné kostely s pravouhlým presbyteriem nebo kněžištěm. Jsou většinou jednolodní, někdy křížového půdorysu, asi klenuté a nad některé vystupovala nízká hranolová věž. Z cyrilometodějského období pocházejí podélné kostely s podkovovou nebo půlkruhovou apsidou a některé patrně měly jako v byzantské říši i zevně viditelnou kupoli. Protože řada kostelů patřila podle velikosti, množství a polohy vůči dvorcům zřejmě velmožům, předpokládáme v nich panské tribuny nebo empory pro majitele a jeho rodinu. Jiné kostely byly určeny pro pohřbí-

KUPOLOVÉ
VELKOMORAVSKÉ
KOSTELY

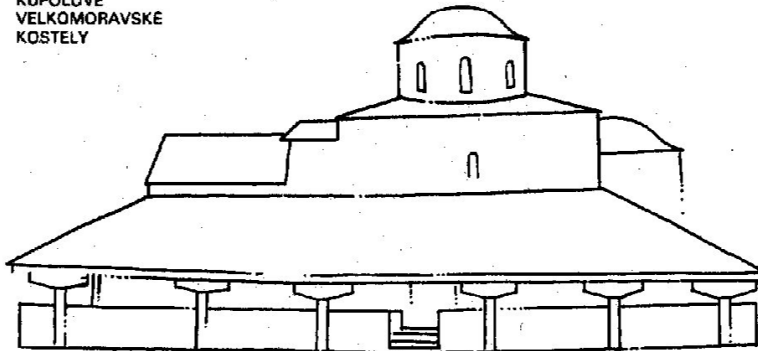

STARÉ MĚSTO - ŠPITÁLKY, tzv. 2. kostel: vlevo střeška nižšího nartexu, uprostřed loď s viditelnou kupolí na tamburu, vpravo apside, kolem vnější dřevěné zastřešená chodba. Rekonstrukce podle J. Pošmourného.

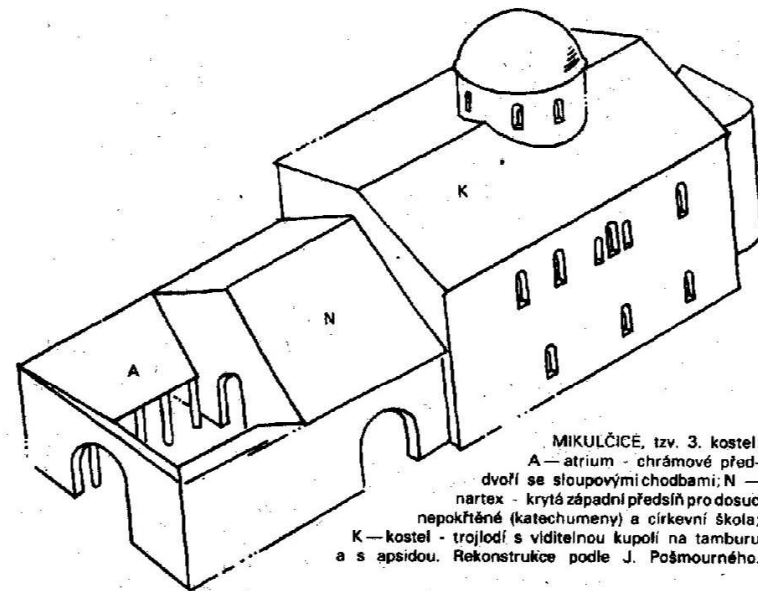

MIKULČICE, tzv. 3. kostel:
A — atrium - chrámové před-
dvoří se sloupovými chodbami; N —
nartex - krytá západní předsíň pro dosud
nepokřtěné (katechumeny) a církevní škola;
K — kostel - trojlodí s viditelnou kupolí na tamburu
a s apsidou. Rekonstrukce podle J. Pošmourného.

vání privilegované vrstvy. Útvary, které v pozdější architektuře najdeme, jsou atrium, chrámové předdvorí s krytými sloupovými chodbami, nartex, západní krytá předsíň — shromaždiště dosud nepokřtěných — katechumů a škola (jak naznačují nálezy kovových a kostěných písátek) a křestní prostor, baptisterium.



OBLEKY
NA VELKOMORAVSKÝCH
ARCHEOLOGICKÝCH
NÁLEZECH

O vybavení obydlí té doby mnoho nevíme, asi se blížilo pozdějšímu románskému a právě tak obleky ve velmi schematické podobě známe je ze zdobení na ozdobných nákončích řemení (jsou tu tzv. oranti, tj. prosící nebo modlící se) a z kovového terčíku s podobou jezdce s loveckým sokolem. Nádheru oblečení zámožných vrstev dotvářely překrásné šperky, náušnice, gombíky, nákončí, ostruhy a jiné výtvary uměleckých řemesel, zpracovávaných kovy; pro dokonalost se zprvu o všech těchto předmětech moudlo, že jsou dovážené z Byzance.

ROMÁNSKÝ SLOH

Nejstarší stojící stavební památky pocházejí až z doby zániku Velkomoravské říše. Pověsečně je označujeme sice za **románské** (přičemž pojmenování, obsahující latinské jméno Řím — Roma, naznačuje, že tak se stavělo na území někdejšího římského impéria), avšak starší z nich patří dvěma předrománským slohům, **karolinskému** (u nás 10. stol.) a **blokovému**, málo členitému **otonskému** (u nás ještě celé 11. stol.). Názvy jsou odvozeny od jmen uměnímilovných císařů svaté říše římské, Karla Velikého a Oty Velikého. Teprve po r. 1100 můžeme i u nás mluvit o románském slohu, jenž vyvrcholí na samém prahu gotiky ve druhé čtvrti 13. stol. v bohatě členěné architektuře kostelů tzv. **vínecské skupiny**, nazvané po kostele ve Vínici u Mladé Boleslavi.

Stavebním materiálem je kámen (a jen ojediněle cihly): buď hrubě přitesávané řádkově kladené, nejčastěji opukové kvádríky, ve starší době nižší, později vyšší, zevně ponechané v režné zdivu a zevnitř stavby kryté omítkou, často s malbami, nebo je to lomový kámen, někdy skládaný do klasové vazby (klasové zdivo — opus spicatum). Málo členité stavby působí do jmen tihy, klenby, užívané kromě trámových stropů, ať kupole konchy, valené klenby či klenby křížové bez žeber, později oddělované půlkruhovými kvádrovými pasy, jsou těžké, jejich tlaky při malé stoupavosti jdou do šířky, omezují šířku prostoru a vyžadují silné zdi, do jejichž tloušťky se s oblibou vkládají úzké schodiště. Proto i okenní a dveřní otvory jsou malé u okének oboustranně široce rozevřené špaletami (místo skla se v nich užívalo většinou měchuřiny) a u vchodů rámované nálevkovitě rozevřenými ústupkovými portály se sloupky v ústupcích a s tympanonem v nadpraží. Jen u lucern rotund, věží a velkých palácových sálů se vyskytují větší sdružená, podvojná, trojná

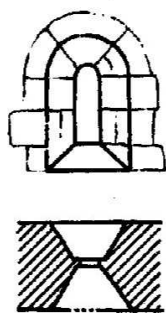

OKNO

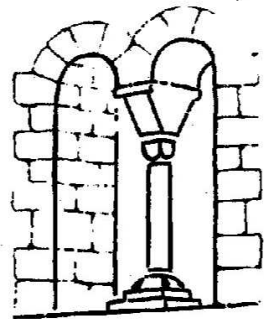

SDRUŽENÉ OKNO

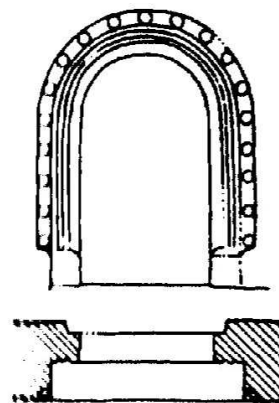

PORTÁL S BOBULEMI

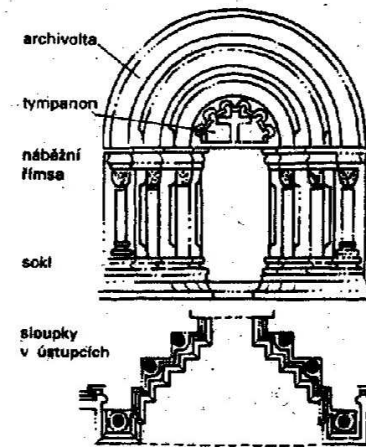

ÚSTUPKOVÝ PORTÁL

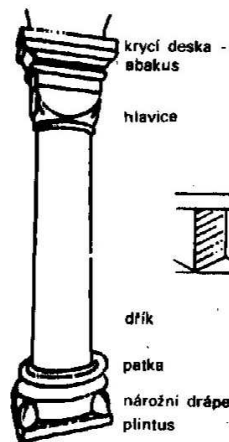

SLOUP

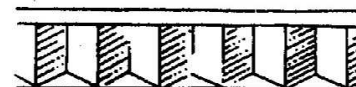

OZUBY

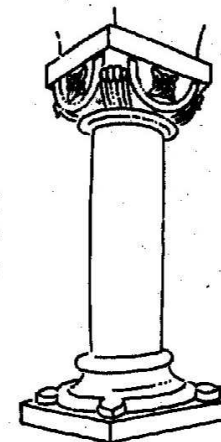

SLOUP

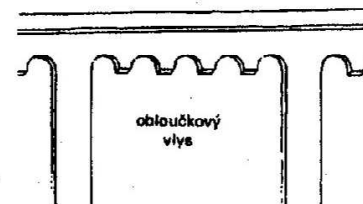

obloučkový výs

LIZÉNA

i víceosá okna, dělená štíhlými sloupky. Vnější stěny již od 10. stol. členěny lizény a obloučkový vlys, ve 12. a 13. stol. slepé (liché) arkády anebo oblé příporoky a jen ojediněle zdobené — trpasličí galerie. Volné podpory tvoří hmotné pilíře čtvercového nebo křížového průřezu a sloupy s krychlovou, kalichovou, polštářovou nebo košovou hlavici, s drápky při patce a s dřívky hladkými, pokrytými někdy pletencem a vzácněji torčovanými — šroubovitě stáčenými. Z ornamentiky jsou na architektuře nejběžnější pletenec, provazec, palmeta, bobule, zubořez a pilový motiv.

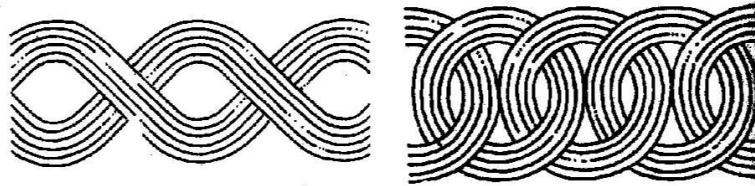

PLETENEC

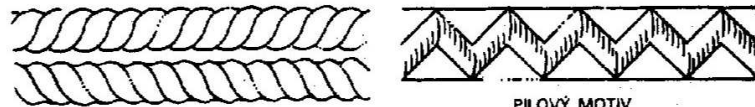

PILOVÝ MOTIV

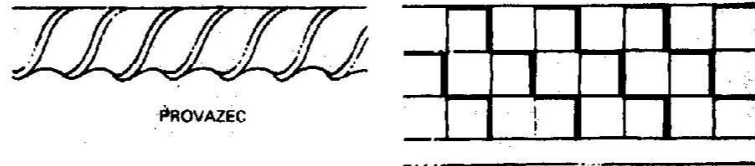

PROVAZEC

ŠACHOVNICE

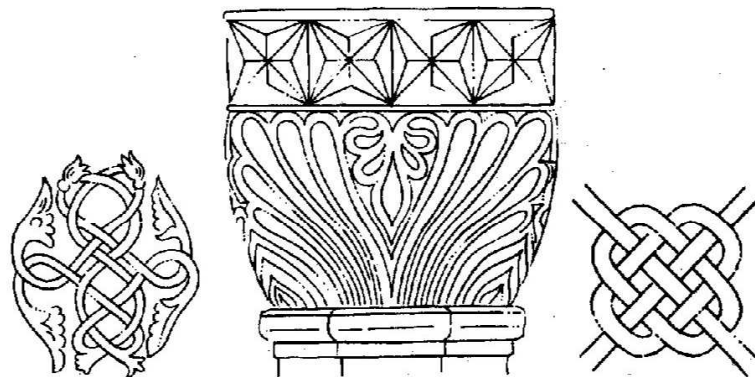

PLETENEC

HVĚZDICE
A PALMETA

PLETENEC

V zemi ještě počátkem historického období rozdrobené na mnohá knížectví a po sjednocení dynastií Přemyslovců rozdělená ve správní kraje vládne v Praze kníže (později král) a na Moravu údělná knížata. Šlechta, vznikající z členů panovnickovy družiny a jí poddaní venkované, většinou zemědělci, tvoří nepříliš početné obyvatelstvo lesnaté země. Města ještě neexistují; jejich zárodkem jsou tržiště pod staršími, dosud sloužícími rozlehlými hradišti s kostely nebo pod menšími kamennými hrady, na křižovatkách dálkových obchodních cest (stezek) a při brodech, kde se zastavují cizí kupci. Křesťanství v těchto nejstarších dobách neplní jen poslání náboženské, ideologické. Kláštery benediktinské, později cisterciácké a premonstrátské — jsou prvními středisky vzdělanosti a výtvarného umění (malované rukopisy, řezby aj.), ale i pomocníky při kolonizaci nerovnoměrně osídlené krajiny. Laičtí členové řádů učí nové osadníky dokonaleji obdělávat půdu a dobývat rudy, zejména stříbro, jež znamená pro panovníka i zemi bohatství. Založení biskupství v Praze r. 873 (v Olomouci r. 1062) posílilo pak postavení Čech i politicky, neboť je zbavilo závislosti na biskupství řízenském.

CENTRÁLNÍ STAVBY

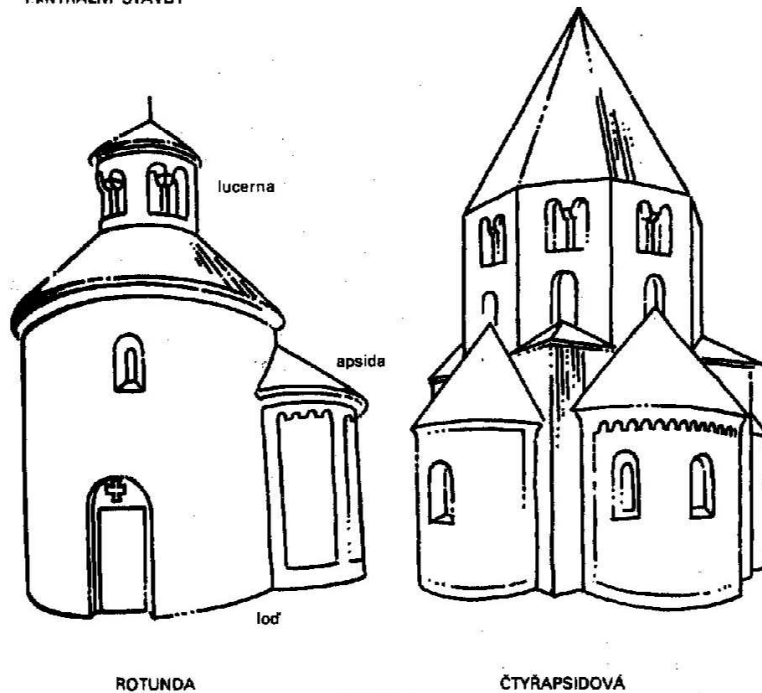

ROTUNDA

ČTYRAPSIDOVÁ
DISPOZICE —
REZNOVICE U BRNA

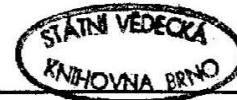

PANSKÉ
TRIBUNOVÉ (EMPOROVÉ)
KOSTELY

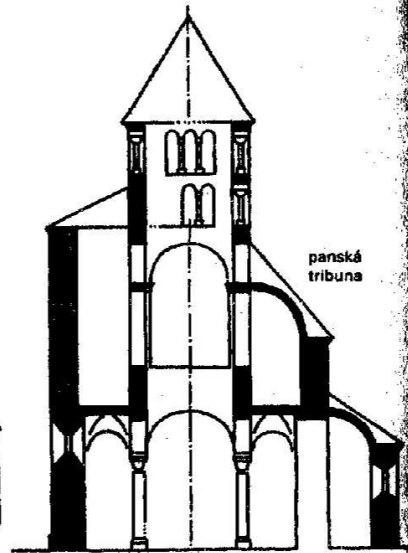

trojlodí

PATROVÝ KOSTEL
V ZÁBOŘÍ NAD LABEM
vlevo rekonstrukce V. Mencla,
vpravo F. J. Lehnera

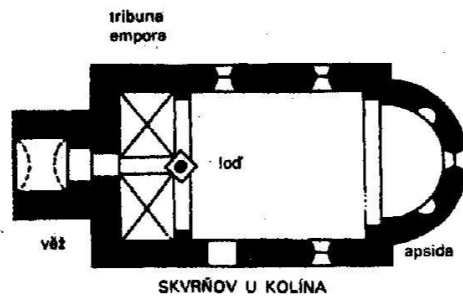

SKVRŇOV U KOLÍNA

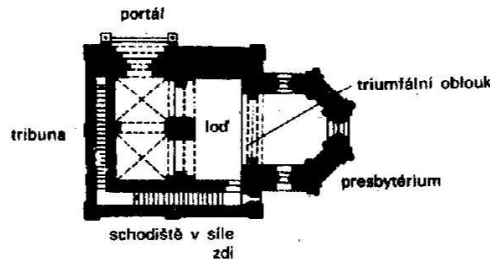
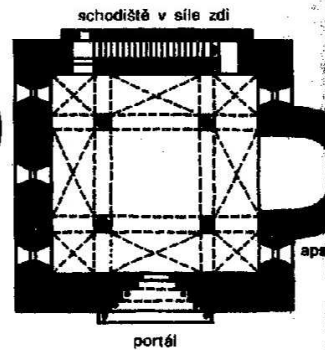

VINEC U MLADÉ BOLESLAVI

Válimneme-li si dochovaných staveb, tedy nejpočetnější jsou kostely, vesměs orientované (oriens = latinsky východ), tj. obrácenými kněžištěm k východu, jednak centrální (centrum = lat. centrum), hlavně válcové rotundy, ale i čtvercové stavby se čtyřmi apsidami, jednak podélné, longitudinální (longitudo = lat. délka), jednodílné i vícelodní. Zprvu jsou tyto jednodílné kostelíky malé, nízké, valeně klenuté, bez věže, a teprve po r. 1100, kdy si vládní kostely zakládají i šlechtici při svých dvorech, mají vyšší loď se dvěma křížovými klenbami, nižší apsidu (někdy i pravouhlá kněžiště), v západním průčelí věž a na západní straně loď panskou tribunu neboli emporu, spojenou dřevěnou chodbou v 1. patře s přilehlým dvorcem. Skupinu vícelodních kostelů tvoří většinou trojlodní baziliky se dvěma věžemi a někdy i příčnou lodí, transeptem a jednou nebo dvěma polozapuštěnými sloupovými kryptami. Jsou hlavně — i když ne výhradně — svatyněmi klášterů, již nyní vybavených ambitem kolem rajskeho dvora, kapitulní síní, dormitářem (ložnicí), refektářem (jidelnou) a dalšími hospodářskými i provozními budovami v obvodu bezpečné hájící zdi.

bazilika

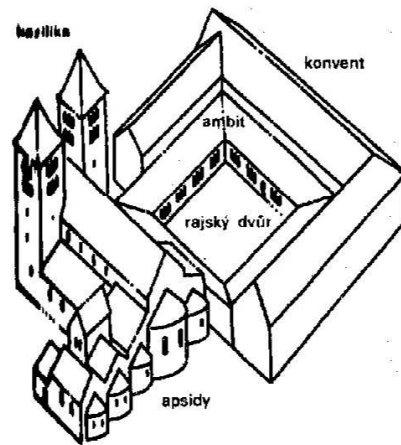

KLÁŠTER OSTROV U DAVLE
podle rekonstrukce
F. a J. Stehlika



HRAD PŘÍMDA - typ obytné věže

V architektuře kamenných hradů [které vystřídaly dosavadní mnohem rozlehlější, převážně dřevěná hradiště] najdeme řadu typů. Pražský knížecí hrad po Soběslavově přestavbě má hradby s baňtami a se třemi věžovitými branami, několik kostelů, klášter a palác — s domácí kaplí — typu falce, jaká se nám dochovala kdežto Roudnice (pod nynějším barokním zámekem) zastupuje typ v Chebu. Přímada naproti tomu je čistou ukázkou obytné věže, francouzského donžonu s plnými oblými věžicemi v bocích a na nárožích.

K pozoruhodným stavbám té doby patří kamenný Juditin most v Praze (12. stol.), položený o něco severněji než pozdější most Kariův — druhý [po řezenském] ve střední Evropě — a několik desítek zděných **kupeckých domů** a **zemanských dvorců** na nynějším Starém Městě pražském, jejichž přízemí [od počátku zapuštěná poněkud pod okolní úroveň], často sklenutá na jeden a někdy i dva střední sloupky nebo pilíře, se dochovala díky umělé navážce terénu jako sklepní prostory pozdějších domů.

Obydlí, pokud byla zděná, (hrady, pražské kupecké domy), mívala uvnitř krb a [na Přimdě] také kamenný záchod s odpadem přímo ven. Omítané stěny alespoň někdy pokrývala malba (příkladem jsou postavy králů a královen téměř v životní velikosti z okenních špalet pražského domu) nebo závěsy. Mobiliiat známe ponejvíce z knižní malby: kromě ozdobných křesel a trůnů to byly písafské pulpity (se řezbami zvířat), čtyřnohý stůl, stolička, skříň nebo skříňky dělené příhrádkami (např. na psané svitky), truhly (jejich obdobu tvoří kamenné rakve — sarkofágy) a na svícení svícny, vysoké téměř i jako člověk, a lustry. Podlahy — hlavně v kostelech a kláštorech — pokrývaly dlaždice s reliéfy zvířat i lidí (např. císař Nero).

písafský pulpit



kalamár

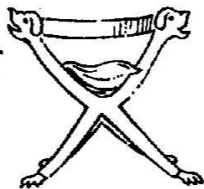

KŘESILKO

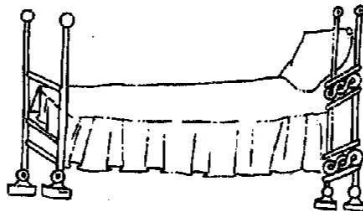

POSTEL

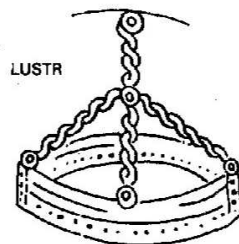

LUSTR



DLAŽDICE
S GRYFEM A LVEM

Také obleky z té doby dokládá ponejvíce knižní a nástěnná malba a vzácně i kamenné plastiky (např. na průčelí kostela v Jakubu u Kutné Hory), jen kovové části, jako drátěná kroužková košile, helmice s nánosníkem nebo diadém (čelenka) se uchovuly v originále. Mužský šat se skládal z volně přepásané haleny sahající do půl lýtek, z přiléhavých nohavic a bot ke kotníku a z pláště středně dlouhého. U žen spodní roucho sahalo k zemi a mělo úzké rukávy, svrchní bylo kratší se širšími, zprvu dlouhými krátkými rukávy. Bojovníci nosili kromě meče a kopí ještě štít mandlového tvaru, dole špičatý, zvaný normanský. Oděv feudálů byl pestřejší a ozdobně vyšívaný, poddaní se odívali prostěji.

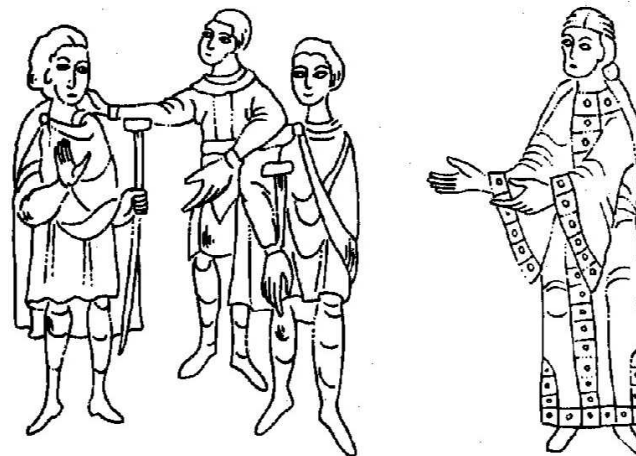

mitra - infule



berla - pedum

ROMÁNSKÉ ODĚVY,
ZBRANĚ
A ZBROJ

GOTIKA

Neméně s dožíváním románského slohu přichází do našich zemí na další tři století gotika.

Jediná ze všech slohů nečerpá z antického tvarosloví, a proto jí vynuloužila u osvícenské kritiky svůj název s hanlivou připomínkou barbarických Gótů. Vzniká ve Francii kolem r. 1150 a po r. 1200 proniká do Čech, kde se dělí na ranou neboli časnou, vrcholnou a pozdní čili vladislavskou. K jejím nejtypičtějším znakům se počítá **vertikalita** — směřování vzhůru, **lomený oblouk**, dovolující užít stejně vysoké klenby nad různě širokými prostorami a svádějící tlaky poměrně lehkých kleneb, nesených **žebry**, klínají dolů než u klenutí románského. Tomu ještě napomáhá **opěrný systém**, umožňující postupně stále více ubírat zdiva a vytažovat okenní otvory. Staví se z neomítaných kvádrů, z vyhlázkových cihel, tzv. buchec (v = 8, 9 i 11 cm), někdy glazovaných a z lomového kamene vždy omítaného, ale užívá se i dřevěného prutu a hrázděného zdiva. Pro portálky, okna, arkády podloubí, ale i žebra se vyrábějí někdy i velmi ozdobné keramické tvarovky (formovky), slabší, namáhanější kamenné podpory se místo maltou spojují olovem. Nejen stěny, ale i žebra, portály atd. se pomalu omalovávaly. Pro gotiku jsou příznačná vřetenová schodiště (šnek) — v síle zdi i ve věžičkových přístavcích — a na valených sklepních klenbách otisky prken bednění — šalování v protoklé maltě, kterou se kamenná klenba shora zalívala.

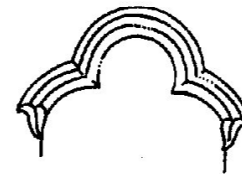

TROJLALOČNÝ OBLOUK

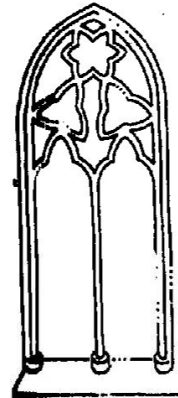

OKNO 13. STOLETÍ

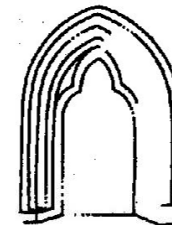
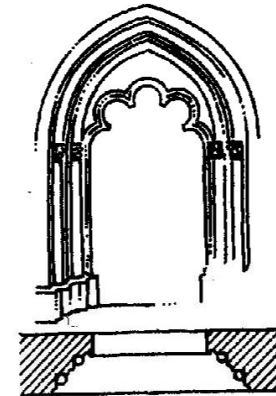
PORTÁL
S TROJLALOČNÝM
OBLOUKEM

ÚSTUPKOVÝ PORTÁL

Raná (časná) gotika k nám přichází za Václava I. a zhruba od 30. let 13. stol. trvá do počátku 14. stol. (1306 Václavem III. vymírají Přemyslovci). Přebývá v ní tzv. cisterckoburgundská gotika, šifená z Burgundská stavebními hutěmi mnichů cisterciáků. Vyznačuje se množstvím těžkých hmotných stavebních článků, sestavených jakoby ze stavebnice, trojlaločným obloukem, náběžními štítky nad konzolami nebo hlavicemi většinou svazkových přípor, ústupkovými portály, talířovými patkami a prstenci a hmotnými okenními kružbami, jejichž pruty mají vlastní hlavice a soklíky. Kromě křížových kleneb se užívá šestidílných a v centrálních prostorách hvězdicových. Je to období zakládání kolonizačních měst, hradů a velkých klášterů (nebo jejich přestaveb); tehdy vzniká v Písku náš nejstarší stojící most.

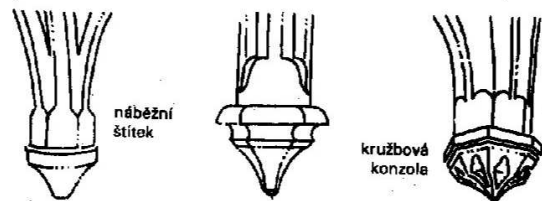

NÁBEŽNÍ ŠTÍTKY
nad konzolami při patě klenebních žebér



hruškové a hranolové okosené
klenební žebro

Vrcholná gotika se kryje přibližně s obdobím panování Lucemburků (1310-1419, kromě vlády Zikmundovy — do 1437, vyplněné téměř zcela husitskými válkami). Zatímco v tvorbě francouzských mistrů i hutí školených mimo české území přebývá vertikality, štíhlost tvarů a množství svislých článků (mluvíme o linearismu), přibližně od r. 1330 se vyvíjí český směr gotiky, dobývající si obdobně jako současná malba a sochařství evropského významu. Česká gotika usiluje o jednotný světlý prostor, zbavuje se přemíry architektonických článků (žebra se nakonec zasekávají bez přípor a bez konzol do stěn nebo oblých sloupků), baziliku nahrazuje síňový prostor a dvoulodí a místo uzavřených klenebních polí se objevují síťové klenby parléřovského nebo mílevského typu a z nich vyvozená obkročná klenba. K lomenému oblouku přibývá půlkruhový a segmentový a v kružbách sférické trojúhelníky a čtyřúhelníky a plaménkové (flamboyantní) mo-

lity. Města se zakládají již jen ojedinele (1348 např. Nové Město pražské), ale stavějí se zděné měšťanské domy, první radnice, kostely (od r. 1344 Matyáš z Arrasu a po něm Petr Parléř vlnou stavbu Svatovítské katedrály), další hrady, na vsích tvrze a v Roudnici a v Praze kamenný most.

Pozdní gotika po období vlády Jiříka Poděbradského, kdy například vlnou stavbu Svatovítské katedrály, další hrady, na vsích tvrze a v Roudnici a v Praze kamenný most. Pozdní gotika po období vlády Jiříka Poděbradského, kdy například vlnou stavbu Svatovítské katedrály, další hrady, na vsích tvrze a v Roudnici a v Praze kamenný most.

Vrcholná gotika se kryje přibližně s obdobím panování Lucemburků (1310-1419, kromě vlády Zikmundovy — do 1437, vyplněné téměř zcela husitskými válkami). Zatímco v tvorbě francouzských mistrů i hutí školených mimo české území přebývá vertikality, štíhlost tvarů a množství svislých článků (mluvíme o linearismu), přibližně od r. 1330 se vyvíjí český směr gotiky, dobývající si obdobně jako současná malba a sochařství evropského významu. Česká gotika usiluje o jednotný světlý prostor, zbavuje se přemíry architektonických článků (žebra se nakonec zasekávají bez přípor a bez konzol do stěn nebo oblých sloupků), baziliku nahrazuje síňový prostor a dvoulodí a místo uzavřených klenebních polí se objevují síťové klenby parléřovského nebo mílevského typu a z nich vyvozená obkročná klenba. K lomenému oblouku přibývá půlkruhový a segmentový a v kružbách sférické trojúhelníky a čtyřúhelníky a plaménkové (flamboyantní) mo-

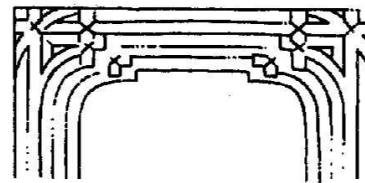

PŘETÍNÁNÍ
PROFILŮ
A
ŽEBER

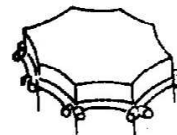

VÝZLABENÍ
STĚN

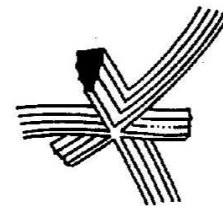

VĚTVOVÍ



tordovaný



vyžlabený

SOKLIK



diamantovaný

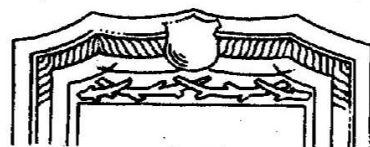

VĚTVOVÍ

Gotika v našich zemích vyplňuje zbytek středověku a — souběžně s pronikající renesancí — přechází do novověku. Feodální společnost (pomineme-li mocnou církev), v jejímž čele sto král, se dělí na stavy: vyšší šlechtu — pány, nižší šlechtu — rytíře a zemany, a když pak král zakládá k posílení své politické, hospodářské i vojenské moci města, jako další stav přistupují měšťané, zatímco venkovští poddaní zůstávají zcela závislí na své vrchnosti.

Zlatý věk rytířství — s turnaji, hrdinskými a milostnými písněmi potulných pěvů — vyplňující dobu vlády posledních Přemyslovců, dožívá v dobrodružném životě Jana Lucemburského. Novou éru přináší panování Karla IV., kdy české království nabývá po stránce politické (Karel je zároveň císařem svaté říše římské) i kulturní (zejména díky výtvarnému umění) evropského významu, k čemuž přispělo i založení arcibiskupství a univerzity v Praze.

Rozkvět země plodí však zároveň propastné sociální rozdíly. Uměnímilovný, ale slabý král Václav IV. (dvakrát vězněný nespokojenými pány) nedokáže usměrnit věrní, které po upálení M. Jana Husa přerůstá v husitské války. Výsledkem bojů je počestění měst a posílení jejich politického významu i bohatství (na úkor církevního, hlavně klášterního majetku zabaveného ve válkách) nikoliv však původní cíl — vyřešení sociální otázky (to ostatně koncem 15. století dokládá vystoupení Dalibora z Kozojed a bouře kutnohorských havířů, zakončené popravami).



LEDŇÁČEK VE VĚNIKU — osobní znamení Václava IV.

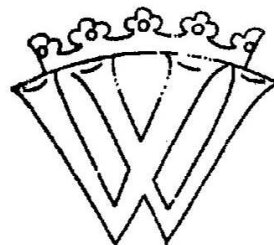

W VLADISLAVA II. A L LUDVÍKA JAGELLONSKÉHO



I JIMk Poděbradský se svým plánem na vytvoření spolku evropských panovníků (diplomatické poselstvo podniklo tenkrát cestu „z Čech až na konec světa“) předešel dobu. Země, nepříliš vliv mocných tohoto světa, byla napadena zvenčí a uprosil bojů „husitský král“ zemřel, uvolniv tak trůn poiskému rodu Jagellonců. První z nich Vladislav II., nerozhodný „král dobrý“, sídlil převážně v Uhrách a Ludvík po deseti letech vlády zahynul při tažení proti tureckým výbojům v bažinách u Mohače.

Gotika je klasickým obdobím hradů. Jako pevná, těžko dobytá sídla si je staví král, ale i šlechta, biskup nebo rytířské řády. Typ hradů — jak výšinných, tak vodních — v souladu s rozvojem dobývací i obranné techniky, s požadavky komfortu, ale i vlivem uměleckých proudů se ovšem vyvíjí a mění, a tak zatímco rané gotický hrad 13. stol. se vyznačuje štíhlou, většinou válcovou věží (bergfritem), odděleným palácem, popřípadě samostatnou kaplí, ve 14. stol. nastupuje mohutná hranolová věž s ostatní částí hradu stále více srůstající až k útvaru obdélného paláce se dvěma věžemi při krátkých stranách. Ještě před husitskými válkami se věž opouští docela a objevuje se jednak typ se dvěma souběžnými paláci a dvorem uprostřed, jednak se palácem dokonce do čela hradu. Pozdní gotika navazuje na dvoupalácovou dispozici a jak nové, tak i starší hrady zabezpečuje vnějším pásmem mohutných podkovových dělových bašt. Současně na všech vyrůstají tvrze zemanů a drobné šlechty.

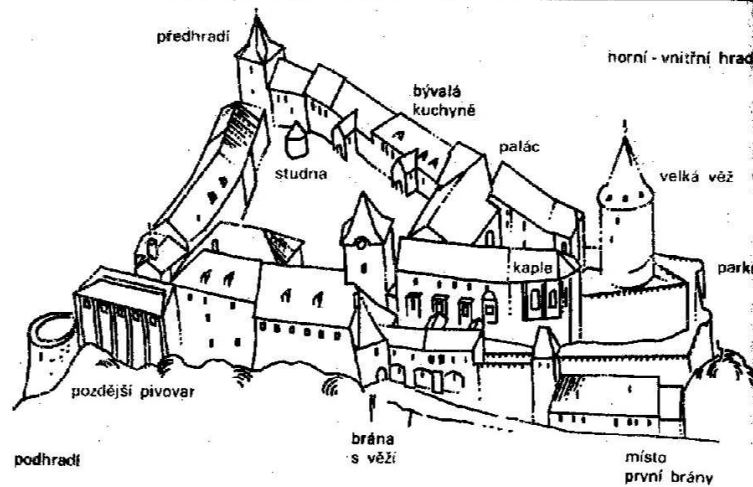

HRAD KRIVOKLÁT v nynější podobě

Teprve nyní, od 13. stol. (zejména za Přemysla Otakara I. a Václava II.), se v našich zemích objevují **města** jednak královská, k nimž patří i věnná města, zapisovaná od 14. stol. jako věnná českým královnám (odtud Hradec Králové, Dvůr Králové, tj. Královny), a hornická — báňská, jednak poddanská (šlechty, biskupů, klášterů). Zakladatel (panovník, šlechtic či biskup) pověřuje schopného muže — lokátora (locus = lat. místo), aby vyhledal pro město vhodné místo a získal pro ně nové obyvatel. Zpravidla přicházeli z nynějšího Německa (kolonizace) a kolonizační města se spravovala právem norimberským nebo magdeburským. Zakládala se „na novině“ neboli „na zeleném drnu“ a svým charakteristickým tzv. šachovnicovým půdorysem (téměř pravouhlé protínání ulic, čtyřúhelné náměstí) se liší od nepravidelných a někdy spletitých půdorysů měst vzniklých, tj. dodatečně povýšených z bezplánovitě vyrostlých tržních či hornických osad, podhradí apod.

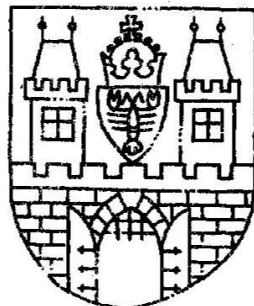

ZNAK KRÁLOVSKÉHO MĚSTA RAKOVNÍKA s českou korunou



ZNAK PODDANSKÉHO MĚSTA BENEŠOVA shodný se znakem vrchnosti - Sternberk

Domovní bloky se vesměs dělily na úzké dlouhé parcely, jejichž přední část vyplnily řadové **měšťanské domy**, některé již od počátku zděné a opatřené dokonce věží nebo arkýřem, někdy s podloubím a vysokými trojúhelnými (občas jen dřevěnými nebo hlazenými) či stúpnovými (zubatými) štíty; vzadu ležela hospodářská stavení. Dům, označený domovním znamením a obývaný pouze rodinou majitele, mívával v přízemí průjezd a později máznic, odkud se šlo do dvora, do sklepa (kde bývala často studna), do komor a po schodech do obytného patra s horní síní, přílohou černou kuchyní (bez oken, s ohništěm pod otevřeným komínem) a s dalšími místnostmi.

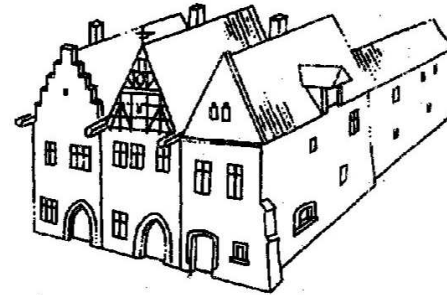

MĚŠTANSKÉ DOMY

Na rozlehlém **náměstí** se pravidelně pořádaly trhy, což bylo jednání z městských práv, symbolizovaným sochou Rolanda, rytíře s mečem a korouhví, stavěnou buď na **kašny** (zásobované dřevěným potrubím vodou z věžovitých **vodáren** při mlýnech u řeky nebo v městských hradbách), nebo na **radnice**. Ty vznikají — buď přestavbou vykoupených domů, nebo uprostřed náměstí jako novostavba — teprve od 14. století, kdy si města vymohla samosprávu. Mívají věž s orlojem, zvonek, jímž se **hansové** svolávali do rady, někdy zevně i vzorové duté a délkové míry a uvnitř zasedací síň, kapli, šatlavu a mučírnu. Před radnicí stával pranýř. K vybavení města náležely od středověku **škola**, **zbrojnice**, **solnice**, **masné** a **chlebné krámy** a **farní kostel**, **obklapový** — někdy až do 19. stol. — **hřbitov**. V městských hradbách stávaly i se svým kostelem **kláštery** žebračů řádů — **mendikantů**. Židé, pokud bydlili ve městech, mívávali svou ulici nebo čtvrť — **ghetto** — a hřbitov někdy na městských valech. Obvykle před dolní branou se rozkládal **špitál** s kostelem nebo **kaplí**. Protože města měla také právo hrdební, tj. vynášet a vykonávat rozsudky smrti, stávala mimo město **katovna** a na návrší (mnohde dosud zvaném Na spravedlnosti, Šibeniční vrch apod.) se **tyčily šibenice** a kolo na lámání. Dalším privilegiem měst je **právo stavět opevnění** (proto se tak často v městských znacích

objevují motivy hradeb, věží a bran), na něž a na jehož údržbu poskytoval panovník nebo majitel úlevy z platů a dávek. Ve vnitřním pásmu hradeb, s cimbuřím a pak s ochozy a podsebitím a s baštami, střežily vjezd do města věžovité brány s padací mříží — hřebenem, nazvané nejčastěji podle města, k němuž se jim vyjíždělo, zevně obíhal parkán s parkánovou zdí (později doplněnou nižšími baštami) a tu přerušovalo předbraní s padacím mostem, dosahujícím k pevné části mostu přes vyzdívaný a z vodňovaným příkop, zevně ještě chráněný náspeem s palisádami nebo vyplétaným, tzv. polským plotem. V pohusitské době kromě dělových věží a bašt zesilovaly obranyschopnost válcové nebo polygonální barbakány před branami. K vodě, k lázním, mlýnům a k haltýřům (tj. sádkám na ryby), popřípadě ke katovně vedly menší branky či fortny a opevnění valy s ploty a s branami obtáčelo někdy i předměstí. V některých nehrazených městech se opevňuje alespoň kostel.

OPEVNĚNÝ KOSTEL —
SEDLČANY

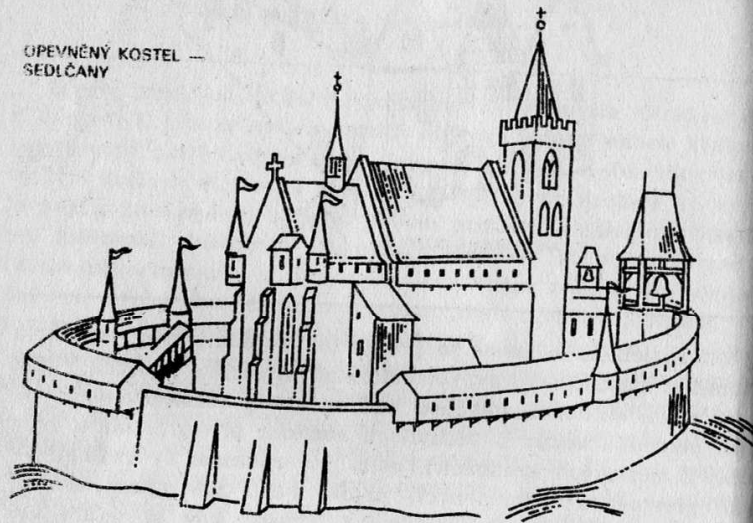

Také mimoměstské kláštery (jinak vybavené přibližně stejně jako již v románském období) měly pevné ohradní zdi a v případě válečného nebezpečí dostávaly vojenskou posádku.

Dobývání hradů a měst nebylo proto snadné. Nepodařilo-li se užít zrady nebo zklamal-li náhlý útok s použitím zápalných šípů a věnců, žebříků a ostrvů k zlezení hradeb (odkud z podsebití na útočníky pršely šípy, kamení, klády a žhavá smůla), bylo nutné přikročit k obléhání, buď s cílem vyhladovět město či hrad, nebo z nejnáze přístupné strany, z okolních návrší apod. věst dlouhodobé dobývání pomocí metacích praků — totachů a (od druhé poloviny 14. stol.) děl umístěných v opevněných postaveních. Na pláních se užívalo k útoku pojezdných dřevěných věží, zvaných kočka, a polním opevněním se zajišťovalo také ležení dobytých.



HORVŮS —
roztvářené sířelo,
převládající plátýnka
byla naspůštěna
sířelou, zavlnuta

a hořící šíp vystřelován
proti šindelovým střechám
dobývaného hradu
nebo města

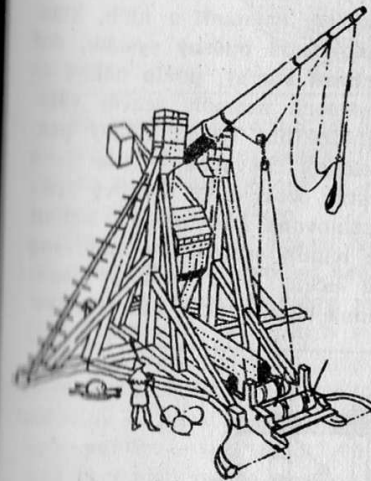

TOTACH — metacích prak
(holet balvanu až 470 m)

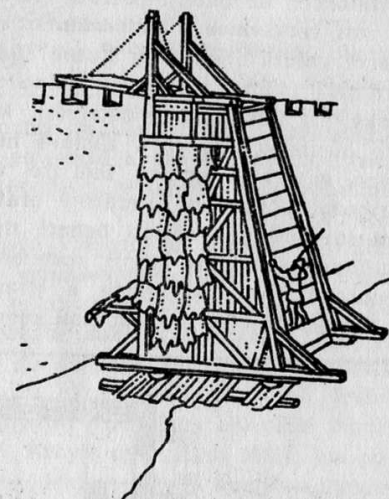

KOČKA — pojezdná věž s padacím mostem
ke zteči dobývaných hradeb, proti zapálení
chráněná čerstvými dobytčími kůžemi

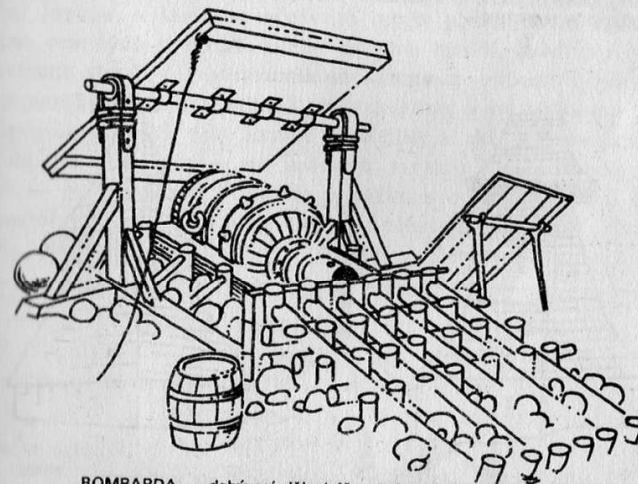

BOMBARDA — dobývací dělo (ráže až 85 cm)

Nejpočetnějšími a nejdochovalejšími gotickými stavbami však **kostely**, o nichž především platí to, co bylo řečeno o gotickém úvodem. Kromě drobných venkovských kostelíků s typickým čtvercovým presbyteriem o jednom poli křížové žebrové klenby pro 13. stol. typické hloubkové kostely, baziliky (i když známe z té doby i síňové prostory) s těžkými mezilodními arkádami a dlouhým presbyteriem (mystický prostor). Ve 14. stol. nad sokými stavbami lineárního slohu nabývá vrchu česká gotika síňovými prostory, dvoulodím a prostorem o jednom středním sloupku. Objevují se opět pravoúhlá presbyteria, ale s dvěma okny v závěru i kostely bez presbyteria, osmiúhelný prostor, a hřbitovech se budují patrové **karnery**. Ve čtyřech případech u nás setkáváme s **katedrální dispozicí**; nejstarší z nich, klášterní chrám (Sedlec u Kutné Hory), nemá opěrný systém, ovlivnil řádový požadavek jednoduchosti stavby, podle něhož také při některých klášterních kostelech nesměly stavět věže. Po husitských válkách zůstává nejběžnějším typem síňový prostor, do jehož bočních lodí se vkládají zpěvácké — literátské tribuny, určené pro literátská bratrstva, provozující sborový zpěv (v té době se pořizují bohatě iluminované kancionály). Bohužel měšťané a šlechta si při kostelech budují výstavné a malované pohřební kaple a někdy k témuž účelu stavějí mimo město i kostely. Novým prvkem jsou kamenná boží muka a smírčí křížky.

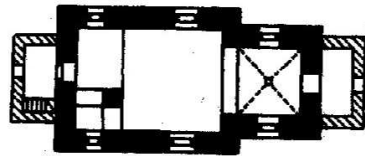

PŮDORYS RANÉ GOTICKÉHO KOSTELÍKA (západní předsíň a východní sakristie mladší) — HOVORČOVICE U PRAHY

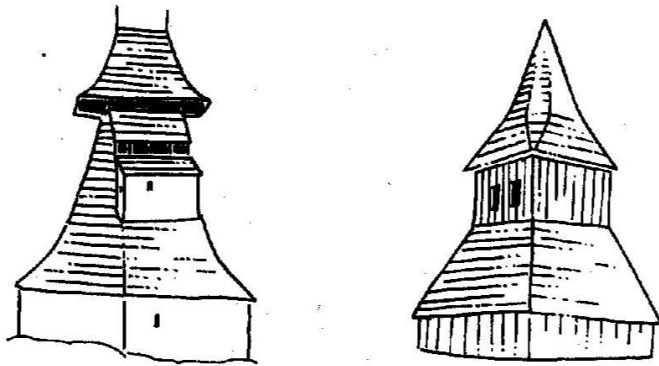

ZVONICE V RAKOVNIKU A V NEPROBYLICÍCH NA SLÁNSKU

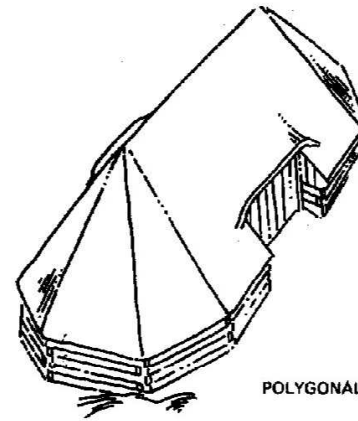

POLYGONALNÍ STODOLA

Na vnějšku se z gotiky dlouho traduje typ stodol roubených na okrajích kratších stranách do polygonů a dřevěné zvonice (nejčastěji u kostelů bez věží), zakončené jehlancem nad bedněním kolem stolice se zvony.

Dřevěné prostory, pokud nejsou klenuté, mají stropy s trámy napříčně hustě kladenými nebo vyřezávanými, často pestře malovanými nebo povalové. Stěny se někdy obkládaly dřevem buď po celé výšce nebo na způsob vysokého soklu (táflování), často je také pokrývají malby (v pozdní gotice např. šedozelený rostlinný ornament). Zatímco v kostelích se okna zasklívaly již od druhé poloviny 13. stol., v domech nahrazují měchuřinu okrouhlé tabulky — puklice — teprve v 15. věku. Krby s dymníkem hrály, jen pokud na u nich sedělo, proto k vytápění se stavějí kachlová kamna s kachlíků reliéfně zdobených erby, figurami, ornamenty a nahoru zubatým cimbuřím. Nábytek co do druhů se zprvu podstatně neliší od románského. V 15. stol. bývá zdoben plochou rozvilinovou řezbou, u lavic se objevuje typ s překlápěcím opěradlem. Kromě vzácných stojících skříní se jiné, menší, zazdívaly do stěn. K vyvěšení sloužily i víceramenné svícny a v pozdní gotice tzv. norimberský lustr z parohů s vyřezávanou a omalovanou lidskou polopostavou. V 15. stol. kromě keramiky a skla přibývá cínového nádobí. Ke komfortu — na hradech, tvrzích i na městských branách — patří záchod v malém arkýřku s odpadem volně dolů. — V kostelních zařízeních připomeňme alespoň křídlové oltáře — erby, kazatelny, křtitelnice, chórové lavice a sanktuaria.



TRV. NORIMBERSKÝ LUSTRA

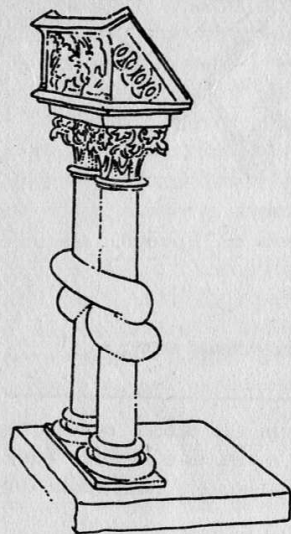

ČTENÁŘSKÝ PULPIT
v kapitulní síni v OSEKU

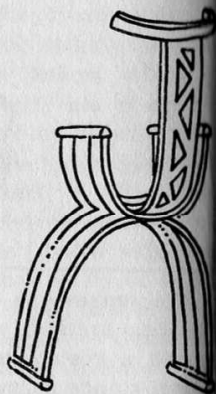

KŘESILKO —
pohled zezadu

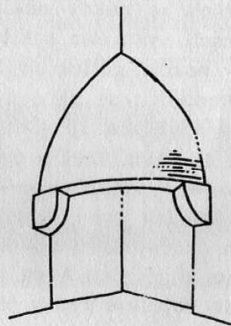

KRB

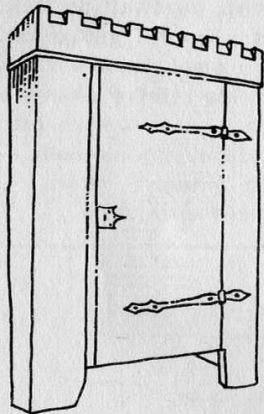

SKŘÍŇ

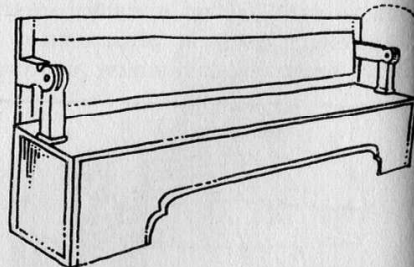

LAVICE S PŘEKLÁPČÍM OPĚRADLEM

litické oblečení známe převážně z vyobrazení v rukopisech, na deskových a nástěnných malbách, ze soch a reliéfů a jen zčásti z dochovaných předmětů (kovové doplňky, zbroj, součásti kůženských úborů, fragmenty látek apod.).

Řadě gotický oblek u mužů i žen (obdobně jako účes) je velmi podobný. Přes spodní dlouhou sukni s rukávy se natahuje svrchní sukně, někdy bez rukávů a na boku rozstřižená a přes ramena se nosí kolový (do tvaru kruhu střižený) plášť, užívaný i v dalších desetiletích.

Kolem poloviny 14. stol. se mužský a ženský oděv rozlišují a přispůsobují se tvaru těla. Ženský šat má přiléhavý živůtek s oválným výstřihem, s knoflíky nebo hustým šněrováním a s dvojitými rukávy. Svrchní tvoří součást šatu (později od nich visí až k zemi úzké pruhy), spodní, přiléhavé, jsou vyměňovací. Sukně volně splývá. Navrch se nosíva někdy ještě vpředu nezahřnaný kabát. — Mužská suknice se zkracuje a mění se v stále kratší a přiléhavější kabátec, který nakonec sahá jen pod pas a obdobně jako u ženského oděvu je opatřen knoflíčky a háčky; oblek doplňují přiléhavé nohavice. Vdané ženy nosí hlavy zavité rouškou v různé úpravě, muži (již od třetiny 14. stol.) kápě s kuklou, jejíž cípy, někdy s třapečkem, sahají až téměř k zemi, a později i točenice s dlouhým koncem přehozeným dekorativně přes rameno, různé čapky, beranice a poměrně vysoké klobouky s ohrubou vzadu zvednutou a dopředu protaženou do špičky. — Ve třetí čtvrtině 14. stol. se ženský oblek rozděluje na dvě části, úzké rukávy vybíhají přes ruce ve špice. Ozdobou mužského kabátce jsou knoflíky na rukávech, sahající až k lokti nebo k rameni, lalokovité cípy a vykrajování dolního okraje kabátce. U mužů i žen se kolem boků, nízko pod pasem nosí ozdobný pás a po německém vzoru se na řetěz ke krku nebo kolem pásu přivěšují rolničky, s nimiž se někdy setkáváme i na špicích



první polovina
14. stol.

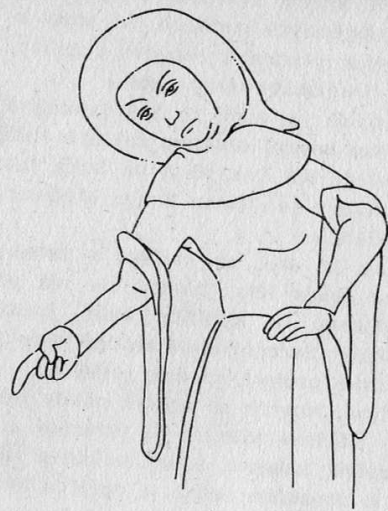

kolem poloviny 14. stol.



70. léta 14. stol.



pišťala
s měchuřinou

kápě

kolem 1400



kolem 1376

počátek 15. stol.



kolem 1400 —
nohavice mi-parti



1432



mužských střeviců, tak dlouhých (delších až o tři délky než chodidlo), že musí být k noze připevňovány, aby se dalo kráčet. — V době Václava IV. se kabátce v prsou a v ramenou vycpávají (někdy mají úzké rukávy, jindy nahoře široké a dolů se zužující, nebo směrem dolů rozšířené a cípatě vykrajované) a kalhoty jsou přiléhavé s každou nohavicí jiné, odlišné barvy (tzv. mi-parti). Ženské francouzsko-burgundské vysoké kornoutovité čepce (zv. hennin) se závoji nejsou u nás doloženy.

Oděv venkovanů a řemeslníků je jednodušší (u vesničanů i chudší): základ tu tvoří suknice po kolena nebo kratší, v pase podkasaná, dále kukla s kápí a přiléhavé nohavice.

Také druhá polovina 15. a počátek 16. stol. vynikají velkou pestrostí a tvarovou rozmanitostí, v níž přetrvává hodně z toho, co jsme viděli již dříve. U mužů je to např. cípaté zakončení krátkých svrchních rukávů i přiléhavých kabátců pod pas, množství knoflíků, mezi nimiž (nejen u přiléhavých fráčků a po celé délce jejich rukávů, ale i u volných kabátů) se oděv rozvírá, dále dvoubarevnost nohavic, vytlačovaná však vložením jinobarevných pruhů po celé délce. Na nohou se nosí špičaté střevíce nebo měkké poloshrnuté vysoké boty. U starších mužů převládá delší suknice a svrchní kabátec s rozstřihávanými rukávy nebo — a to i u žen — kabát s širokým kožešinovým límcem,



MINCIŘI po 1463



KUTNOHORŠTÍ HAVÍŘI

po 1493

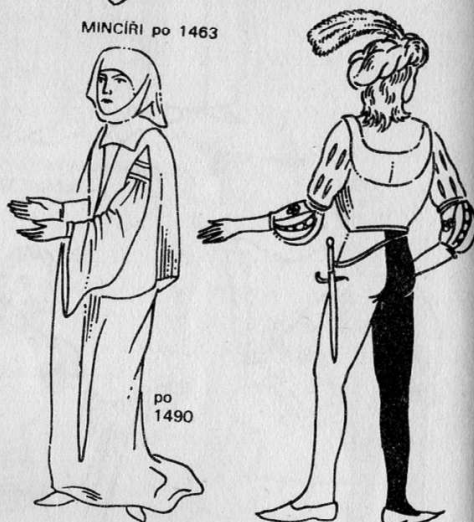

po 1490

po 1485



po 1485

po 1495

případě i manžetami rukávů. Krátké kabátce mladíků a šviháků se někdy vycpávají do tvaru zvaného husí prsa, typického také pro pozdně gotická brnění, a buď mívají límec, nebo jsou pod krkem rozevřené. Sahají-li do půl stehen či ke kolenům, bývají na hoku rozstřižené, někdy až nad pas, nebo vystřižené tak, že vpředu i vzadu zůstává lalokovitě zakončený zástěrovitý cíp. Rukávy střídají nejružnější úpravy známé již z doby dřívější, ale před r. 1500 se u ramenou objevují balonkovitá rozšíření. Kolem zřetelnou bezvousých tváří se nosí koncem století nakadeřený dlouhý vlas a hlavy pokrývají kožešinové čepice, lehké okrouhlé čapky, kulaté klobouky s perem, ale i jakési vysoké a objemné tuhaté klobouky. — Stejně tak v ženské módě trvá jako v předhusitské době dlouhý šat, svrchní někdy s vlečkou, s přiléhavým živůtkem, někdy se šněrováním a s velkým oválným výstřihem. Rukávy jsou buď přilehlé nebo pod krátkým svrchním rukávem dále rozšířené, či pytlovitěho tvaru, sevřené pak v půli předloktí. Kromě toho se nosí plášť. Vlasy u dívek zůstávají povětšinou dlouhé, rozpuštěné a nakadeřené, u žen se různě zavinují bílou rouškou a v poslední čtvrtině 15. stol. se vkládají do sítek a přiléhavých vyšívaných čepečků nad holým krkem. Méně zámožné vrstvy a chudina se pochopitelně oblékají jednodušeji, naproti tomu havíři, např. v Kutné Hoře, mají slavnostní bílé obleky s kápěmi a vyšívanými pruhy a dvojitým vladislavským W na prsou, takže se tu setkáváme s počátky havířských stejno-krojů, objevujících se v pozdějších stoletích natrvalo, vždy ovšem stejně jako u vojska — přizpůsobovaných běžné dobové módě.

RENESSANCE

italsky rinascita (rinašita) znamená znovuzrození, obrození. Název vychází z domnění italských umělců, že svými díly křísí starou antickou kulturu. Italští architekti zcela programově hledali poučení nejdříve ve starokřesťanských stavbách, (které považovali za starořímské), později již ve skutečné antické architektuře a první čistá renesanční stavba vzniká v r. 1420, kdy u nás bojuje Žižka na Vítkově. Do českých zemí proniká renaissance r. 1492 a trvá do Bílé Hory (1620). Rozměry se přizpůsobuje lidskému měřítku; proti gotické vertikalitě, směřování vzhůru, převládá šířkovost, klidné vrstvení, vodorovná linie (oblíba atiky) a kromě ostění oken (velmi často sdružených do dvojice) a portálů jsou fasády většinou hladké, oživené sgrafitem, malbou (oblíby nabývá chiaroscuro [čti kyjaroskúro], iluzivní malba, napodobující několika tóny reliéf) nebo jen nárožními obdélníky (obvykle šedými). Hlavní římsa bývá někdy lunetová. Z fecké architektury přejímá renaissance architrávový systém vodorovného břemene (kladí) a svíslé podpory (sloupu) a z římského stavitelství oblouk a pilíř a oba principy s oblíbou kombi-

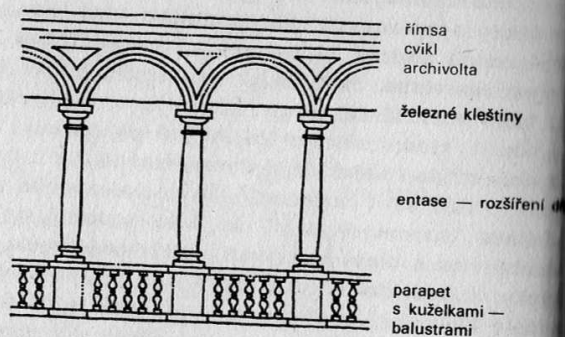

nuje. Sloupové řády, zejména v několikapatrových arkádových lodžích, se řadí podle klasické nadřazenosti od nejjednodušších dole k nejbohatším směrem vzhůru. V arkádách, v zábradlích schodišť i v sgrafitu se objevuje kuželková balustráda. Z kleneb se nejčastěji užívá křížové, valené s lunetami, ale i neckové a klášterní, vzácněji pak kupole. Hrany kleneb mívají vytažené tzv. hřebínky a po r. 1600 často ploché lišty. Z gotiky přetrvávají sklípkové klenby a v žebrových nebo hřebínkových obrazcích sířové i kroužené motivy, přetínání atd. Štuk (zpočátku v Čechách považovaný za méněcennou náhražku kamene) se uplatňuje jak v antikizující ornamentice (vejcovec, perlovec, listovec aj.), tak

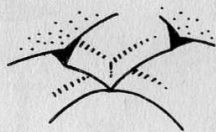

HŘEBÍNKY

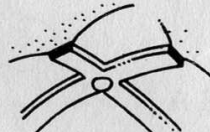

LIŠTA — po 1600



perlovec

listovec

vejcovec

kanelury

cabraka

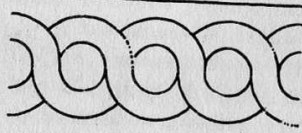

BUKRANION —
dekorativní
byčí lebka

PLETENEK

ve figurálních výjevech alegorických, mytologických nebo čerpajících z antických dějin či bible. Někdy se objevují i terakotové reliéfy (které na Pardubicku v sériové produkci okenních i dveřních ostění nahradily kámen). Oblíbené jsou napouštěné, ale ještě častěji malované trámové a kazetové stropy.

Raná renesance (souběžná s pozdní gotikou a omezující se převážně na portály, okenní ostění a vzácně i podloubí) přináší již r. 1492 zámecké portály v Tovačově a Moravské Třebové, v r. 1493, patrně podle italských vzorníků, tesá dvorská huť Benedikta Rejta (psaného někdy také Ried) okna Vladislavského sílu na Pražském hradě; toto období trvá zhruba do r. 1538. Sloupy, polosloupy i pilastry mají kanelované dřívky s vloženými pilastrami, ještě bez entaze, s hlavicemi z blanitých širokých listů, nebo ze stylizovaných akantů a květin, na tenkých dřívících. Kladi se nad podporami zpravidla nezalamuje.

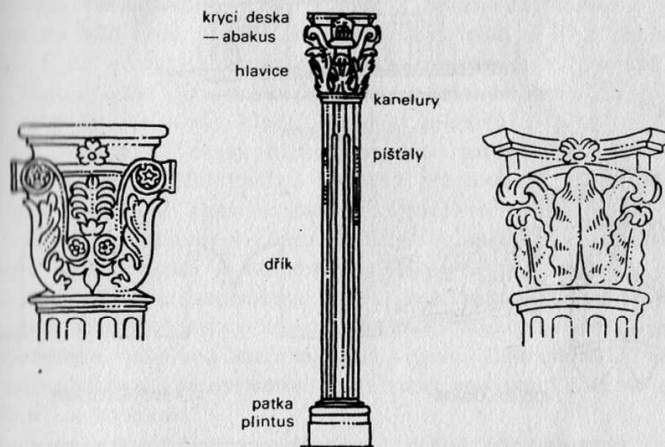

ŘANÉ RENESANČNÍ SLOUP, DVĚ HLAVICE A OKNO

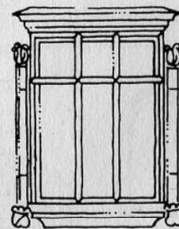

Vrcholná renesance trvá asi od r. 1538, od stavby pražského královského letohrádku (Belvederu) italskými mistry, přibližně do r. 1580 a platí pro ni, co bylo řečeno o renesanci úvodem. Sloupy dostávají klasické tvary hlavic, ale hladké dřívky s entazí. Štíty a atiky (za těmi se někdy střechy svažují opačně, ze stran do středu) užívají v obryse buď volut (závitnic), nebo polokruhových a čtvrtkruhových obloučků (popřípadě vlašťovčích

ocasů], vyvozených z benátské renesance a často spojovaných s dekorativně pojatými prvky z opevňovací architektury, tzv. nelováním (zubaté cimbuří, baštičky, klíčové štíply). Z navzájem ovlivňované práce Italů – Vlachů, hledajících za Alpami obzory a domácích mistrů, oprošťujících se od gotických tradic, se vyvíjí **česká renesance**. Od ní se odlišuje severočeská, francouzsky

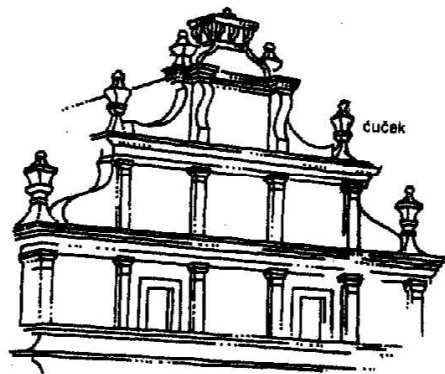

VOLUTOVÝ ŠTÍT

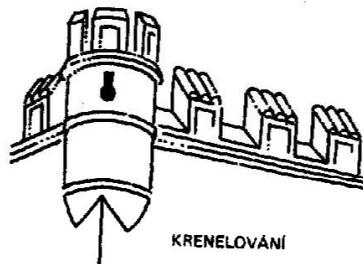

KRENELOVÁNÍ



VLAŠTVOČÍ OCASY

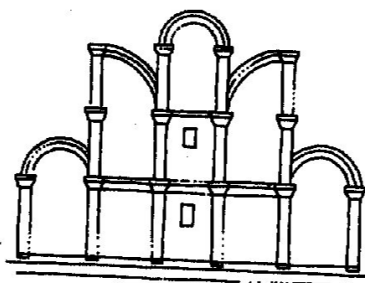

OBLOUČKOVÝ ŠTÍT

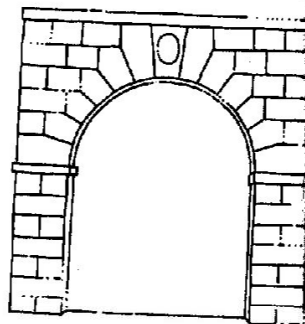

PORTÁL

děná **saská renesance** s množstvím kamenných architektonických článků ve štítech, baňatými dřívky sloupků a portály s nikami v ostění. Epizodou zůstává tzv. **románská renesance**, sahající k tvarům typickým pro románský sloh, např. krychlovým hlavicím sloupů, jichž v převrácené poloze užívá někdy jako patek.

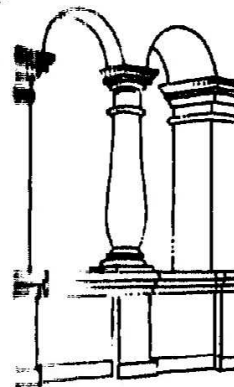

SASKÁ RENESANCE
(baňatý dřív sloupku)

ROMÁNSKÁ RENESANCE

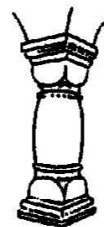

Pozdní renesance proniká k nám s luterstvím kolem r. 1580 a trvá do Bílé hory. Holandský a německý vliv se v ní projevují zejména na architektonické články a ornamentiku. Lomené voluty lemuje opět lišta, konzoly nahrazují jiné články, např. dřívky, trojúhelníky ve vlysu kladí, namísto pilastrů i jako doplněk portálů přicházejí hermy, dřívky sloupů se znovu vracejí ke karyaturám a jejich dolní třetinu pokrývá ornamentika, zejména tzv. baňatý ornament (beschlagwerk). Charakteristický je stáčený štít s navlasy (rolwerk). Štíty a nástavce nad portály a okny se rozpolcují a do rozeklání se vkládají obelisky nebo lucerničky či válcové lucerničky. Ostění dostávají uši a ve sgrafitu se kromě geometrického členění uplatňují figurální mytologické i náboženské, většinou starozákonní výjevy. Toto slohové údobí přechází v **manýrismus**, který tvoří spojovací článek mezi renesancí a barokem.

Renesance jako sloh i myšlenkový proud (humanismus), opíraje se o díla antických filosofů a básníků, o poznatky z cest, o přírodní vědy (jímž razí cestu alchymie, astrologie i lékařství), vymaňuje se ze zajetí středověkých dogmat a obrací se

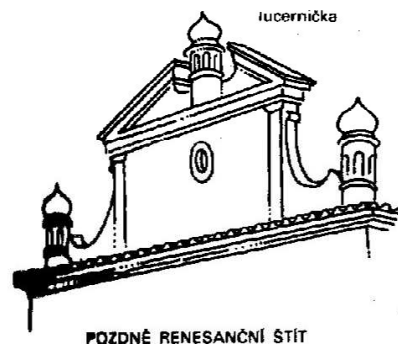

POZDNĚ RENESANČNÍ ŠTÍT

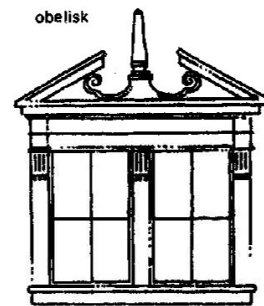

SDRUŽENÁ OKNA

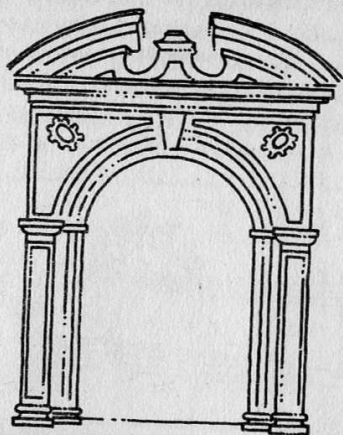

PORTÁL



POBÍJENÝ ORNAMENT — BESCHLAGWERK

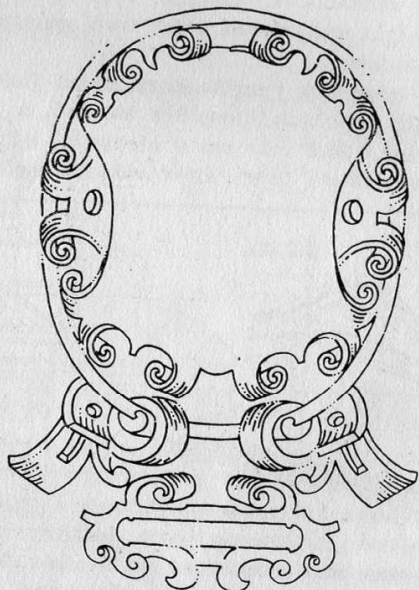

ZAVÍJENÝ ORNAMENT — ROLWERK



HERMA

člověku — k jeho osobnosti a individualitě (obliba portrétů, často anonymity umělců) a vůbec k životu pozemskému, který nemá být již jen odříkavou přípravou pro věčný život posmrtný.

On popředí proniká měšťanstvo neochuzené nadlouho ani konfliktami po nezdařeném povstání r. 1547 proti Ferdinandovi I. šlechtě, aby udržela v hospodářství krok, chápe se sama podnikat; se středověkých bojovníků se mění šlechtici ve velkostatkáře zakládající rybníky, ovčiny, chmelnice, vinice, ale i pivovary (a zde se střetávají v neustálých sporech s městy) a skiárny. Zakladními stavbami jsou nyní zámek, palác a měšťanský dům, zatímco kostelů se staví méně. Církev, omezovaná zprvu kališníky, ale pak zejména luterány a českými bratry (sjednocenými na společeně, tzv. české konfesi) má být posílena příchodem jezuitů do Prahy (1556) a r. 1611 sahá prostřednictvím vojsk pasovského biskupa k ozbrojené intervenci proti platnosti Majestátu Rudolfa z r. 1609, zaručujícího nekatolíkům značná práva. Když pak je zbořen protestantský kostel v Hrobě a zavřen kostel v Broumově (a řada tamních občanů uvězněna), vybíjejí se nastrodané rozpory pražskou defenestrací (1618) — svržením místodržících Slavaty a Martinice (a písaře Fabricia) z oken Hradu (císař Matyáš totiž již trvale pobýval ve Vídni). To je také začátek třicetileté války. České stavovské vojsko, pro nedůvěru pánů k poddaným složené z cizích žoldnéřů, je poraženo 1620 na Bílé hoře a Fridrich Falcký, „zimní král“, ponechává zemi osudu a prchá s Čech. S celou řadou násilných změn, renesance ustupuje baroku, oficiálnímu slouhu cizáckých vítězů.

BOJOVÉ FORMACE PĚCHOTY Z POČÁTKU 17. STOLETÍ

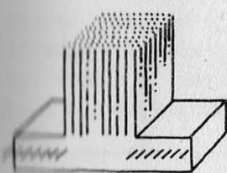

NIZOZEMSKÝ ZPŮSOB —
dopluk o 500 mužích, užívaný
českým vojskem

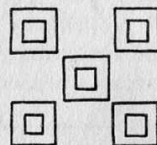

ŠPANEĚLSKÝ ZPŮSOB, zvaný tercie — dutý čtverec
o 3 000 mužích — zevně mušketyři, uvnitř pikovníci
s dlouhými pikami

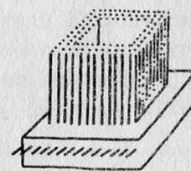

Výše zmíněné ekonomické změny i nový světový názor se odrážejí také ve způsobu života renesanční společnosti. Šlechta buď zcela opouští osamělé hrady, popřípadě v nich ponechává správu panství, nebo je modernizuje přístavbou nového paláce, arkádovým ochozem na staré věži apod., převážně však dává přednost novému obydlí, jímž je na panství zámek a v sídelním městě panovníkově palác. Zámek vychází často ze schématu italského kastelu — obklopuje čtyřmi křídly nádvoří, do něhož (v Čechách však nikdy na všech čtyřech stranách) se obracejí arkádové lodžie, jimiž se chodí k jednotlivým místnostem, prozatím bez pevně stanoveného určení. Nárožní věžice a vyzdívané

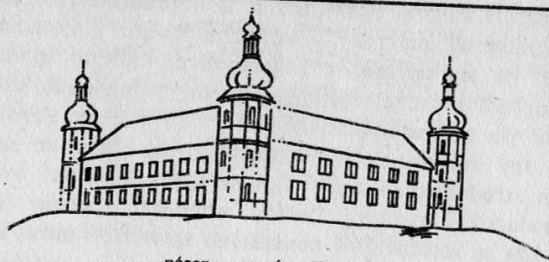

násep — za ním příkop

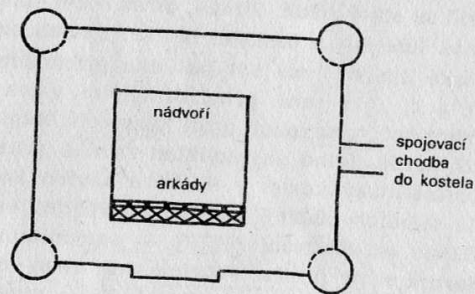

zámek s nárožními věžicemi — KOSTELEC NAD ČERNÝMI LESY

příkopy občas upomínají na obranný charakter italských kastelů. Menší zámky o jednom nebo dvou křídlech mívají místo arkád často jen chodbu. Řada venkovských **tvrzí** si dodnes uchovává klenby nebo sgrafita. Městský **palác** nestává volně, ale komfortem se podobá zámku. U obou se zakládají geometricky řešené **zahrady** s terasami, fontánami a **letohrádky** (půdorysnou hříčkou je šesticípá dispozice letohrádku Hvězda na Bílé hoře), oranžeriemi a fíkovnami. Stavějí se jízdárny a pro míčové hry **míčovny**. **Měšťanské domy**, dispozičně blízké gotickým, se někdy rozšiřují spojením dvou parcel (zejména po zhoubných požárech

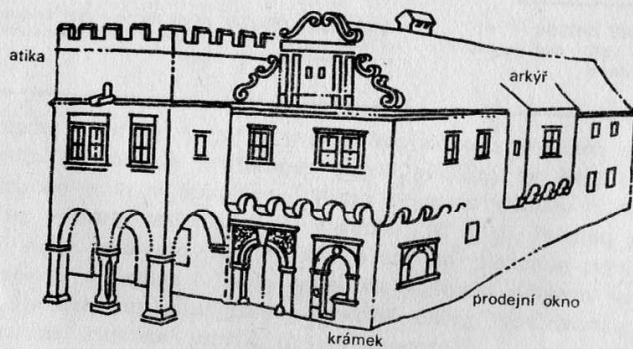

MĚŠTANSKÉ DOMY — vysazením patra na krakorce se vyrovnává nepravidelnost přízemí

salých měst) a pak mívají dva štíty. Charakteristické jsou pro ně válcové nebo mnohoboké — nejčastěji nárožní — arkýře a některé mají i arkádové lodžie v nádvoří. Město reprezentují novostavby **radnice** s věží a **bran** (nová **opevnění** vznikají jen ojediněle, např. sypané bastiony tvaru komolého kužele, spojené s hradbou ve vodním opevnění perněstějských Pardubic), ostatní vybavení (zmíněné podrobněji v gotice) se přestavuje nebo doplňuje, v městech i při venkovských panských sídlech se objevují pivovary s dvoulodními klenutými prostory, vyrůstají sýpky, mlýny atd.

litář **kostely** se doplňují **zvonice**, předsíněmi a uvnitř literátskými tribunami, v novostavbách až do počátku 17. stol. přežívá gotická tradice v polygonálním závěru presbyteria, často s opěrnými pilíři, ve štíhlých oknech s kružbami a v síťových obrazcích kleneb, nezřídka na kamenných žebrech. Teprve před nástupem baroka se objevují půdorysy protáhlého mnohoúhelníka a elipsy. Krajinu ožívají početná **boží muka**.

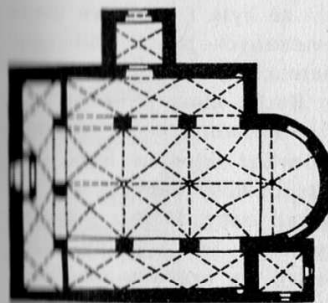

RENASANČNÍ KOSTELY: BRANDÝS NAD LABEM A KOSTELEC NAD ČERNÝMI LESY, zámecký kostel

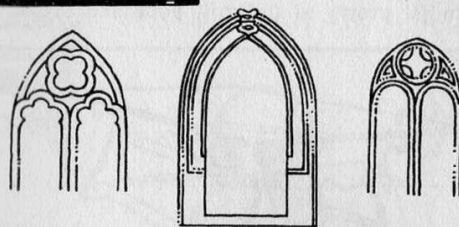
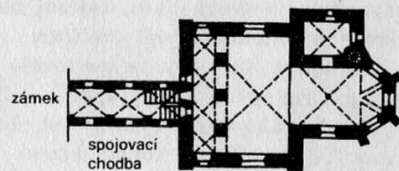

typické renesanční pravouhlé zalamování profilu



přežívání kružeb a lomeného oblouku z gotiky

. Kromě brodů přes vodní toky vedou **mosty**, jednak kamenné, jednak dřevěné, v podobě kryté chodby.

Interiéry, buď klenuté, někdy s bohatými ornamentálními a figurálními štukaturami, nebo s dřevěnými trámovými a kasovými stropy (malovanými běžně i v měšťanských domech), měly valy stěny, zejména v zámcích, někdy pokryté malbami s ornamentikou, alegorickými postavami nebo celými výjevy (mezi stropními trámy bývají často pestře malované květinové a ovocné festony s vlajícími červenými stužkami zakončenými trapečkovitými a kolem kamenných portálků se malovaly ještě ozdobné iluzivní portály a edikuly), jindy se obkládaly dřevem — deštěním, popřípadě ověšovaly tlačnými barvenými a zlacenými koženými tapetami nebo nástěnnými koberci (tapiseriemi, gobelíny). V hojném počtu se objevují závěsné portrétní obrazy, vytvářející celou rodovou galerii. Bohatě štukované nebo tesané krby se obdobně jako v gotice zřizovaly souběžně s kamny z barevně polévaných kachlů. Kuchyně měly nad ohništěm buď přímo otevřený komín nebo dymník, opatřovaly se výlevkou apod. Vyřezávané, intarzované nebo pestře ornamentálně malované byly i výplňové dveře a také ozdobně kované mříže z provlékaných prutů kruhového průřezu, stáčených do spirál a propletenců a na koncích roztepávaných do tvarů listů, zvířecí nebo lidské hlavy v helmici, se zlatily a mnohobarevně natíraly (i v kostelích, nad kašnamí a studněmi). Do oken se vsazovaly malované skleněné terče s figurami, rodovými znaky apod. — Základní kusy nábytku se dále vyvíjejí; truhly jsou vyřezávané, dostávají nohy, židle s poměrně vysokými svislými konstrukcemi opěradel se doplňují kůží, s vlašskou renesancí přicházejí jako nový typ kredenc a kabinet, šlechta a zámožnější vrstvy si pořizují benátská zrcadla. Interiéry

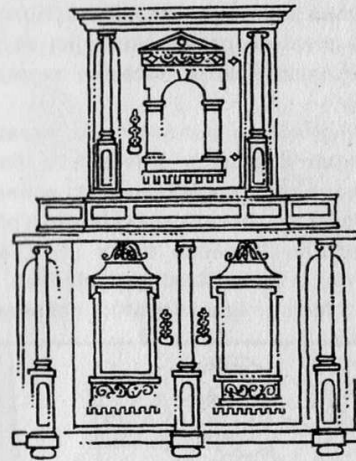
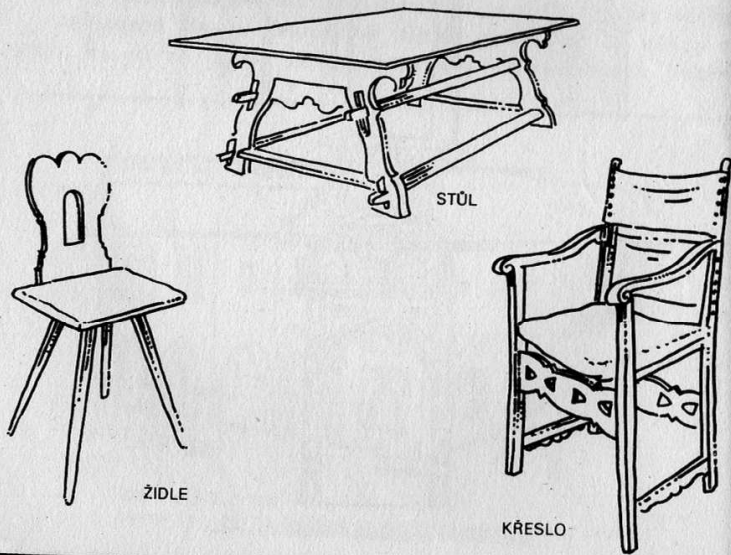

KREDENC

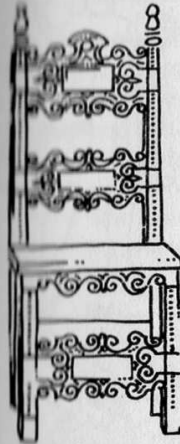

ŽIDLE

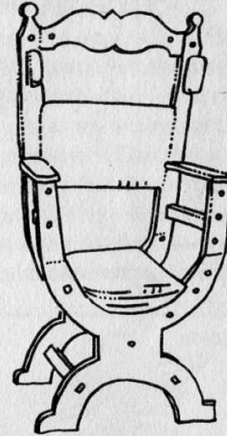

KŘESLO

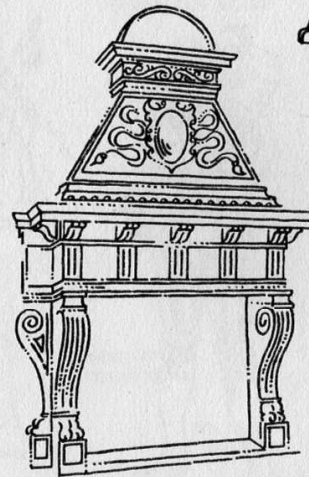

KRB

obohacují benátské sklo, české a německé sklo emailované, italská a habánská malovaná majolika, cínové a stříbrné nádoby a předměty, vázy, mísy a mycí soupravy, skládající se z konvice a mísy. Viceramenné lustry jsou kovové, většinou mosazné podobně jako svícny.

S renesančními obleky se setkáváme na obrazech a grafických listech, na reliéfních doplňcích staveb a v hojně míře na epitafích a kamenných náhrobcích — tam ponejvíce se ženská móda, zatímco muži tu bývají zdobováni převážně v brnění.

Ze Švýcarska a jižního Německa tehdy proniká móda prostřihaných částí oděvů, v prostřihání podložených jinobarevnou látkou, běžná na oblecích lancknechtů; podobně se projevují



ŠLECHTA

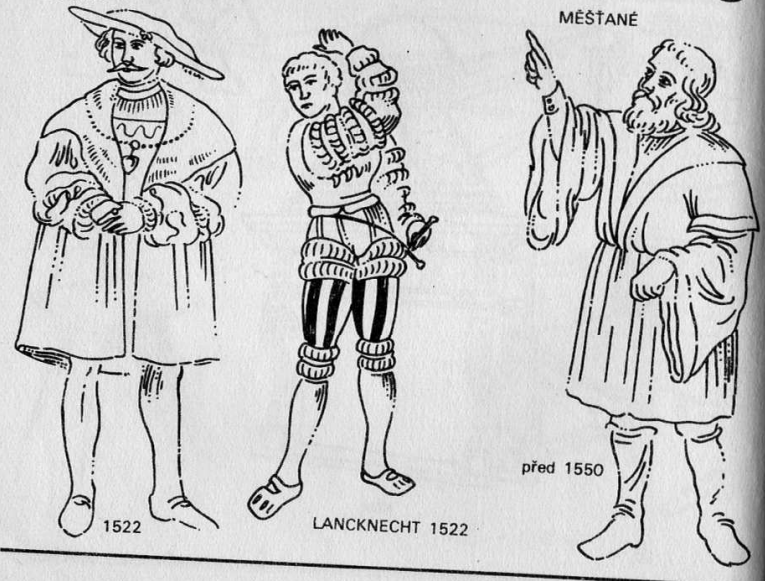

MĚŠTANÉ



MĚŠTANÉ
1582 1586

i mužské kožené střevíce se širokými tupými konci. Muži nosili barety, kamizolu (v níž, zejména u krku, bylo vidět košili), a krátké kalhoty a punčochy. Ženský oblek tvořily baret, živůtek se stojatým límcem a dvě sukně na sobě a k tomu v zimě dlouhý kabát. Toto oblečení v pestrých barvách ustupuje v poslední třetině 16. stol. španělské módě, v níž převládají tmavé tóny. Obleky mužů i žen jsou tuhé, nutící postavu do důstojné ztrnulosti, a doplňuje je příznačný skládaný španělský límec, postupně zvětšovaný, jenž si pro svůj tvar vysloužil název mlýnský kámen.

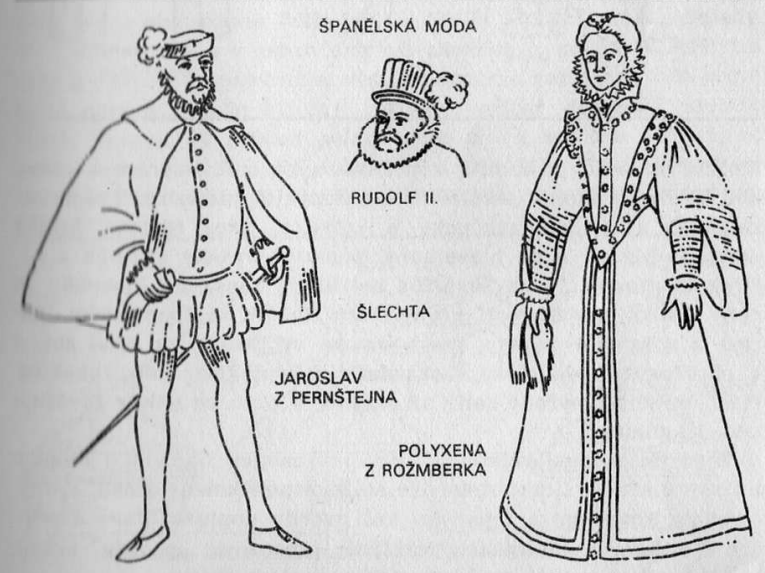

ŠPANĚLSKÁ MÓDA

ŠLECHTA



TŘÍLETÝ HOŠÍK — 1605



1618

kolem 1620

Mužská kazajka je upnutá a počátkem 17. stol. v prsou a ramennou vatovaná stejně jako krátké balonovité nohavice. Na nohou se nosily trikotové punčochy a střevice, přes ramena krátký otevřený plášť a na hlavě tuhý, poměrně vysoký klobouk s neširokou střechou, jenž se příliš nelišil od ženského klobouku té doby. Ženský oblek tvoří krunýřovitý živůtek se španělským límcem a s úzkými rukávy, jen u ramen vycpanými, a tuhá sukně s obručovými výztužemi, bez vlečky. Doplnkem jsou rukavice. Plášť, vpředu otevřený, sahá až k zemi, k pasu se někdy zavěšuje jakási kabelka.

Před třicetiletou válkou se v našich zemích objevují i dlouhé mužské pláště a široké nohavice stažené pod kolena mašlí. Kordy s bohatě kovanými a tepanými koši tvořily doplněk úboru šlechty a v častých šarvátkách pomáhaly prosazovat „pravdu“ svého pána, k jehož vzdělání nutně patřila znalost šermu.

BAROK A ROKOKO

Název barok má obdobně jako gotika původně hanlivý příděch. Ve středověké logice označoval nesprávné a směšné úsudky a v portugalštině znamená cosi jako nabubřelý. Pojmenování slovní, vzniklého v 16. stol. v Itálii a rozšířeného v 17. a 18. stol. ve Evropě, je narážkou na „nedostatky“ baroku ve srovnání s pravidly a zásadami renesance. Do Čech proniká barok již po r. 1610 a trvá do druhé poloviny 18. stol., kdy se kolem r. 1750 jeho epizodou stává rokoko.

Východním slohem mu byla italská pozdní renesance, a z ní vzniklý **manýrismus**, slohové období mezi renesancí a barokem, snažil se o dokonalost čerpáním ze slavných vzorů a vyzkoušených kompozic až k určitým návykům (manýrám) na úkor vlastní tvorby. Barok v architektuře nastupuje cestu dvěma směry. První **klasicizující** — tvaroslovím i strohým uspořádáním vnějšku i prostoru připomíná antiku, druhý — **dynamizující** — je plný pohybu, napětí, křivky se zmocňují nejen jednotlivých tvarů ale i půdorysů, které se složitě konstruují z elips, takže stěny se vlní v konvexních (ven vypouklých) a konkávních (dovnitř vyduťtých) prohnutích a dávají vznikat prostorům s kupolemi a nástropními malbami, které iluzivně otvírají pohled do oblačných nebeských výšin a postavami světců, na monumentální sloupové architektury a do neexistujících kupolí. Zlato, štuk, barevné umělé mramory a rafinovaně přiváděné světlo dosahují někdy až divadelního účinku.

Barok (i když v našich zemích ne od samého počátku) vyniká neobyčejným urbanistickým citem. Architektury komponuje ve vztahu k prostoru náměstí nebo ulice (neváhá k dosažení tohoto cíle obrátit kostel třeba o 90° i 180°, presbyteriem k západu, nebo boční jeho stranu řešit jako průčelí) i pro dlouhé průhledy, ať v ulicích, nebo v zahradách při zámcích a palácích. Úsilí baroka o osovost a souměrnost vede k tomu, že např. u zámků protilehlé objekty (nebo křídla) různého určení dostávají stejnou vnější úpravu, že průčelí paláce nebo domu má dva portály, ač pouze jeden vede do průjezdu, že po stranách vjezdů bývají symetricky dvě branky, z nichž jedna zůstává od počátku slepá atd.

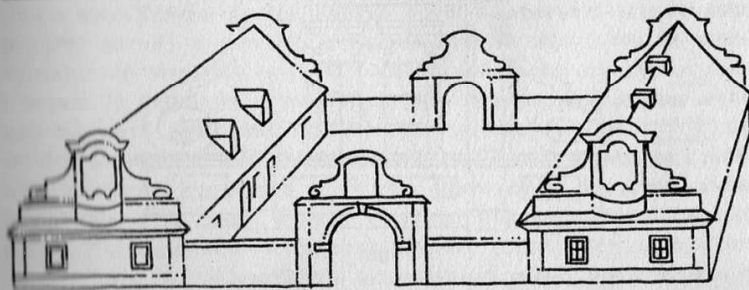

SOUMĚRNÉ ŘEŠENÍ HOSPODÁŘSKÝ DVŮR — MARKOVICE U ČASLAVĚ

Raný barok převážně klasicizující a zejména v počátcích moravský, se objevuje souběžně s pozdní renesancí (1611 a 1613 luteránský kostel N. Trojice v Praze, nyní P. Marie Vítězné, u Jezulátka v Karmelitské ulici a 1614 Matyášova brána na Hradě) — vítězství Habsburků na Bílé hoře 1620 mu pouze otvírá naplno brány — a trvá do 90. let 17. stol. I když za třicetileté války je stavební činnost omezena (např. valdštejnské stavby v Praze a v Jičíně), ve druhé polovině 17. stol. vyrůstají šlechtické paláce a zámky i kostely s kolejami navrátilivšího se jezuitského řádu (odtud termín „jezuitský barok“). Jsou to většinou rozlehlé, zdejšímu prostředí tvarem i měřítkem cizí stavby převážně onoho strohého klasicizujícího směru a různé umělecké úrovně a navrhují je i stavějí italští mistři nestejně kvality. Portálky i ostění oken (někdy po renesančním způsobu ještě sdružených) dostávají typické uši s kapkami, nad okny se přes jednu osu (nebo podle pater) střídají trojúhelné a segmentové frontony a tyto tvary také zakončují štíty, ze stran sevřené volutovými křídly a v obrysu doplněné kamennými koulemi, piniovými šiškami nebo obelisky. Vysoké pilastry nebo polosloupce spínají dvě i více podlaží a stejně jako na kamenných portálech se přes jejich dřívky přetahuje pásová bosáž. Klenby jsou valené s výsečemi (lunetami) nebo styčnými výsečemi (podobné křížovým), a zejména v kostelích je dělí na pole jeden nebo dva pásy, nesené při stěnách odpovídajícím počtem pilastrů, kupole i jejich tambury bývají mnohoúhelné. Štuk je těžký, plastický, z ornamentů převládají rouška (šátek), ovocný a květinový feston a boltec, kombinovaný někdy s penízky.

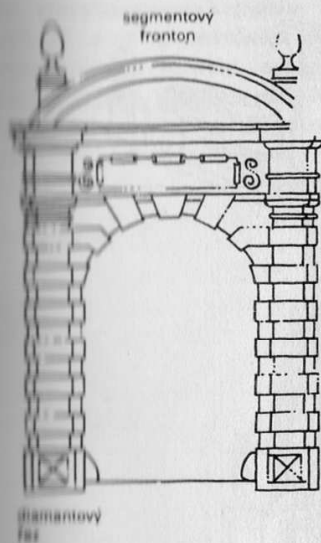
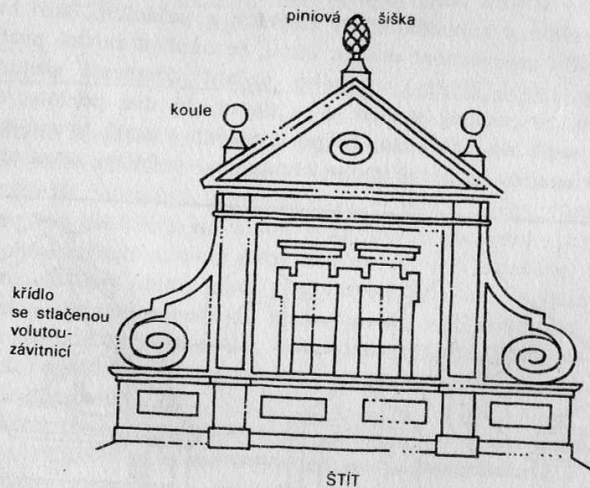

PORTÁL



SCHÉMA RANÉ BAROKNÍ FASÁDY 2. poloviny 17. stol.



Vrcholný barok zabírá období přibližně od 90. let 17. stol. do poloviny 18. stol. a patří o něm všechno to, čím jsme si charakterizovali dynamizující směr. Barok přestává být importovaným, „cizím slohem“; zejména v díle obou Dienzenhoferů, otce Kryštofa a syna Kiliána Ignáce, nabývá nového zabarvení (český nebo pražský barok) a zároveň evropské úrovně. Ale i tvorba méně významných stavitelů, nyní již i Čechů, vrůstá do organismu měst i vesnic — doplňuje a zmalebňuje je. Vše prostupují křivky, vznikají kasulová okna, mansardové střechy, plackové klenby a v kostelních architekturách Dienzenhoferů tzv. česká klenba se v měkkém zakřivení klene nad prostorem libovolného půdorysu, a nejsou dělena na pole, je jako stvořena pro velkolepé nástropní malby. V ornamentice — na architektuře, podstavcích soch, v řezbách i kovu — se vystřídají akant (nově méně výstižně zvaný lupen), akant s pentlí, páska, mřížka a mušle, z níž se vyvíjí foka).

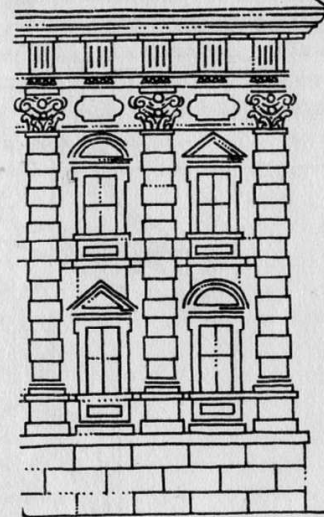
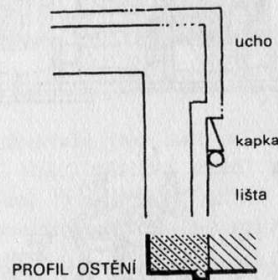
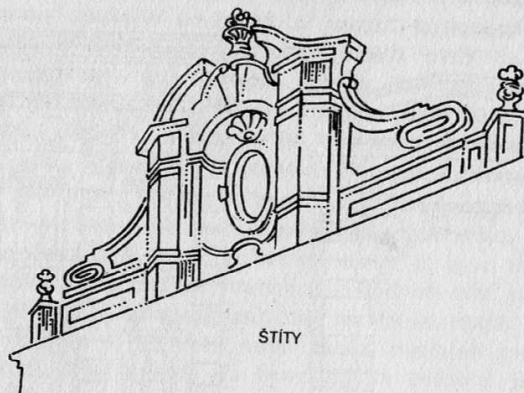

STÍTY

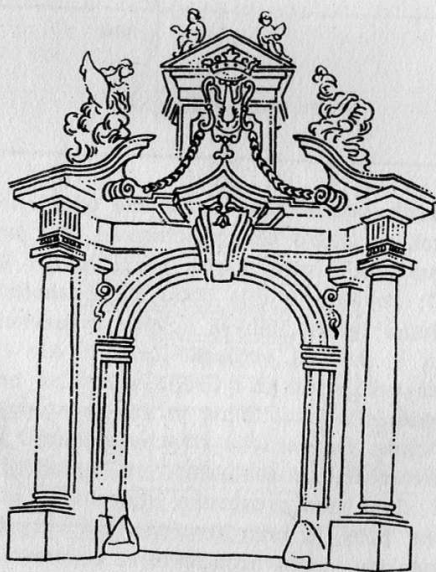
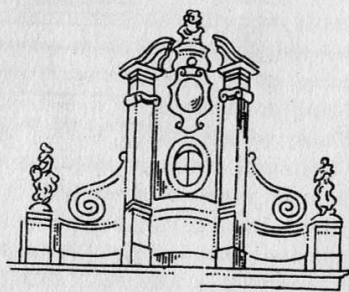

PORTÁL NEBO SAMOSTATNÁ BRÁNA

Barokní gotika vytváří v architektuře i v kostelním mobiliu pozoruhodnou kapitolu v rámci vrcholného baroka první poloviny 18. stol. V nevelkém počtu staveb (převážně obnovované staré klášterní kostely a jen ojediněle novostavby) používají architekti jako Giovanni Santini Aichl (Jan Santin Aychl) nebo Ottavio Broggio tvarů inspirovaných gotikou (v mobiliáři oltáře Casara Widmanna), komponovaných však barokně.

BAROKNÍ GOTIKA



CHÓR U KUTNÉ HORY

předsíň kostela

Baroko v naší architektuře (asi mezi r. 1745 a šedesátými až sedmdesátými léty 18. stol.) zůstává téměř epizodou. Charakterizuje je ornament rokaj (rocaille) a určité zdobnění, přičemž se zřetelně nedá jednoznačně odlišit od baroka.

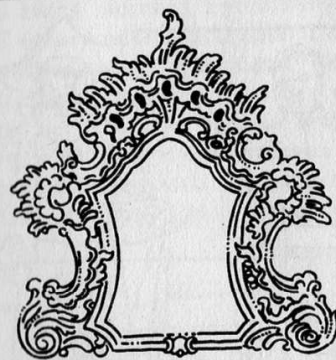

ROKAJOVÁ ORNAMENTIKA

Barok přichází po Bílé Hoře do země těžce postižené následky třicetileté války. Poprava 27 českých pánů [přesněji pánů, rytířů a měšťanů] r. 1621 byla jen pobídkou všem, kdo se nechtěli podrobit vůli Habsburků a rekatolizaci, aby opustili zemi. Města

i vsi (z nichž mnohé po vypálení zanikly) jsou co chvíli cílem sařských i cizích vojsk, sedláci prchají do lesů a z některých stávají loupežníci [pověstí Petrovští], stejně jako později z brodruhů a bývalých žoldnéřů, kteří po skončení třicetileté války se uchycují na opuštěných hradech (proto také Ferdinand III. káže celou řadu hradů pobořit).

Městům byl Obnoveným zřízením zemským ponechán na směch jediný hlas a z hospodářské ochablosti se vzchájej teprve v 18. věku. Proti selskému lidu na venkově se postupuje nevybíravě: opuštěné grunty se spojují v dvorce a statky a zbylé obyvatelstvo se mění v nevolníky, zbavené práva volby povolání, stěhování atd. Stará privilegia se ruší a odpor proti tomu je tvrdě potlačován (např. r. 1695 poprava vůdce Chodů Jana Sladkého -Koziny v Plzni). Vojensky rozdraceno bylo sice také velké povstání sedláků r. 1775 (zakončené příslovečnou bitvou u Chlumce nad Cidlinou), ale přinutilo Marii Terezii k vyhlášení některých reform.

Proti lidu stojí vládnoucí vrstva, kterou kromě panovnického rodu Habsburků vytvořila jednak pobělohorská šlechta cizího původu, jednak povýšenci z řad přísluhovačů císaři a církvi. Jejich čilá stavební činnost, manifestující moc a bohatství, je financována nejen z výtěžku lesů a polí, ale i z nově zakládaných textilních manufaktur a skláren. Také církve, získavši na sněmech první místo, zahlašuje všemi prostředky ztráty způsobené reformací. V tom jí posloužily protireformační řády, kapucíni a zejména jezuité (z nichž vyšel i představitel doby temna P. Antonín Koniáš, smutně proslulý veřejným pálením nekatolických knih), stejně jako na city působící okázalé náboženské slavnosti, procese a pouti k zázračným obrazům a sochám, nádherná kostelní interiéry s leskem zlata, vůní kadidla a hudbou, a ovšem i svatořečení Jana Nepomuckého, jímž měla být z mysli Čechů vymazána vzpomínka na M. Jana Husa.

FERDINAND III.



JEZUITÉ

LEOPOLD I.



tyto nové politické, hospodářské i náboženské poměry vyvolávají samozřejmě rozsáhlou stavební činnost.

Hánky — kromě sezónních loveckých zámečků — zůstávají státem šlechty na venkovských panstvích. Starší uzavřenou čtyřstrannou dispozicí, v podstatě italskou jako v renesanci, často s arkádami kolem středního dvora, vystřídává otevřená trojkřídlá — podkovová — dispozice francouzská s čestným dvorem (cour d'honneur — čti kúrdonér), kdežto hospodářský dvůr, přiléhající původně k zámku, se zpravidla stěhuje z estetických i hygienických důvodů na samotu. Půdorys zámku se stává složitějším, průchodní místnosti se specializují pro určitý účel (salonky, budoáry, jídelna, knihovna, ložnice, kaple, obrazárna, divadlo) a přední místo zaujímá první patro — tzv. piano nobile — a středním sálem, spojeným s balkónem a někdy i vnějším, schodištěm doplněným schodištěm s parkem. Většinou to bývá trojdielná terasovitá italská zahrada nebo osově geometricky řešený francouzský park se salou terrenou, fontánami, sochami, groty, bludišti a pergolami a na něj nejednou navazuje daňčí obora nebo aleje lip (mnohdy o 4 řadách stromů), lemující příjezdní cestu nebo směřující k pohřební kapli či kostelíku.

Podobně vybavené **městské paláce**, sevřené často řadovou zástavbou, mívají někdy široké průčelí převyšeno pavilóny a balustrádou se sochami, řazenými podle rytmu pilastrů ve fasádě, a portál do průjezdu a později do obvykle trojlodního vestibulu s nástupem na reprezentativní schodiště. Vzadu, někdy na terasách, se rozkládá architektonicky řešená zahrada.

Města se do konce 17. stol. vzpamatovávají z následků třicetileté války a teprve barok 18. stol. je v detailu i panoramatu zmatkuje, ať již jde o věže kostelů, radnic nebo domovní štíty. Na náměstích se od druhé poloviny 17. stol. vztyčují mariánské, trojité nebo svatojánské sloupy (někdy jako výraz díky za odvrácení moru, a proto zvané morové), zprvu skutečné sloupy, v 18. stol. též obelisky a útvary navršených oblaků s řadou soch a reliéfy. Kamenné sochy se stavějí i na četné kašny, při vchodech na hřbitovy, na zdi, rampy a mosty po vzoru plastik na Kameném mostě v Praze. Barokní **dům**, není-li vázán úzkou gotickou parcelou, je šířkový, v 18. stol. s mansardovou střechou a vikýři, střední zeď je souběžná s průčelím, podlahy v patrech v jedné rovině a průčelí často členěné jedním nebo dvěma rizality.

BEHĚMA VOLNÉ STOJÍCÍHO
DOMU, FARY, PALÁCE
NEBO ZÁMEČKU 18. stol.

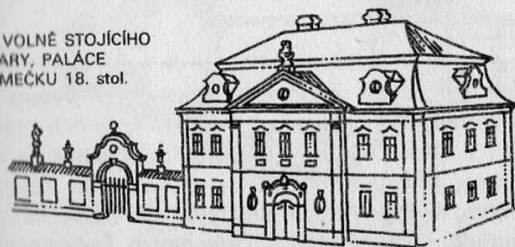

Městská opevnění, vesměs gotická, nestačí již k obraně, i kdy některá města se narychlo opevnila ve třicetileté válce, ať proti císařským, nebo později proti Švédům bastiony z hlíny dřeva či z materiálu ze stržených předměstí. Pouze určitý počet strategicky významných měst se mění v **pevnosti** (podle okolnosti s citadelou). V českých zemích ani nově zakládané pevnosti nemají půdorys pravidelné hvězdice, jako např. na Slovensku Leopoldov; u ostatních se před gotické hrady staví opevnění holandského systému s pětibokými bastiony, cihelným lícem, kasematem a raveliny v příkopě, za nímž se rozkládá volné koliště (glacis). Jiné raveliny nebo rohy (hornwerk či kornišon) obdobně jako v gotice barbakán chrání bránu.

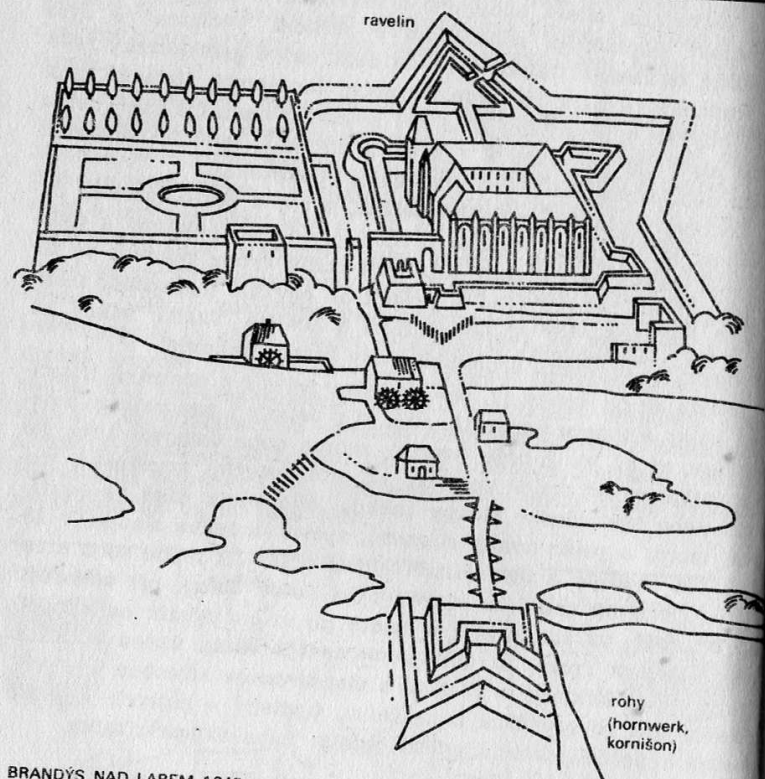

BRANDÝS NAD LABEM 1640 —
RENASANČNÍ ZÁMEK DOPLNĚNÝ BAROKNÍM OPEVNĚNÍM

Kostely spolu se zámky jsou opět ukazatelem vývoje slohu. V 17. stol. převažuje typ přinesený jezuiti z jejich rádivého kostela Il Gesù (il dzezu) v Římě, jednolodí, do něhož se z boků otvírají nižší kaple, propojené průchody, a nad nimi někdy ještě tribuny. Průčelí, často dvouvěžové, dělí výrazné římsy na několik vodorovných pořadí. O podélných i centrálních jednotných prostorech 18. stol. na složitých zprohýbaných půdorysech platí to,

co bylo o slohu řečeno úvodem. Jejich mohutné koutové pilíře, masivní klenby nebo tambury kupolí, vyplňují v přízemí kaple, v patře oratoře. Menší stavby dynamizujícího směru baroka mají půdorys elipsy.



ŘANÉ BAROKNÍ PRŮČELÍ
— jezuitský kostel v KLATOVECH

VRCHOLNĚ BAROKNÍ PRŮČELÍ
— centrála v KLDNĚ

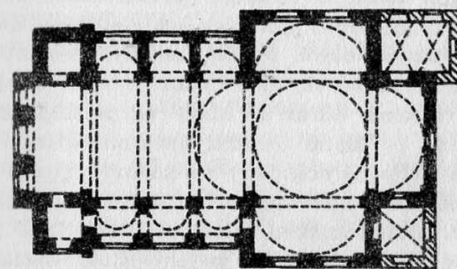

PŮDORYS TYPU IL GESU — KLATOVY

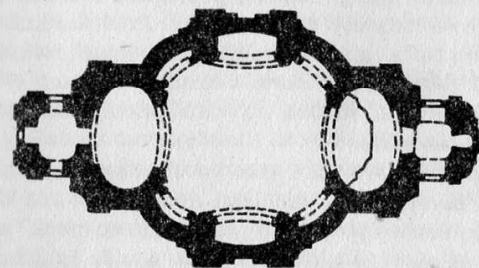

VRCHOLNĚ BAROKNÍ PŮDORYS — ODOLENA VODA

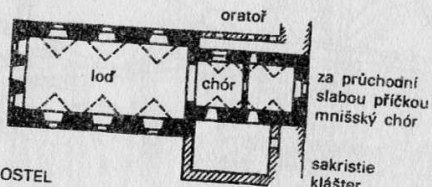
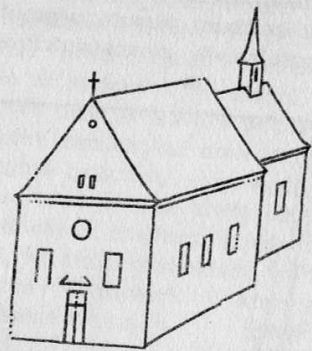

KAPUCÍNSKÝ KOSTEL

Typově ustálené jsou kapucínský kostel (již od renesance jednoduše bez věže, s trojúhelným štítem a pravouhlým presbytářem, předěleným napříč, dále santa casa (svatá chýše), ústřední svatyně čtverých **loret**, a konečně jeruzalémská kaple či **kaple božího hrobu**, připojovaná namnoze ke kostelům, nebo v krajině zakončující **křížovou cestu**. **Poutní kostely**, mnohdy nad pramenem, jsou buď dvouvěžové, nebo menší svatyně obklopují ambity s kaplemi v rozích a důraz se klade na přístupové schodiště. Barokizují se — zevně i uvnitř (včetně zařízení) — i staré kostely, nejen po požárech (kdy se snižují okna a klenby), ale i proto, aby se odstranilo vše, co by připomínalo jejich nedávnou kalíšnickou či protestantskou minulost. Venkovské kostelíky mají buď pravouhlé nebo půlválcové presbyterium (nezachovalo-li se např. gotické), nad sakristií panskou oratoř pro šlechtické patrony a věž (někdy též gotickou), popřípadě zvonici, jejíž přízemí tvořívá vstup na hřbitov. V ohradní zdi hřbitova stávají márnice někdy i kostnice a občas šlechtická hrobka. Některé **hřbitovy** jsou dokonce řešeny na půdoryse různých obrazců či doplňovány sochami. Zejména od rokoka na nich nacházíme bohatě kovane a tepané železné kříže.

Kláštéry na venkově mají jako ve středověku rozlehlou hospodářskou část se sýpkami, stodolami apod., ale i zámek podobné prelatury. Ve městech vynikají měřítkem zejména jezuitské koleje, budované obvykle na místě řady domů, opuštěných a konfiskovaných za třicetileté války. Obě skupiny klášterů mají rajský dvůr s ambity, z prostorů jsou nejvýznamnější zpravidla refektář a sály knihovny s malbami a štukaturami.

Na venkov proniká barok prostřednictvím zámků, kostelů (zejména objednávali vrchnost plány u význačnějšího architekta), zátek panských i státních — kontribučních, ale i far, podobajících se někdy menším záměčkům s malbami uvnitř. Lidová zděná architektura, pro níž se někdy razí název **selský barok**, však náleží konci 18. a velké části 19. stol. a motivy z „velkého“ umění si osobitě přetváří.

Ve městech, vsích i ve volné krajině se objevují stovky zděných i z kamene tesaných **božích muk**, **kaple** a **kapličky**, **křížové cesty** a množství **soch** jako nikde v Evropě. Světce, které představují, poznáváme podle ustálené ikonografie a atributů a kromě ornamentiky na podstavcích nám usnadní zjištění jejich stáří i chronogramy v prosebných nebo dedikačních (věnovacích) nápisích, v nichž vzácně najdeme uvedené i jméno autora.



ROKOKOVÉ
KŘÍŽOVÉ
CESTY



RUDA
(o. Bruntál)
1760

Interiéry raného baroka 17. stol. jsou buď klenuté — někdy s těžkými ornamentálními a figurálními štukaturami a malbami, nebo mají dřevěné stropy, v nichž převažuje — i v měšťanské architektuře a dokonce i ve venkovských mlýnech apod. — trámový, pestře malovaný strop (ornamentika, květiny i figury), stěny zámků a paláců, pokud nejsou malované, potahují se damaškem a vzácněji se na ně zavěšují tapiserie nebo pařížské gobelíny. Početné jsou také závěsné obrazy portrétní, ale i krajiny, zátiší s květinami, ovocem, zvířaty atd. Parkety od jednoduchého dělení na čtvercová pole se v 18. stol. vyvíjejí v intarzované obrazce. Postele mají nebesa splývající od rámu na čtyřech ozdobných sloupcích a většina nábytku, těžké vyřezávané skříně, knihovny aj., je řešena jako architektura někdy se sloupky či pilastry, často šroubovitě stáčenými — tordovanými. Stoly, křesla a židle mají nohy kuželovitě soustruhované a sedací nábytek v druhé polovině 17. stol. začíná být čalouněný s látkovými potahy. Mahagonové kabinety se vykládají pravou i nepravou želvovinou, zříceninovým mramorem a kolem r. 1650 je módní tzv. „chebská (či pražská) práce“ jak ve výplních nábytku, tak u skříňůk na hry. Čínský porcelán, fajáns z holandského Delftu s modrou malbou, české sklo a cínové nádoby doplňují interiér, k němuž patří též kovové lustry a svícny.

Ve vrcholném baroku první poloviny 18. stol. kromě ojedinělých případů pokrytí stěn umělými mramory se interiér právě tak

jako později v rokoku maluje nebo stěny nad deštěným soklem se po celé výšce obkládají malbami na plátně (krajiny, lovecké scény, slavnosti aj.), stálé oblíbě se těší tapiserie nebo pařížské gobelín a na stropy, povětšinou ploché, (a někdy i na stěny) rozprostře štuk v jemných ornamentálních a květinových kompozicích (datování podle ornamentiky) nebo alespoň ozdobné rámy tzv. zrcadla, uprostřed stropu, jejichž plochu někdy vyplní malba. Krby ustupují do pozadí a reprezentačním doplňkem interiéru stávají ozdobná kamna, do nichž se příkládá z chodby nebo zvláštních komůrek.

Nábytek je světlejší, hladký, v půdoryse zvlněný, místo těžkých profilů, detailů a řezbářské práce dýchovaný, ořechový, dubový, intarzovaný javorem, kořenicí (méně často cínem, mosazí a želvovinou). V intarzii převládá pásková ornamentika, hvězdičky a později jsou běžné i květy, ptáci apod. Z nových druhů uvedeme sekretář — psací skříň s prádelníkovým spodkem, šikmou odklápací deskou a kredencovým nástavcem, kredenc s nástavcem, zaskleným, skříňové hodiny a vícezásuvkové prádelníky — kredence, které vytlačují dosud užívané truhly. Nechybějí ani domácí oltářky, tvořené obrazem s klekátkem. Nad majolikou vítězí porcelán, objevený po starších pokusech v Itálii a Francii (Jan Baptist Böttgerem r. 1709 v Míšni a kolem r. 1725 (zejm. čajové soupravy) malovaný v ateliéru Jana Řehoře Herolda čínskými náměty (šinoazerie). České sklárny, kromě borských zrcadel, soutěží s benátskými a pařížskými, vyrábějí od r. 1720 proslulé skleněné lustry, řezané sklo a neméně proslavené sklenice dvoustěnkové. Tyto drobné, nejen užitkové, ale i okrasné předměty se občas vystavují v zasklených vitrinách, které později nahradil skleník pokojová prosklená skříň.

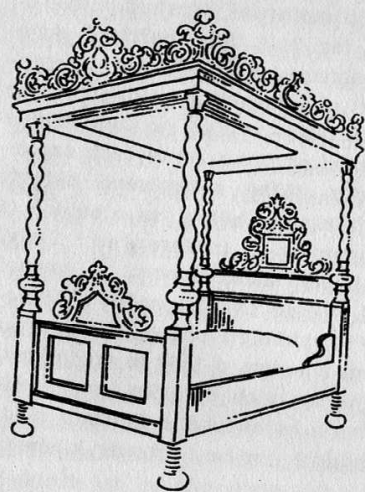

POSTEL kolem 1700

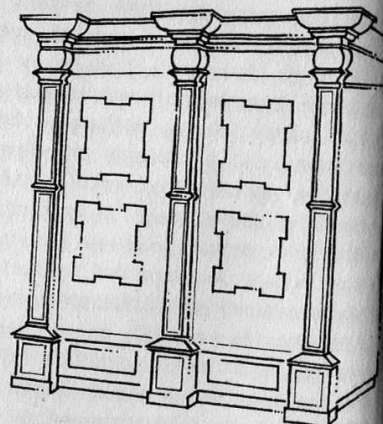

SKŘÍŇ

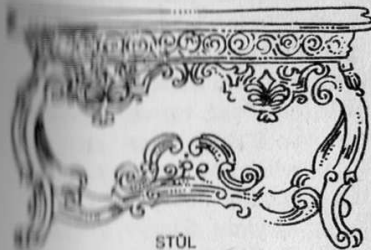

STŮL
s páskovou a mušlovou ornamentikou
z 2. čtvrti 18. stol.

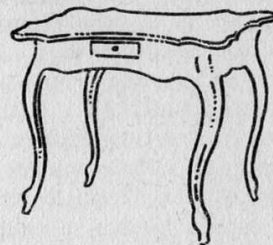

ROKOKOVÝ STOLEK
kolem 1750



ROKOKOVÉ KŘESÍLKO

Rokoko vnáší do vybavení interiéru další křivky. Ladných ne-
symetrických tvarů s hřebínkovými a rokajovými ornamenty nabý-
vají kamna, bílá, např. se zlacenými, růžovými nebo červenými
detaily ornamentiky. Pohyb vniká i do štíhlých nožek odlehčeného
nábytku, z požadavku většího pohodlí vzniká chaise longue (šez-
long). Vedle vyřezávaného zlaceného nábytku cizí výroby a fran-
couzského nábytku, nazývaného podle výrobce Boule (čti: bul),
vykládaného mosazí, cínem a želvovinou (např. charakteristické
konzolové hodiny), u nás převládá nábytek bílý se zlacenými de-
taily, v intarzii trvají páska a květy. Lustry jsou jednak kovové

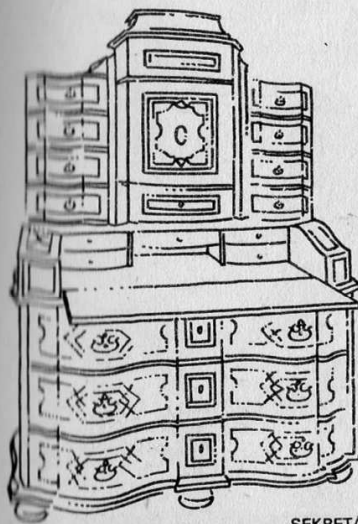

SEKRETÁŘ z 2. čtvrti 18. stol.

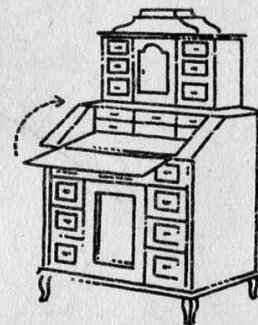

přikládalo se
z chodby nebo
komůrky

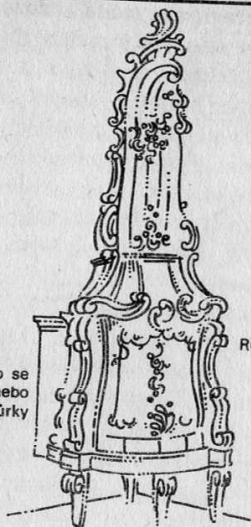

ROKOKOVÁ KAMNA

(buď masívní z barevných kovů, nebo plechové s barevnými květy), jednak složité skleněné, dílem čiré, dílem benátské, jemných barevných tónů. Neodmyslitelný doplněk interiéru tvoří míšeňské a vídeňské porcelánové figurky, české řezané sklo a holičská fajáns (majolika).

Barokní obleky jsou zpodobeny častěji než renesanční, pouze na náhrobcích, v nichž převažuje kartuše s erbem, mnohořádkový nápis apod., se figury zemřelých vyskytují vzácněji. Móda se také rychleji mění, a proto se tu lze dotknout jen nejvýraznějších jejích znaků.



1627

1630 — ALBRECHT Z VALDŠTEJNA

Z TŘICETILETÉ VÁLKY

Za třicetileté války převládla móda nizozemského měšťanstva. Muži nosili delší volnější kabát s širokým límcem až na ramena, zakončeným rovně nebo členěným cípy, s bohatým použitím krajk. Kolem pasu se vážala šerpa a šikmo přes rameno se nosil bandalír, široký pruh, na němž byl zavěšen kord. Široké kalhoty zabíhaly do vysokých bot, později nahoře přehýbaných, opatřených vysokými podpatky a ostruhami. Krátký pláštěk se přehazoval přes jedno rameno a na dlouhých vlasech seděl plstěný široký a vysoký klobouk s peřím (v jakém se malují loupežníci zvaní Petrovští, kteří se skutečně v té době, po třicetileté válce, rekrutovali z válečných dobrodruhů i zběhlých sedláků).

Ženy si dlouhé vlasy pudrují černým pudrem, nosí lehčí šaty rovněž se širokým krajkovým límcem, který se postupně zmenšuje ve prospěch výstřihu až na ramena, sukně se mírně vlečou po zemi a později se svrchní sukně vpředu rozvírá.

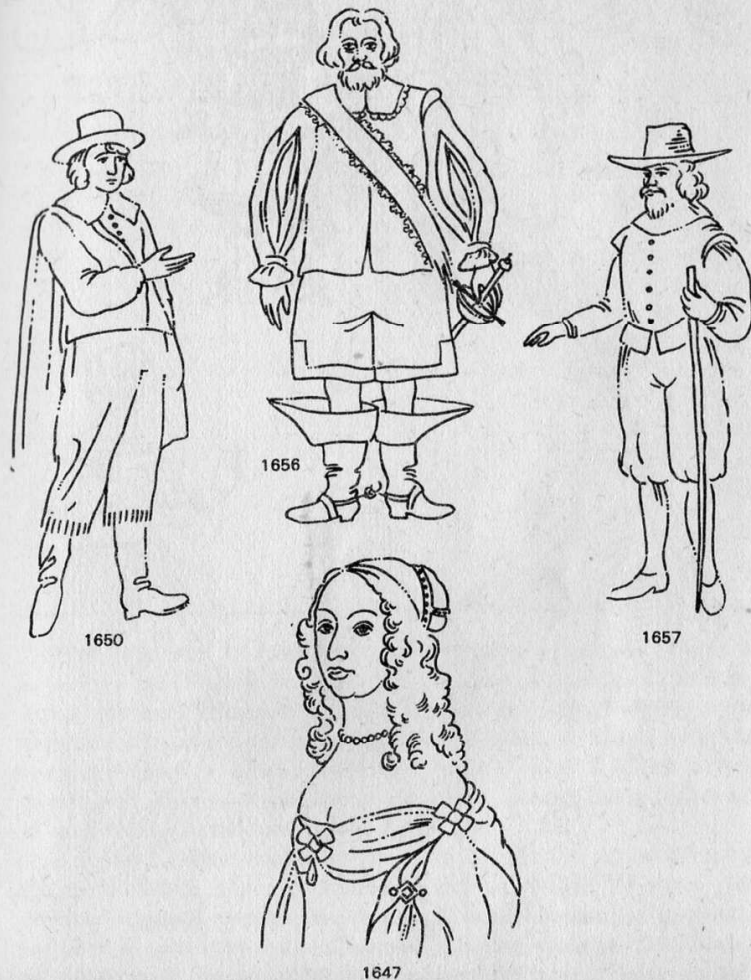

1650

1656

1657

1647



1657



2. polovina
17. stol.



TRINÁCTILETÝ
HOCH
1676



PĚTILETÝ
HOCH
1660



1671



po 1687

DŮSTOJNÍK kolem 1673



1719



1677



1742

Před koncem 17. stol. dosahuje přiléhavý mužský kabát ke kolenům, má široké rukávy, velké kapsy a množství knoflíků, které zůstávají rozepnuty, takže je vidět vestu, téměř stejně dlouhou jako sako, s různými rukávy. Později se kolem krku váže krajkový šátek a krajky vyčnívají také z rukávů. Úzké kalhoty sahají pod kolena a punčochy dostávají pestré barvy (převzaly je a podržely si některé lidové kroje).

Střecha nižšího klobouku se formuje tak, že vzniká typický třírohý klobouk. Novou pánskou módní záležitostí se stává ryšavá nebo zlatistá paruka, na konci 17. stol. dosahující největších rozměrů a spadající vpředu i vzadu až přes ramena. Odkládala-li se, posazovala se na stojánek houbovitého tvaru, jaké se ještě dochovaly.



kolem 1670



1740



kolem 1670



ROKOKO — kolem 1770



1740



ROKOKOVÝ PÁR — po 1750

Ženy nosí malý plátěný čepček, živůtek s výstřihem má poloviční rukávy a z nich v předloktí vykukují krajky košile. Šukně zprvu poměrně úzká, zvonovitá, se v první polovině 18. stol. mění v krinolinu a v rokoku nabývá velkých rozměrů, jsou rozepjata na kostře z pěti obručí nad sebou, zprvu na kruhovém a pak na šířkově eliptickém půdorysu. Sešňěrováním hrudníku vzniká tzv. vosí pas. Ženy i muži nosí v rokoku bílé paruky, silně napudrované, u žen dosahující jeden čas ohromných rozměrů, u mužů menší, vzadu stažené hedvábnou stuhou, (kdežto zprvu vojsko a pak i civilisté nosili cop). Vesta již nemá rukávy a její dolní část stejně jako u kabátu, teď s menšími kapsami, se vyztužuje, aby odstávala. Kromě líčidel k úpravě obličeje — i u mužů — patří zejména v době rokoka tmavé nalepovací mušky, připomínající ojedinelou pihu, jež má dodat tváři zajímavosti.

Děti se po celou dobu šatily stejně jako dospělí a jen zvolna se v pozdějších letech ujímalo odlišení v obleku.

KLASICISMUS A EMPÍR

Klasicismus v obecném významu znamená inspirační navazování na tzv. klasické umění, tj. umění antického Řecka a Říma. Jako sloh představuje období baroku a rokoka v poslední třetině 18. stol. a jeho součástí je tzv. sloh nebo styl Ludvíka XVI. (1774-1792), Louis-Seize (luiséz), vzniklý ve Francii za vlády tohoto krále.

Empír, nebo také císařský sloh, vyplňuje první polovinu 19. stol., převzal název z francouzského slova empire — impérium, císařství, protože spadá do období Napoleonova císařství (od r. 1804). Někdy i jemu se však říká klasicismus.

Souběžný s těmito slohy je **časný romantismus** neboli — podle nově zaváděného názvosloví — **romantický historismus**, podnětený a inspirovaný zámořskými cestami, exotikou i romantickým přístupem ke středověku — gotice, zříceninám atd. Ve 2. čtvrtině 19. stol. se v měšťanských vrstvách vyvíjí **biedermeier**, zvaný také sloh doby předbřeznové (tj. do revolučního března 1848) nebo měšťanský empír, omezující se na bytovou kulturu, nábytek, umělecký průmysl a odívání; jeho název vznikl kombinací jmen pánů Bidermann a Bummelmeiera, dvou měšťáckých postav z německého časopisu „Fliegende Blätter“.

Klasicismus zpočátku celým rozvržením architektury připomíná barok, je však sušší, střízlivější, křivky půdorysů ustupují přímým. Na venkově je běžná fabionová hlavní římsa — v omítce vytažená na prkenné konstrukci, šambrány oken mívají uši, orámané prostou lištou, a v hlavicích pilastrů i v parapetech pod okny bývá častá čabraka neboli lambrekýn. Ve štítech, kromě

strohého trojúhelníku, nadokenních římsách i otvorech portálů se uplatňuje stlačený oblouk, ze sloupových řádů korintský a kompozitní, zčásti i ionský, charakteristické jsou také oválné medailóny s reliéfními profily hlav tzv. imperátorů — římských císařů, provázené přeloženými snítkami listnatých stromů. Ornamatika těží z římské antiky, ale sloh Ludvíka XVI. — luiséz — ji doplňuje charakteristickými vavřínovými festony a věnci s mašlemi ze zvlněných vlajčích stužek a pravouhle zalamovanými volutami, připomínajícími jako stejně tvarovaná ucha u váz ornament meandr.



VAVŘÍNOVÝ FESTON



LUISEZNI
PRAVOUHLE ZALAMOVANÁ
VOLUTA



KLASICISTNÍ ROZETA



KONZOLA



VÁZA



NÁHROBNÍ VÁZA

Empír již zcela programově vychází z římské a řecké architektury, první přejímá také nejstarší řecký řád — dorský (i když užívá též ionského řádu a sloupů s palmetovými hlavicemi) a sloupoví staví s oblibou před průčelí budov. Do trojúhelného štítu vkládá někdy reliéf nebo jen nápis či letopočet a u méně honosných staveb půlkruhové či segmentové okno nebo vpadlinu. Jindy se štít skládá z několika stupňovitě řazených nízkých pruhů a tupé zakončení mívají také zděné věže. Menší věžičky

a věže kostelů, čtyřboké, vrcholí buď jehlancem nebo zvonovou helmicí. Pro fasádu jsou typické slepé arkády, zejména v přízemí, a omítková kvádrovaná bosáž, kolem r. 1840 se střídajícími se nižšími a vyššími vrstvami. Mříže nebo příčky v půlkruhově zakončených oknech, dveřích a světlicích jsou radiálně řazené a na dveřích a vratech převládají tzv. slunce. V oknech i dveřích je častý palladiánský či vignolovský motiv, někdy zjednodušený, bez oblouku nad střední širší osou. Okna se od klasicismu zdvojují a posouvají do lince a opatřují se vnějšími, v empíru s oblibou zelenými žaluziovými okenicemi. V plochých klenbách převažují placky a valené segmentové klenby s typickými pětiúhelnými

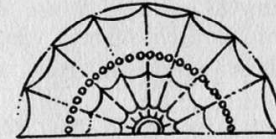

ŠTUKOVÝ NADOKENNÍ VĚJÍŘ — POLOSLUNCE

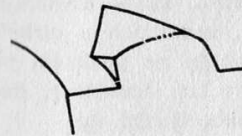

PĚTIÚHELNÁ VÝSEČ

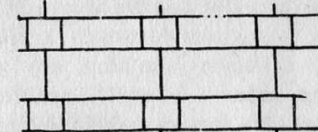

POZDNĚ EMPIROVÁ RUSTIKA
kolem 1840

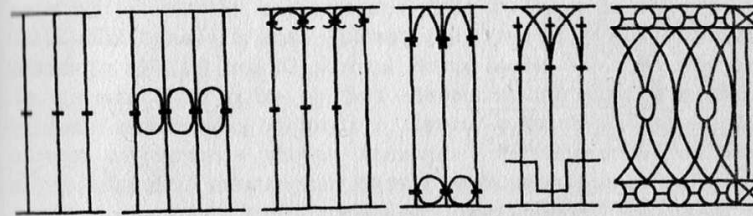

MOTIVY ŽELEZNÉHO ZÁBRADLÍ PAVLAČÍ A BALKÓNŮ

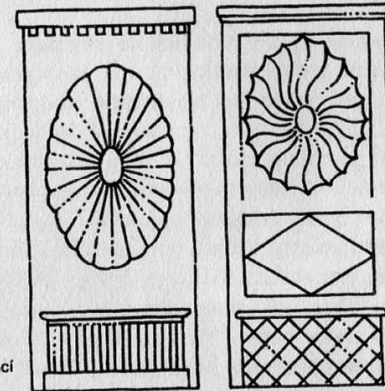

motivy slunci
kanelury,

kosočtverce
a mřížování

NA EMPIROVÝCH VRATECH A DVEŘÍCH

nebo segmentově zakončenými výsečemi (lunetami), kupole nad ústředními prostory v zámcích a kostelích člení kazety, buď plastické, nebo iluzivně šedě malované tzv. grisají (grisaille), v podstatě chiaroscurem.

Římsy s konzolami i celé sloupy (zejména u pavilónů apod.) bývají dřevěné, barevně přizpůsobené fasádě, nově se užívá litiny pro palmety, akroterie, gotizující fiály romantických staveb, zábradlí a mřížje plotů, pokud nejsou kované.

Časný romantismus od sklonku 18. stol. přináší drobné stavbičky altánů, pavilónů, rozhleden a jiné doplňky zahrad, inspirované Čínou, starým Egyptem, Tureckem, maurskými stavbami, samozřejmě i antikou, ale také — již před r. 1800 — gotikou, a dokonce idealizovaný a povrchní zájem šlechty o venkov se objeví v napodobování lidových staveb. Vzniká tak při přeměně anglického parku v přírodní jeho zvláštní obměna — park romantický.

Klasicismus a empír zapadají do doby základních politických a hospodářských změn a reforem a rozvoje techniky. Ještě r. 1775 v důsledku velkého povstání nevolníků omezuje Marie Terezie robotu a podle návrhu dvorního rady F. A. Raaba přiděluje pozemky z rozparcelovaných královských, nadačních a církevních statků drobným rolníkům, aby místo roboty na panském pracovali na svém a odváděli peněžité dávky tzv. raabizace, Raabův systém). Při tom se zakládají nové, tzv. raabizační vsi.

Císař Josef II., přední představitel racionalismu a osvícenství, r. 1781 ruší nevolnictví (čímž se uvolňují pro početné manufaktury potřebné pracovní síly) a tolerančním patentem (tolerance, tolerantnost = snášenlivost) povoluje tajným evangelíkům hlásit se veřejně k své víře a stavět kostely. Církev (r. 1773 oslabenou dočasným zrušením jezuitského řádu — do r. 1814) omezuje rušením řady klášterů a kostelů a zřízením generálních seminářů pod dohledem státu. Pro slovanské národy v rakouském soustátí byl však tuhý centralismus, trvající na jediném ústředním jazyce a znamenající poněmčování, pohromou. Také Praha se odchodem úřadů do Vídně mění v provincionální město.

Napoleonské války (po Francouzské revoluci 1789) způsobují r. 1811 v Rakousku státní bankrot, ale měšťanstvo, měnící se v buržoazii, se dravě chápe průmyslového podnikání a dává hospodářství základ, jaký byl pro dožívající cechovní zřízení nedosažitelný. Vynález parního stroje, uvolňující závislost továren na energii vodních toků, a jeho zavedení do dopravy [místo starší koněspřežné dráhy] jsou dalšími kroky vpřed.

Politický a národnostní útlak, charakterizovaný Metternichovým absolutismem, nezabránil odporu, spíše ještě napomohl vzniku tzv. národního obrození, vedeného řadou osobností z oblasti vědy i umění, a je zcela zákonité, že k revolučnímu vření v Itálii a Francii se r. 1848 přidávají také české země s požadavkem konstituce — ústavy. Boj o reformy je nakonec zlomen vojensky, ale významným ziskem zůstává zrušení roboty.

Města se začínají teď zbavovat hradeb a bran (nových se staví jen málo), místo valů a příkopů vznikají okružní ulice, rušené hřbitovy u kostelů se mění v parky nebo náměstíčka, vyrůstají nová předměstí, zahrady s vilami a první veřejné sady, podél spojnic města s obvykle vzdáleným nádražím se tvoří živé tepny. Na racionálních (účelných) půdorysech se zakládají lázeňská města (Teplice, Mariánské Lázně, Františkovy Lázně) i nejmladší povnosti — Terezín a Josefov — jež měly čelit opakovaným pruským vpádům do Čech.

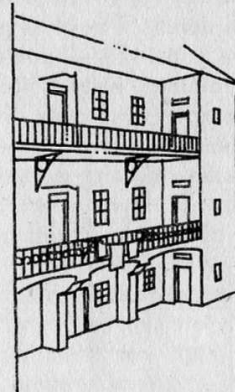

NÁJEMNÍ PAVLAČOVÝ DŮM

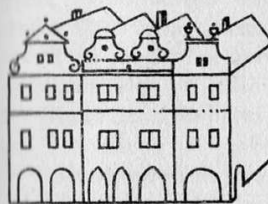

STARÉ STÍTOVÉ DŮMY
S HŘEBENY KOLMÝMI
K PRŮCELI



TYTÉŽ DŮMY PO EMPIROVÉ
ÚPRAVĚ SE STŘECHAMI
OBRÁCENÝMI O 90°
SE SVĚTLÍKY A ZAZDĚNÝM
PÓDLOUBÍM

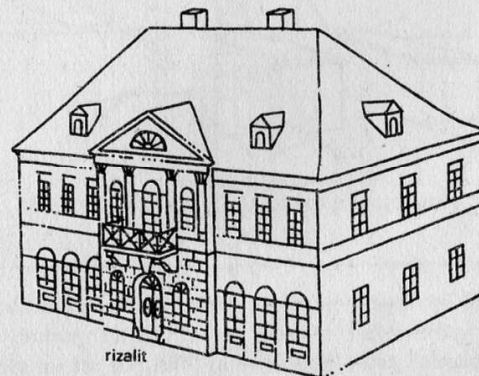

rizalit

VOLNĚ STOJÍCÍ, NAPŘ. PŘEDMĚSTSKÝ EMPIROVÝ DŮM

Příliv obyvatelstva do měst nacházejícího tam obživu v nových průmyslových podnikách dává vzniknout typu **nájemního domu** — činžáku s byty oproti dřívějším vzdušnými, světlými, přístupnými z pavlačí ukončených společným záchodem. Do starých domů se světlo přivádí šachtami nově prorážených světlíků, vystupujících nad střechu věžovitým útvarem s okny. U těchto domů odstraňují štíty a střechy s hřebeny kolnými k průčelí se obracejí o 90 stupňů a vkládají se mezi boční požární štíty, takže vzhled měst se zcela mění. Starší podloubí se zazdívají a jejich prostory se mění v byty nebo krámky (opatřené dvoukřídlými vraty a běžně v přízemích empírových domů) a nová se stavějí jen v případech, kdy je třeba navázat na podsíně (= podlcubí) v sousedství. Domovní znamení se těší oblibě i nadále, třebaže za Marie Terezie (do r. 1780) dostaly domy popisná čísla.

Zřizují se městské lázně, plovárny, střelnice, nemocnice a sociální ústavy, divadla, kasárny a na vyhlídkových místech se stavějí pavilóny a rozhledny, a kromě velkých lázeňských měst přibývají venkovské lázně a lázničky s většinou dřevěnými gloriety, kolonádami a přístřešky nad prameny.

Zhoustla také **síť komunikací**, z nichž tzv. císařské silnice, doprovázené topolovými alejemi, se vyměřovaly z věží kostelů. a proto věž vídáme v jejich ose dlouho před sebou. Formanům slouží zájezdní hospody s dvěma branami vjezdů a přístřeškem uprostřed dvora a na pravidelných linkách dostavníkové pošty se stavějí nové poštovní budovy. Pro železnice, od r. 1839 přetínající Moravu a od r. 1845 spojující Olomouc s Prahou, se budují nádražní budovy s výtopnami a vodárnami (a při stanicích hotely), strážní domky, tunely a kamenné viadukty na rozdíl od řetězových mostů pro pěši a povozy.

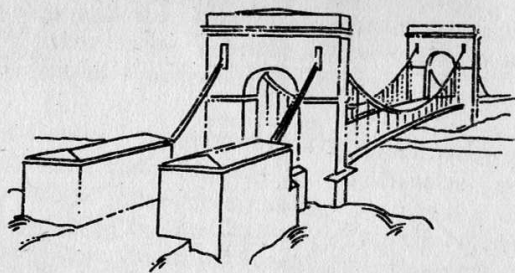

ŘETĚZOVÝ MOST
PŘENESENÝ Z PODOLSKA KE STÁDLCI U BECHYNĚ

Na **venkově** se teprve nyní rozvíjí zděná architektura — s malebnými štíty pokrytými štukem — čerpající podněty z baroku (tzv. selský barok proti skutečnému baroku až o sto let mladší) a empír sem proniká z panských staveb zámků nebo dvorců a správních budov.

šlechta, obracející se k Vídni, staví méně **zámků** než v baroku a na počátku klasicismu, některé jen doplňuje a adaptuje. Geometricky řešený francouzský park při nich ustupuje módnímu anglickému **parku**, pojatému jako komponovaná volná příroda, kde se malebné skupiny stromů střídají s loučkami, jezírky apod. V příbuzném parku romantickém se do krajinného rámce umísťují gloriety, chrámky (Chrámek přátel venkova a zahrad ve Veltrusech svým názvem nejlépe charakterizuje dobu hlásající s filozofem J. J. Rousseauem návrat k přírodě), české pavilóny,

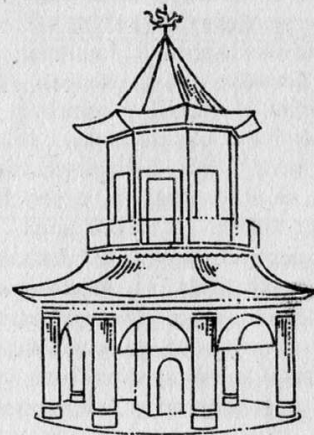

ČÍNSKÝ PAVILÓN — VLAŠIM

egyptské kabinety, sfingy a obelisky, zříceniny gotizujících tvarů, ale i švýcarské — „venkovské“ salaše pro chov švýcarských krav.

Kostelů se buduje rovněž méně, a to — kromě prostých tolerančních evangelických sborů bez věží — spíše v nově založených městech a předměstích, nebo namísto starších dřevěných. Charakteristické je u nich vtažení věže do obvodu zdiva a její zasunutí



POZDEŇ NA SLÁNSKU

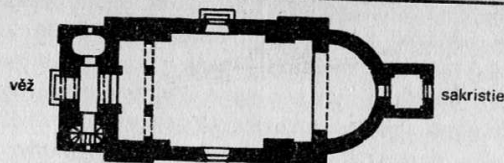

POZDEŇ NA SLÁNSKU

Jakoby za kulisu štítového průčelí, dosti častý je půdorys řeckého kříže a půlkruhová termální okna jako v raném baroku. Šlechtické hrobky a pohřební (sepulkrální) kaple mívají antikizující průčelí, venkovské kaple a kapličky nejednou převádějí empírové tvary do lidového pojetí. Naopak výše vzpomenuté reformy Josefa II. vedou k rušení i cenných kostelů a k jejich zboření nebo proměně na obytné domy, skladiště, kovárny aj. Podobně i kláštery mění funkci a z některých, zejména z jejich výstavných prelatur, se stávají zámky, z jiných kasárny nebo nájemní domy, v Sedlci tabáková továrna apod.

Široké uplatnění nachází již zmíněná litina, z níž se zhotovují válečné památníky, velké kříže se strukturou jakoby ze dřeva, pamětní a náhrobní desky, náhrobky empírové i v tvarech romantické novogotiky, busty a sochy na pomníky, figury granátníků apod., a hlavně zábradlí a mříže. Všeobecně ubývá individualizované rukodělné práce a průmysl ji nahrazuje sériovou výrobou.

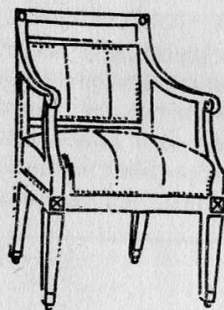

KŘESLO

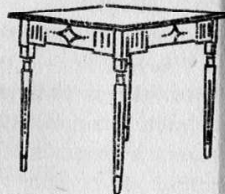

STOLEK

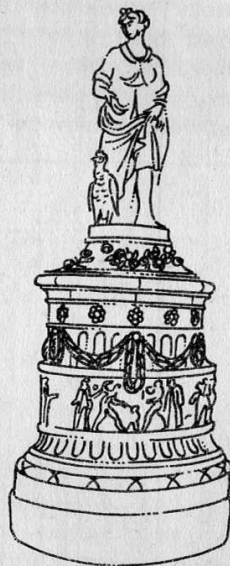

KLASICISTNÍ KAMNA

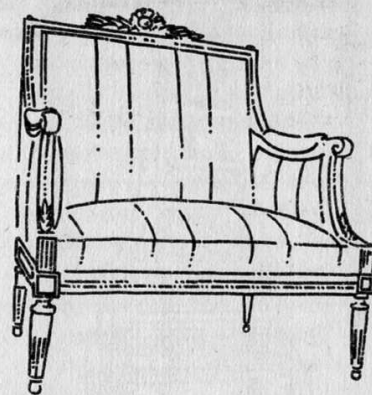

KLASICISTNÍ — LUISÉZNÍ POHOVKA z konce 18. stol.

Interiér v klasicismu směřuje v tvarech i barvách ke střízlivosti. Stěny jsou polepovány tapetami nebo malovány s použitím chiaroscuro nebo grisaille, zejména v ornamentálně bohatých šedobílých rámech kolem modravých, oranžových nebo zelených ploch, ale — stejně jako v drobných parkových stavbičkách — tu nacházejí uplatnění exotika a romantismus v malbách čínských a exotických krajin, antických zřícenin apod. Většinou bílá kamna na nožkách jsou válcová nebo kónických tvarů, kanelovaná, vrcholící vázou a na plášti pokrytá reliéfními vavřínovými festony a girlandami, esovitými pletenci, beraními hlavami aj. Také u nábytku, obkladů stěn a u dveří, zhusta dvojitých (v lici obou stran příčky), převažuje bílý nátěr, kombinovaný v orámování a v kanelurách rovných, dolů zúžených noh zelenou nebo oranžovou barvou. V detailech doplňují celek luisézní rozety a pravouhle zalamané voluty. Svítidla mají někdy tvar zasklené polygonální plechové lucerny s kvítky a typickými mašlemi.

Empír v první čtvrtině 19. stol. v zjednodušení a inspiraci antikou dále pokračuje. V interiérech se chiaroscurem malují např. iluzivní pilastry, kladí apod. Podlahy v zámcích pokrývají přebohaté geometrické a plastickým dojmem působící obrazce parket z různobarevných dřev. Kamna s římsovým zakončením jsou válcová, hranolová nebo tvaru strohého i trojbokého jehlance, s antikizujícími a egyptizujícími figurálními reliéfy, např. bílými hlavami nebo postavami na šedém, žlutohnědém nebo jinak jemně lomeném pozadí, a egyptské prvky se dostávají i na nábytek v podobě helem, polopostav, sfing apod. Ty bývají na jednoduchém, ale řemeslně dokonalém, černě lakovaném nábytku zlacené, nebo na hnědém černožlaté, nohy končí zvířecími pazourami nebo ptačími spáry. Nástěnné hodiny se doplňují řezbou, např. zlaceného orla; početností a tvarovou bohatostí vynikají sloupkové hodiny. Nádhery dodávají mobiliáři i zlacené a mosazné apliky a kování. Kliky dveří mívají nejednou podobu sfingy,

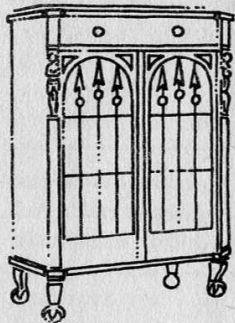

KNHOVNA
— první čtvrtina
19. stol.

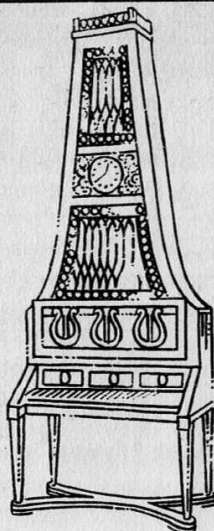

PYRAMIDOVÝ KLAVÍR
S HODINAMI kolem
1810

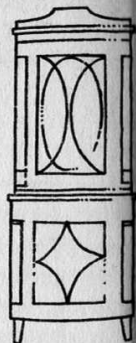

ČTVRTVÁLCOVÁ
KOUTOVÁ
SKŘÍŇ 1820

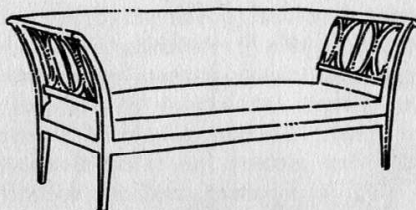

SEDACÍ NÁBYTEK
POHOVKA A DOLE — DVĚ KŘESLA — kolem 1830

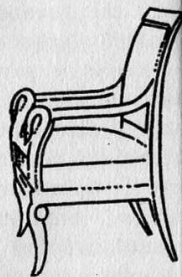

ŽIDLE — kolem 1820

ryby, lidské ruky držící napříč krátkou tyč apod. Lustry jsou buď kovové, kruhových antikizujících tvarů, nebo dřevěné zlacené se zavěšenou okrouhlou „mísou“, a konečně skleněné o několika různě velikých kovových kruzích nad sebou, určených pro svíce, na nichž a mezi nimiž visí skleněné kapky, závěsy a šňůry.

Biedermeier (1830—1850), někdy označovaný v bytové kultuře názvem měšťanský pozdní empír, se oprošťuje od ornamentiky, zjednodušuje empírový nábytek a nejednou sahá i k masívnějším formám, např. u válcovitých noh stolů s charakteristickými prsteny, u skříní a postelí. Vedle jiných druhů nábytku je častý panel stůl s ohrádkou ze tří stran, v opěradlech židlí kromě použitých přiček bývají intarzované tvary stylizovaného vějíře, květu, lyry, rozevřeného deštníku, k vybavení domácnosti patří stojací sloupcové věšáky na šaty, kalichovitá plivátka, zouváky atd. Převládá světlé hnědé, třešňové, lesklé dřevo, římsy a někdy i představené sloupky nebo polosloupky bývají černé nebo tmavohnědé



PRÁDELNÍK

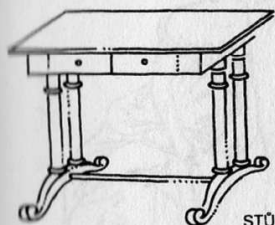

STŮL



ŽIDLE

a mosazné doplňky ve střízlivějším provedení než v empíru. Je to období slávy českého porcelánu z Horního Slavkova, Klášterce, Březové, Lokte aj. a české póroviny (zvané někdy nepřesně kamenina), která od začátku 19. stol. nabývá vrchu nad cínem a majolikou. Na výši je i sklo a jako upomínky na lázně (ale i jiná místa) se zhotovují sklenice s vybrušovanými charakteristickými objekty, gloriety nad prameny apod. Portrétní sošky — ale i velmi působivé šperky — se zhotovují z černé litiny a měšťanstvo se dává hojně portrétovat nejen na velkých obrazech, ale i na miniaturách, usilujíc se vzrůstem sebevědomí, aby se vyrovnalo šlechtě.

Klasicistní oblečení, jak je formovaly Rousseauovy myšlenky návratu k přírodě, anglická obliba lovů a jízdy na koni i Francouzská revoluce, je proti dřívějšímu praktičtější a „civilnější“. Muži nosí přes krátkou vestu jakýsi frak, vpředu jen do pasu,



1786



konec 18. stol.



1795



1807



1802



po 1805

vzadu s dlouhými šosy, s vysokými rameny, širokými klopami, pod krkem až po bradu velikou bílou vázanku a dlouhé, někdy kožené kalhoty do vysokých bot. Kulatý klobouk nabývá tvaru velikého, nahoru rozšířeného cylindru (stejný tvar, jen se štítkem místo obruby, mají vojenské čepice). Paruka byla záhy opuštěna (stejně jako krátké kalhoty s punčochami) a nosí se kratší, rozevřaté, dopředu sčesané vlasy v účesu „à la Titus“, napodobující římskou úpravu hlavy. Rozevřatý nebo do antikizujícího uzlu svázaný účes nosily i ženy, zejména kolem r. 1800, když opustily oblek vzniklý zjednodušením rokokového a odívaly se „à la greque“ — „po řecku“ — tenkými dlouhými, ponejvíce bílými šaty košilového střihu bez rukávů s vysoko posunutým pasem. Ještě během empíru se šaty zkracují ke kotníkům, dostávají rukávy, později s kulovitým rozšířením u ramen, pas se snižuje a kromě stále oblíbené bílé „řecké“ barvy, přibývají i jiné, pestré tóny. V mužské módě zatím převládly dlouhé kalhoty — bez vysokých bot a novinkou je dlouhý, na 10 cm k zemi sahající plášť, od pasu dolů řasěný a opatřený velkým límcem (v zimě kožešinovým), připomínajícím krátkou pelerinu. Oblečení doplňuje vysoký štíhlý klobouk.



1826



DĚTSKÉ OBLEČENÍ



1826



kolem 1830

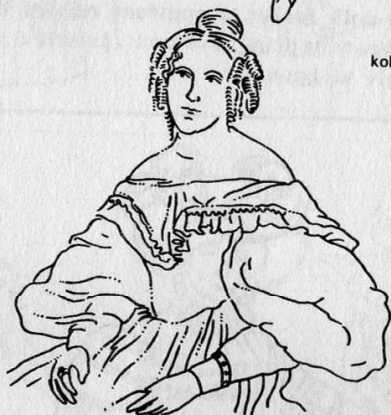

1836



1833



kolem 1844

Biedermeierské oblečení si vybavíme při představě Machkových portrétů měšťanů nebo ilustrací Babičky Boženy Němcové. Charakterizují je modré a hnědé mužské fraky, květovaná vesta, vázanka a dlouhé kalhoty, u žen šaty se staženým pasem, širokým límcem až přes ramena, sukně rozšiřovaná množstvím spodnic a pod ní u dětí viditelné dlouhé batistové spodní kalhoty. Oblečení doplňoval kašmírový šátek. Pro chladnější počasí se užívalo široké pláštěnky a starší měkký čepec byl vystřídán širokým kloboukem. Stejně jako v potazích nábytku a tapetách převládly i v látkách na šaty koncem biedermeieru střídající se svislé pruhy.

ROMANTISMUS

let kolem poloviny 19. stol., doznívající v ojedinělých případech až do počátku 20. stol., se liší od romantismu časného, zmíněného v kapitole o klasicismu a empíru. Místo antiky a exotických zemí poskytuje teď inspiraci rytířský středověk, v němž šlechta, strážející své výsadní postavení, zejména po r. 1848, hledá lesk zablýsklé rytířské slávy a nákladně přestavuje starší sídla ve snaze vytvořit z nich iluzi hradu.

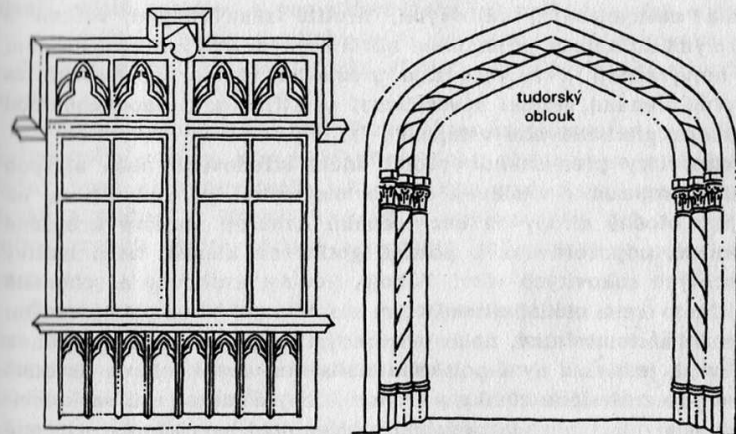

ROMANTICKÁ GOTIKA

Restaurace zámku ve Windsoru v Anglii a podrobné studium a obnova francouzské středověké, hlavně pevnostní architektury architektem Viclet-le-Ducem vedou ke dvěma hlavním proudům v romantické architektuře. **Anglická novogotika**, tzv. windsorská, která přes cizorodost se stala módním slohem a ze zámků (Hlu-

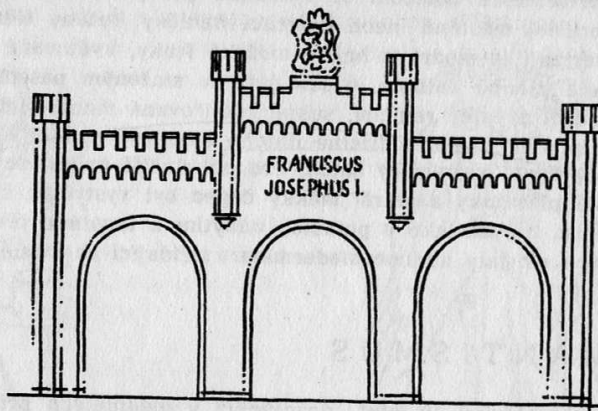

PRAHA — NOVÁ ÚJEZDSKÁ BRÁNA S PRVKY ANGLICKÉ NOVOGOTIKY

boká, Lednice) se rozšířila na stavby všeho druhu včetně továren, mostů a kasáren, se vyznačuje tupým zakončením věží a nárožních věžiček, obvykle mnohobokých, zubatým cimbuřím na karkocích, tudorským (či tudorovským) obloukem a plošnými klenbami s imitovanými žebry. Projektant přestavby Lednice byl poslán na studijní cestu do Anglie a pro zámek Hrádek u Nechanic došly plány přímo od anglického architekta. **Francouzsky zabarvená novogotika** s válcovými, hrotitě zastřešenými věžemi a strmými střechami je mnohem bližší českým středověkým hradům a nejvýrazněji ji reprezentuje přestavba zámku ve Žlebech se čtyřmi branami, věžemi a věžičkami se střílnami i napodobeninou příkopu před hlavním vstupem.

Interiéry přes snahu vyvolat zdání středověku nebo alespoň období renesance zůstávají ovšem místnostmi 19. stol. Přítom na jejich ploché stropy se bez rozpaků nanášejí štukové kroužené obrazce, odpozorované z pozdně gotických kleneb, nebo motivy seschlých sukovitých větví. Pokoje, jídelny, knihovny a schodiště se často celé obkládají deštěním s řezbami buď zhotovenými domácími řemeslníky, nebo přivezenými odjinud (do Žleb jednak z Tyrol, jednak z nyní polského Malborku, do Mnichova Hradiště strop ze zrušeného zámku v Dobrovicích) a stejně tak se kombinují původní a nově napodobené tlačené, přibarvované a zlacené tapety z kůže. Jinde se obložení imituje iluzivní malbou. Malují se ovšem také erby, devízy, hesla a průpovědi gotizující písmem, postavy dávných předků ve smyšlených podobách apod., nebo se stěny chodeb, schodiště, ale i místnosti upravují na způsob sgrafita, provedeného v drsné a hladké omítce. V parketových podlahách se objevují intarzované kružbové obrazce, prvky z erbů aj. A protože romantismus, zahleděný do minulosti, jde ruku v ruce se sběratelstvím, do oken z šestiúhelníkových tabulek v olovu se zasazují staré renesanční a raně barokní na skle malované erby, hlavy a postavy, a také nábytek a množství zbro-

je (brnění, přilb, krysů atd.) a zbraní i nejrůznějších předmětů je směsí originálů a vědomých napodobenin a kopií, které se v uspořádání interiéru považují za rovnocenné. A aby fikce starobylosti sídla byla co nejuplněnější, dává se majitel zámku ve Žlebech Vincenc Auersperg portrétovat v úboru ze 17. stol. Nejinak v opožděném záblesku romantismu na počátku našeho století je motivováno zpodobení rodiny novodobého šlechtice Špačka v renesančním loveckém oblečení na stěnách obnoveného hradu Kokofína. Všeobecné romantické citění se ostatně projevilo i při císařském carousellu (čti karuselu) v r. 1854 — slavnosti, jejíž jednou z hlavních složek je defilé jezdců i pěších; všichni účastníci se šlechtici byli oděni v historických krajích, jak dokládá mj. i soudobé barevné album.

Pokud jde o občanské oblečení, jen těžko bychom je v rámci této práce mohli výrazněji odlišit od toho, co v módě představuje celá druhá polovina 19. stol., již je věnována další kapitola.

OBDOBÍ HISTORICKÝCH SLOHŮ

Zastavujeme se u něho nejen proto, že v něm vznikají stavby takové závažnosti a významu pro celý národ, jako jsou Národní divadlo, Národní muzeum a jiné, ale že právě v této době se utváří pojem památky a památkové péče i v našich zemích a řada památek — hrady a zámky v to počítajíc — je obnovována a dostává dnešní vzhled, třebaže většinou neodpovídající původnímu.

Historické slohy měly být východiskem ze situace na sklonku dožívajícího empiru, kdy proti předchozím obdobím se souběžně žádný nový sloh nevytvářel. Eklektickým způsobem, vybíráním prvků a motivů z dřívějších slohů a sestavováním jich v nové celky, pracuje proto většina architektů celou druhou polovinu 19. stol.

Časově sem také spadá, ale od historizujících slohů se liší tzv. **druhé rokoko** (50.—60. léta), v němž doznívá romantický historismus, inspirovaný nejen rokokem, ale i barokem. Druhé rokoko vystřídalo v měšťanské kultuře starší biedermeier a ojedinele se uplatnilo i v architektuře. Typická jsou okna s horními rchy čtvrtkruhově zaoblenými a na fasádách i na vyřezávaných vratech a dveřích ornamentika, připomínající rokoko spíše nesouměrností. Pro interiéry se kromě štuku začíná užívat levnějších ornamentů z plasticky tlačené papírové hmoty, zlacených nebo barevně přízpuscbených úpravě stropu či stěn, popřípadě sádrového reliéfu a místnosti zámku a paláců se zařizují jednak bílým zlaceným, jednak hnědým nábytkem barokně zprohýbaných tvarů, čalouněným a doplněným řezbami. Tytéž tendence se projevují v lustrech, rámech obrazů i ostatních doplňcích tehdejšího interiéru šlechtického i měšťanského obydlí.

Vlastní nástup historických slohů začíná od 40. let 19. stol., kdy se empír přezíravě odsunuje jako sloh vhodný jen pro úřední budovy a činžáky, zatímco pro kostely se propagují sloh románský a gotika a pro zámky, radnice a školy renesance.)

U **novorománského**, ale především u **novogotického** slohu vzniká — na rozdíl od volné inspirace, charakteristické pro gotizující stavby romantického období, — jakýsi univerzální vzorník, schematický a strohý, třebaže podložený studiem architektury příslušného slohu, neboť většina novogotiků se současně věnovala restaurování památek. V dějinách památkové péče je to období **purismu** (purus latinsky čistý), reprezentované architekty Mockrem, Schmoranzem a Láblerem, kdy se ve snaze o dosažení „čisté“ podoby památky odstraňují k její škodě všechny mladší, třebaže hodnotné doplňky (např. renesanční nebo barokní) a nahrazují se bezkrevnými tvary novogotickými čili pseudogotickými (pseudo znamená nepravý). Stavby se nesprávně a proti původnímu uspořádání zbavovaly omítek a kamenné lomové zdivo se po vyspárování ponechávalo holé. Po sejmutí omítek se objevovaly zazděné a dosud skryté detaily, a to po purismu vedlo k **analytické metodě** (analýza — rozbor) při obnově stavebních památek. Ve snaze zachovat viditelné všechny nalezené stopy, které umožnily rozbor stavebního vývoje objektu, ponechávají se vykrajováním v omítkách odkryté, třeba i nevelké části starých ostění, sgrafitovaných spodních fasád apod., bez ohledu na konečný výsledek.

Novogotika užívá kamene, neomítaných i glazovaných cihel, terakotových i štukových detailů a obdobně je tomu i v novorománském slohu.

Novorenesance — přes určité tvarové náznaky v pozdním empíru — přicházejí proti jiným zemím s jistým zpožděním. Příkladem práce většiny architektů jsou výtěžky z jejich studijních cest do Vídně a do Itálie. Po období inspirovaném časnějšími florentskými paláci převažuje napodobení severoitalské pozdní renesance s vysokými, kanelovanými sloupy, stavěnými před pilíře arkád nebo mezi okna, s mohutným kvádrováním (někdy jen v omítce imitovanou bosáží) v přízemí a s kuželkovou balustrovou atikou nad hlavní římsou (Zítково Národní divadlo, Rudolfinum aj.) a s velkým důrazem na honosné vestibuly a schodiště. Současně z francouzské renesance přicházejí fasády s reznými cihlami mezi omítnutými nebo kamennými architektonickými články a typické komolé jehlancové střechy při nárožích, z nizozemské (holandské) oblasti pak vysoké vykrajované štíty a přemíra bohaté plastické ornamentiky.

V reakci na tuto mezinárodnost prosazuje architekt Ant. Wiehl architekturu národní, „českou renesanci“. Jejímí znaky, vyvozenými ze studia památek 16. a počátku 17. stol., jsou malebné štíty, lunetové římsy, arkádové lodžie a na stěnách, zbavených nadměrné plasticity, malby a sgrafita (mnohde podle návrhů M. Alše a Fr. Ženíška). Méně šťastný byl jeho pokus použít na stavbách

prvků z lidové dřevěné architektury, např. lomenic. Novorenesance v tuctové produkci zaplavila města a někdy nezvládnuté fasády činžáků, plně prefabrikovaného dekoru si libují v balkónech a arkýřích na krakorcích bez nosné funkce a v nárožních věžících s kupolkami, špicemi a ochozy.

Novobarokní stavby se objevují převážně až koncem století a kolem r. 1900, kdy se přestává na barok hledět jako na „zkaženou renesanci“, a to především díky Bedřichu Ohmannovi po jeho zdařilých restauracích velkých barokních kostelů. Tehdy, v době nešťastné pražské „asanace“, kdy se celé starobylé bloky obětovaly krumpáči, se novobaroku chopili propagátoři zachování „starého“ rázu Prahy a domnívali se, že pseudobarokními novostavbami činžáků (do nichž někdy vsadili i starý portál) dostatečně nahradí ztrátu bořených domů.

Na synagógách, stavěných ve většině měst, se objevují **maurské** a **orientální** prvky a nechybí ani příklad **новоempíru** (evangelický sbor v Kutné Hoře).

Druhá polovina 19. století a počátek 20. století jsou dobou neobyčejně rozsáhlé a mnohotvárné stavební činnosti, ale postrádají někdejší urbanistické cítění: každá stavba je řešena jako sama o sobě, tvrdě, bez ohledu na prostředí a bez snahy o splynutí s ním. Vyrůstají celé městské čtvrti s kostely, školní budovy atd. a mj. i smutně proslulé novorenesanční radnice a městské spořitelny, narušující většinou neodčitelným způsobem prostory náměstí s dosud vyváženou zástavbou. Činžovní domy zprvu přejímají systém pavlačí z empíru. Časem se však výšky místností zvětšují, dvorky se zmenšují vestavbami dílen, skladišť aj., schodiště jsou temná. Přibývá zvýšené přízemí a nad ním mezipatro (časté nad výlohami obchodů). V novorenesanci vzniká v Praze na Příkopě první Haasův chchodní dům.



1874



1886

honzik

Na vesnici — kromě novostaveb kostelů — přináší pseudo slohy stavby sokoloven a hostinců. Uctění památky padlých v krvavých bitvách z rakousko-pruské války 1866 — zejména u Hradce Králové — je podnětem k zřizování pomníků a památníků v místech bojů.

Všechny slohy se vystřídají i v nábytku: novogotické kusy převážně na zámcích a v kostelích (tam vzácně i novorománské zařízení), novorenesance a novobarok s množstvím řezbářských doplňků i soustruhovaných částí běžně v zařízení domácností, jak je ještě mnozí z dětství pamatujeme u našich babiček.

Mnohem méně přímých vzorů poskytla předchozí staletí oděvní módě. V oblečení, které se stále více blížilo dnešnímu — s módními výkyvy spíše v ženském odívání —, se nejcharakterističtěji projevilo snad druhé rokoko širokými krinólinami na obručích stejně jako v 18. stol. nejdříve kruhových a pak šířkově eliptických, šitých nyní z velkého množství látky a zdobených volánky. Opět se uplatňuje velký dekolt, ale účes je malý. Muži nosí nepestrý oblek a buď tvrdý klobouk, nebo cylindr a často třičtvrtěnní pláštěnku. Další módu zachycují — po vzácných daguerrotypích — již fotografie, které se dochovaly snad v každé domácnosti.

20. STOLETÍ — SECESE A MODERNÍ SLOHY

Pro úplnost a na závěr našeho putování staletími zbývá zmínit se ve stručnosti o architektuře 20. století.

V letech 1895—1900 se historický akademismus dostal do slepé uličky; na průčelích činžovních domů z tohoto období se prolétají různé slohy a do těchto poměrů vstupuje **secese** s do-

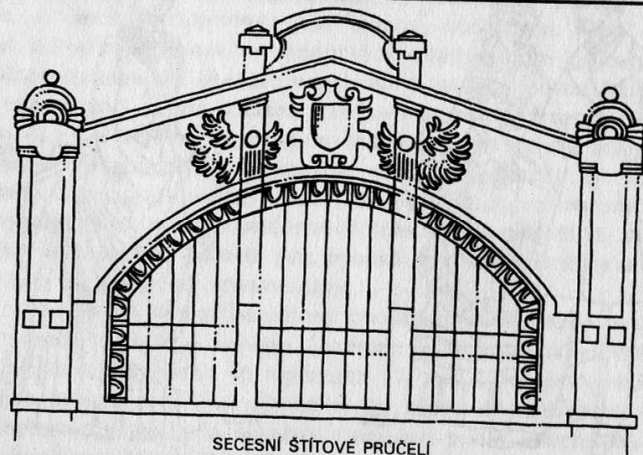

SECESNÍ ŠTÍTOVÉ PRŮČELÍ

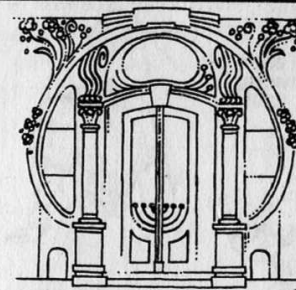

SECESNÍ PORTÁL

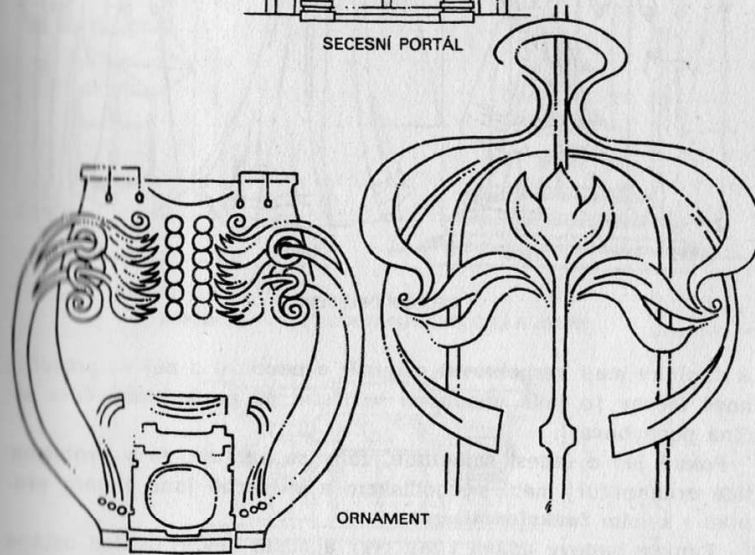

ORNAMENT

mněnkou, že situace se vyřeší novou, nehistorizující ornamentikou, kterou stačí pokrýt stavby běžného pojetí. Slovo secese v latině znamená oddělení, rozštěpení, roztržku a v názvu slohu má vyjádřit, že tu dochází k názorovému i tvůrčímu odštěpení převážně mladších umělců (proto v němčině označení Jugendstil) od starší, konzervativnější generace.

Vyznačuje se neobyčejnou dekorativností křivek, květů a listů malebných tvarů, spojovaných s lidskými maskami, naturalisticky pojatými figurami v aktu, např. kolem vchodů, ale nechybějí ani figury a scény z českých dějin: Hus, Žižka, Jiří Poděbradský. Fasádu oživují malby, mozaiky, kachlíky, různé obklady a barevné a zlacené ornamenty. Tvůrčím způsobem do secese zasáhli Polák Bedřich Ohmann, Kamil Hilbert a Dušan Jurkovič (jenž se inspiroval slovenskou a moravskou dřevěnou lidovou architekturou) a Jan Kotěra. Zejména první tři se také podíleli výrazně na obnově množství významných památek.

Z množství nerealizovaných projektů je však patrné, že nejednou mělo jít spíše o přestavbu než obnovu památkových objektů. Na těchto návrzích lze nejlépe sledovat, jak pozvolna a ne bez obtíží se utvářel zdánlivě samozřejmý názor, že při obnově zůstává určujícím činitelem památka a že všechny zásahy

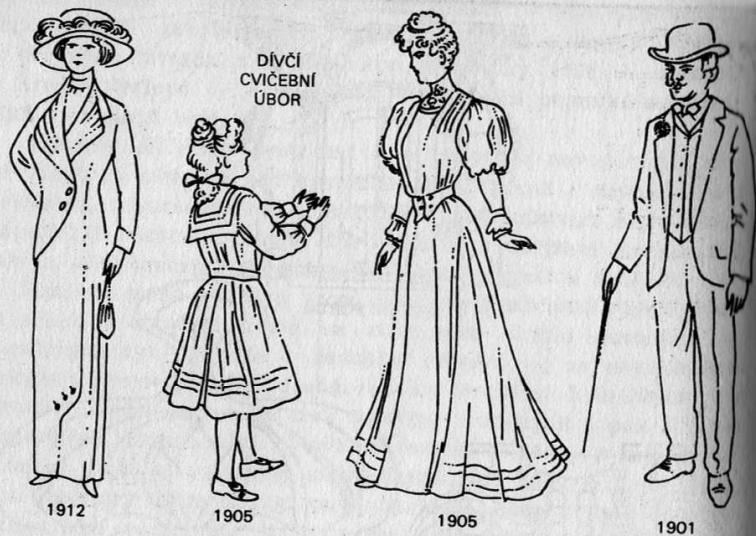

DÍVČÍ
CVIČEBNÍ
ÚBOR

SECESNÍ OBLEČENÍ

a doplňky mají respektovat originál a neubírat z něj ve prospěch nové tvorby (o jejíž vhodnosti se třeba již po krátkém čase začíná pochybovat).

Pokud jde o secesi samotnou, záhy se zjišťuje, že v problematice architektury není východiskem a v tvorbě Jana Kotěry proniká i k nám **funkcionalismus**.

Funkce budovy udává i její tvar a místo dekorativních detailů se na výtvarného činitele povyšují konstrukce a nové materiály, jako válcované železo, sklo, železobetonový skelet, neomítané červené a bílé šamotové cihly se nechávají volně prcmlovat. — Reakcí na tento směr je vznik tzv. **kubismu** (kolem r. 1910), vycházejícího z teorie, že základním tělesným tvarem je krychle, latinsky kubus, a že geometrické tvary dodají uměleckému dílu větší působivosti. Fasády se promodelovávají krystalickými vystouplými i proláklými formami, připomínajícími diamantový řez. Od sklonku 1. světové války do poloviny 20. let se abstraktní geometrizací tvarů v podstatě renesančních formuje sloh **Legiobanky** (podle banky Čs. legií, proti nynější Bílé labuti v Praze) se silně plastickými fasádami, které se době jeví jako příliš dekorativní. [Nově se pro převažující tvary začíná tento styl označovat jako **obloučkový sloh** a protože v uvedeném období se objevují i různé jiné typy dekoru, shrnují se pod společný název dekorativismus.] A tak po Výstavě soudobé kultury v Brně r. 1928, pod dojmem myšlenek francouzského architekta Le Corbusiera, zvítězí **konstruktivismus** s prostou, harmonickou ztvárněnou konstrukcí.

Na něj se zprvu navazuje i po přerušení architektonické tvorby 2. světovou válkou, avšak potřeba rychlé obnovy vede k typizaci, k tvarově chudým dvouletkovým holotypům. Ty záhy vystřídává **socialistický realismus v architektuře**, v jiné výtvarné kvalitě

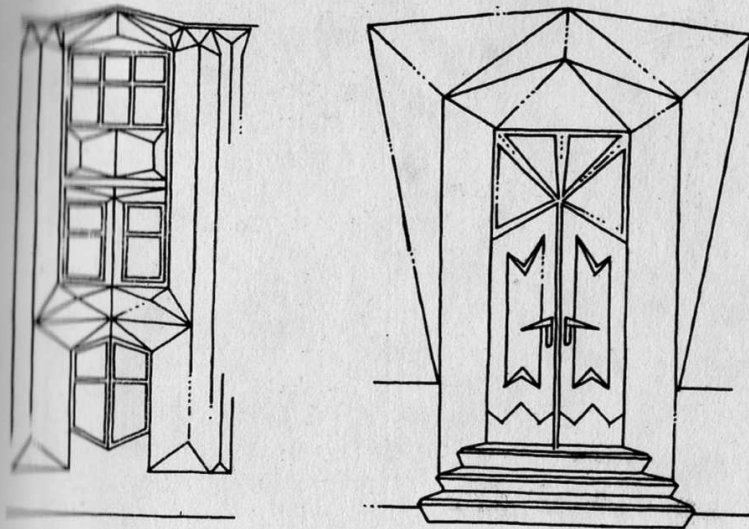

KUBISMUS — ČÁST DOMOVNÍHO PRŮČELÍ A DVEŘE

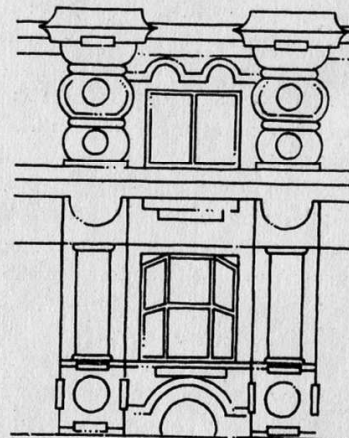

OBLOUČKOVÝ STYL — SLOH LEGIOBANKY

a z jiných myšlenkových pohnutek sahající jako kdysi do renesance ke dvěma hlavním vzorům, k antice (kanelované sloupy, motivy triumfálního oblouku, např. v Ostravě-Porubě) a k renesanci (obloučkové a volutové štíty, sgrafito, arkády, keramická ostění), ale nechýbí ani inspirace trojúhelnými empírovými štíty se slunci a z baroku převzaté mansardové střechy s cibulovou věžičkou (Čáslav). Příkladem výškové stavby tohoto období je pražský hotel International v Podbabě.

Příprava Světové výstavy 1958 v Bruselu přivádí naši architekturu k novému tvůrčímu pojetí a vítězný československý pavilón (převezený do Prahy) otvírá etapu, jejímiž jsme současníky.

AKH

viz porcelán

AKANT

luskovitá rostlina, jejíž listy, dekorativně stylizované, se od starověku (řecko, korintská hlavičce) uplatňují v ornamentice. V rozmezí zhruba 1600–1720 plně převládá jako výtvarně upravená parafráze v barokních řezbách, kamenných reliéfech, štuky, kování i zlatnických předmětech a v Böttgerově porcelánu. Kolem r. 1710 se objevuje **akant s pentlí** (stuhou), po okrajích lemvanou a vrapovanou, proplétající se akantovými listy. Umožňuje – jako barokní ornamentika vůbec – poměrně přesné datování staveb i předmětů.

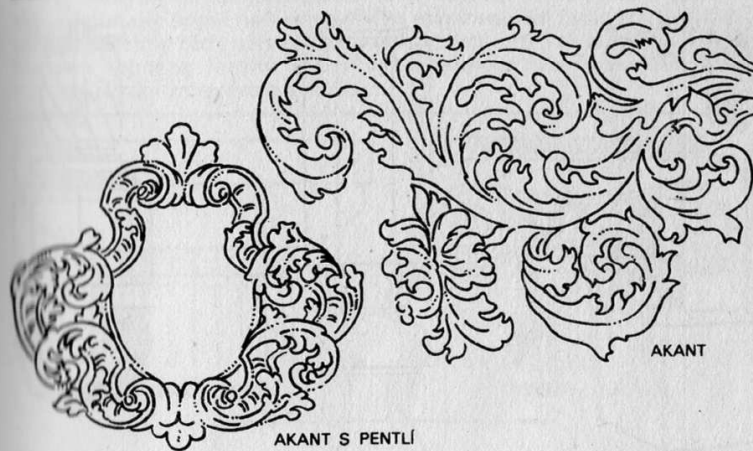

ALEGORIE

jinotajné znázornění např. ctností, vlastností, podnikání, činnosti, ročních dob, světadílů apod. lidskou (božskou) postavou, podobou zvířat, rostlin či věcí.

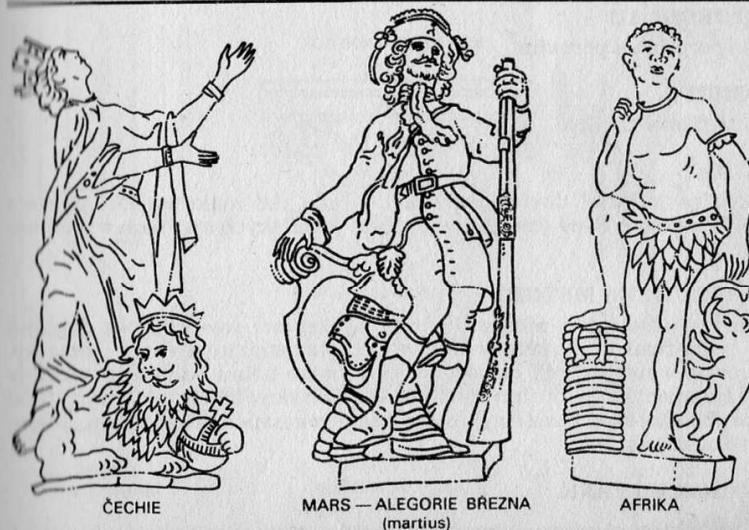

AL FRESCO
viz freska.

ALIANČNÍ ZNAK

sdužený znak – viz znak.

ALMUŽNÍ (OBĚTNÍ) SLOUPEK

pokladnička na příspěvky, almužnu, v kostelích, ve tvaru hranolového nebo bohatěji ztvárněného nízkého sloupku, nejčastěji kamenného, ale i dřevěného. V horní části je vytesaná schránka na peníze, které se vhadzují otvorem v železné, dobře okované svrchní destičce na závěsech a s petlicí zajišťovanou visacím zámkem.

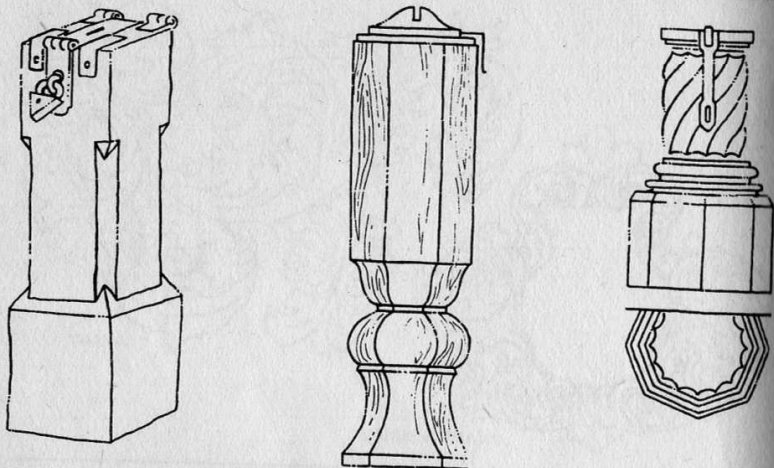

AL SECCO

nástěnná malba na suchou omítku (srovnej s freskou, al fresco, freskovou technikou).

ALTROHLAU

viz porcelán a pórovina.

AMBIT

viz křížová chodba.

AMDG

zkratka latinské devízy jezuitského řádu Ad maiorem Dei gloriam [K větší slávě Páně (boží)] na bývalých jezuitských stavbách a předmětech.

ANALYTICKÁ METODA

směr v památkové péči, požadující konzervaci památky bez doplňků a rekonstrukcí, zaměřený k analýze, stavebnímu rozboru památky, a často v neprospěch celkového jednotného účinku odhalující všechny – i fragmentárně – dochované stopy starších stavebních a slohových frází (např. v barokní fasádě vykrojená část s renesančním sgrafitem, kusem ostění apod.).

ANGLICKÝ PARK

viz park.

ANTICKÉ STAVEBNÍ ŘÁDY

stavební systémy původně řeckých a později i římských chrámů, převzaté pak i civilní architekturou. S výjimkou gotiky z nich čerpaly více či méně všechny slohy, které se v našich zemích vystrídaly, přičemž se např. místo kanelovaného užílo často hladkého dříku nebo se do kanelur vkládaly pištaly, popřípadě dolní třetina dříku se pokrývala ornamentikou; přímo programově z antiky vycházel empír, hlavně z řeckého stavebního systému vislé podpory a vodorovného břemene. Nejstarší je hmotný jednoduchý řád dorský, mladší ionský se vyznačuje větší vznosností, štíhlostí sloupů a ještě subtilnější a zároveň dekorativnější je řád korintský. V římské architektuře se pak spojením (skladbou – kompozicí) volut ionské hlavice a akantů korintské vytváří kompozitní hlavice a z etruského stavitelství (Etruskové obyvatelé Itálie před Římany) a vlivy řeckými vzniká jednoduchý sloh toskánský, nebo také římskodorský, přejímaný hojně naší renesancí a empírem. Na fasádách i v interiérech se všechny řády užívají i s pilastry (místo volných sloupů) a některé hlavice, zejména ionské a toskánské, dávají tvar konzolám (např. v renesančním interiéru a arkádách).

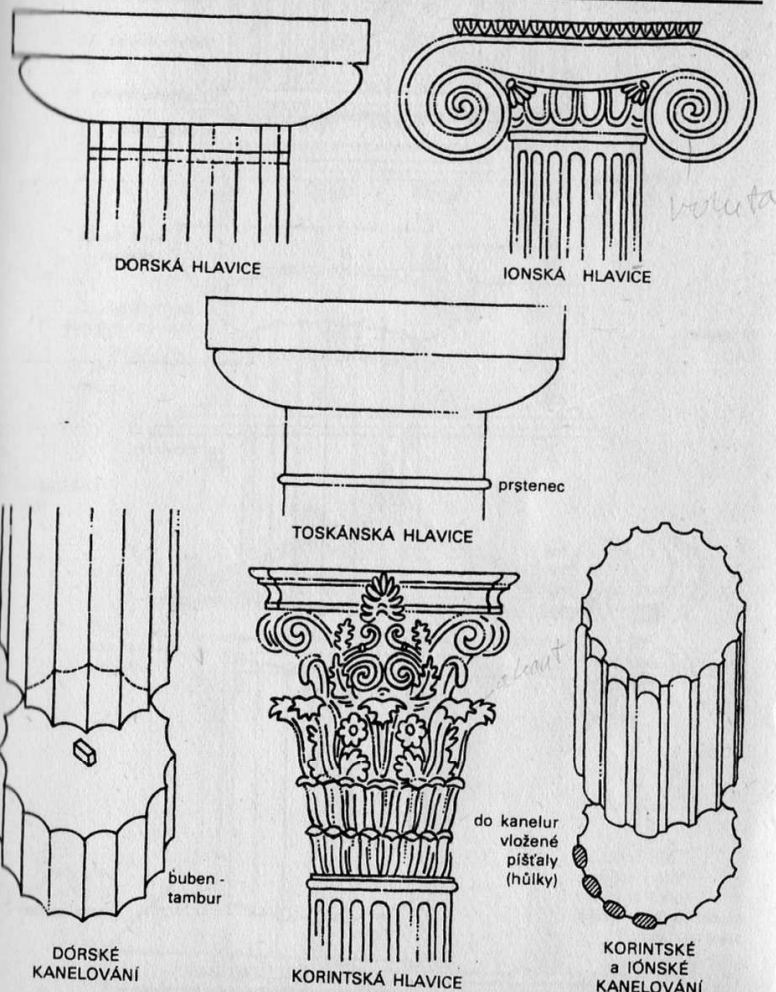

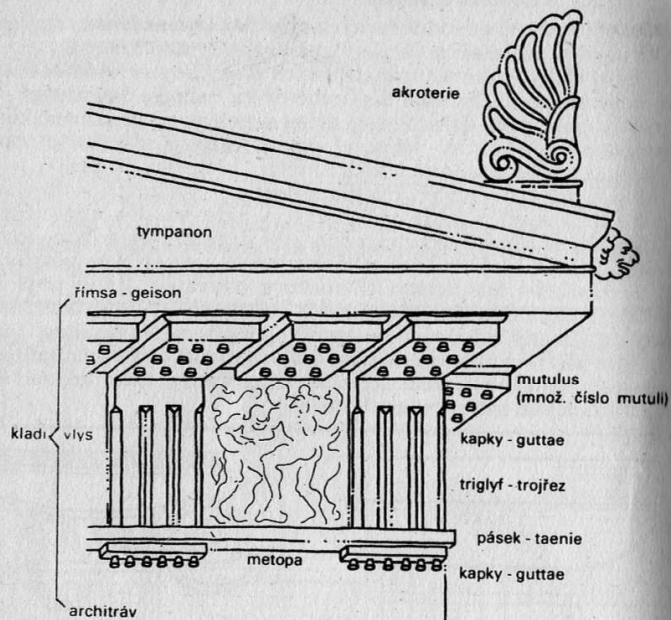

DÓRSKÝ RÁD

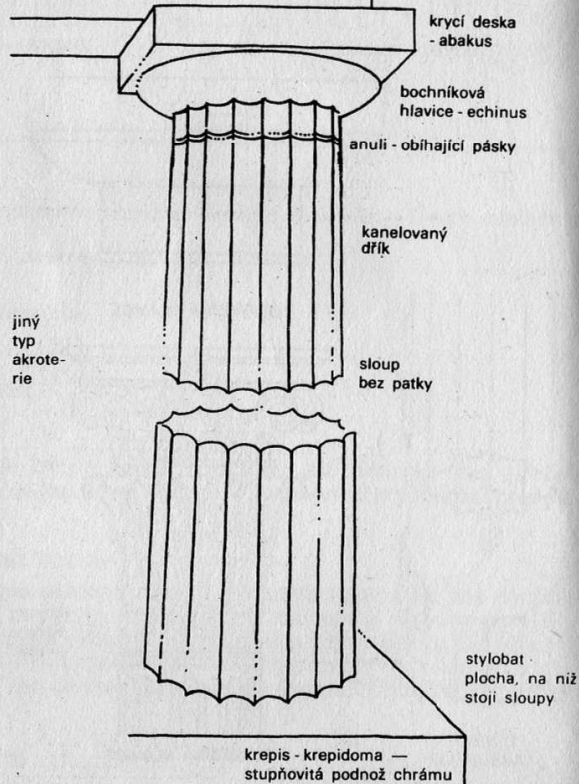

modul - průměr dolní základny, z jehož násobku se odvozují poměry celé stavby

krepis - krepidoma — stupňovitá podnož chrámu

DÓRSKÝ RÁD

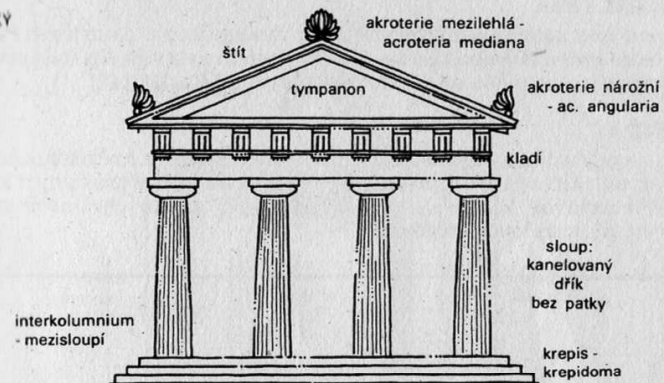

IÓNSKÝ RÁD

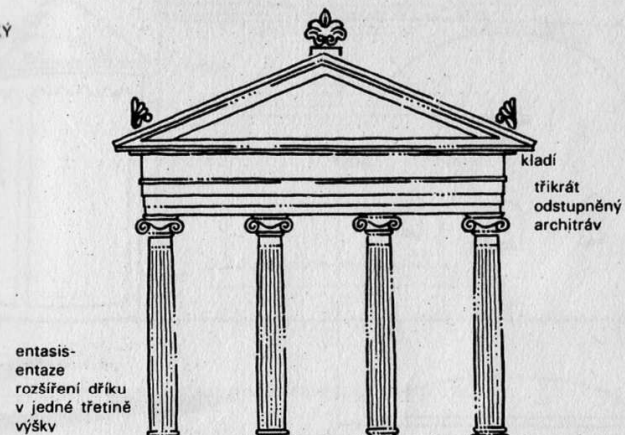

KORINTSKÝ RÁD

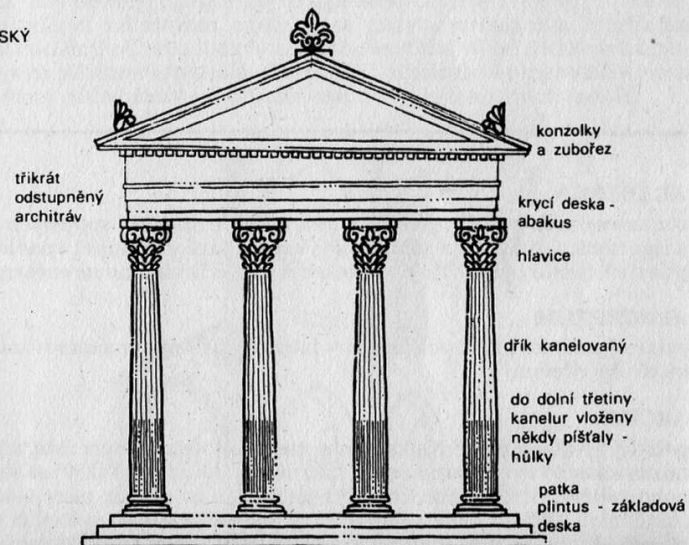

APOKALYPSA

zjevení budoucích osudů církve Janu Evangelistovi na ostrově Patmu, poslední kniha Nového zákona. Tajemné symboly a vize Apokalypsy byly zobrazovány zejména ve středověku (např. na Karlštejně).

APSIDA

apsis – nejčastěji v románské architektuře název pro kněžiště nebo jeho závěr, půlválcový útvar (případně podkovového půdorysu) uvnitř klenu-tý čtvrtkulovou konchou, zevně vystupující z těla chrámové stavby a krytý půlkuželovou stříškou.

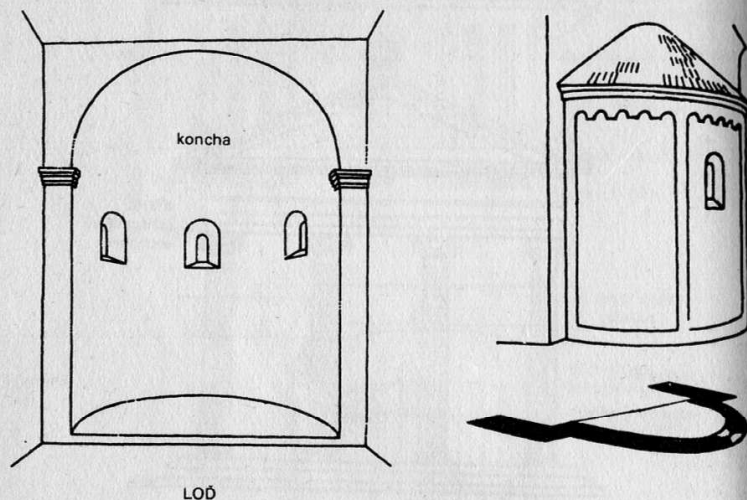

ARABESKA

ornamentika z proplétajících se akantových rozvilin, spojených někdy s figurálními prvky a v souměrném uspořádání vyplňující vpadlé drčky pilastrů, svislá pole i vlysy v renesanci, klasicismu a novorenesanci.

ARBORETUM

výlučně stromová zahrada (arbor = latinsky strom) zejména se vzácnějšími druhy dřevin.

ARCHA

gotický křídlový oltář. Na kamenné mense (stole), stojí predela, malovaná deska nebo vyřezávaný reliéf, nad ní jako retabulum skříň se sochami nebo reliéfy, případně malbami, s jedním nebo dvěma páry otáčivých skládacích křídel s deskovými obrazy či reliéfy postav světců či celých výjevů. Archa vrcholí architektonickým nástavcem z vyřezávaných fiál s kraby a kytkami (kyticemi), doplněnými sochami, nebo prostým štítem.

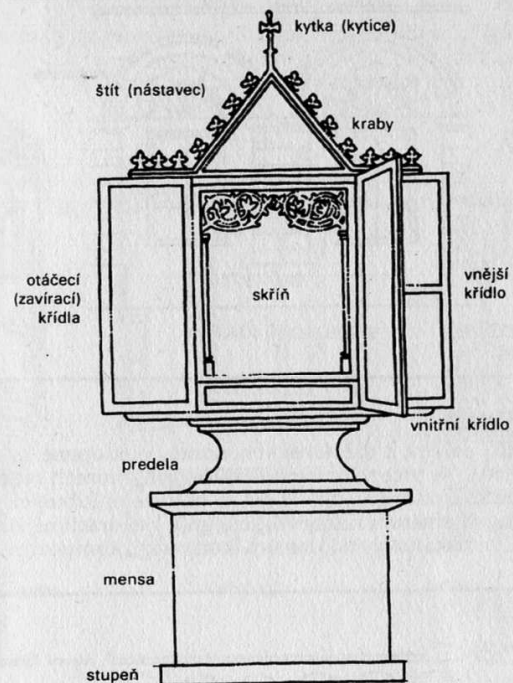

ARCHIVOLTA

plastické orámování oblouku arkády, podloubí aj.

ARKÁDA

oblouk na svislých podporách (sloupech, pilířích). Arkád se užívá u lodžii, saly terreny, u literátských (zpěváckých) tribun apod. Profilované vystupující orámování oblouku se nazývá **archivolta**. **Mezilodní arkády** oddělují od sebe lodi vícelodního kostela. **Slepé (liché) arkády** – oblouky na pilastrech, polosloupech apod., přisazené k plné stěně, kterou pouze člení (velmi časté na přízemí empírových domovních fasád).

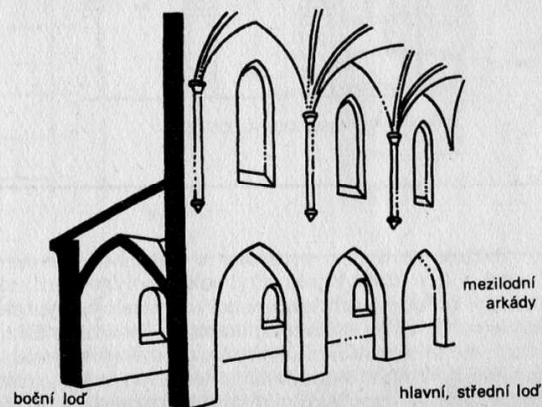

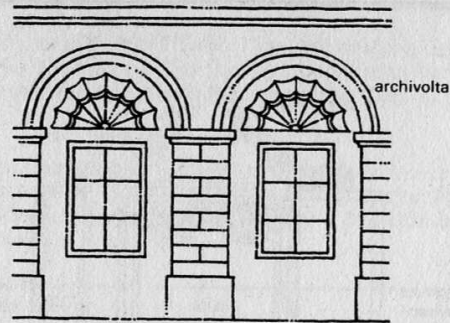

SLEPÉ (LICHÉ) ARKÁDY

ARKÁDOVÝ DVŮR

nádvoří zámků, paláců i měšťanských domů, obklopené arkádovými ochozy (lodžie). Ve vícepatrových arkádových dvorech renesančních zámků se užívá tzv. nadřazenosti řádů od nejnižše položených jednoduchých a hmotných směrem nahoru k lehčím a dekorativnějším (pořadí zdola: pilíř nebo toskánský řád, ionský, korintský, kompozitní).

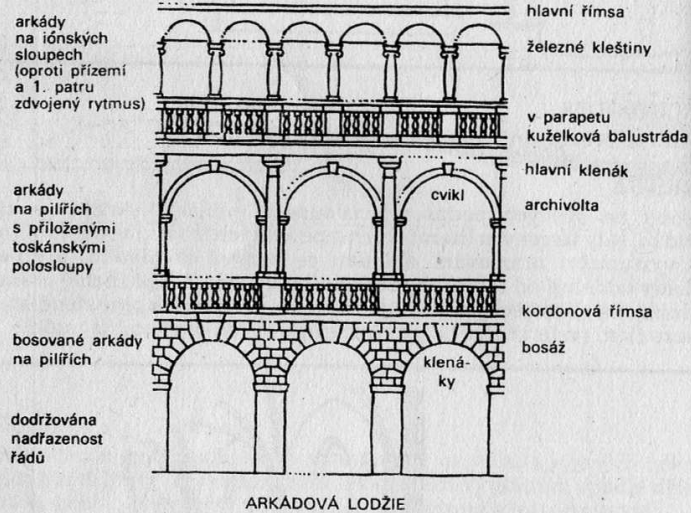

ARKÝŘ

vysunutý výběžek vnitřního prostoru v poschodí, zevně vystupující z nároží nebo z líce stavby jako čtyřboký, polygonální nebo válcový útvar, mnohdy bohatě architektonicky ztvárněný, vysazený buď na konzole, krakorcích, nebo spočívající na noze. Ve středověku tvořil často presbyterium domáci, radniční nebo hradní kaple, nebo v něm byl umístěn záchod s přímým odpadem podél stěny hradu, městské brány apod. (viz prevet). V měšťanské civilní architektuře se arkýř hojně vyskytuje v renesanci, zejména jako nárožní a o několika patrech.

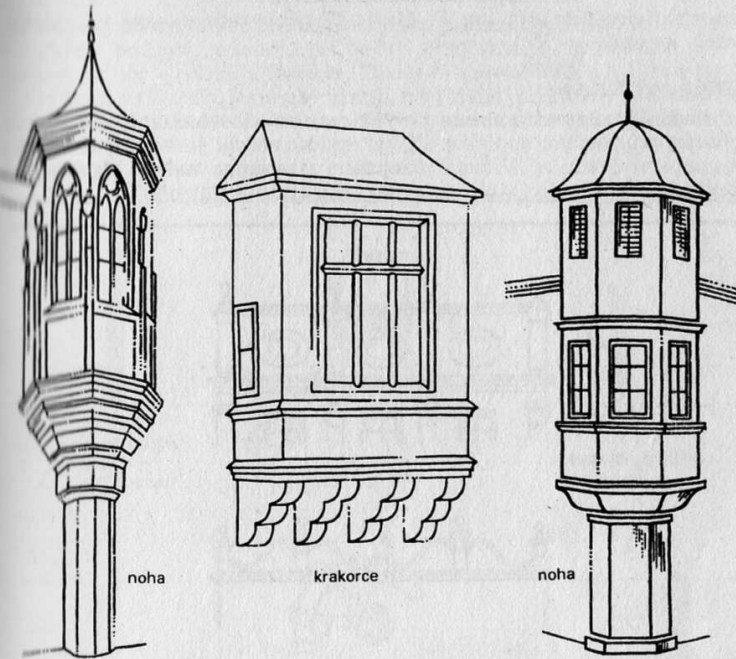

ARMATURA

u historické architektury nejčastěji zpevnění nároží a opěrných pilířů kvádry, které v gotice zůstávají zpravidla neomítnuté. Později se malbou, sgrafitem nebo omítkovou bosáží nebo rustikou armatura jen naznačuje z důvodů dekorativnosti a členění fasády.



ASANACE

doslovně ozdravení, např. domovního bloku odbouráním zdravotně závadných objektů, v širším významu pak vůbec uvolnění stavby nebo určitého území od nevhodných doplňků. Smutně proslula tzv. pražská asanace na přelomu 19. a 20. stol., již padlo za oběť celé Židovské Město, část Starého a Nového Města.

ASSUMPTA

ikonograficky ustálený typ P. Marie Nanebevzaté, nesené na oblaku anděly k nebi.

ATIKA (ATTIKA)

zeď nad hlavní římsou stavby, kryjící pohled na střechu. Končí rovně, zubatým cimbuřím, malými štítky apod., někdy ji tvoří balustráda s vazami, sochami aj. Užívají ji zejména renesance, barok, klasicismus a empír a historizující slohy (srovnej také atikové patro!).

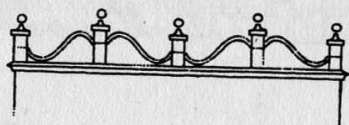
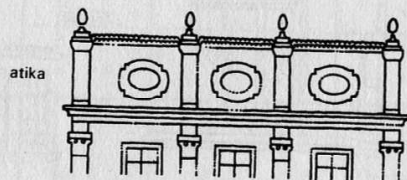

ATIKOVÉ PATRO

atika napodobující další, ve skutečnosti neexistující patro, prolomená oknem do půdy. Ostatní okna jsou slepá, i když někdy zasklená nebo opatřená žaluziovými okenicemi. V I. pol. 19. stol. nad atikou bývá trojúhelný nízký štít.

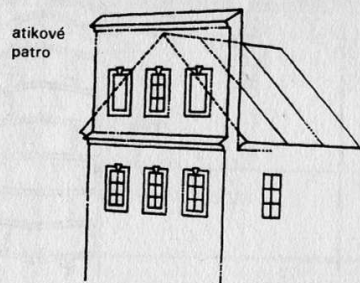

ATLANTI, ATLAS

obří postavy, nahrazující hlavně v barokní architektuře – především u portálů a balkónů – nosný článek (mytologický obr Atlas vzpíral nebeskou klenbu).

ATRIBUT

symbolický předmět v ruce nebo u nohou zobrazených osob světců nebo antických božstev, usnadňující jejich rozpoznání. Připomíná jejich činnost (Isidor – rolník s pluhem, Diana – bohyně lovu s lukem a laňí), dobré skutky (Martin, jezdec ve zbroji, přetínající plášť, aby polovinu dal šebřákovi), nebo mučednickou smrt (Vavřinec s mřížovým roštem, Pavel s mečem aj.). Kromě těchto osobních atributů je pro všechny mučedníky skupinovým atributem palmová ratoleť.



KLEŠTĚ
s vytrženým
zubem -
sv. Apolonie

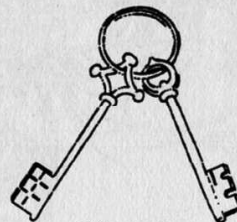

KLÍČE - sv. Petr



NAVINUTÁ STŘEVA
- sv. Erasmus



ROZBITÉ KOLO
- sv. Kateřina

AVERS

(zkratka av.) líc, svrchní – hlavní strana mince nebo medaile s podobou božstva, panovníka, znakem města nebo státu, který ji dal razit. Opakem je revers.

BALDACHÝN

1. nebesa, stříška, látkový závěs (nebo ve štuku, dřevě napodobený) nad trůnem, kazatelnou, oltářem, nad obrazem, nad lůžkem.
2. kamenný nebo dřevěný, příp. (na monstranci) kovový ozdobný stříškovitý výstupek nad sochou nebo místem pro ni, na gotické architektuře.

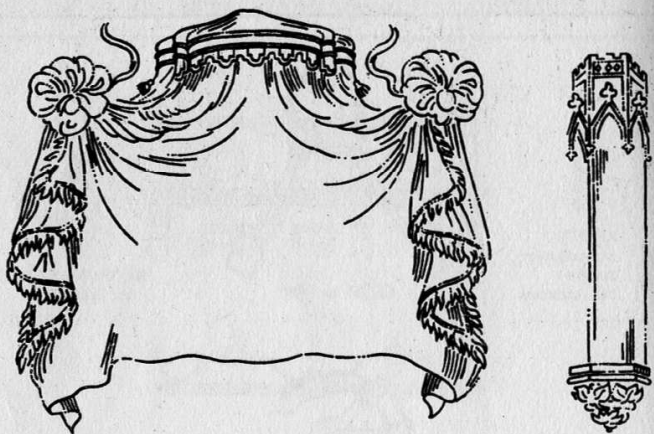

BALUSTRÁDA

zábradlí z kůželek (baluster). Slepá balustráda: přízvední, reliéfní, provedená ve štuku, sgrafitu apod.

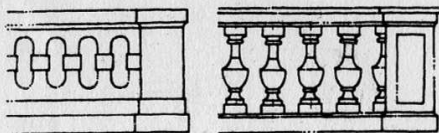

BAPTISTERIUM

v starokřesťanské a románské (např. italské) architektuře centrální stavba mimo kostel s vodní nádrží určenou ke křesťanskému účelům. Později je nahradila křesťanská kaple přímo u kostelů. – Přístavek pravděpodobně s touto funkcí byl archeologicky zjištěn ve velkomoravské architektuře při kostele v Sadech u Starého Města (u Uherského Hradiště).

BARBAKÁN

předsunutý opevňovací článek před městskou nebo hradní branou, válcového nebo vzácněji mnohobokého nebo podkovovitého tvaru, navazující na bránu krčkem, opatřený střelnými a obklopený vlastním příkopem. Aby se zabránilo přímému postřelu vnitřní brány, cesta v barbakánu se lomí. V českých zemích se objevuje v pohusitské době.

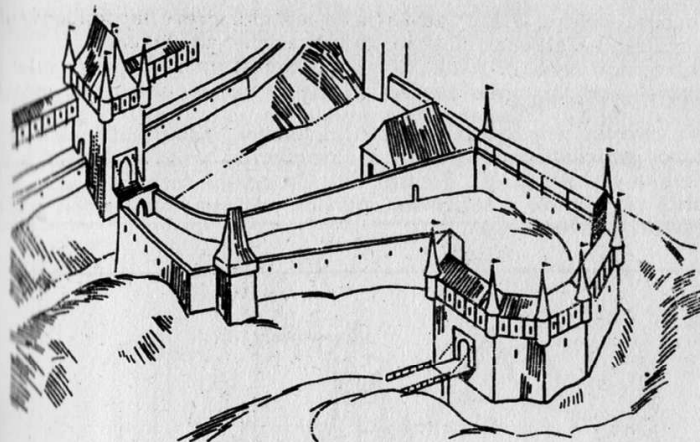

HRAD LICHNICE — MNOHOBOKÝ BARBAKÁN — ČÁSTEČNÁ REKONSTRUKCE

TABOR —
ZANIKLY
BARBAKÁN
PŘED
PRAŽSKOU
BRANOU

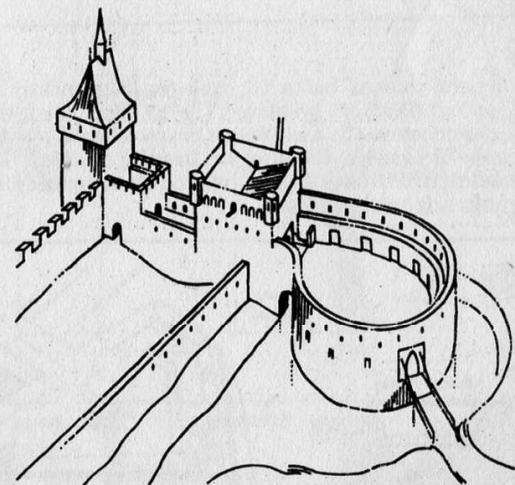
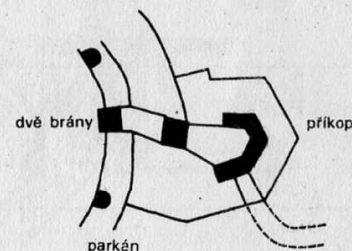

PRACHATICE — ZANIKLÝ VÁLCOVÝ BARBAKÁN

BAROKIZACE

přestavba nebo vnějšková úprava (např. fasádou, zaklenutím, štukaturami) staršího objektu, např. gotického, v období baroka (časté u kostelů nejen po požárech, ale i z módních a ideologických důvodů).

BAROKNÍ GOTIKA

směr ve vrcholném baroku první třetiny 18. stol., inspirující se po tvarové stránce gotickou architekturou a objevující se v našich zemích v díle několika architektů. (G. Santini, Ott. Broggio) a řezbářů (Lazar Widmann) při obnově a zařizování starších, většinou klášterních kostelů a zčásti i v nové tvorbě.

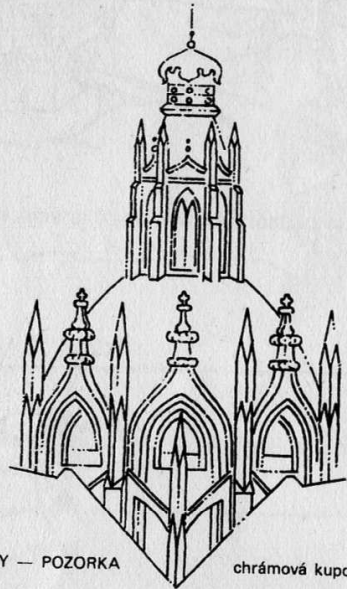

KLADRUBY — POZORKA

chrámová kupole

BASTION

pětiboká sypaná dusaná bašta 16. stol. (na Slovensku) a v barokním bastionovém fortifikačním systému 17. a 18. stol., obezděná kamennou zdí a většinou lícovaná cihlami. Pouze hrany a římsa bývají z opracovaného kamene. V časnější době jej od hradby odděluje krček, později navazuje na kurtinu – úsek hradby mezi dvěma sousedními bastiony – v pravém úhlu (viz také hradba).

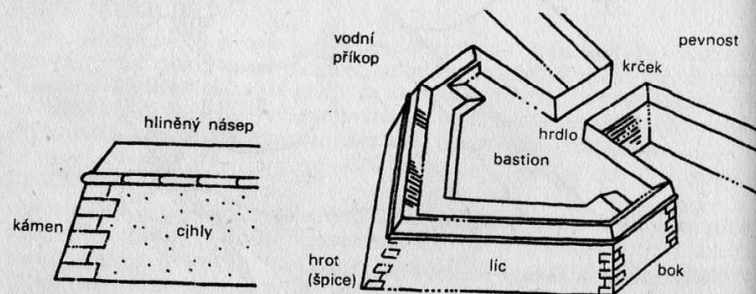

B

BAŠTA

nebo také podle podoby přesněji **hradební věž** – součást opevnění, v románské době plná, v gotice dutá, válcová, podkovková nebo (hlavně ve 14. stol.) hranolová, někdy dozadu otevřená věž v hlavní hradební zdi, umožňující i boční střelbu, v 15. a 16. stol. mohutná, opatřená dělovými komorami. V parkánové zdi hlavně po husitských válkách vznikají menší, často polygonální a hrotité nízké **parkánové bašty**. Současné kromě dělových věží se vytváří široký nezastřešený oblý **rondel** (konec 15. a 16. stol.).

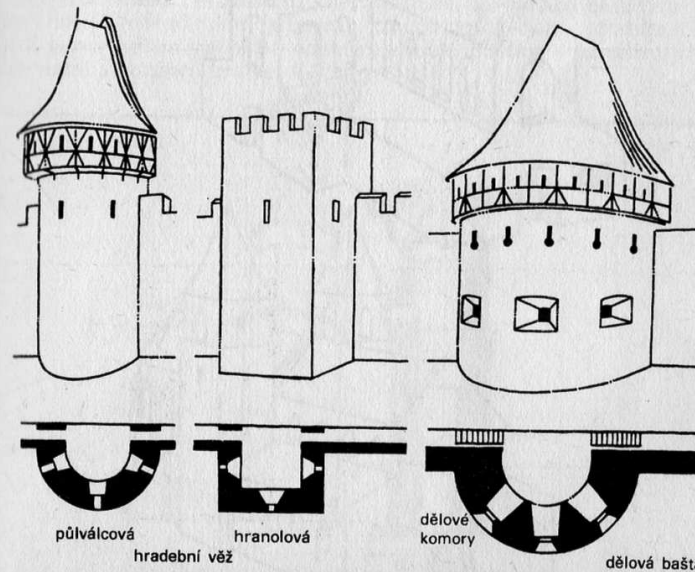
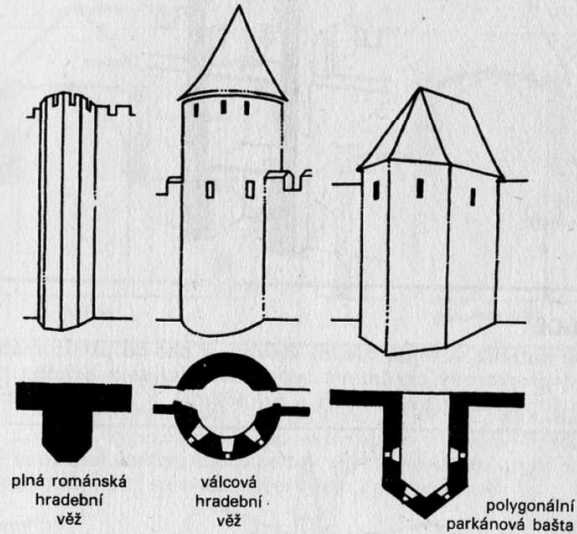

B

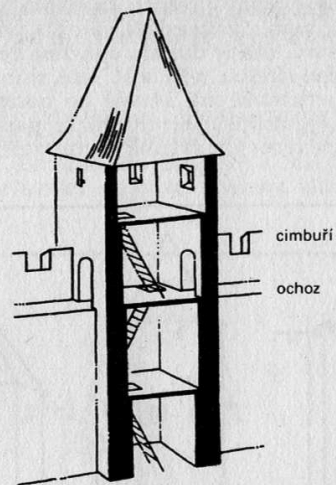

hranolová
hradební věž
dozadu otevřená

BAZILIKA

původně antická veřejná civilní stavba, u nás od předrománské doby základní prostorový chrámový typ, skládající se z lichého počtu lodí (oddělených sloupy nebo pilíři s arkádami), z nichž střední je vyšší

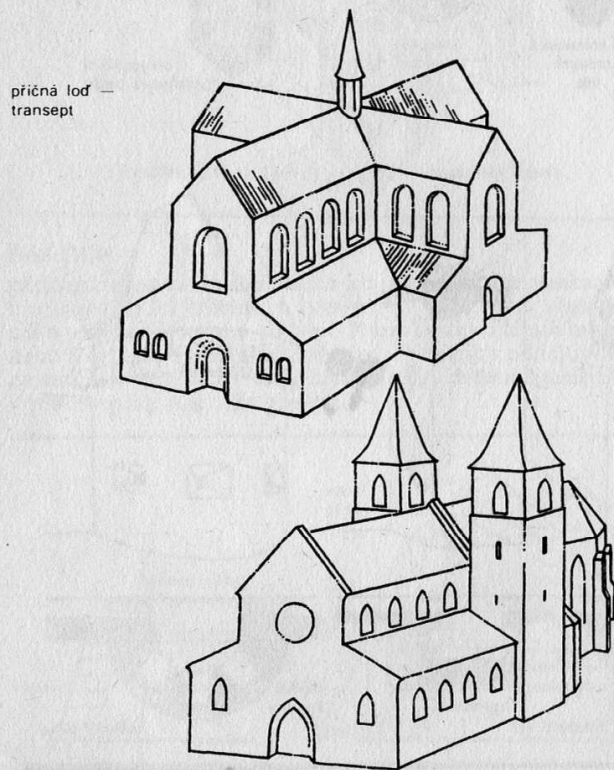

příčná loď —
transept

a osvětlována přímo tzv. bazilikálními okny nad pultovými střechami bočních lodí. (K ní může přiléhat příčná loď – transept a na východě v románské době apsida nebo později presbyterium a při něm nebo v průčelí zpravidla dvě věže). Bazilikální uspořádání mívaly často také masné krámy. Chybějí-li vyšší střední loď bazilikální okna, vzniká **pseudobazilika** čili nepravá bazilika.

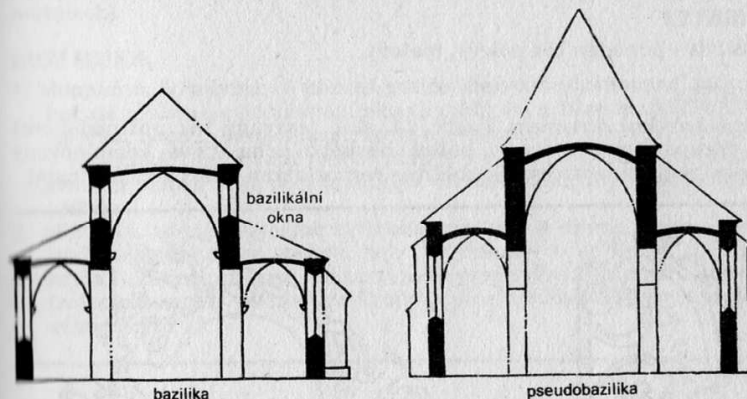

bazilika

pseudobazilika

BENÁTSKÉ ZRCADLO

v době baroka dovážené z Benátek; jeho rám je složen z přibušovaných zrcátek, z květů vyřezávaných do skla apod. Neméně proslulé byly skleněné **benátské lustry**. Často se tak mylně označují zrcadla a lustry českého původu, lišící se však materiálem i provedením.

BERGFRIT

– nebojsa – útočištná, volně stojící nebo do hradby vložená věž zejména raně gotického hradu 13. stol. a počátkem 14. stol., válcová, někdy opatřená hranou – břitem, proti účinku balvanů z metacích strojů obléhatelů (odtud název klínová), vzácně mnohoboká, přístupná pouze v I. nebo vyšším patře po odstranitelném můstku – poslední útočiště obyvatel a obránců hradu.

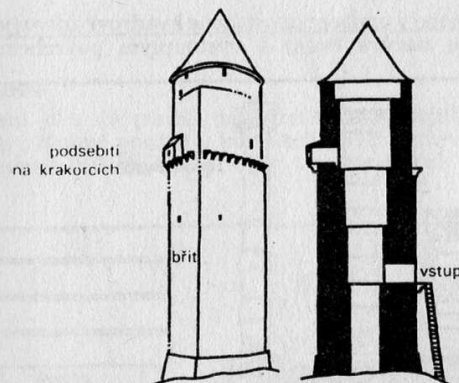

podsebití
na krakorcích

břít

vstup

BIBLE CHUDÝCH

lat. biblia pauperum – obrázková bible pro negramotné, ale také didakticky pojaté nástěnné malby téhož určení v kostelech.

BIEDERMEIER

– měšťanský empír, sloh doby předbřeznové – viz I. část, kapitola Klasicismus a empír.

BISKUIT

biskvit – porcelán bez polevy, matový.

BOLTEC

raně barokní ornament 2. pol. 17. stol., nazvaný tak pro podobnost s chrupavčím útvarem boltece lidského ucha, bývá kombinovaný s penízkovým motivem. Souběžný s černožlatými oltáři a kazatelny.

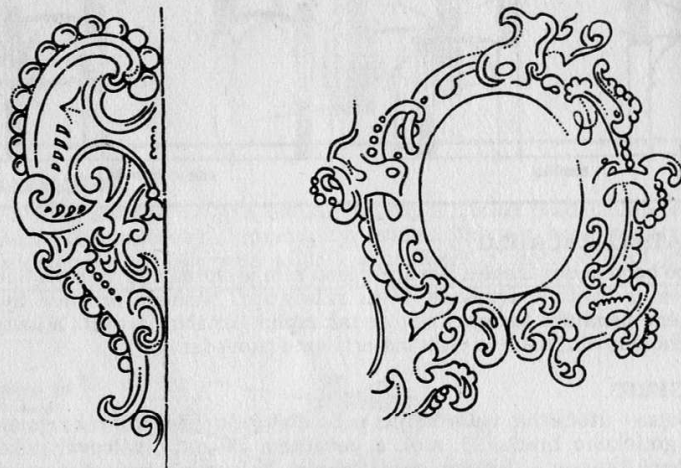

BORDURA

ornamentálně pojatý okrajový pruh na textiliích, zejména nástěnných kobrecích, nebo v knižní malbě po straně textu.

BOSÁŽ

plasticky ztvárněné nebo v omítce napodobené kvádřové zdivo (jednotlivý takový kvádr se nazývá bosa) s vystouplým povrchem hrubě

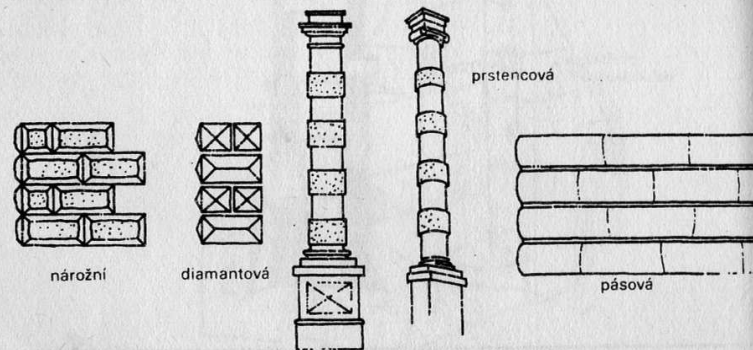

přitesávaným, opracovaným do podoby diamantového řezu (tzv. **diamantová bosáž**) apod. Užívá se jí v renesanci (také v samotných portálech a ostěních oken), v palácové barokní architektuře a u novorenesančních staveb severoitalského směru. Viz také rustika.

Pásová bosáž je průběžná, v pruzích bez svislého dělení.

Prstencová bosáž plasticky člení sloupy, polosloupy či pilastry, na jejichž dřik se v intervalech navlékají válcové (nebo ploché) prstence hladkého nebo zhrubělého povrchu (v pozdní renesanci a baroku, také na portálech).

BOŽÍ MUKA

1. **sloupková**, kamenná, v pozdní gotice (nejstarší dochovaná) někdy bohatě zdobená, v podobě sloupku s kapličkovým horním ukončením, na jehož bocích, není-li lucernovitě otevřená, bývají reliéfy, zejména v renesanci Ukřížování (odtud zřejmě i název), popřípadě postavy svatých, nápis, letopočet apod. Na vrcholu kamenný nebo kovaný křížek.
2. **pilířková**, zděná, obvykle čtyřboká, omítaná a bílená s horní částí buď lucernovitou se soškou, nebo s výklenky na obrázky. Střecha kryta šindelem, cihlami, taškami nebo prejzy. Zvláštními druhy jsou trojboké hranoly (symbol sv. Trojice), ploché šířkové útvary kasulového obrysu aj.

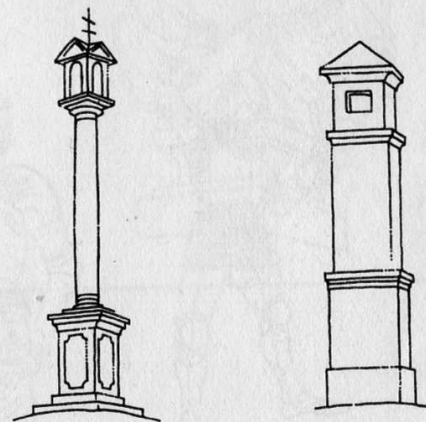

BOŽÍ OKO

zobrazení oka (v malbě nebo reliéfu) v trojúhelníku, obklopeném svatozáří. Kromě použití v kostelech velmi časté v klasicismu a empíru v domovních štítech, nad portály, v trojúhelných nástavcích náhrobků apod.

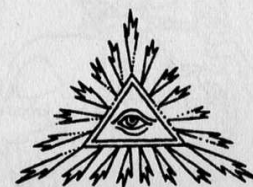

BRNĚNÍ

kovová zbroj podoby částí nebo celého obleku, užívaná od raného středověku do konce 17. stol. Starší typ **šupinatého brnění** (na kožený kabátec našité kovové šupiny nebo kolečka), převládající do 11. stol. přežívá ještě do 13. věku, kdy plně vítězí druhý typ, **brnění kroužkové**, (složené původně z kabátu po kolena, kalhot a kukly, příp. střeviců), přes něž se nosil dlouhý látkový šat a pak kožený kabátec. Postupným doplňováním tohoto brnění kovanými chrániči (zprvu vyduuté terčiky na ramena a kolena a pak pláty na paže a holeně) se vyvíjí v 1. pol. 15. stol. úplně **plátové brnění** spinané řemínky. Ve svých tvarech sleduje koncem 15. stol. (dlouhé špiče bot) i v renesanci (tupé široké špičky bot) dobovou módu a bývá bohatě zdobeno. Po polovině 16. stol. užívá se úplných brnění jen při turnajích, pro praktické využití ve vojsku zůstávají jen přední plát – **kyrys** a přilba. Kroužková košile a kukla trvají souběžně s plátovým brněním. Také koně (na něž museli být rytíři pro váhu brnění vytahováni kladkou, a spadli-li, nebo byli-li strženi zvláštním hákem, stali se téměř nepohyblivými) měli brnění: do 15. stol. šupinové nebo kroužkové, v 15. a 16. stol. plátové. Na turnaje byli celí oblékáni do látkového **kropíře** v barvě podle šlechticova erbů se znamením nebo figurami. Tvarový vývoj prodělává také přilba (viz heslo přilba), doplňovaná příkryvadly, klenotem, příp. točenicí, polštářem nebo korunou (viz znak).

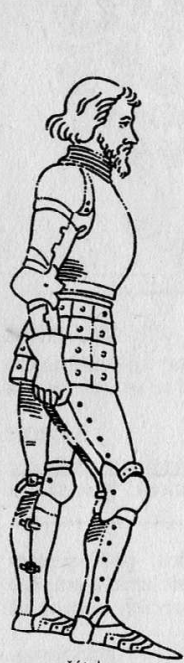

počátek
15. stol.



1390—1410



druhá polovina
15. stol.



kropicir

BROKÁT

(podle vazby atlasový, damaškový, ripsový), jedno- nebo vícebarevná těžká látka s bohatým vzorem a protkávaním zlatými nebo stříbrnými vlákny, užívaná na reprezentační obleky, církevní obřadní roucha, jako nábytkový potah a na závěsy.

BUSTA

– bysta – nejčastěji sochařský portrét v podobě hlavy a části těla na podstavci, nebo zpodobení antického božstva v baroku, např. alegorii Slunce (Sol), Měsíce (Luna), dne a noci apod. (na fasádách).



**CENTRÁLA –
CENTRÁLNÍ (STŘEDOVÁ) DISPOZICE**

stavba nebo prostor na půdorysu kruhovém, čtvercovém, trojúhelném, polygonálním, oválném, hvězdovém nebo tvaru řeckého (stejnoramenného) kříže.

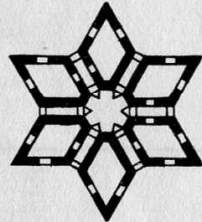
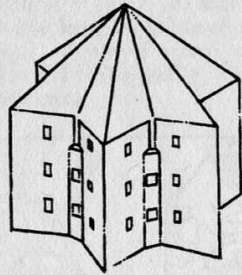

PRAHA — LETOHRÁDEK HVĚZDA

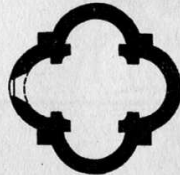

KOLÍN — KOSTNICE

CIBORIOVÝ OLTÁŘ

viz oltář.

CIBORIUM

schránka na hostie, podobná většímu kalichu s víčkem.

CIMBÁL

kovový bicí nástroj tvaru půlelipsoidu nebo kulového vrchlíku. Bývá opatřen nápisem a letopočtem jako zvon, avšak na rozdíl od něho nemá srdce, je zavěšený pevně a bije do něho palička (kladívko) spojená s hodinovým strojem; jinak laděný je cimbál pro odbíjení čtvrtí, jinak pro odbíjení celých hodin.

CIMBUŘÍ

zubaté zakončení hradeb a věží středověkého opevnění, tvořené střídáním zubů – stínek a výřezů – proluk, tj. krytů a výhledů střelců hlavně ze samostřílů (kuší). V pozdní gotice a v renesanci se cimbuří někdy dodatečně zazdívá a ponechávají se pouze méně snadno zasazitelné šterbinové nebo klíčové a křížové střílny pro palné zbraně.

CIHADELA

samostatná pevnost, zejména barokní, v rámci opevněného města nebo v jeho sousedství (Vyšehrad, Špilberk), záštita města a sídlo posádky.

CIZELOVÁNÍ

u odlitých kovových předmětů dodatečná úprava a zdobení jejich povrchu speciálními nástroji (rydla, pilníky, dláta).

COPOVÝ SLOH

starší označení pro umění pozdního rokoka a klasicismu sklonku 18. stol. (podle mužského účesu s copem) a nesprávně někdy i pro barok (viz parukový sloh v hesle paruka).

ČABRAKA

– lambrekýn – původně pokrývka nebo závěs na prsou koně, s obloukovým zakončením a třapci. V architektuře motiv podobného tvaru (od renesance do klasicismu a na lidových stavbách) v konzolách, hlavicích pilastrů, v parapetech oken. V řezbách např. po obvodu stříšky kazatelny.

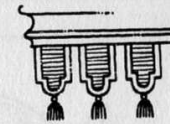
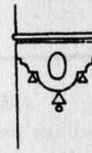

ČERNÁ KUCHYŇE

většinou malá prostora bez oken s ohništěm, na němž se vařilo na hliněných trojnožkách, rendlících nebo v kotlíku a peklo na rožnících přímo pod otevřeným komínem. Dodnes v gotických a renesančních domech a v lidové architektuře. V roubených chalupách bývá jedinou zděnou částí.

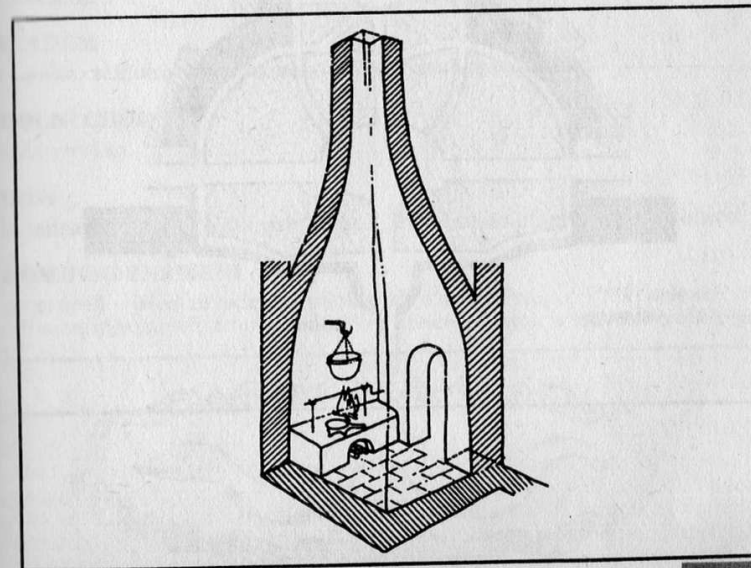

ČESKÁ RENESANCE

v 16. stol., hlavně ve vrcholném období slohu, architektura ovlivněná českým prostředím, lišící se od italských vzorů (např. štíty, omezením plastických detailů, funkcí sgrafita) i od pozdní renesance německého a holandského zabarvení. – V 19. stol. pak **směr v novorenesanci**, vedený zejména Ant. Wiehlem a užívající štítů a omítkových fasád se sgrafity a malbami na rozdíl od kamenných sloupových architektur Zítkových a Schulzových.

ČESKÉ SKLO

název pro draselnovápenné čiré sklo, vyráběné v Čechách od 17. stol., jehož tvrdost umožňuje broušení a řezání. Užívá se také názvu **český křišťál**.

ČESTNÝ DVŮR

– francouzsky cour d'honneur (čti kúrdonér) – od sklonku 17. stol. a hlavně v 18. stol. prostranství obklopené třemi křídly podkovové (francouzské, na rozdíl od uzavřené čtyřkřídlé italské) dispozice zámku nebo průčelím zámku a dvěma, třeba nižšími hospodářskými křídly, někdy více či méně zakřiveného půdorysu, řešenými souměrně i při různém účelovém využití. Přední stranu uzavírá zpravidla zeď s výstavnou branou nebo oplocení ozdobnou mříží.

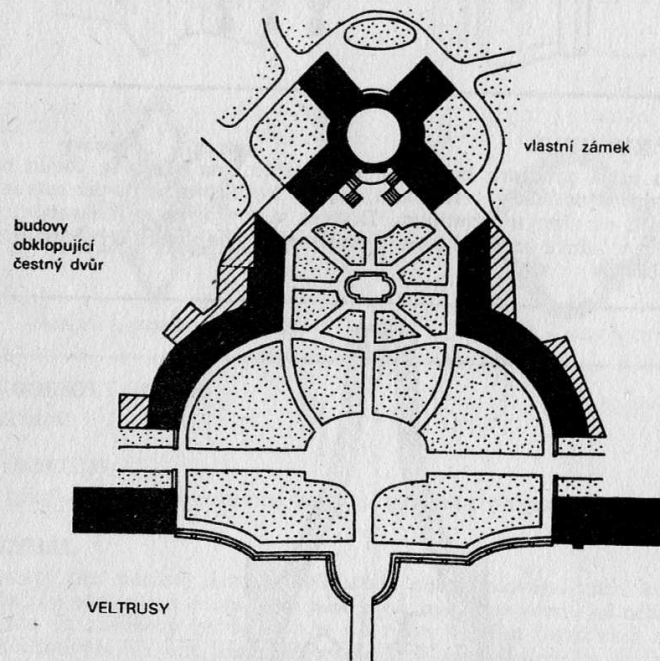

DALOVICE – Dalwitz

viz porcelán.

DAVENPORT

továrna na anglickou kameninu (1773–1866), s tištěnými barevnými krajinami nebo rostlinnou ornamentikou. Značení nápisem s korunou nebo kotvou.

DELFTSKÁ FAJÁNS

keramika (nádobý, figurky, obkládací a do desek nábytku vkládané dlažky apod.) s vysokou ciničito-olovnatou polevou, převážně s malbou kobaltovou modří, inspirovanou čínskými a japonskými vzory. Byla vyráběna od konce 16. stol. v holandském městě Delftu a vyhledávána do poloviny 18. stol.; značena podle dílen písmenami, třemi zvonky, růží, sekýrou apod.

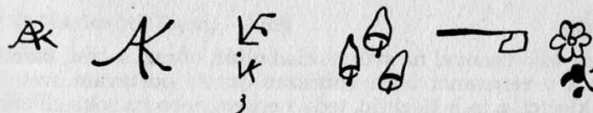

DESKOVÁ MALBA

deskový obraz – viz malba.

DESKY ZEMSKÉ

zápisy z jednání zemských sněmů a pak zemských soudů o sporech i majetnických změnách (např. zápis statku do zemských desek zajišťoval, že po smrti šlechtického majitele nepropadlo zboží králi).

DEŠTĚNÍ

táflování, obkládání soklu nebo celé místnosti dřevěnými deskami (staré převezené odjinud nebo nově zhotovené bývá např. na romantických zámcích).

DIADÉM

čelenka, zejména stříbrná nebo zlatá, s drahokamy apod.

DOLNÍ CHODOV

viz porcelán.

DÓM

katedrála (viz též), biskupský kostel, méně často hlavní městský kostel.

DOMOVNÍ ZNAMENÍ

na průčelí – před zavedením popisných čísel (v Praze r. 1770) orientační odlišení městských domů, známé od konce 14. stol. a užívané s oblibou

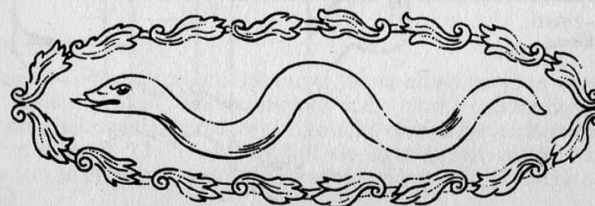

ještě v 19. stol.; kamenné, štukové, dřevěné, malované, kovové a většinou vždy barevné, někdy ještě doplněné psaným názvem (U modré lišky, U prstenu, U tří praporečníků, U dvou slunců, U zlatého anděla aj.) Podle d. z. pojmenování i majitelé (Janek od Zvonu, Šimon od Bílého lva apod.).



DONÁTOR

dárce, ten, kdo věnoval na svůj náklad oltář, obraz, sochu, kalich apod. V gotice a v renesanci bývá zobrazen oproti postavám světců malý, obvykle klečící, a je-li šlechtic, tedy s erbem nebo na soklech barokních soch uveden jménem v tzv. darovacím čili **dedikačním nápisu**.

DONJON

(čti donžon), původně raný jihofrancouzský hrad typu obytné věže, sevřeného krychlového nebo hranolovitého tvaru, na nárožích a někdy i v délce stěn zesíleného oblými plnými věžicemi (u nás biskupský románský hrad v Roudnici), pak obytná věž a někdy i totéž co bergfrit.

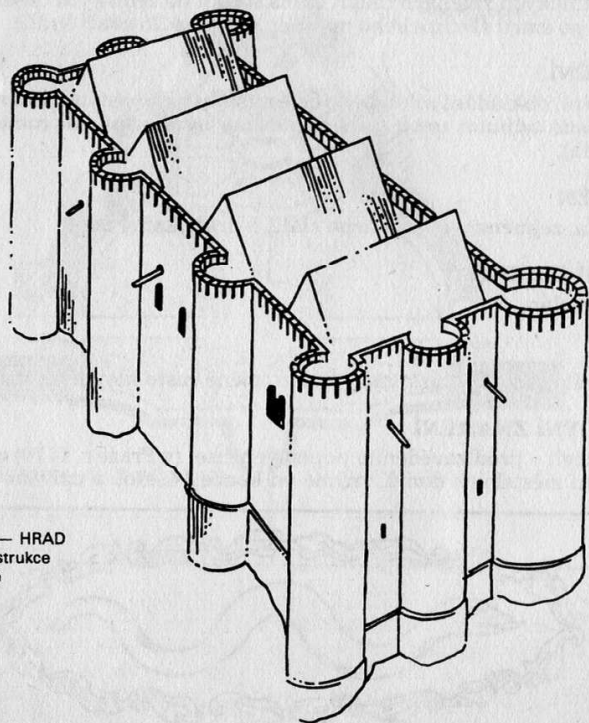

ROUDNICE — HRAD
podle rekonstrukce
D. Menclové

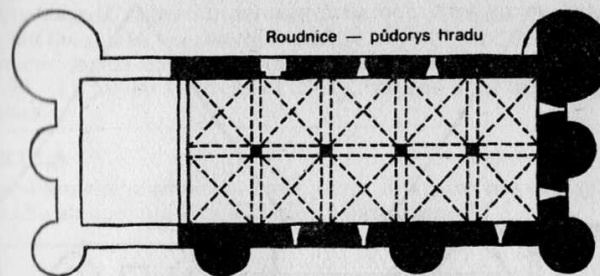

DORSKÝ ŘÁD (sloh)

viz antické stavební řády.

DOUBÍ (u Karlových Varů) – Aich

viz porcelán.

DRAPERIE

v malířství nebo sochařství dekorativně nařasený šat, závěs apod. (též ve štuku, v řezbě).

DRUHÉ ROKOKO

(nyní se zavádí také méně vžitý název **druhý barok**) slohové údobí 2. třetiny 19. stol., čerpající hlavně v bytové kultuře a ženské módě, méně již v architektuře, z rokoka 18. stol. V malířství, zejm. nástěnném (ponejvíce na zámečích) vyniká Josef Navrátil.

DVOJSTĚNKA

= tuplovka – vlastně dvě sklenky přesně do sebe zapuštěné, mezi jejichž stěny se vkládá rytá zlatá folie nebo je tu malba na stříbrě. Vyráběná v Čechách jako dárkový předmět ve 2. čtvrti 18. stol.

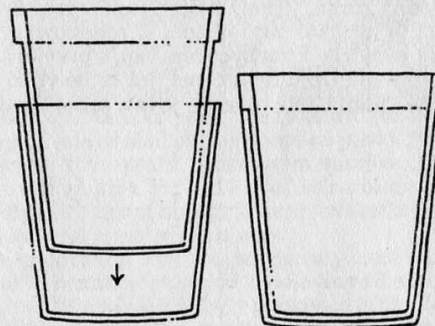

DVOULODÍ

prostorový útvar, většinou klenutý, jehož středem jdou sloupy nebo pilíře, dělicí jej na dvě souběžné lodi: síně, mázhauzy, sklepení, renesanční pivovarské prostory; v gotické chrámové architektuře dosahuje vrcholu od 70. let 14. století do husitských válek. Zkráceným dvoulodím je prostor s jediným středním sloupkem. (U nás hlavně jižní Čechy.)

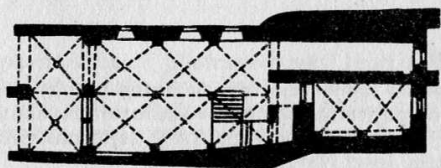
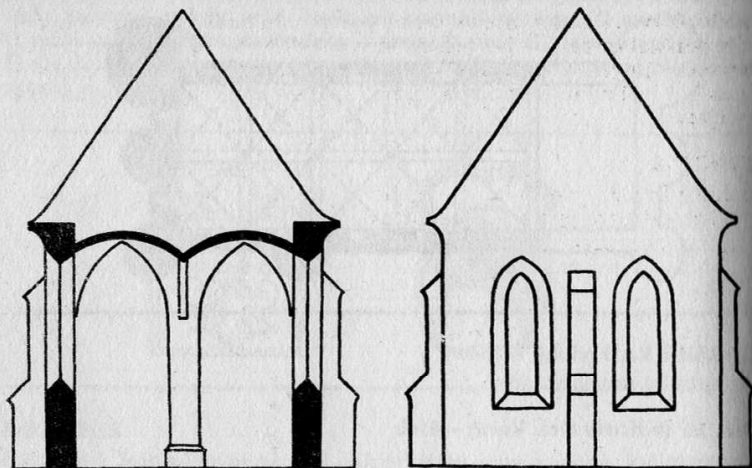

KUTNÁ HORA — KAMENNÝ DŮM s dvouločným mázhausem

DÝKA

tulich, krátká bodná zbraň, jejímiž částmi jsou čepel, jílec (rukojeť) a od středověku i záštita (příčka) mezi oběma. V renesanci při šermu oběma rukama se držela v levici – k zachycování ran, v pravici kord. Zvláštním druhem dýky, která má trojdílnou čepel, jež se po vbodnutí stisknutím knoflíku v držadle (jílci) v těle rozevře, je tzv. **misericordia**.

EBEN

exotické tvrdé těžké dřevo černé barvy, oblíbené pro zhotovování nábytku (kabinetů, šperkovnic, skříněk aj.) v 17. stol. Umělý eben vzniká barvením jiných dřev. Nábytkový truhlář znalý práce s ebenem a – později – i s jinými exotickými dřevy, spojené s vykládáním, se nazývá **ebenista**.

EDIKULA

architektonické orámování dveří, okna, oltářního obrazu, epitafru nebo vyklenku sloupy, pilasty a kladím s nástavcem.

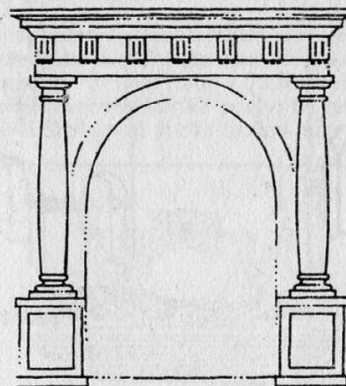

EKLEKTICISMUS

v zásadě nepůvodní tvorba, jež čerpá náměty a prvky z díla jiných mistrů nebo dob a slohů a skládá je v nové celky (např. v architektuře historizujících slohů 2. poloviny 19. stol.).

EMAIL

neboli **smalt** – zlatnická technika zdobení kovu různobarevnými pastami neboli polevami. U starších smaltů kov odděluje jednotlivá různobarevná políčka a tvoří v lici kresbu – kontury. Je-li toto kovové ohraničení na podkladovou desku naletované, vzniká buňkový, komůrkový neboli sklípkový smalt, zv. také cloisonné (čti kluazoné), jsou-li políčka pro pastu do podkladu vyryta jako jamky, je to smalt limožský (podle města Limoges (čti limóž), kde se těžil oblíbeně podobně jako v Porýní). Jestliže se celý tepaný povrch kovu přelil průsvitným emailem, nazývá se tento způsob en creux (čti an kré). V 17.–19. stol. se na bílém podkladě malují barevnými emaily miniaturní obrázky, např. oválného tvaru pro šperky a jako výzdoba kalichů a monstrancí apod.

Smaltovou připalovanou malbou se zdobily také skleněné nádoby, v Evropě od 15. stol. benátské sklo a od 2. poloviny 16. stol. do 18. stol. pak i sklo české a německé a námětem byly ponejvíce erby. Ve 2. polovině 18. věku se průsvitnými barevnými smalty a mnohem jemnější technikou malují na skle veduty měst, figurální aj. náměty. V těchto případech mluvíme o **emailovaném skle**.

EMPÍR

Viz kapitolu Klasicismus a empír v 1. části.

EMPORA

neboli tribuna – vyvýšené místo nebo prostor hlavně v kostelech. V románské době má tribuna v západní části kostela buď tvar obdobný

nynější kruchtě, nebo ji i v patře odděluje od lodi stěna s arkádovými otvory, či je umístěna ve věži a obloukem spojena s lodí. V té době se na ni účastnil bohoslužeb šlechtic, pán (panská tribuna, tribunové či emporové kostely) oddělen od prostého lidu a přicházel na ni buď přímo v patře

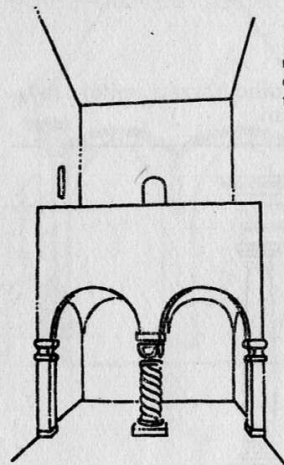

románské
empory —
tribuny

kruchtová — ŽABONOSY

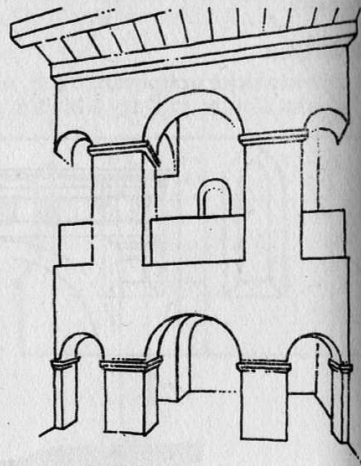

patrová — KOJICE

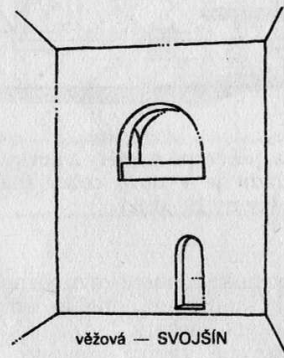

věžová — SVOJŠÍN

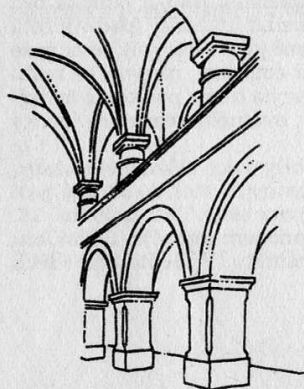

renesanční literátská
— zpěvácká tribuna
— MLADÁ BOLESLAV

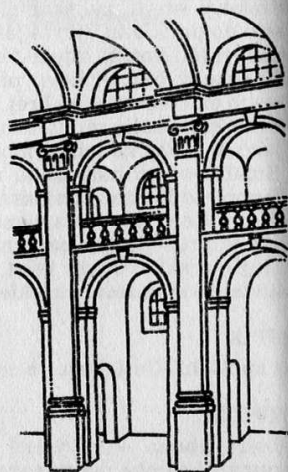

raně
barokní
tribuny
v kostele
typu
Il Gesù

nytou spojovací chodbou z přilehlého dvorce, nebo schodištěm v síle zdi (zejména v baroku tuto funkci plní panská oratoř). Jiné, i postranní tribuny v klášterních kostelech sloužily členům řádů (mnichům, jeptiškám). Od pozdní gotiky a hojně v renesanci se i do postranních lodí vestavují zpěvácké či literátské tribuny a v barokních kostelech typu Il Gesù se často umísťují nad boční kaple. Svou tribunu měl také nejvyšší pisař ve Staré sněmovně na Pražském hradě.

EN FACE

(èti an fas) čelný pohled na figuru, tvář, portrét, na rozdíl od profilu, pohledu z boku, ze strany.

EPITAF

nejčastěji renesanční kamenná, architektonicky rámovaná reliéfní nebo dřevěná malovaná deska s nápisem na stěně kostela, připomínající zemřelého, zobrazeného v brnění nebo v občanském šatě, klečícího před křížem (často s jednou nebo několika postupně zemřelými manželkami a dětmi). Označuje-li hrob, plní epitaf funkci náhrobku.

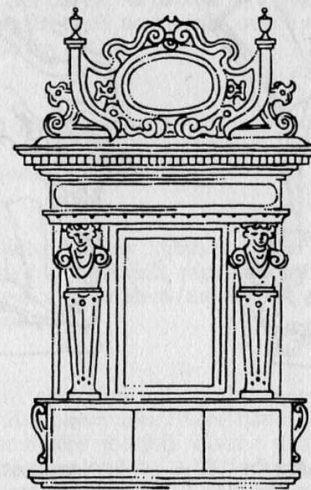

ERB

viz znak.

EVANGELISTÉ

apoštolové Matouš, Marek, Lukáš a Jan (podle nichž nesou názvy čtyři evangelia Nového zákona), zobrazováni s atributy anděla, okřídleného lva, obětího dobytčete a orla. Samotné atributy se stávají symboly evangelistů, např. na kazatelkách.





EVANGELISTA MAREK
— atribut lev



EVANGELISTA LUKÁŠ
— atribut dobytče

FABION

obly, většinou čtvrtválcový přechod mezi stropem a stěnou. Zhruba totéž
co vouta (čty vřta).

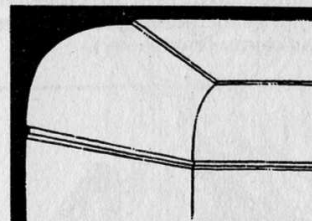

FAFRNOCH

přikryvadlo, pokrývka (viz znak) – látka na přilbě pod klenotem
v barvách erbu (na líci barva, na rubu kov) v pozdní gotice a v renesanci
obrazovaná jako roztrpená do rozvilinových cípů a ozdobně stáčená
a rozevlátá kolem přilby i štítu.

FAJANS

= fayence – (podle města Faenzy v Itálii), ve 14.–18. stol. majolika,
keramika z pálené hlíny s cínčito-olovnatou polevou, malovaná nebo
plasticky zdobená (např. Delft, Holíč).

FAKSIMILE

(v doslovném překladu z latiny „učň podobné“), přesná kopie listiny,
pečetí, podpisu, malby, pořízená reprodukční technikou v měřítku,
barvách atd. shodných s originálem (např. k výstavním účelům nebo je-li
originál v cizině apod.).

FALC

předchůdkyně hradu, opevněné a hospodářsky soběstačné (zemědělství,
řemesla) dočasné sídlo panovníka Svaté říše římské (viz heslo) v raném
středověku (předrománské období). Císař s družinou cestoval od falce
k falci a konzumoval tamní zásoby. – Ústřední stavbou falce byl obdélný
palác s komorami a zásobárnami v přízemí a reprezentačním sálem
v patře. Podle něho se název falce přenáší i na obdobný typ zejm. rané
gotického hradního paláce.

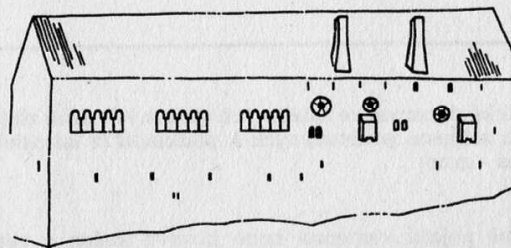

FALC, CHEB — rekonstrukce podle J. Sokola

FALZUM, FALZIFIKAT
padělek.

FESTON

závěs z listů, květů, případně ovoce, propletený nebo zakončený stuhami. U nás častý v pestré malbě s povlávajícími červenými třapci na stěnách mezi stropními trámy renesančních místností, plastický též v baroku, zejména raném, a v klasicismu (vavřínový).



FIÁLA

v gotické architektuře vertikální zakončovací člunek (na opěrných pilířích, při patě štítů, vimperků, nad baldachýny, v řezbách na chrámových lavicích a oltářích – archách) tvaru štíhlého obelisku, jehož hrany jsou posázeny kraby a vrchol tvoří kytka.

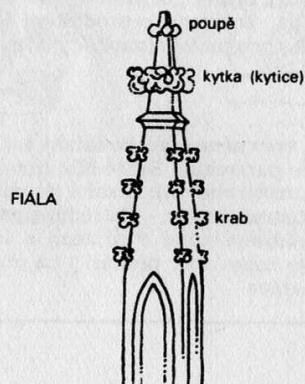

FILIGRÁN

jemná zlatnická dekorace ze spletaných stříbrných nebo zlatých drátků zakončených zrnkem, přiletovaných k podkladu (z latinského filum – drát a granus – zrno).

FONTÁNA

– dekorativně pojatá kamenná nebo kovová kašna s vodotryskem, figurálními motivy, mísovitými a mušlovitými přepady; hlavně v renesanční a barokní zahradě, nádvoří, ale i na náměstích. V terasách zahrad nebo při zdech mívá také podobu kaskád, tj. umělých stupňovitých vodopádů.

F

FONTÁNA –
ZÁMEK BUČOVICE

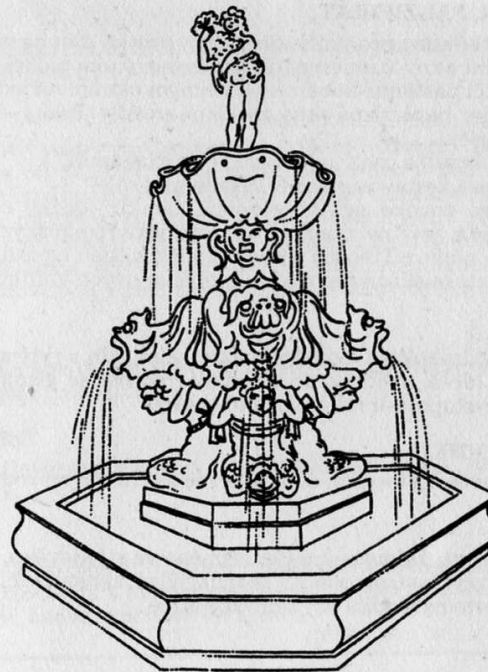

FORTIFIKACE

viz opevnění.

FORTNA

menší branka v hradbách (k vodě, mlýnům apod.), ale i vstup do kláštera, paláce aj.

FRESKA

(al fresco), nástěnná (nástropní) malba do vlhké omítky, s jejímž vápnem se barvy natrvalo spojí.

F

GALERIE

1. slavnostní nebo pro umělecké sbírky určená dlouhá místnost s hustě řazenými okny v renesančním nebo barokním paláci, v níž se věšely obrazy či nástěnné koberce (skutečným oknům na jedné straně tvoří protějšky např. slepá okna, zasklená zrcadly: Praha – Hrad, Rudolfova galerie).
2. sbírka obrazů a soch (odvozeno od 1. významu).
3. balkónová vestavba, např. v divadelním sále.
4. arkádová chodba ve dvoře domu, zámku (lodžie) nebo v zahradě (kolonáda, je-li na sloupech). Na vnějšku románských staveb (u nás vzácně, např. v Třebíči) jako zdobnělá neboli trpasličí galerie.
5. obruba na miskách pro vsazení porcelánových koflíků.

GEMA

(gemma) – drahokam, polodrahokam nebo sklo s rytým nebo řezaným obrazem. Jde-li o obraz do hloubky, nazývá se gemma **intaglio** (čti intálijio), vystupuje-li reliéfně, je to **kamej**.

GENEALOGIE

pomocná věda historická, zabývající se šlechtickými rody (rodopis).

GHETTO

židovská čtvrť, židovské město, zejména ve středověku, oddělené zdmi a branami od křesťanské části, se synagógou, školou, radnicí, krámy atd. Někde ghetto nahradila jen židovská ulice.

GIGANTI

mytologičtí obři, přemožení v boji s olympskými bohy. Zobrazení boje (např. v barokní plastice – uprostřed schodiště před trojským zámkem v Praze) se nazývá **gigantomachie**. Giganti v architektuře někdy totéž co Atlanti.

GIRLANDA

guirlanda – ornamentální motiv, tvořený řadou závěsů – festonů – z listí, květů a ovoce.



GLAZURA

poleva sklovitého povrchu na keramice, cihlách apod. Nejlepší je glazura porcelánová.

GLORIET

drobný, velmi často kruhový, někdy dřevěný sloupový pavilón (chrámek) v anglickém nebo romantickém parku, v lázních, na vyhlídkovém místě apod.

GLYPTIKA

umělecká technika řezu do drahokamů, polodrahokamů a skla (viz gema, kamej), do křišťálu a v 19. stol. také do mušlí.

GOBELÍN

goblén, zobecnělý název pro tapiserie, nástěnný koberec – závěs (ve 13. stol. kostelní a od 14. stol. v interiérech hradních a pak zámeckých a palácových) tkaný speciální technikou. Kromě figurálních (biblických, mytologických, historických, mravoličných) námětů jsou v 17. stol. časté tzv. verdury s rostlinnými, krajinnými a ptačími motivy, plnými zeleně (verdura ital. zelenina, verde zelený). Název gobelin náleží oprávněně jen tapiseriím, zhotoveným v pařížských dílnách rodiny Gobelinů.

GRADUÁL

liturgická kniha sborových zpěvů při mši, ve středověku často bohatě zdobená malbami (miniaturami).

GRAFICKÝ LIST

otisk s desky dřevořezu, mědirytu, leptu, litografie apod., které vytvoří umělec – grafik.

GROTESKA

ornament antického původu, užívaný v renesanci a novorenesanci: jemná rozvilina kombinovaná s motivy rostlinnými, zvířecími, architektonickými, trofejemi, hudebními nástroji apod.



GROTTA

umělá jeskyně v renesančních a barokních parcích, nebo v přízemní prostoroře zámku, otevřená do parku. Na stěnách kaménky, krápníková omítka, mušle apod.

HABÁNSKÁ KERAMIKA

fajáns, vyráběná od konce 16. stol. na Moravě a později na Slovensku novokřtenci, tzv. toufary. Název habáni odvozen z německého Haus haben – vlastní společný majetek.

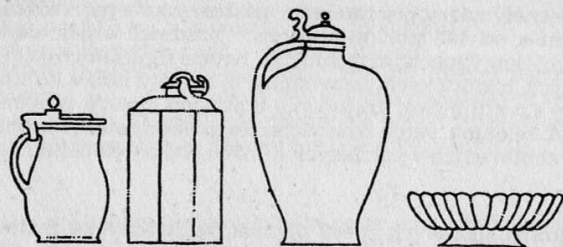

HÁKOVNICE

arkebuza (asi od 1415), ruční palná zbraň českého původu, ráže 2–4 cm, nazvaná podle háku litého nebo přivařeného k spodní straně hlavně, který umožňoval pevnější opření zbraně (ve výklenku za klíčovou střílnou bývala někdy příčka k tomu účelu) a zmírňoval zpětný ráz.

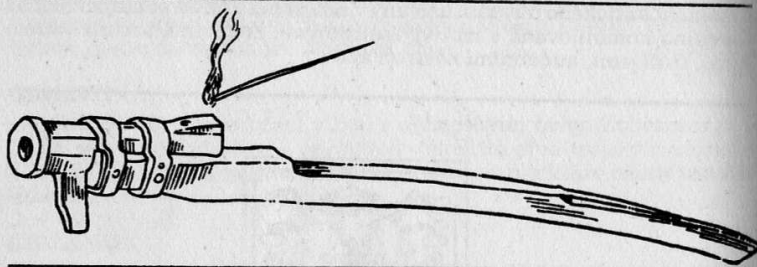

HALA, HALOVÝ PROSTOR

síňový prostor, stejnolodí (výšky všech lodí stejné).

HALAPARTNA

od 14. stol. do konce třicetileté války pěchotní zbraň. Tvoří ji ratiště (= dlouhá dřevěná násada) a čepel, v klasické podobě rozčleněná pro víceúčelové použití v přímý ostrý hrot a na strany v menší špici a v sekýrku; od renesance byla zdobena gravírováním nebo tausováním.

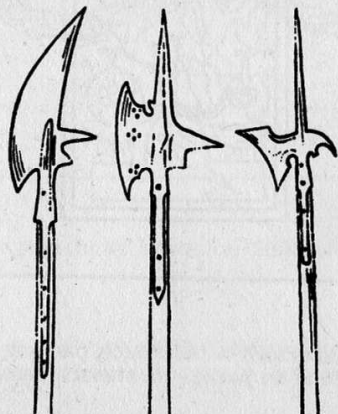

HAMBALKY nebo HAMBÁLEK

vodorovná příčka v krokvi krovu.

HAMR

vodní kovárna, v níž mohutné kladivo (někdy 2–4) dopadající na kovářskou kladinu je poháněno vodním kolem, podobně jako u mlýna. Jiné kolo pohánělo brusku a měch kovářské výhně.

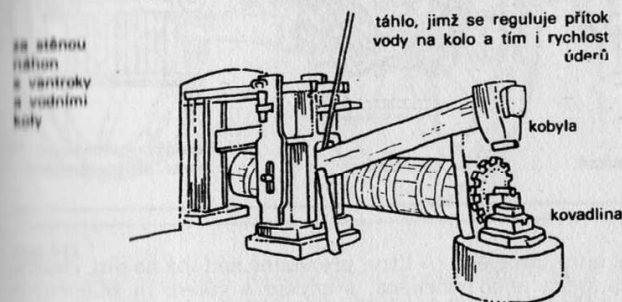

HELMICE

1. přilba – viz přilba.
2. zastřešení věže: kuželové, jehlancové (i zděné nebo kvádrové), cibulové, zvonové – viz střecha.

HERALDIKA

pomocná věda historická, zabývající se znaky (erby), jejich dějinami a pravidly jejich tvoření. **Heraldické barvy** a jejich grafické vyznačování – viz znak.

HISTORISMUS

úmyslné navazování na starší slohy nebo tvarové čerpání z nich (romantismus sahá ke gotice a románskému umění, období historických nebo historizujících slohů 2. pol. 19. stol. hledá vzory i mimo domácí oblast).

HLÁSKA

věž, většinou hradní, na níž konal službu a obvykle i bydlel hlásný.

HLAVICE

horní, zakončovací část sloupu, pilíře, pilastru nebo přípory. V antice dorská, ionská, korintská, kompozitní, toskánská (u nás většinou přejímány v renesanci, baroku, klasicismu, teprve v empíru i dorská), v románském umění krychlová, košová, palmetová, polštářová, v gotice



římsová, kružbová, jehlancová, kuželová, listová (nebo s jinými rostlinnými prvky, tzv. vegetabilní), se zvířecími motivy (zoomorfni) nebo s lidskou maskou či postavou (antropomorfni) aj. Viz též antické stavební řády.

krycí deska — abakus

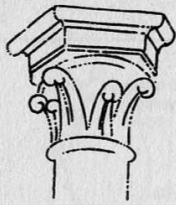

hlavice bobulová



listová



iónizující — vycházející z íónské, ale s obměnami

HOLBA

původně dutá míra, necelého $\frac{3}{4}$ litru, přeneseně nádoba na pití, cínová, dřevěná, keramická nebo skleněná, s uchem a víkem (u skleněných a keramických holeb cínovým), obvykle s reliéfní nebo malířskou výzdobou.

HOLÍČ

keramická manufaktura na Slovensku, vyrábějící od r. 1743 pro vídeňský panovnícký dvůr a šlechtu nádobí podle italských a francouzských majolik a později podle rokokového porcelánu, které však přetvářela: nádoby podoby zeleniny, ptáků; živá barevnost, červené květy. Od r. 1786 do zavření r. 1827 byla tu zavedena kamenina malovaná a potiskovaná klasicistní ornamentikou. Značena H manganem.

II: HP Hollitsch
D. Blince
169577

HOSPITÁL

– špitál – dům pro staré a nemocné; ve středověkých městech – ve spojení s kaplí nebo kostelem – zřizován velmi často před dolní branou, později přímo ve městech. Hospitály spravovala špitální bratrstva a některé rytířské a křižovnické řády (zejména jako útluky pro poutníky). Jako špitální byl např. zřízen český řád křižovníků s červenou hvězdou.

HOUFNICE

polní dělo českého původu, užívané hodně husity ke střelbě do houfů (odtud název); mělo krátkou hlaveň ráže kolem 16 cm, na podvozku, dostřel asi 100–120 m.

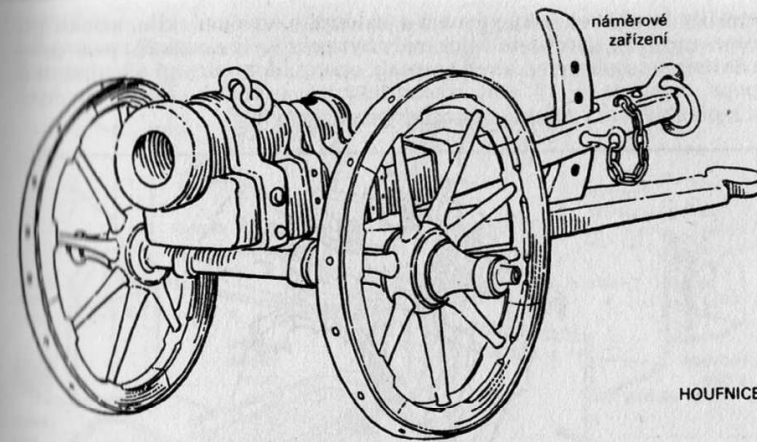

náměrové zařízení

HOUFNICE

HRAD

středověké opevněné panské sídlo, podle polohy výšinný nebo vodní (blatný), rozložený v rovině a chráněný systémem rybníků a vodních příkopů, podle majitele královský, věnný (věno českých královen), panský, biskupský (arcibiskupský) nebo řádový (tj. některého rytířského řádu, např. johanitů neboli maltézských rytířů), podle funkce sídelní, správní, strážní (při hranicích a zemských stezkách) apod. Skládá se z vlastního hradu s kaplí a někdy z jednoho nebo několika postupně připojovaných, níže položených a hospodářským účelům určených **předhradí**. Důležitý a při obléhání citlivý článek tvořila hradní studna, zásobovaná spodní vodou (proto hluboká), nebo z okolních svahů spádovým vodovodem (dřevěným potrubím). K zachycování dešťové (užitkové) vody se do skály tesaly někdy cisterny. Typologický vývoj hradu viz v kapitolách o románském slohu a gotice, v renesanci většinou

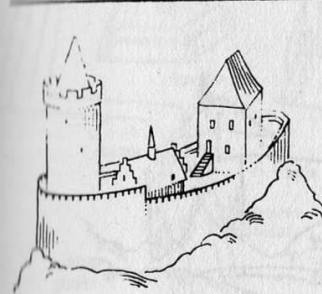

štíhlá valcová věž v čele, palác vzadu
13. a počátek 14. stol. — KOKOŘÍN.

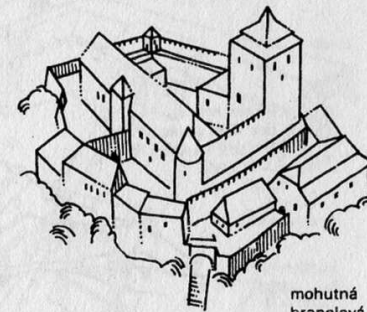

mohutná hranolová obyvatelná věž —
14. stol. — KOST

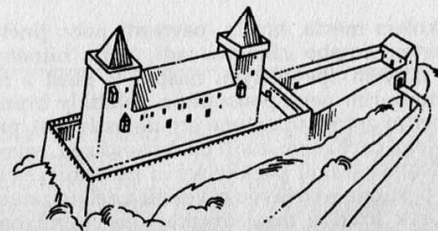

palác srostlý s dvěma věžemi — doba Karla IV. — KAŠPERK

ztratily hrady vojenský význam a ustoupily novému sídlu, zámku (viz renesance). Po třicetileté válce měly být nebo byly z rozkazu panovníka některé hrady bořeny, aby se nestaly oporou dobrodruhů a loupežníků, popř. nepříteli. V 19. stol. romantický zájem vedl k obnově mnohých a k přestavbám i zámků na napodobeniny hradů.

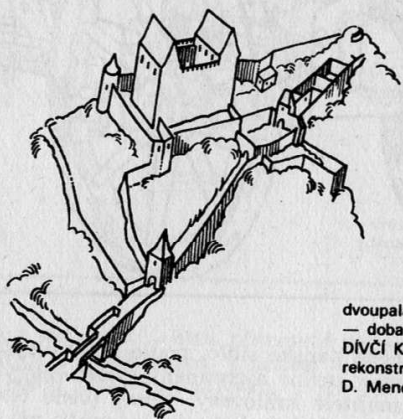

dvoupalácová dispozice
— doba Karla IV. —
DÍVČÍ KÁMEN
rekonstrukce podle
D. Menclové

místo věže
dělová bašta
v čele — doba
Václava IV.
— KRAKOVEC

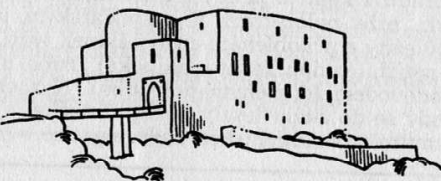

v čele hradu
bez věže palác
— doba Václava IV.
— TOČNÍK

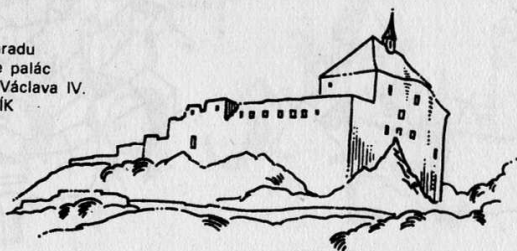

HRADBA

obránné zařízení kolem města, hradu, pevnosti nebo jiného prostoru, tvořené buď kamennou nebo cihelnou zdí, nebo hliněnými, zvenčí obezděnými nebo dřevem zpevněnými náspy. U měst a hradů se do vlastní hradby s cimbuřím nebo podsebitím vkládaly brány, hradební věže a bašty (od pozdní gotiky upravené pro dělostřelbu), před hradbou vnější pásmo, oddělené parkánem, tvoří parkánová zeď, zejména v pohusitské době doplňovaná nižšími parkánovými baštami. Barokní hradba s bastiony je zevně posílena soustavou ravelinů a dalších staveb. Viz také opevnění a val. Úsek hradby mezi dvěma sousedními baštami nebo bastiony se nazývá **kurtina** nebo **kurtena**.

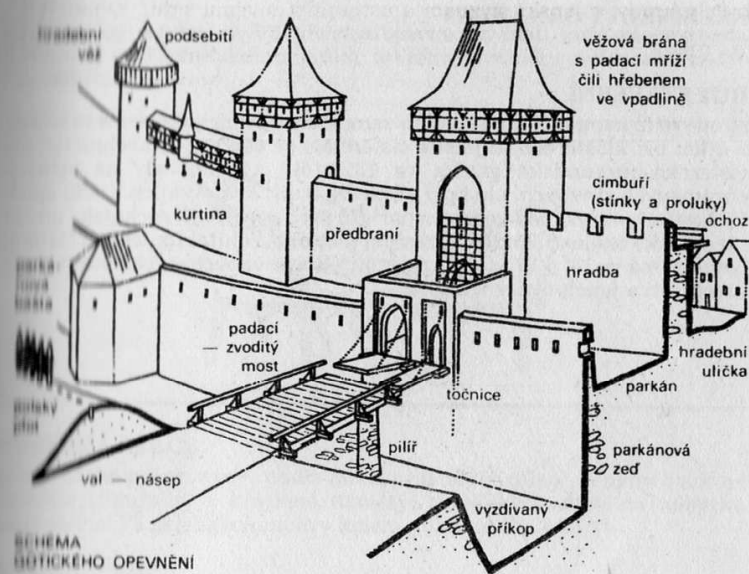

SCHEMA
GOTICKÉHO OPEVNĚNÍ

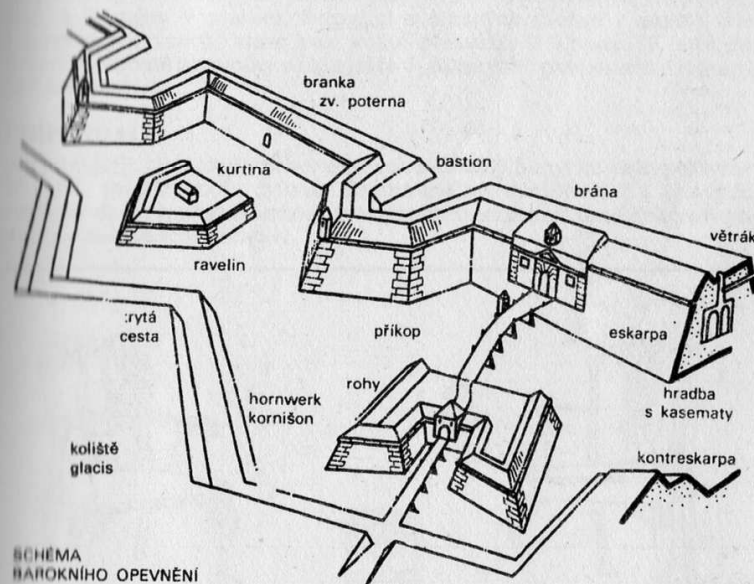

SCHEMA
BAROKNÍHO OPEVNĚNÍ

HRADIŠTĚ

předhistorické a raně historické sídliště opevněné i několika pásmo valů (zejména u slovanských hradišť od 7. stol. s čelnou kamennou zdí) a příkopů, chráněné ještě polohou buď jako výšinné (ostrožné), nebo nížinné (blatné) při vodních tocích a v bažinatém prostředí. Mělo účel buď obranný (**h. útočištné**), nebo jako středisko správy (u nás tzv. **kmenové h.**). Rozloha činí někdy více než 50 ha.

HŘEBÍNKOVÝ ORNAMENT

viz rokaj.

HUŤ STAVEBNÍ

středověká kamenická a stavební samostatná dílna, jaké se asi vytvořily z dílen při kláštorech (zejména cisterciáci se věnovali stavebnictví, viz cistercko-burgundská gotika ve 13. stol.) a pracovaly na velkých chrámových stavbách, ale i při výstavbě např. královských hradů apod. Učňové a tovaryši pod vedením parléřů si tu osvojovali sochařské umění i technické znalosti. Podle tvarosloví (detailů architektonických článků) lze zejména ve 13. a 14. stol. rozpoznat z dochovaných staveb působení té které hutě a jejich vyučenců.

HAISE-LONGUE

(či fézlong) – nábytek 17. a u nás hlavně 18. stol., kombinace křesla a pohovky (doslovně dlouhá židle), lehátko, v rokoku někdy s opěradly neymetrického tvaru.

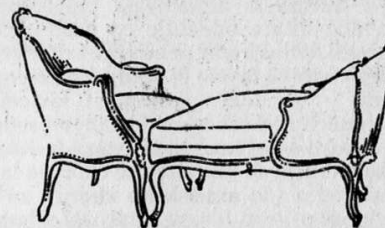

HEBSKÁ PRÁCE

(či pražská práce, název podle místa proslulých dílen), reliéfní barevné intarzie (figurální a krajinné náměty) z měkkých dřev na nábytku (sekretářích) a skříňkách na hry kolem poloviny 17. stol.

CHINOISERIE

(šinoazeri, šinoazerie), módní vlna v uměleckém řemesle (porcelán, fajans, nábytek, textil), ve výmalbě exteriérů (a vzorech tapet) v 1. pol. 18. stol. a zejména v rokoku, čerpající z čínských (odtud i název), ale i japonských vzorů, které pak volně přetváří. V 1. pol. 19. stol. se projevuje kromě keramiky a skla ještě v „čínských“ pavilónech v romantických parcích.

CHIPENDALE

(či čipndejl), sloh anglického, zejména sedacího nábytku ve 2. polovině 18. stol. (název podle tvůrce, Thomase Ch.) vyráběného z tmavých exotických dřev; charakterizuje ho smysl pro ornamentiku a dekorativní prvky soudobé čínské módy.

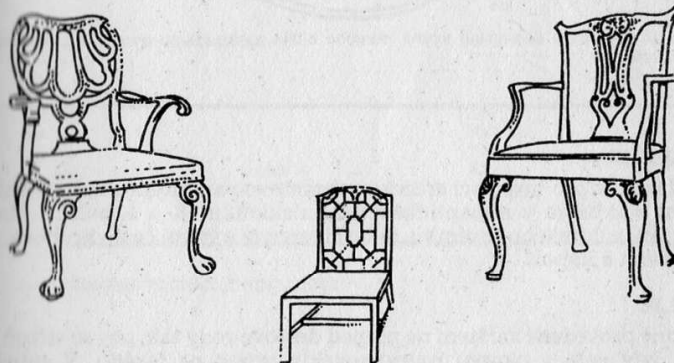

CHODOV – Dolní Chodov

viz kamenina a porcelán.

CHÓR

dnes většinou totéž co presbyterium, kněžiště, prostor určený původně pro kněze, zpěvácký sbor (chór), a v klášterních kostelech pro mnichy nebo jeptišky, oddělený od lodi triumfálním (vítězným) obloukem a u katedrální dispozice obklopený ochozem s věncem kaplí. V předrománských a románských bazilikách býval někdy chór i na protilehlé, západní straně. Pod oběma se umísťovala polozapuštěná krypta. – Prostor kolem hlavního oltáře odděluje od části pro věřící **chórová přepážka**, nízké zábradlí, balustráda, nebo mříž s dvířky. – Při podélných stěnách chóru stávají **chórové lavice** či **stally** (pro členy rádu, kapituly nebo městskou radu – viz také patronální lavice), někdy řešené stupňovitě ve dvou řadách nad sebou s oddělenými sedadly a s řezbami nebo intarziemi na přední a zvýšené zadní stěně (v Kutné Hoře gotické chórové lavice). V kapucinských kostelích se chórové lavice umísťují do východní části presbyteria (do **mnišského chóru**), za příčnou lehkou malovanou stěnou, k níž přiléhá hlavní oltář. Již v baroku mívaly tyto lavice zasouvací sedátka (Mnichovo Hradiště). – Viz též závěr.

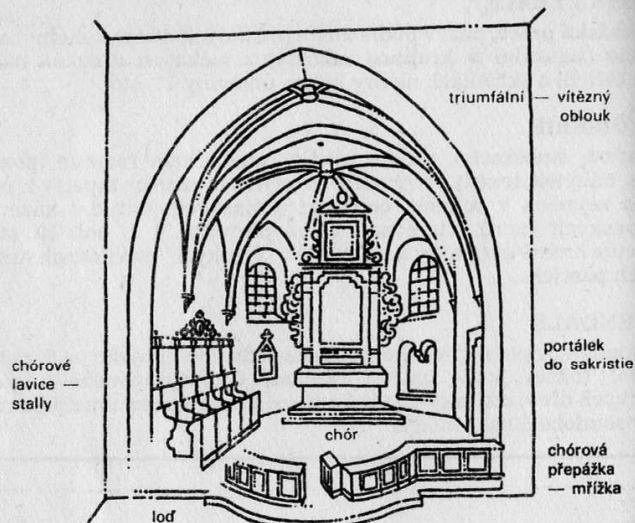

po levé — evangelijní (evangelní) straně hlavního oltáře sanktuarium, po pravé — epištolní straně sedile

CHRÁMEK

templ (název pro inspiraci antickou chrámovou architekturou), pavilón, drobná stavbička v romantickém parku sklonku 18. a 1. pol. 19. stol., např. tvaru dorského chrámku, nebo čtvercová a velmi často kruhová, se sloupovím a kupolí.

CHRLIČ

ozdobně provedené zařízení na přepad dešťové vody tak, aby se střech (v době, kdy nebyly okapní roury) netekla přímo na fasádu. V gotické architektuře kromě přesahujících kamenných žlabů (u městských domů i dřevěných dlabaných žlábků) je chrlič kamenný v podobě pitvorné zvířecí či lidské postavy nebo smyšlené nestvůry, v renesanci a baroku bývá z plechu (např. měděného), podepřený kovaným ramínkem a ukončený někdy dračí hlavou. Voda vytéká z úst (tlamy), jako by ji postava chrčila.

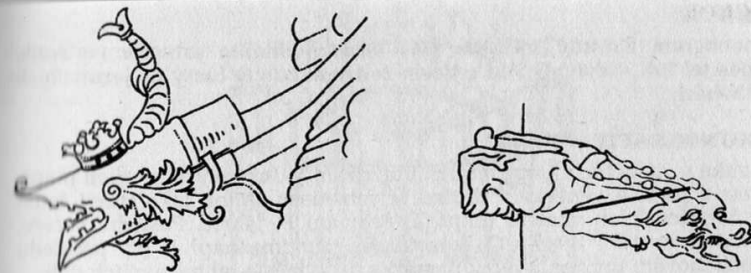

CHRONOGRAM

vyznačení letopočtu vzniku stavby, sochy, malby, zlatnické práce apod. v nápise tak, že písmena, shodující se s římskými číslicemi (M, D, C, L, X, V, I), jsou větší, popřípadě zlatená nebo červená. Jejich součet dá rok, z něhož dílo pochází. Chronogram může být také dvojitý – pak se výsledek dělí dvěma. Je-li nápis ve verších, nazývá se **chronostich**.

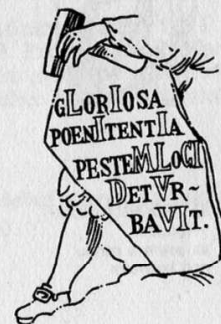

VÝPOČET CHRONOGRAMU

| | | |
|------|--------|------|
| M | | 1000 |
| D | | 500 |
| C | | 100 |
| LL | 2 x 50 | 100 |
| VV | 2 x 5 | 10 |
| IIII | 5 x 1 | 5 |

PAMÁTKA POCHÁZÍ Z ROKU 1715

IHS

monogram Kristův, zkratka slov Iesus hominum salvator (= Ježíš, spasitel lidí, lidstva). Nad srdcem se třemi hřeby častý na jezuitských stavbách.

IKONOGRAFIE

nauka o námětech a způsobu zobrazování jednotlivých svatých (např. Petr s pleší a věnečkem prošedivělých vlasů, Anna jako starší žena) a náboženských námětů (např. Zvěstování P. Marie, Poslední večeře, Zmrtvýchvstání apod.) O ikonografii mluvíme např. i při přehledu zpodobování určité stavební památky nebo města od nejstarších dob.

SV. BARBORA



princezna
s atributy
kalichu a věže



SV. ROCHUS (ROCH)
— poutník
se psem a ranou
nad kolenem



SV. KAREL
BOROMEJSKÝ
— kardinál
s protáhlým
nosem

ILUMINACE

1. osvětlení (např. slavnostní iluminace), od lumen = světlo.
2. knižní malba, malířská výzdoba především středověkých rukopisů (iniciály, okrajové i celostránkové malby).

ILUZIONISMUS

způsob zobrazování v ploše, určený k vyvolávání dojmu skutečného prostoru (např. pohledy na architektury a do oblačných výšin v barokních nástropních freskách) nebo trojrozměrného předmětu (u renesančních malovaných edikul kolem skutečných portálek nebo architektur a soch v pozadí barokních oltářů v 18. stol.) nebo dojmu vyklenutí či ubíhání do dálky, v členění mříží, v reliéfu apod.

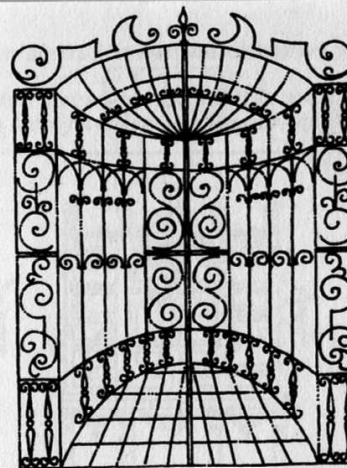

iluzivní mříž

IMMACULATA

Neposkvrněná, ikonograficky ustálený typ P. Marie, častý na barokních sloupech od pol. 17. stol. Prostovlasá P. Maria s rukama sepjatýma na hrudi (kolem hlavy mívá svatozár s 12 hvězdami) stojí na půlměsíci a zeměkouli obtočené hadem, jenž drží v tlamě jablko (symbol dědičného hříchu).

INICIÁLA

větší nebo ozdobné začáteční písmeno v textu. Bohatě malované iniciály mají středověké rukopisy.

INKUNÁBULE

viz prvotisk.

INRI

zkratka slov Iesus Nazarenus Rex Iudaeorum (= Ježíš Nazaretský, král židovský) na nápisové bláně nebo tabulce nad Ukřižovaným (tzv. **titulus**).

INTARZIE

vykládání nábytku, podlah nebo celých obrazů většinou různobarevnými dřevy do dřeva, ale také (hlavně v baroku) slonovinou, perletí, želvovinou, kovem.

IÓNSKÝ ŘÁD (sloh)

viz antické stavební řády.

ITALSKÁ ZAHRADA

viz park.

KABINET

1. menší místnost v renesančním paláci, určená pro sbírky cenných předmětů.
2. v renesanci a baroku skříňka na vysokých nohách, s množstvím zásuvek (mj. také tajných, různě maskovaných a skrytých).



KABŘINEC

kukla, půlkuželový (ve starší době také jehlancovitý) vystupující přístřešek v horní části štítu, zesponu opatřený záklopovým prknem s malbami, letopočtem, nápisy apod. (nezaměňovat s polovalbou).

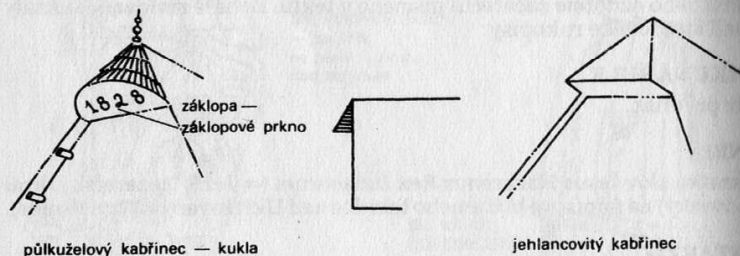

půlkuželový kabřinec — kukla

jehlancovitý kabřinec

KALVÁRIE

1. sochařské nebo malířské zpodobení Krista na kříži, pod nímž stojí Bolesná P. Maria a sv. Jan (Evang., Miláček Páně) a někdy ještě klečící Maří Magdalena. Vzácněji jsou připojeny ještě další dva kříže s lotry.
2. kaple na návrších při městech (zejména jako součást křížové cesty).

KAMEJ

viz gema.

KAMENICKÉ ZNAČKY

většinou z přímých tesaných čar sestavené drobné obrazce a znamení zejména na gotických portálech, oknech a vůbec kvádrových částech stavby. Byly buď značkou tvůrce (mistrovské, tovaryšské), nebo jen pomůckou k správnému sesazení jednotlivých opracovaných kamenů (značky konstruktivní).



značka
Petra Parléře

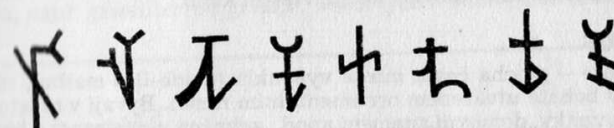
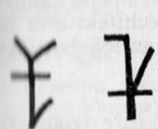

KAMENINA

keramika s hutným barevným nebo bílým střepem (lomem). Kamenina a bílým střepem se označuje také jako porcelánová. Kromě typické solné glazury (polevy) se pro úpravu povrchu užívá i glazur hlinitých, olovnatých a olovnatoživcových. Kamenina vznikla patrně v Číně, v Evropě je známa od 11. stol. v Německu a do Čech – na Plzeňsko – přichází v 1. polovině 16. stol. Názvu kamenina se někdy nepřesně užívá i pro pórovinu (viz heslo pórovina), asi i proto, že hranice mezi tvrdou pórovinou a bílou kameninou lze těžko vymežit.

WR: IN: Te



AD
Teinitz



TÝNICE — TÝNEC NAD SÁZAVOU
značky vrtbovské kameniny (póroviny)

KANCIONÁL

náboženský zpěvník, ve středověku a zejména v 16. stol. určený pro celý sbor (umístěn rozevřený na vyvýšeném pulpitě), proto měl podobu knihy velkých rozměrů. V 16. stol. bývaly kancionály obzvláště bohatě zdobeny malbami.

KANELOVÁNÍ

žlábkování dřívku sloupu. Viz antické stavební řády.

KAPITULNÍ SÍŇ

shromažďovací prostor (ke společnému čtení – proto v něm stává kamenný pulpit – nebo poradám) řeholníků v klášteře nebo kanovníků v sídle kapituly. Bývá připojena k ambitům a architekturou (často dvoulodí) i výmalbou patří k nejcennějším prostorám gotického klášteře.

KARNER

v románské (u nás na jižní Moravě) a gotické architektuře dvoupodlažní hřbitovní kaple s polozapuštěnou dolní částí, kostnicí (ossarium; os, 2. pád ossis je latinsky kost), a horní, vlastní kaplí.

KARTUŠ

– kartuše – plocha často mírně vypouklá (nejde-li o malbu), různého tvaru v bohatě utvářeném ornamentálním rámci. Bývají v ní letopočty, nápisy, znaky, domovní znamení apod., zejména v renesanci a baroku.



KARYATIDA

svislý, podporovací článek tvaru ženské postavy, nahrazující sloup, popřípadě pilastr (např. v renesanci, která jej převzala z antického iónského řádu).



empírová



barokní

KARYATIDA

KASEMATY

chodbovitě prostory v hradbách barokního opevnění, obranné, ubytovací nebo skladovací.

KASETOVÁNÍ

členění stropu, stěn, klenby **kasetami**, čtvercovými, osmiúhelnými aj. útvary s prohloubeným středem, vyplněným buď malbou (někdy celými výjevy u dřevěných – trámových – **kasetových stropů** renesančních) nebo plastickou rozetou. V empiru se napodobovalo kasetování iluzivní malbou, např. grisaille (čti grisají), v šedivých a bělavých tónech.

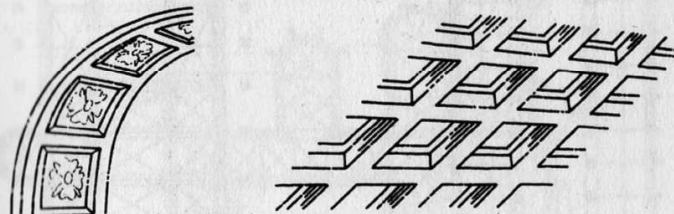

KATEDRÁLA

nebo dóm – každý biskupský nebo arcibiskupský kostel. Název odvozen od katedry, trůnu pro biskupa, umístěného zprvu v ose presbyteria a pak na jeho levé straně. Přeneseně se ustálil tento název pro typ především gotického vícelodního kostela s ochozem kolem hlavního oltáře, k němuž přiléhá věnec kaplí. Nad tento ochoz vyrůstá tzv. vysoký chór s velikými okny a při jejich patě, ale i po obvodu hlavní bazilikální lodi, někdy obíhá úzký chodbovitý ochoz, zvaný **triforium**. Katedrála má také bohatě rozvinutý **opěrný systém** z opěrných pilířů s fiálami, kraby a kytkami (kyticemi) a z opěrných oblouků.

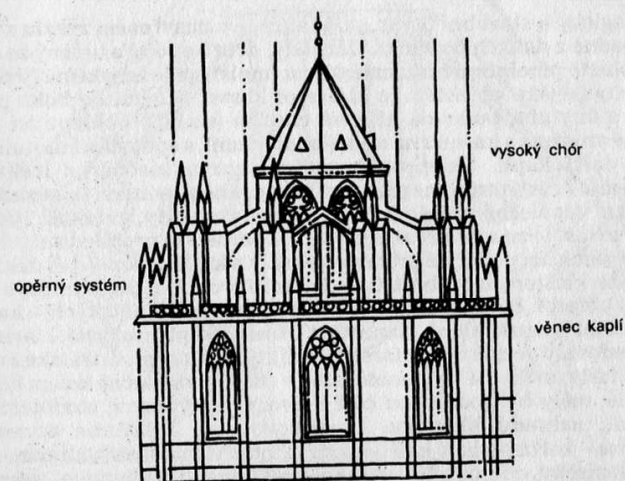

katedrální závěr – KOLÍN

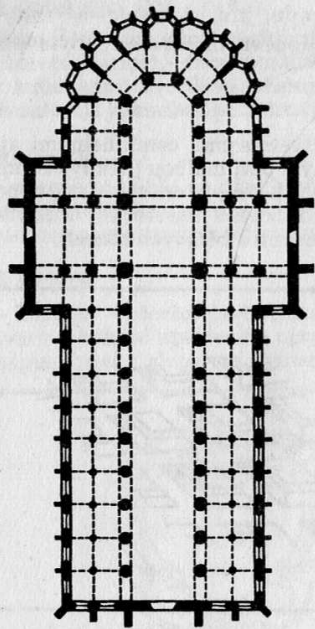

SEDELEC U KUTNÉ HORY — kaple závěru
zevně polygonální

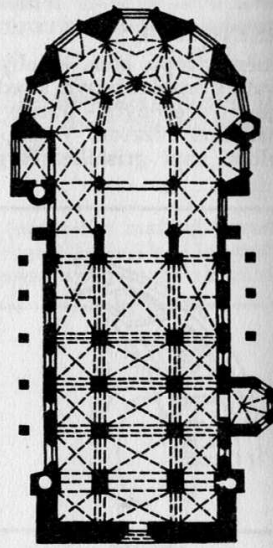

KOLÍN — mezi kaplemi závěru
bloky zdiva

KLADÍ

viz antické stavební řády.

KLASICISMUS

viz v 1. části kapitoly Klasicismus a empír.

KLÁŠTER

sociologický a stavební útvar, skládající se v uzavřeném areálu z budov a případně z dalších pozemků (zahrady, dvorů apod.) a určený za obydlí a působíště řeholnímu řádu mužskému (mniši) nebo ženskému (jeptišky). Nejvýstavnějším objektem je klášterní kostel, k němuž z boku přiléhá spolu s obytnou budovou křížová chodba (ambit), obklopující rajský dvůr se studnou a kašnou na mytí (lavatorium), a spojená s kapitulní síní, popř. další kaplí. Sklepy nahrazovala zprvu zásobárna (cellarium) v přízemí. V části uzavřené příslušníkům druhého pohlaví (klausura) jsou dormitář (společná ložnice) nebo samostatné cely, refektář (jídlna), někdy zvlášť letní a zvlášť zimní apod. V baroku se pro představené řádu budují zámekům podobné prelatury se sály a knihovnami a při některých ženských kláštích jako sídlo probošta, duchovního k vykonávání obřadů. Zatímco kláštery žebravých (mendikantských) a kazatel-ských řádů (augustiniáni, dominikáni, františkáni, minorité, klarisky) se soustřeďovaly ve městech, starší benediktinské, premonstrátské a cisterciácké řády, usídlené na samotě nebo v osadě, dodatečně kolem kláštera vyrostlé, měly hospodářskou část s dvory, se sýpkami, stodolami atd., hospítal, zahradu okrasnou i užitkovou aj. Zvláštním útvarem je **kartouza** – kartuziánský klášter, kde jednotliví mniši obývali samostatné malé domečky, obklopující ústřední prostranství, s vlastními zahrádkami a kuchyní. Podobně jako sídlem kartuziánů je kartouza, užívá se speciálních názvů i pro konventy některých jiných řádů: rytířské

a některé křížovnické řády mají **komendu**, jimi křížovníci a řeholní kanovníci (augustiniáni-kanovníci a premonstráti) **kanonii** (kostel při ní se nazývá kolegiátní), řeholní klerikové, jako jezuité, piaristé aj. sídlí v **koleji** a např. oratoriáni mají **oratorium** (jediné u nás stojí ve zříceninách na Vysoké u Kutné Hory). Jako obecný název, v němž se nepochybně, se doporučuje označení konvent. Některé kláštery měly svá – latinská – jména, např. Porta Coeli (Brána nebes) v Předklášteří u Tišnova, Rosa Mariae (Růže Mariina) ve Vizovicích, Apostolorum Porta (Brána apoštolů, z čehož vznikl název Postoloprty), Aula Regia (Královský dvůr) na Zbraslavi apod.

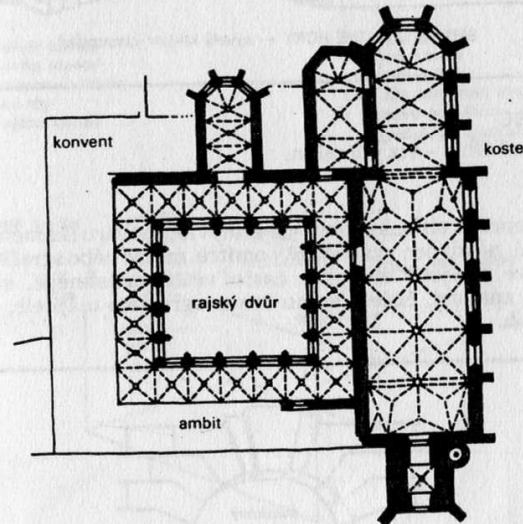

TŘEBOŇ —
gotický klášter augustiniánů kanovníků

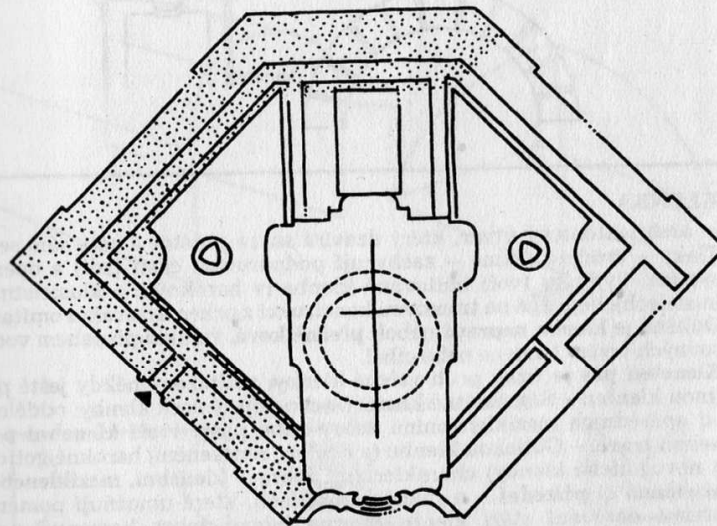

KUTNÁ HORA
barokní klášter voršílek — nedokončený

konvent a refektář

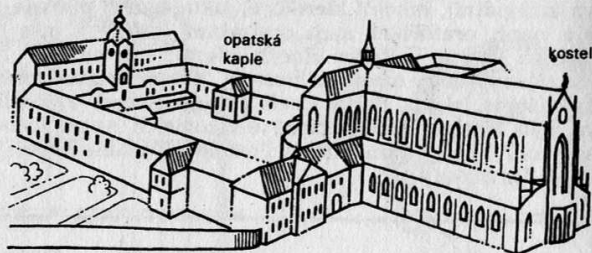

SEDELEC U KUTNÉ HORY — bývalý klášter cisterciáků

KLÁŠTEREC

Klášteřec nad Ohří – viz porcelán.

KLENÁK

článek klenebního oblouku, obvykle klínovitého tvaru (kámen, keramická tvarovka), někdy jen vyznačený v omítce, malbě nebo sgrafitu. Klenák uprostřed ve vrcholu oblouku, často větší, ozdobnější, s reliéfem, letopočtem, znakem, číslem domu a monogramem majitele, se nazývá **hlavní klenák**.

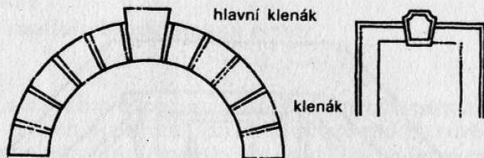

KLENBA

je architektonický útvar, který uzavírá shora prostor a nese sám sebe. Tlaky – svislé a šikmé – zachycují podporovací části (zdi) a opěrný systém. Výjimku tvoří imitovaná klenba (v barokních a klasicistních kostelech), bedněná na trámovou konstrukci z prken a na rákos omítaná. Odlišná je **klenba nepravá** neboli **přechnělková**, vzniklá přesahem vodorovných vrstev kamene nebo cihel.

Klenební pás je úzký pruh valené klenby, podtažený někdy ještě pod jinou klenbu. – Samostatně klenutý nebo pojatý úsek klenby, oddělený od sousedních meziklenebními žebry nebo pasy, tvoří **klenební pole** neboli **travé**. – Gotickou klenbu (a některé renesanční, barokně gotické a novogotické klenby) charakterizují **žebra – klenební, meziklenební, přístěnná** či **přizední** – o různých profilech, které umožňují poměrně přesné datování stáří klenby. Zprvu bývají žebra kamenná nebo keramická (a pestře omalovaná), od renesance se napodobují i ve štuku a v romantismu též ve dřevě. Viz žebro.

K

KLENBA,
JEJÍ ČÁSTI
A ÚRHY

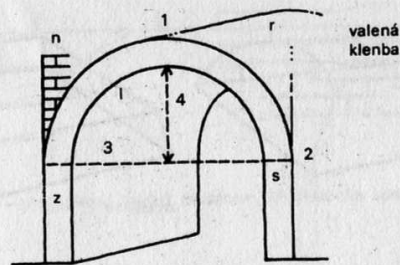

- 1 – závěr klenby
- 2 – patka klenby
- 3 – rozpon (světlost) klenby
- 4 – výška klenby

- l – líc klenby
- r – rub klenby
- n – nadezdívka
- s – síla (dimenze) klenby
- z – zdivo podpěrné (podpěrné, podporovací)

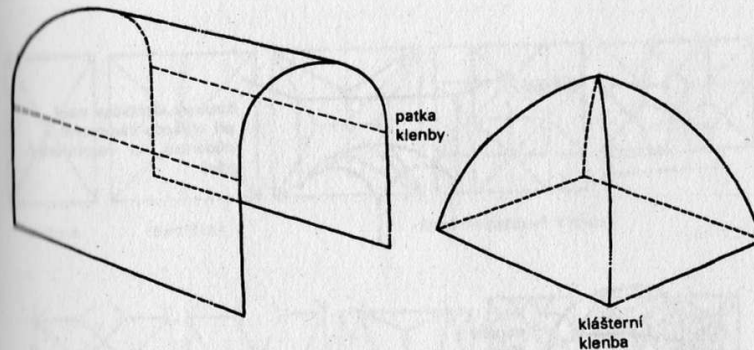
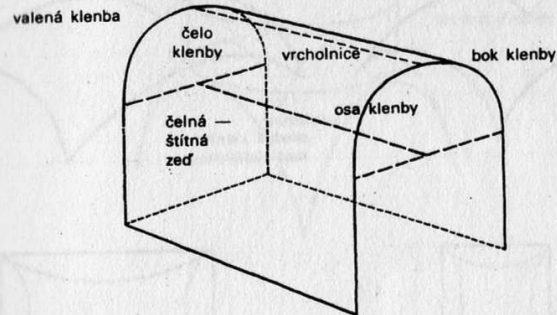

valená klenba podle tvaru oblouku průřezu může být lomená, stlačená, segmentová

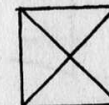
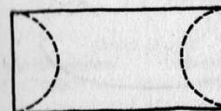

K

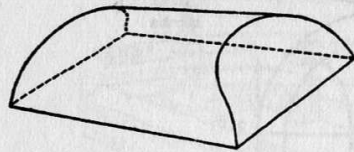

necková
(rovová) klenba

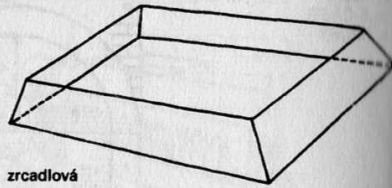

zrcadlová

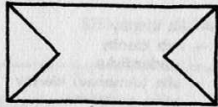

placka —
nad čtvercem

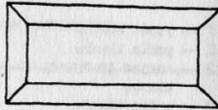

pruská klenba —
nad obdélníkem

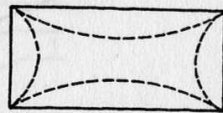
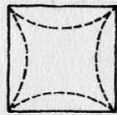
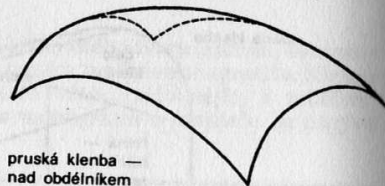
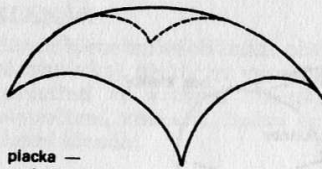

trompa

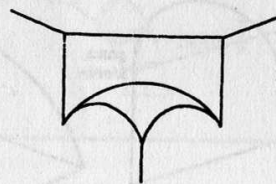

koutová klenbička např.
při převodu čtvercového
půdorysu na osmiúhelní-
kový



koncha
(tvar
čtvrtkoule
nebo
čtvrteľipsoidu)

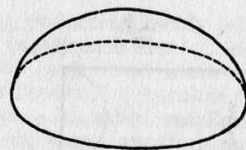

kalot — tvar kulového vrchlíku

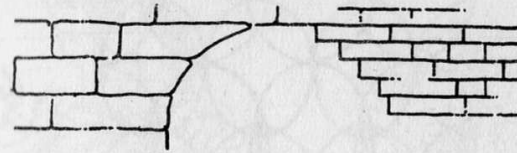

klenba nepravá — přečnělková vzniklá přesahem, přečniváním vodorovných vrstev

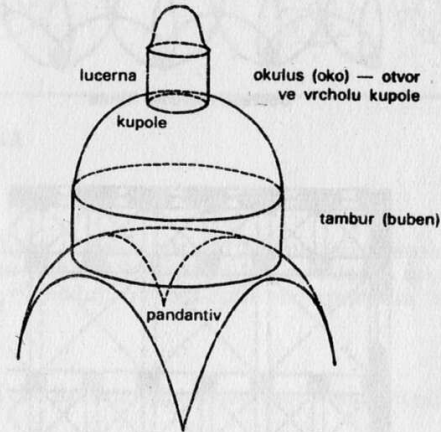

PŘEVÁŽNĚ GOTICKÉ KLENBY

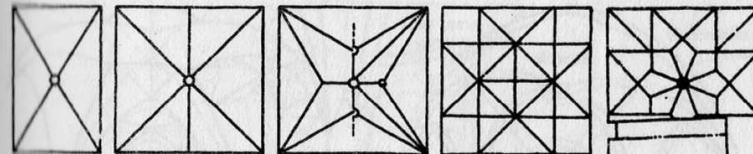

křížová

šestidílná

různé hvězdicové klenby

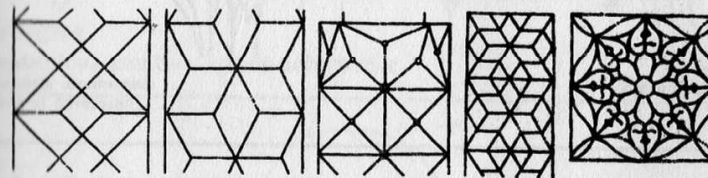

parléřovského
typu

síťová klenba
milevského
typu

obkročná

síťová
hvězdicová

kroužená

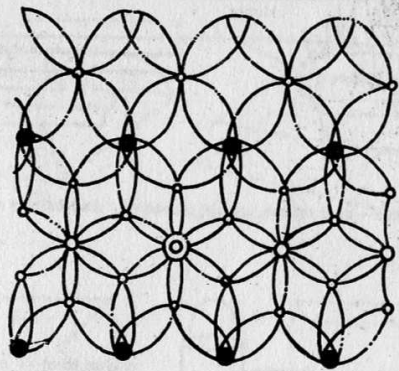

kroužená hvězdová klenba

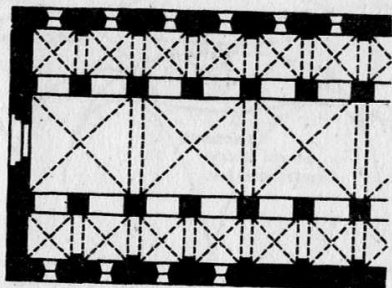

vázaný klenební systém —
délka jednoho pole hlavní lodi odpovídá dvěma polím boční lodi

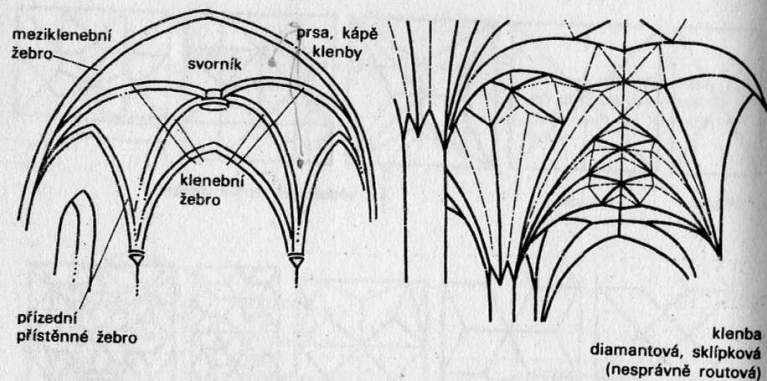

KLENOT

(viz znak) – v heraldice ozdoba přilby nad fafrnochy, točenicí, polštářem nebo korunou. Pomocný klenot opakuje v trojrozměrné podobě znamení na štítě (např. pětilistou růži), samostatný klenot se od znamení odlišuje (jsou to např. křídla, lidská, zvířecí nebo ptačí polopostava, chocholy z pavích nebo pštrosích per, rohy nebo trouby, tzv. olifanty apod.).



KLÍČOVÁ STRÍLNA

viz strílna.

KNĚŽIŠTĚ

presbyterium (presbyter = kněz), apsida (ta hlavně v románské architektuře), chór – prostor, v němž je umístěn hlavní oltář (u orientovaných kostelů směřuje k východu); od lodi odděleno zpravidla triumfálním obloukem.

KOLONÁDA

sloupová neklenutá chodba (klasicistní nebo novorenesanční), sloupopřadí. Viz také sloup.

KOMODA

prádelník, skříň, většinou na nožkách a se zásuvkami v několika pořadích nad sebou na celou šířku komody. Oblíbena od 1. poloviny 18. stol.

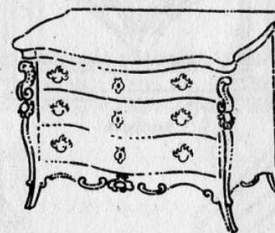

KONCHA

čtvrtkulová klenba v apsidě nebo v nice.

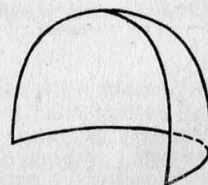

KONVENT

osazenstvo kláštera a v přeneseném významu obytná klášterní budova.

KONZERVACE

znamená odborné zajištění památky před chátráním, rozpadem nebo vůbec pokračováním rozkladného procesu, aniž se mění, doplňuje nebo rekonstruuje stav památky, v jakém se dochovala.

KONZOLA

architektonický nosný článek, vystupující ze stěny a nesoucí klenební žebro, sochu, římsu (při hustším rytmu vzniká **konzolová římsa**) nebo balkón. V gotice podle tvaru rozeznáváme konzoly např. kružbové, jehlancové, římsové, antropomorfní – figurální, s lidskými motivy, zoomorfní – se zvířecími motivy, vegetabilní – listové nebo vůbec s rostlinnými prvky.

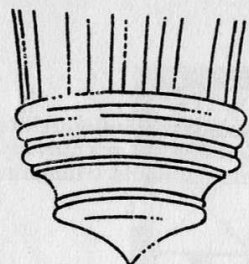

řimsová

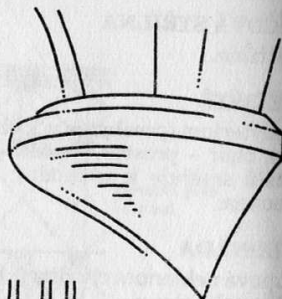

kuželová

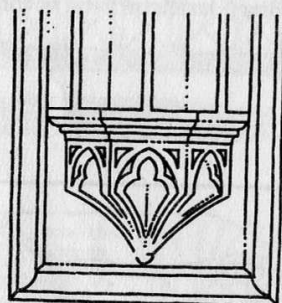

kružbová

podložka tvořená oběhem profilu přistěnného žebra

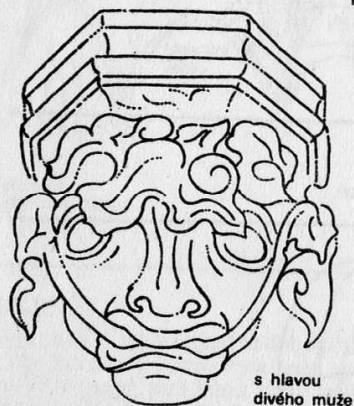

s hlavou divého muže

listová

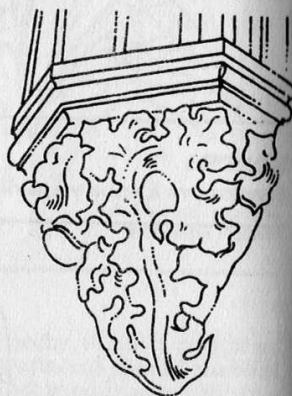

zoomorfní

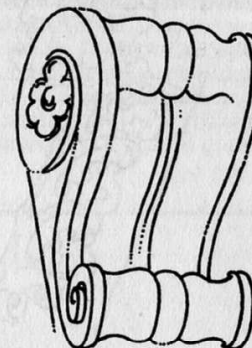

volutová

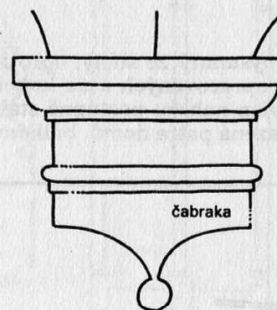

čabraka

čabraková toskánská

KORD

zbraň podobná lehčímu meči, ale určená k bodání (při šermu), s rovnou úzkou čepelí (později v průřezu troj- nebo čtyřúhelnou s vyžlabenými stranami) a s bohatě provedeným, kovaným a zdobeným košem.

KORINTSKÝ ŘÁD (sloh)

viz antické stavební řády.

KORPUS

latinsky tělo: speciálně název pro samotné tělo ukřižovaného Krista (tělo a křížem = **krucifix**).

KORUNA ZDIVA

horní zakončení zdi (odtud také korunní, korunová římsa) nebo rozpadávající se (popř. nově zajištěný) vrch zdiva zřícenin.

KRAB

ve starší literatuře také žabka – zdobný prvek v gotické architektuře kamenné, dřevěné (oltáře) nebo kovové (monstrance), umísťovaný na hrany fiál, okraje štítů a vimperků, opěrných oblouků apod.; v prvotní podobě tvaru bobule nebo poupěte, později stále bohatěji provedeného, zprohýbaného, nebo seschlého plazivého listu.

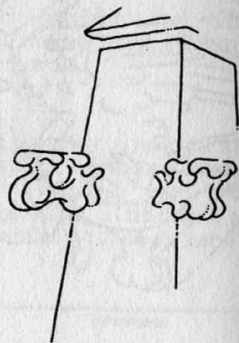
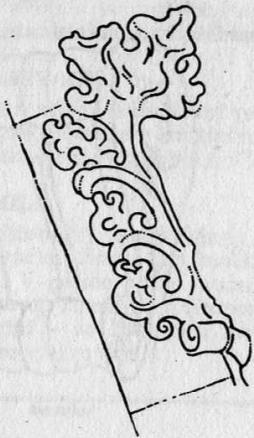

KRAKOREC

kamenný nosný článek, vysunutý ze stěny, oproti konzole masivnější, složený často z několika opracovaných a na konci zakulacených nebo zdobených hranolů, směrem nahoru postupně stále více vyčnívajících. Nese arkýře, ochozy, vysazená patra domů, balkóny apod.

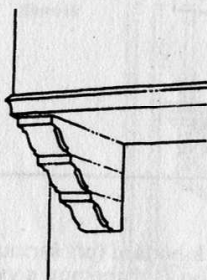

KRÁSNÝ SLOH – měkký sloh – (KRÁSNÉ MADONY)

tvárově zjemnělé období vrcholné gotiky kolem r. 1400, předznamenávající pozdní gotiku. V plastice (sochařství) a přeneseně i v malířství vyznačují se krásné madony lyrickým výrazem jemné tváře a oděvem naskládaným do přebohatých záhybů.

KRUCHTA

– hudební kůr – tribuna o patro vyvýšená nad podlažím kostela (někdy i dvojitá, ve dvou patrech nad sebou), určená pro varhany, pěvecký sbor, hudebníky, a umístovaná v lodi nejčastěji protilehle k hlavnímu oltáři, někdy ještě podél jedné nebo obou bočních stěn (viz také empora).

KRUŽBA

souměrný obrazec, vyplňující (kromě zábradlí, tympanonů, hlavic a konzol) nejčastěji oblouky oken a arkád v gotické a z ní odvozené

architektuře (např. v barokní a romantické gotice, ale i v oknech renesančních kostelů), nesený pruty. **Slepá, lichá** či **lípaná** nebo **panelová kružba** se přikládá přímo na plochu stěny, zábradlí apod. Iluzivně se také napodobuje v malbě. Ve 13. stol. tvoří kružbu kružnice ve spojení s jedním čtyř- nebo pětilaločným obrazcem a s trojlaločnými oblouky nad pruty (které mají soklík, patku a hlavici), ve 14. stol. se vystřídají skupiny troj- a čtyřlaločných obrazců v kružnicích, sférické troj- a čtyřúhelníky a plaménkové kružby (vytvořené Petrem Parlérem). V pozdní gotice se začínají přetínat a později ztrácejí tzv. nosy.

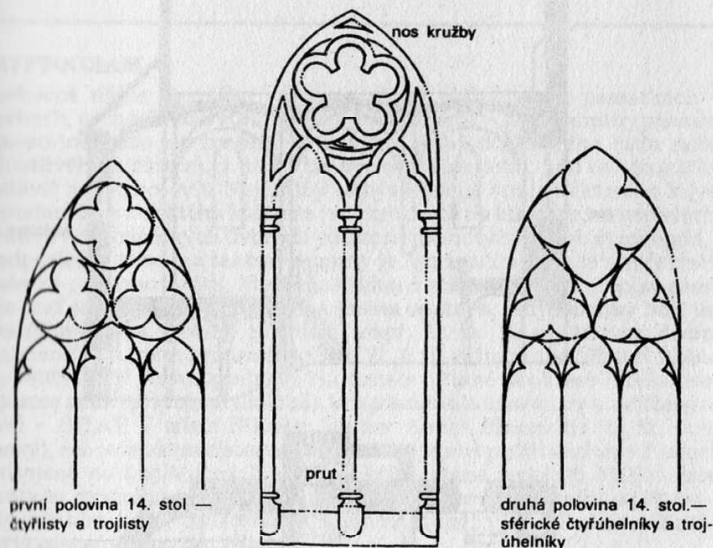

první polovina 14. stol. — čtyřlísty a trojlísty

druhá polovina 14. stol. — sférické čtyřúhelníky a trojúhelníky

bankál
druhá polovina
13. stol.



třetí čtvrtina 14. stol.
(Petr Parléř) až pozdní go-
tika — rotující plaménky

počátek 16. stol. —
plaménky bez nosů, pře-
tínání

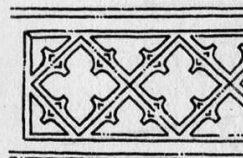
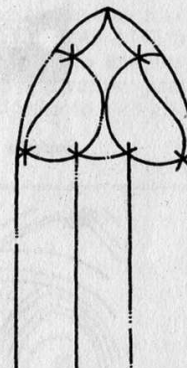

slepé (liché, lípané) kružby

KRYPTA

polozapuštěný, na sloupy nebo pilíře klenutý prostor pod kněžištěm kostela, u nás v předrománské a románské době a výjimečně i v gotice. Byla určena pro kult světců i k pohřbívání.

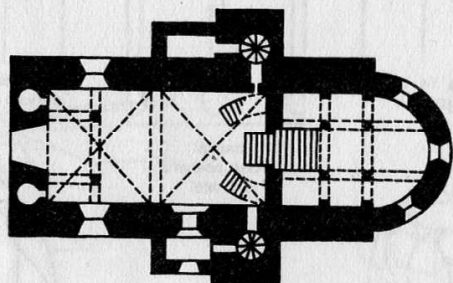
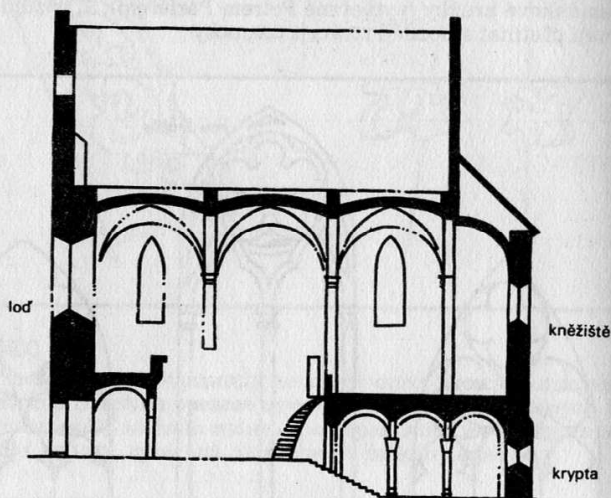

románská krypta — PORÍČÍ NAD SÁZAVOU, SV. HAVEL

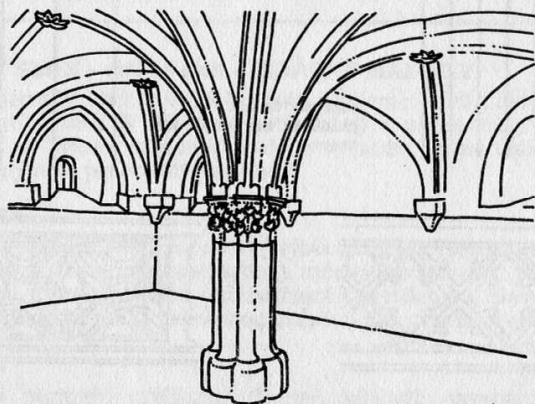

raně gotická krypta

KOŮŘIM

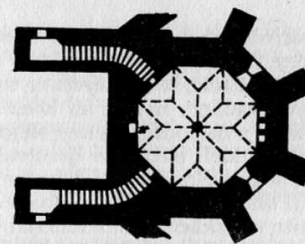

raně gotická krypta

KOŮŘIM

KRYPTOGRAM

všeobecně nápis skrytého významu. Jeho obdobou na památkách – stavbách, sochách, nábytku i jiných předmětech – jsou skupiny písmen, samostatné nebo ve spojení se znakem (buď duchovního řádu nebo jednotlivého kláštera), z nichž lze vyčíst jméno toho, kdo dal památku postavit nebo zhotovit. Nejčastěji to bývá jméno opata některého kdysi významného a bohatého kláštera (ve zkratkách na klášteře, na kostelech, farách a hospodářských dvorech pod správou dotyčného kláštera apod.). Předposlední písmeno takové skupiny je A a značí abbas, latinsky opat, poslední písmeno uvádí, kterému klášteru stál v čele a před písmenem A je buď jedno, nebo dvě písmena jména opatova, tedy zkratky buď jen křestního jména, nebo i příjmení, např. O. A. B. = Othmar Abbas Braunensis (O., opat broumovský), R. W. A. T. = Raimund Wilfert Abbas Teplensis (R. W., opat tepelský). Na kostele v Plané na okrese Plzeň-sever najdeme znak (připojená ukázka), kde písmena kolem mitry a zkřížených berel – SHAP – značí Silvestr Hetzer Abbas Plassensis (S. H., opat plaský), erb je znakem cisterciáckého řádu, jemuž patřil klášter v Plasech a písmena na trojlaločných koncích kříže, čtená v pořadí MORS, jsou zkratkou místního jména MORimondus, odkud – z tamního kláštera – byly některé české cisterciácké kláštery (např. Plasy, Sedlec u Kutné Hory) osazeny jako tzv. filiace.

Znak s písmenami nám tedy říká, že kostel podléhal správě cisterciáckého kláštera v Plasech a že k jeho baroknímu nebo rokokovému rozšíření došlo za Silvestra Hetzera, který byl opatem mezi 1. 1748–1755 (např. podle Ottova slovníku naučného, heslo Plasy). Takovýto kryptogram, správně přečtený, je důležitou pomůckou pro datování vzniku památky i pro poznání rozsahu správní i kulturní působnosti jednotlivých klášterů a stavební činnosti jejich opatů.



KRYTINA

chrání stavbu před povětrnostními vlivy. Klade se buď na krov, nebo na koruny zdi apod. – Spalné krytiny: došky (ze slámy nebo rákosu), šindel (prkénka na jedné straně s břitem, ostrou hranou, na druhé se žlábkem, skládaná ve vodorovných řadách, někdy na konci ozdobně seříznutá a v minulosti barvená, např. v baroku červenou olejovou barvou), prkna, lepenka (často přes sešlý šindel, natírá se dehtem). – Nespalné tvrdé krytiny: břidlice (černé, šedé, bělavé, fialové desky, většinou čtvercové, ale i menších ozdobných tvarů), eternit (různobarevný, čtvercový, nyní i vlnitý) – černého eternitu v deskách o poloviční šíři, rádkově kladeného, lze použít i na památkové objekty, jejichž krov by neunesl těžší krytinu, kámen (desky na ohradní zdi apod.), plech (měděný nejtrvanlivější, časem zezelená utvořením měděnky, zinkový, pozinkovaný, který se zabezpečuje nátěrem, olověný, ve středověku někdy zlacený) a z keramických, hliněných krytin tašky – bobrovky (obdélné s půlkruhovým nebo segmentovým dolním zakončením), tašky – falcovky (obdélné), prejzy (skládající se z dolních dílů, pokládaných žlábkem nahoru, tzv. korýtek, háků nebo jeptišek, a ze svrchních, vlastních prejzů či kůrek) a esovky (obdélné, v průřezu zvlněné do tvaru S – odtud název – vzhledem připomínající v ploše prejzy). Šindel se přibíjí buď v jedné, nebo ve dvou vrstvách, tašky-bobrovky se pokládají na řídké latování dvojité (novější způsob) a na husté jednoduše.

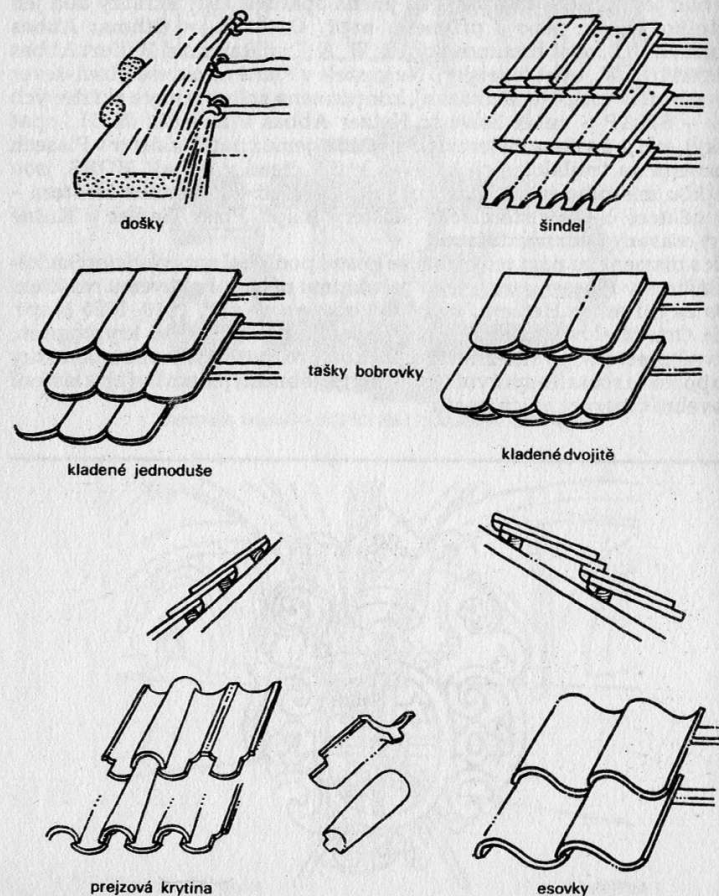

KŘÍDLO

1. část budovy svírající s jinou její částí určitý úhel, nebo vystupující z líce stavby po celé její výšce nejméně o 2 okenní osy (při 1 ose jde ještě o rizalit). Křídla budovy obklopují nádvoří (čtyřkřídla budova), nebo vymezují čestný dvůr.
2. postranní, dolů se rozšiřující část štítu, zejména **volutové křídlo** (viz voluta). V baroku může nad bočními nižšími loděmi nebo kaplemi kostela plnit funkci opěrného systému.
3. postranní část oltáře, v gotice otočná, malovaná, v baroku z vyřezávaných ornamentů.
4. součást průchodních dveří nebo dveří nábytku (jednokřídle, dvoukřídle), oken apod.

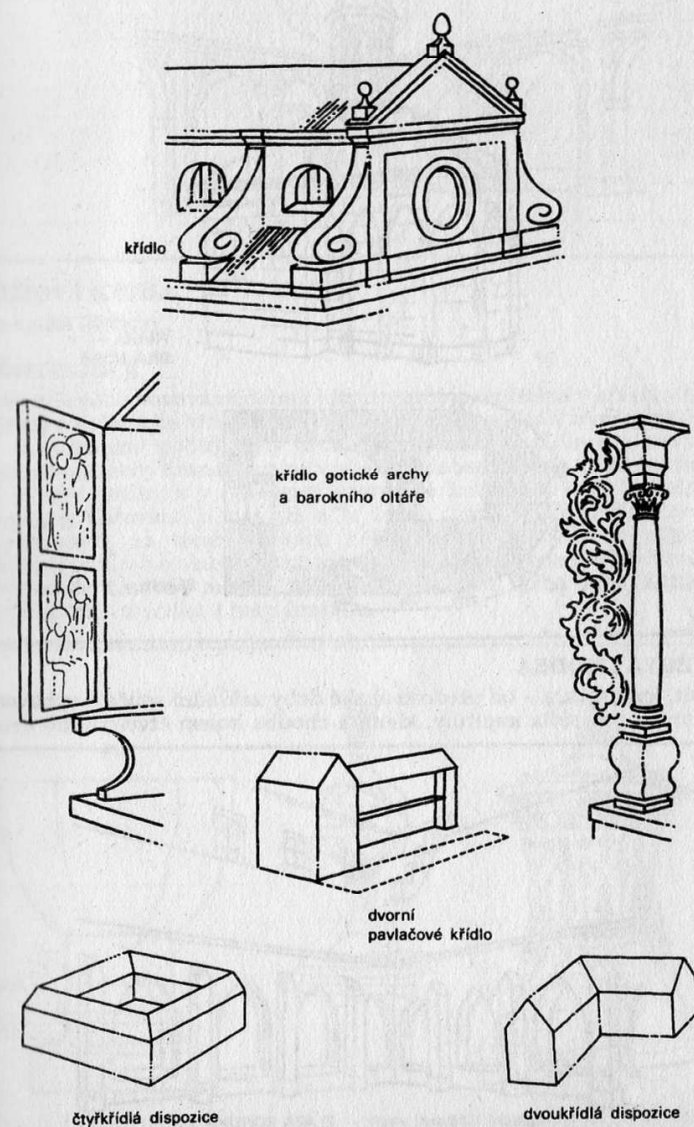

KŘÍŽOVÁ CESTA

ve 14 výjevech – zastaveních – (označených I. – XIV.) zobrazuje Kristovu cestu v Jeruzalémě od odsouzení až k ukřižování na Kalvárii a kladení do hrobu. Obrazy nebo reliéfy křížové cesty visí v kostelech nebo – ve zděných kapličkách – které se umísťovaly při kostelech po obvodu hřbitovů (zejména na Moravě) a v přírodě. Kapličky často stoupaly na kopec (jako na biblickou Kalvárii), kde křížová cesta končí někdy **kaplí božího hrobu** (tzv. **Jeruzalémskou**). Vzácněji má křížová cesta v krajně podobu ozdobně tesaných kamenných desek s reliéfními výjevy.

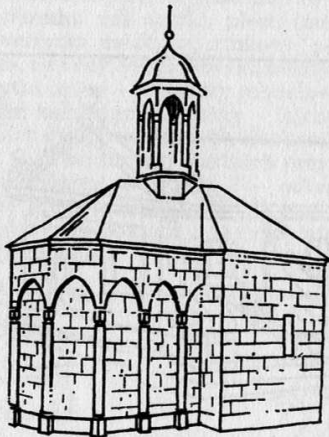

PRAHA —
BÍLÁ HORA

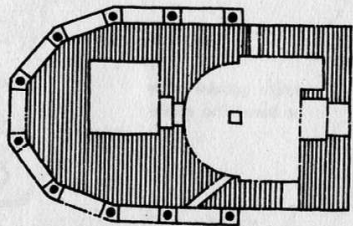

SLANÝ — KVIČEK

KŘÍŽOVÁ CHODBA

ambit, kvadratura – od předrománské doby základní součást vybavení kláštera nebo sídla kapituly, klenutá chodba kolem čtvercového nebo

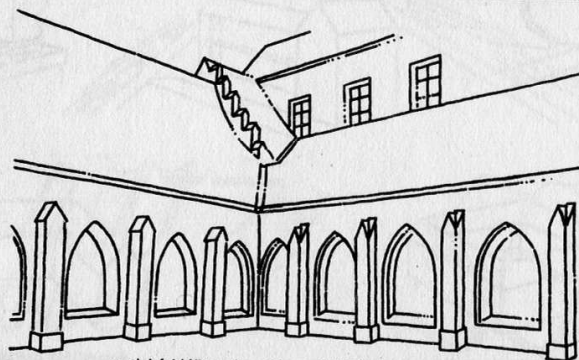

gotický klášterní ambit — ZLATÁ KORUNA

okružního rajskeho dvora, otevřená do něho arkádami, do jejichž oblouků se v gotice vkládaly kružby. V baroku obklopují ambity také poutní kostely a loretty.

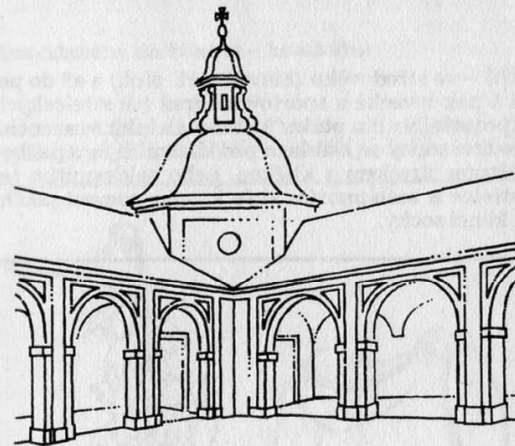

KŘÍŽOVÁ KYTKA

viz kytka (kytice).

KŘTITELNICE

kamenná nebo kovová nádoba s křestní vodou, umístěná v křesťanském kostele a určená ke křtu kropením vodou (od 13. stol.). V románské době až do vrcholné gotiky byly křtitelnice kamenné, složené z obvykle půlkulové, někdy hranaté a (v gotice) erby zdobené mísy a dřiku s patkou, od pozdní gotiky a v renesanci převažuje kovová, cínová křtitelnice (nejstarší datovaná u nás již z r. 1406) tvaru převráceného zvonu s poklopem, na třech nožkách někdy zvířecích tvarů, s nápisem a letopočtem, v baroku buď kamenná na kuželkovité noze, nebo dřevěná, s vloženou cínovou mísou (kotlíkem). Na víku řezba Jana Křtitele, křtícího Krista vodou z řeky Jordánu.

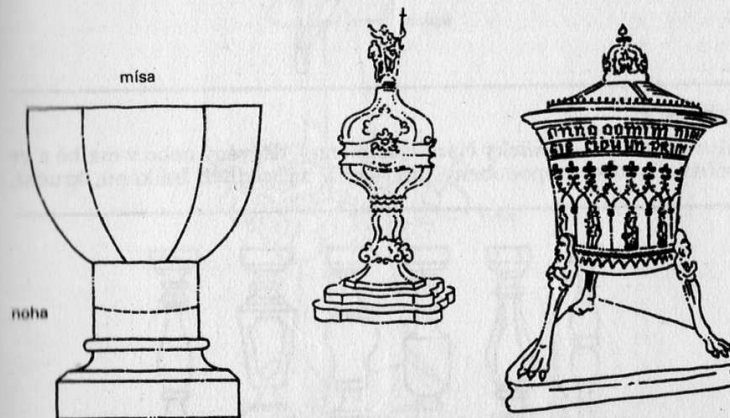

mísa

noha

KURFIŘTSKÁ ČÍŠE

– kurfiřtský pohár – nádoba vyráběná hlavně v 16. stol. v Německu ze zelenavého sodného skla, nazývaná podle postav císaře a sedmi kurfiřtů – jeho volitelů (stojících nebo na koních), malovaných emailovými barvami.

KUŠE

– samostříl – ve středověku (hlavně v 15. stol.) a až do počátku 16. stol. vojenská a pak lovecká a sportovní zbraň (ve střeleckých měšťanských spolcích pro střelbu „ku ptáku“), složená z luku, vsazeného ve vodorovné poloze do tzv. sochy se žlábkem pro vložení šípu a pažbou. Napínala se buď zvláštním strojkem s klíčkou, nebo zaklesnutím tetivy do háčků u pasu střelce a sešlápnutím kuše k zemi pomocí jakéhosi třmenu na předním konci sochy.

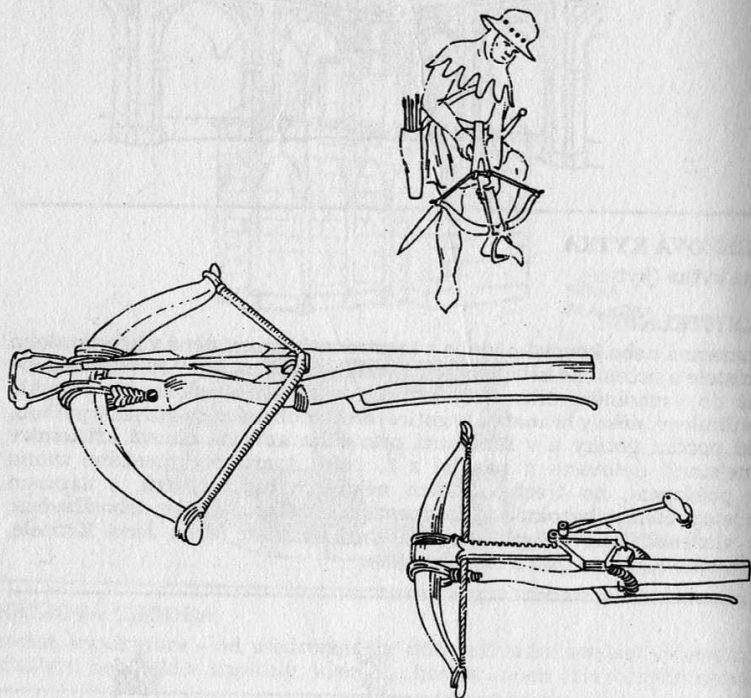

KUŽELKA

(balustra) architektonický článek, kamenný, dřevěný nebo v malbě a ve sgrafitu iluzivně napodobený, užíváný v zábradlích balkónů, krucht,

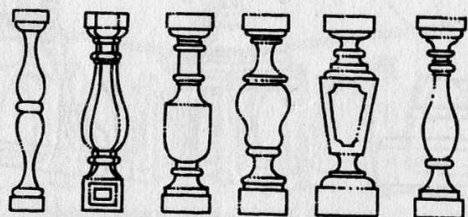

chodišť, teras, atik (viz balustráda v chórových prepážkách), podobající se hrací kuželce buď kruhového, čtyřúhelného, nebo víceúhelníkového průřezu. Renesanční kuželky bývají souměrné i podle vodorovné osy, barokní mívají spíše vázovitý nebo lahvovitý tvar.

KVADRATURA

viz křížová chodba (stavěná do čtverce – kvadrátu).

KVRYS

část brnění chránící hruď (k. jednoduchý) nebo i záda (k. dvojitý). Podle něho nazváni kyrysníci, příslušníci těžké vojenské jízdy (u nás do r. 1860).

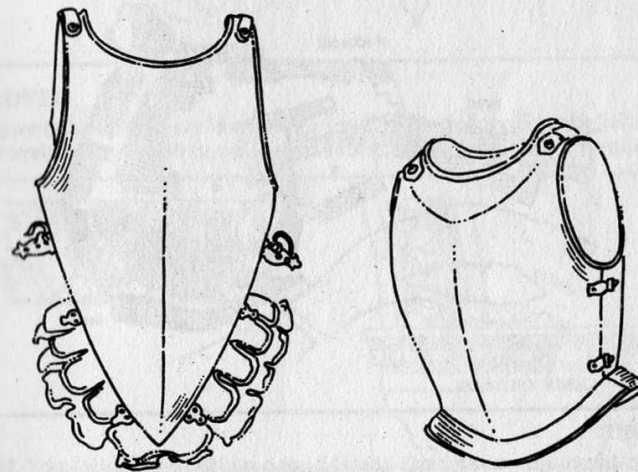

KYTKA

kytice – v gotice ozdobný zakončovací článek, jímž vrcholí fiála nebo štít, vimperk apod. Tvoří ji čtveřice listů (proto někdy také křížová kytka či kytice) a uprostřed se tyčí **poupě**.

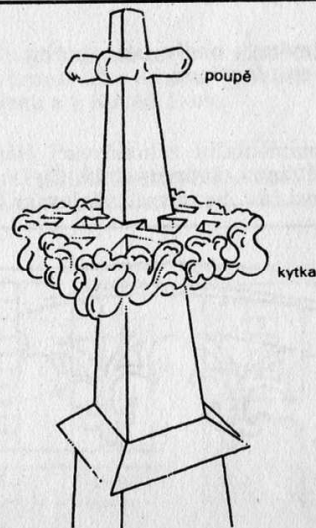

LAPIDÁRIUM

(od lapis, latinsky kámen) – sbírka kamenných soch, architektonických detailů, vykopaných nebo vyňatých z bořených objektů nebo originály, nahrazené na původním místě kopií nebo odlitkem (pro vzácnost, narušení apod.). Lapidárium bývá při muzeu, na hradech, v bývalých kláštřích apod.

LATRÁN

ulicový útvar, přihrazený k boku hradu (název z latinského *latus*, 2. pád *lateris*, bok) a tvořený domky řemeslníků a hradní čeledi. Typický pro jihočeské rožmberské hrady. (V Českém Krumlově se vyvinul v samostatnou městskou část s vlastní radnicí.)

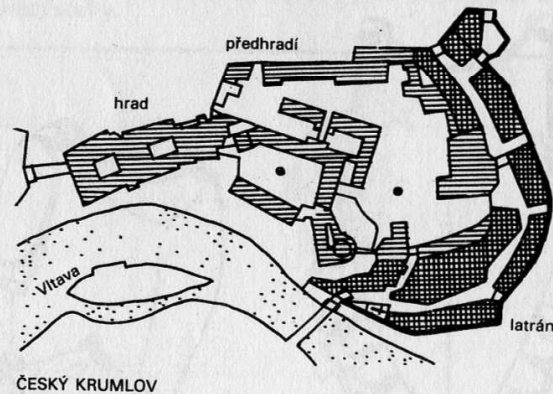

ČESKÝ KRUMLOV

LAVABO

obřadní umyvadlo v sakristii kostelů nebo v klášterním refektáři. Horní jeho část tvoří obvykle kovová nádrž na vodu s často ozdobným kohoutkem, dolní část kovová nebo kamenná (mramorová) do zdi zasazená mísa.

LESENA

viz lizéna

LETOHRÁDEK

zámečku podobná stavba v oboře nebo parku, určená pro občasný krátkodobý pobyt či jen odpočinek.

LILIE

1. v architektuře ornamentální zakončovací článek tvaru zploštělé heraldické lilie, většinou obrácený dolů. Čtyřmi vztyčenými liliemi vrcholí např. kovová část české svatováclavské koruny.



lilie

znamení v heraldice (zejména francouzské) u nás např. ve znacích některých řádů a jejich klášterů, ve znaku Litomyšle apod.

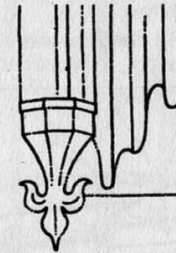

LISTOVEC

ornament složený ze stylizovaných listů, řazených vedle sebe jakoby ve dvou vrstvách na sobě (u nás v renesanci, zčásti v baroku a v empíru).

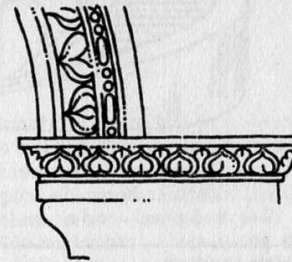

LITERÁTSKÉ BRATRSTVO

literáti, sdružení pro kostelní sborový zpěv, českého původu (od 14. stol.), rozšířené zejména koncem 15. a v 16. stol., kdy se pro ně v gotických chrámech dodatečně zřizují nebo v renesančních kostelech – protestantských – od počátku budují i v bočních lodích nebo v jednolodí po obvodu prostoru tzv. **literátské** či **zpěvácké tribuny**.

LITHYALIN

– lithyalinové sklo – neprůzračné červenohnědé žilkované sklo, užívané i jako napodobenina broušeného achátu. Vynalezl je a od r. 1828 vyráběl B. Egermann v Polevsku a v Novém Boru.

LIZÉNA

lesena – plochý svislý architektonický článek bez hlavice a patky (tím se

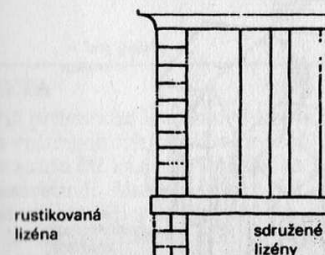

rustikovaná lizéna

sdužené lizény

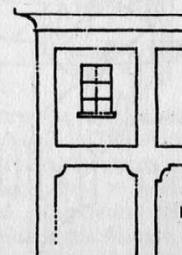

lizénové rámy

liší od pilastru), provedený v mírně předstupujícím zdivu nebo jen v omítce. Spojí-li se v rozčlenění fasády s obdobnými vodorovnými pruhy, vytvářejí se tzv. **lizénové rámy**.

LODŽIE

loggia – nejčastěji chodba, otevřená na vnější straně (nebo je-li spojovací mezi dvěma objekty, tedy z obou stran) arkádami.

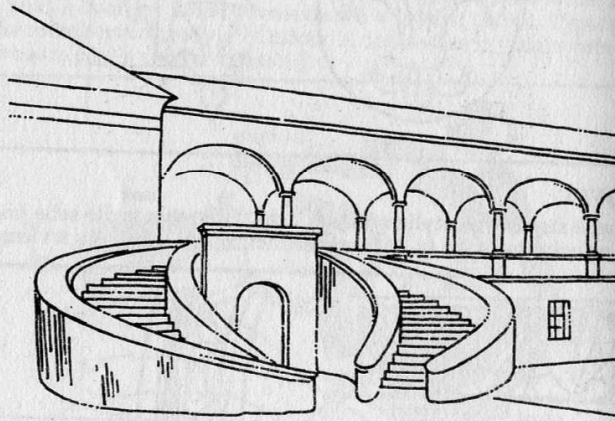

NOVÉ DVORY U KUTNÉ HORY

LOŤ CHRÁMOVÁ

prostor mezi vchodem a kněžištěm, určený pro věřící. Je-li rozdělen arkádami, sloupy nebo pilíři, vzniká vícelodní prostor. Kromě dvoulodí u lichého počtu lodí rozeznáváme **střední** neboli **hlavní loď** (u baziliky vyšší a s vlastními bočními okny, u stejnolodí shodné výšky s ostatními, ale často širší) a **postranní, boční** či **vedlejší** lodí. Někdy ještě přistupuje **příčná loď** neboli **transept**, jež tvoří s hlavní lodí kříž.

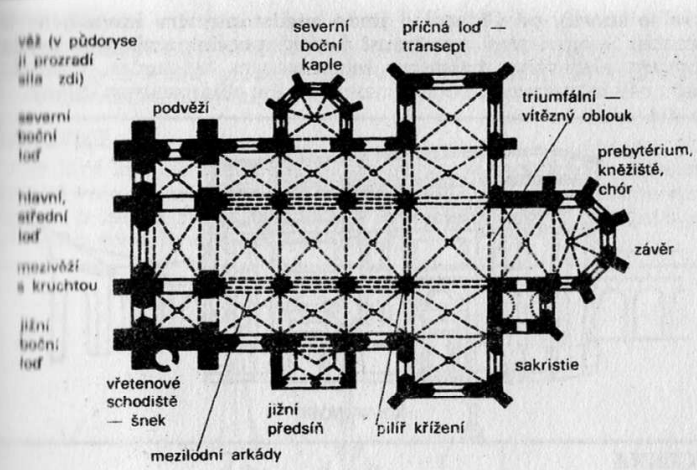
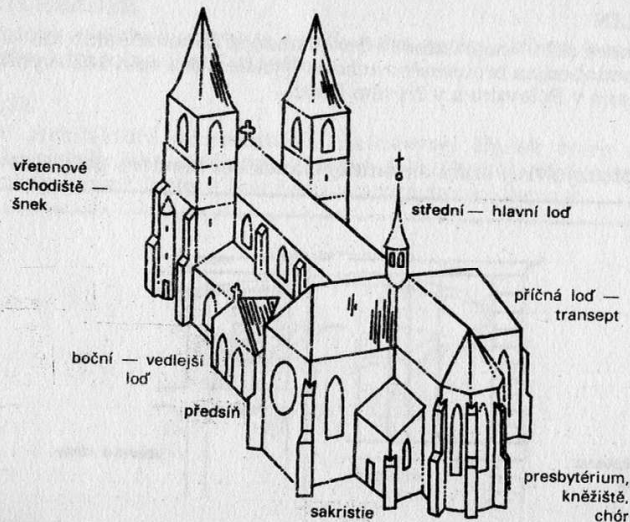

LOKET

viz porcelán.

LOMENICE

trojúhelný (u sedlové střechy) nebo lichoběžníkový štít (u polovalbové) lidového stavení, z různě skládaných prken (svisle, šikmo, klasovitě), jejichž spáry kryjí někdy bohatě vyřezávané lišty, objevují se tu i motivy sluncí, drobných galerií, vložených pavlačí apod. Stříška při dolním okraji lomenice se nazývá **podlomenice**, nebo – zejména je-li užší – **obháňka**, přesahy po stranách, obvykle malované, jmenujeme **okřídli**. Pohled polovalby nebo kukly či kabřince (viz též) tvoří **záklpové prkno**.

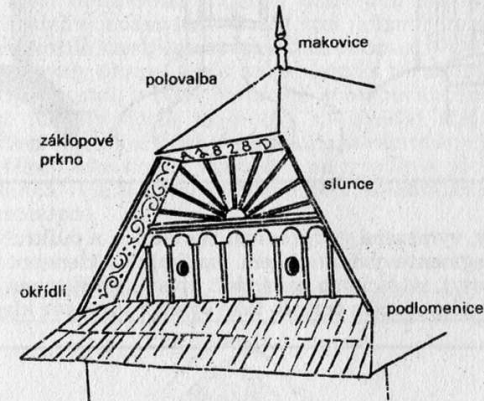

LORETA

napříč průchodní hranolová kaple, napodobující včetně uměle zhotovených vnitřních trhlin a fragmentů maleb na cihelné zdi tzv. svatou chýši (casa santa či káza s.) v italském Loretu, prý domek, v němž přebývala v Nazaretu P. Maria a který – dle legendy – přenesli andělé do Itálie. Chýši obestavěli v 1. čtvrtině 16. stol. sloupovou architekturou navrženou D. Bramantem a bohatě doplněnou plastikami od A. Sansovina. Protože Loreto se tehdy stalo vyhlášeným poutním místem, kopie svaté

chýše se stavěly od 17. stol. i jinde buď v interiéru kostela, nebo – nejčastěji – uprostřed prostranství obklopeného ambity s kaplemi a bývaly svěřovány přilehlým kapucínským klášterům. Plastickou fasádu někde nahrazuje pouze iluzivní malba chiaroscurem (Slaný).



KOSMONOSY

LUCERNA

1. v architektuře věžičkovitý (válcový, hranatý) útvar nad střechou, zejména nad kupolí, s okny, která přivádějí světlo otvorem (zv. oculus) v horní části kupole do prostoru.
2. malá věžička pro zvoněk na střeše válcové lodi románské rotundy. Není však spojena s prostorem svatyně (s výjimkou otvoru pro provaz k zvonku).
3. část cibulové helmice věže, opatřená kolem dokola otvory.

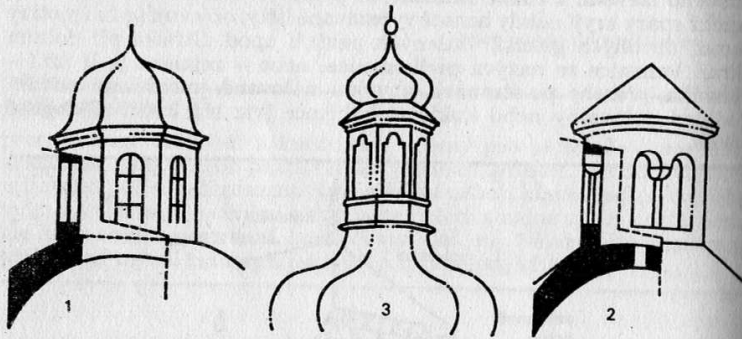

LUNETETA

plocha stěny, vymezená vodorovnou základnou a půlkruhovým, stlačeným, nebo segmentovým obloukem, vznikající v klenební výseči (včetně lunetové římsy), ve slepých arkádách apod., vyplňovaná malbou nebo sgrafitem. V přeneseném smyslu také výseč v lunetové klenbě.

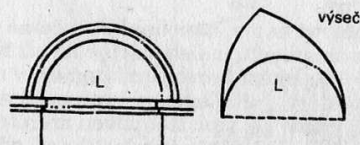

L = luneta

MAJOLIKA

(od názvu ostrova Mallorca nebo Majorka) – keramika, fajáns, vypalovaná výrobky z jemně plavené hlíny s neprůhlednou, zpravidla bílou smaltolovnatou polevou.

MAKOVICE

někdy také knoflík – měděná pozlacená dutá koule nebo elipsoid na hrotnici věže, do níž se vkládaly záznamy a údaje o založení a stavbě objektu, o opravě apod. Na lidových stavbách nad štítů, volně stojícími holubníky apod. bývá makovice dřevěná.

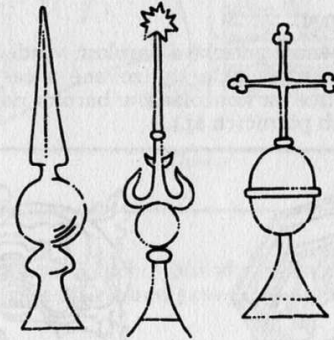

MALBA

1. al fresco – viz freska.
2. al secco – viz též.
3. malba desková – deskový neboli tabulový obraz: malba na dřevěné desce, zejména v gotice (závěsné obrazy nebo v křídlech oltáře-archy), v 17. stol. ještě v nizozemském malířství.
4. malba knižní – viz iluminace.
5. malba na skle: doplňovala (např. v obličejích postav) zasklívání gotických kostelních oken (znovu v 19. stol.) různobarevnými skly do olova, které tvořilo kresbu prosvětlovaného obrazu. – Od renesance se podobně malovaly okenní terče, velmi často s heraldickými náměty (erby). – Od 18. stol. v lidovém umění zobrazování svatých, různé mravoličné náměty apod. malovány na spodní stranu skleněné tabulky, která je chrání před poškozením, a rámovány jako závěsné obrázky. Někdy také svrchu malováno na zrcadlové plochy.
6. malba nástěnná – viz al fresco nebo al secco. Kombinací obou technik vzniká frescosecco.

MANDORLA

zvláštní tvar svatozáře, podobající se elipse s horním a dolním vrcholem



hrotitými (zejména ve středověkých miniaturách, v nástěnné kostelní malbě a v románském a gotickém reliéfu – nad vchody – a malířství) kolem postavy Krista nebo i P. Marie.

MANÝRISMUS

v malířství a sochařství původně směr v období pozdní renesance (u nás umění na dvoře Rudolfa II.), hledající dokonalost v opakování slavných uměleckých děl až k hranici návyku – manýry (typickým znakem jsou dlouhá těla a malé hlavy postav). V architektuře nyní samostatné slohové období, spojující pozdní renesanci s raným barokem (viz v 1. části kapitoly Barok a rokoko).

MASKA, MASKARON

v architektuře, zejména v gotické a barokní, výzdobný motiv v podobě lidské tváře, v baroku obvykle stylizované a často napůl vytvořené ornamentikou (v gotice na konzolách, v baroku na hlavních klenáčích portálů, na nárožních patnicích aj.).



gotika



barok



secese

MAUZOLEUM

hrobka řešená jako stavba s vnitřním prostorem (název podle hrobky krále Mausola v Halikarnasu v Malé Asii, ve starověku zařazené mezi 7 divů světa), někdy též veliký honosný náhrobek (královské mauzoleum u sv. Víta v Praze).

MÁZHAUS

velká síň nebo také „palác“, ústřední prostora hlavně v přízemí a někde také v patře gotického a renesančního měšťanského domu, z níž vedly vstupy do jednotlivých místností. V dolejší síni (mázhausu) provozoval majitel obchod, řemeslo a čepoval pivo.

schody
do patra

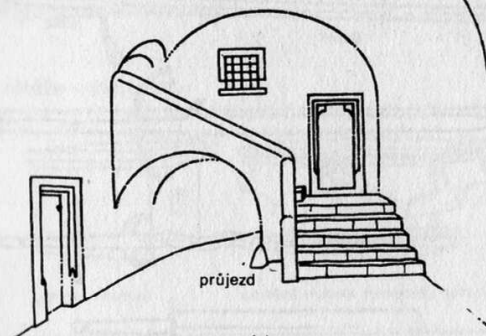

průjezd

mázhaus

MEANDR

geometrický ornament řeckého původu (název podle stejnojmenné křivkaticí se maloasijské říčky) buď pravouhle zalamovaný, nebo složený se spirál.

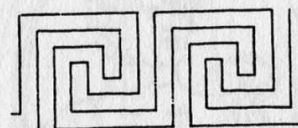
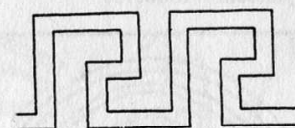

meandr

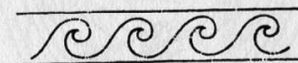

tvz. mořská vlna

MEČ

sečná i bodná chladná zbraň, jejíž části jsou rovná oboustranně broušená čepel s hrotem, jílec (rukojeť), kratší pro uchopení jednou rukou, pro držení obouruč delší, zakončený hruškou (tvaru hrušky, kotouče, nebo půlměsíce) a od časného středověku i záštita, příčka mezi čepelí a jílcem k zachycování ran. **Popravčí meč** je široký, nezuzuje se do špičky, ale končí buď půlkruhem, nebo rovně s mírně zaoblenými rohy. Mečem speciálního určení je dlouhý **šaršoun** se zvlněnou nebo pilovitou čepelí. Jako pěchotní zbraň se jím ze strany přetínala ratiště napřažených nepřátelských kopí. Meč se nosil v pochvě při levém boku, šaršoun bez pochvy přes rameno.

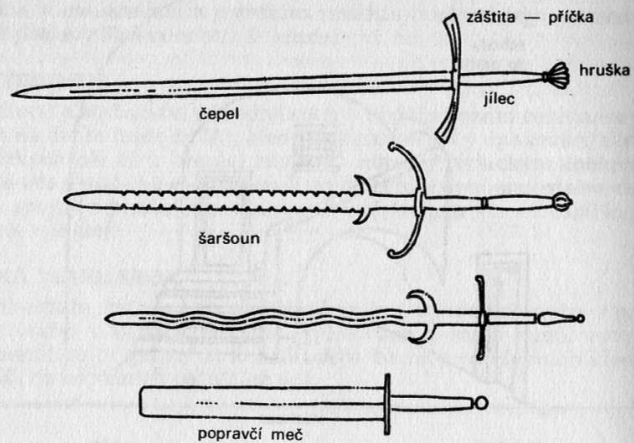

MEDAILÓN

obraz nebo reliéf oválného tvaru (v renesanční architektuře bývá i kruhový), často s portrétním lidským profilem (v baroku a zejména v klasicismu se smyšlenými profily římských císařů – imperátorů nebo vousatých antických myslitelů – filosofů).



MENHIRY

u nás se vyskytující kultovní kameny (od mladší doby kamenné a bronzové, 2000–1000 let před n. l. až do doby keltské krátce před začátkem našeho letopočtu) – neopracované balvany postavené na výšku. Druh tzv. megalitických staveb.

MENSA

obětní stůl oltáře – viz oltář.

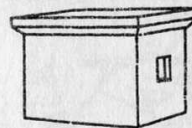

gotická mensa

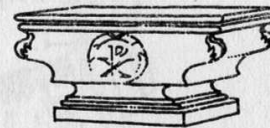

barokní mensa tumbová, sarkofágová

MILNÍK

sloup, válec nebo hranol při dálkových cestách a silnicích s označením vzdáleností v mílích. Někdy tak označovány i rozcestníky z 1. pol. 19. stol. s vytesanými nápisy – ukazateli směru na křižovatkách.

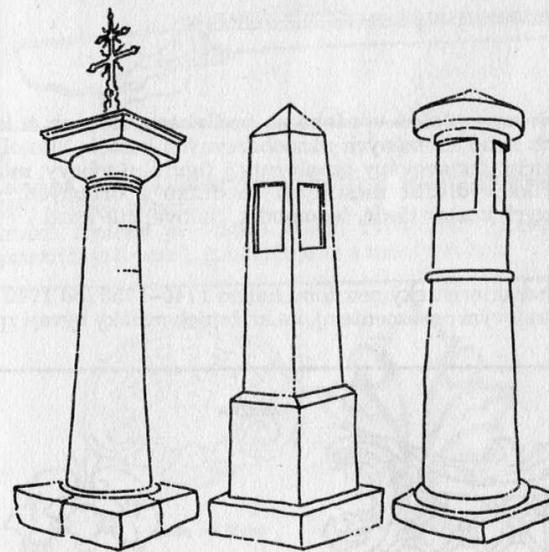

MINIATURA

drobnomalba v knižní malbě, iluminaci; od renesance, ale zejména od pol. 18. do pol. 19. stol. oblíbené drobné závěsné portréty v rámečcích někdy ze slonoviny, dřeva, kovu apod.

MÍSEŇ

viz porcelán.

MLUVICÍ PÁSKA

hlavně v gotickém malířství zvlněný pás u úst nebo v rukou zobrazených

postav s psaným vysvětlením děje nebo s vyznačením řeči uvedené osoby, a to tak, že věta začíná u úst, a jde-li páska odprava doleva, bývá nápis i „vzhůru nohama“, aby tuto zásadu dodržel.



text bývá psán ve vžitých latinských zkratkách

zde: „ora pro (no)bis, s(an)cta dei (genitrix)“ t.j. pros za nás, svatá rodičko boží

MORION

viz přilba

MOZAIKA

– opus musivum – plošná výzdoba na podlahách, stěnách či klenbách z kamenných nebo skleněných různobarevných kostek, hranolků nebo kolíčků, z nichž sestavovány ornamenty i figurální výjevy; **mozaiková dlažba** se říká výdlažbě městských chodníků z drobných, zejména různobarevných kostek (šedé, šedomodré, fialové, bílé apod.).

MŘÍŽKA

ornament charakteristický pro dobu kolem 1740–1750 (od 1740 s mušlí, později s rokajovým ornamentem), na kříženích mřížky bývají zpravidla růžice.

MŘÍŽKA

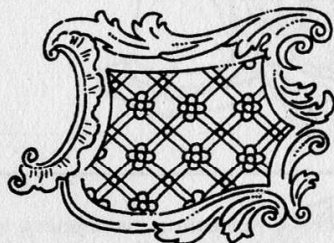

v řezbě



v mříži

MUŠKETA

pěchotní ruční palná zbraň od r. 1515, pro délku a tíhu opíraná při střelbě o vidlici, zaraženou buď do země, nebo někdy přidržovanou druhým vojákem.

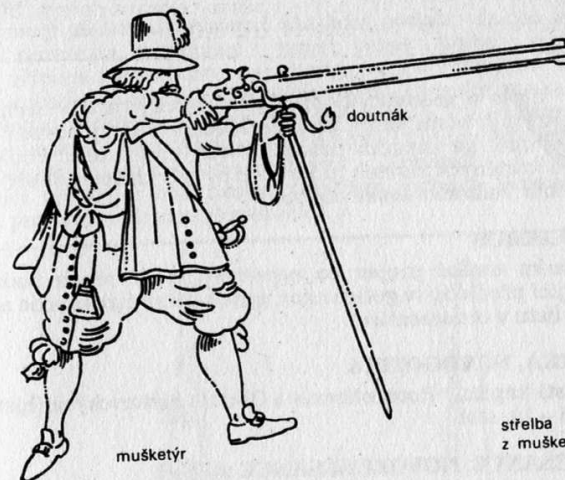

střelba z muškety

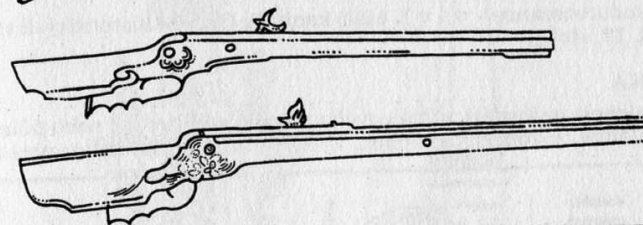

MUŠLE

1. stylizovaná lastura; pokrývá zejména v pozdní renesanci a raném baroku vnitřek konchy.
2. ornament typický pro dobu kolem 1730–1740: postupně nabývá nesymetrických tvarů, prokrajuje se a mění v rokaj.

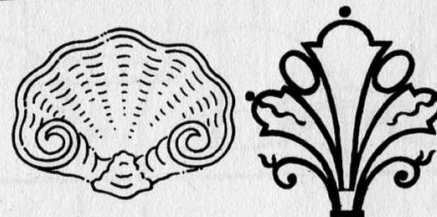

mušle ve štuku

v mřížích

NÁNOSNÍK

viz přílba.

NARTEX

(narthex) – u nás ve velkomoravské, archeologicky zjištěné architektuře, prostorná krytá předsíň, shromaždiště katechumenů, tj. dosud nepokřtěných, navazující na západní průčelí některých kostelů. Podle nálezů kovových a kostěných písátek tu zároveň bývaly církevní školy. (Viz v 1. části kapitoly Velkomoravské období.)

NATURALISMUS

ve výtvarném umění projev co nejvěrněji a do všech podrobností napodobující předlohu (v gotice např. protiklad stylizovaného a naturalistického listu v ornamentice).

NEOGOTIKA, NOVOGOTIKA

viz v 1. části kapitoly Romantismus a Období historických (historizujících) slohů – 19. stol.

NEORENESANCE, NOVORENESANCE

pseudorenesance – viz v 1. části kapitoly Období historických slohů – 2. pol. 19. stol.

NIKA

výklenek, nejčastěji půlválcového tvaru o půlkruhové nebo půleliptické základně, zakončený konchou. Velká nika s lavičkou se nazývá **exedra**.

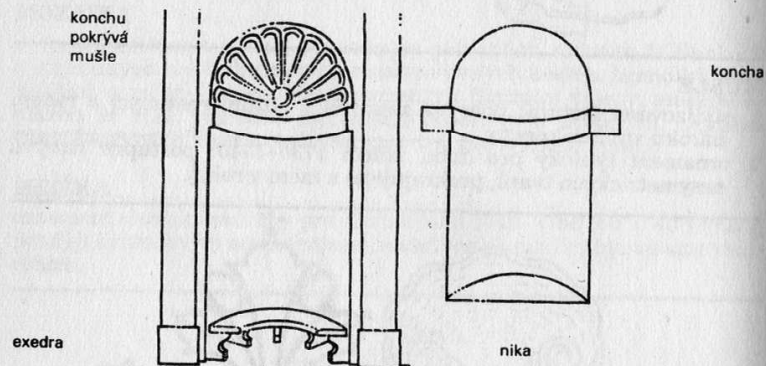

NUMISMATIKA

pomocná historická věda, zabývající se studiem mincí, mincovnictví a medailí.

OBELISK

štíhlý komolý jehlan, ukončený v základní podobě nízkým jehlancem; v pozdní renesanci, a zejména v raném baroku ho bylo v drobnějším měřítku užíváno jako zakončovacího článku v obrysu štítů, na pilířích oplocení (někdy končil koulí s plamennými paprsky svatozáře) nebo v morových aj. sousoších nahrazoval střední sloup. V klasicismu a empíru stavěn do parků (v romantickém pojetí např. i s hieroglyfy, egyptským – napodobeným – obrázkovým písmem – Konopiště) a oblíben pro památníky (někdy v této funkci zakončen sochou). S novorenesancí upraven pro tvar náhrobního pomníku.

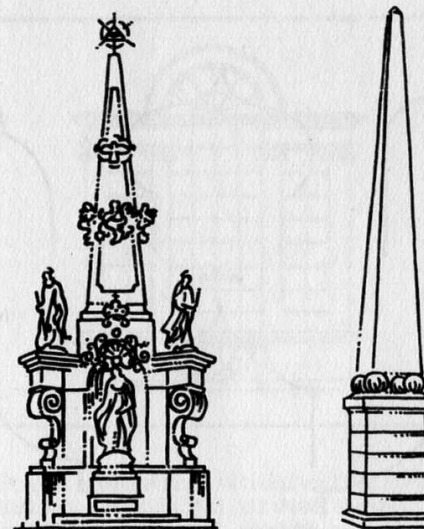

OBLOUK

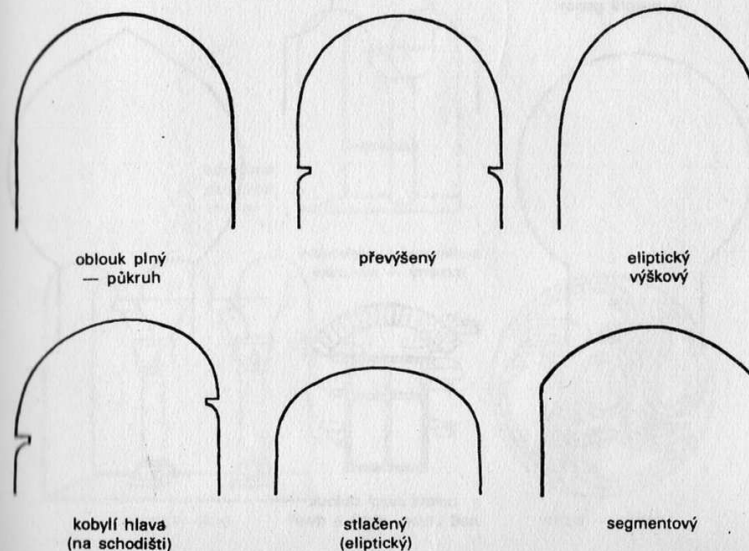

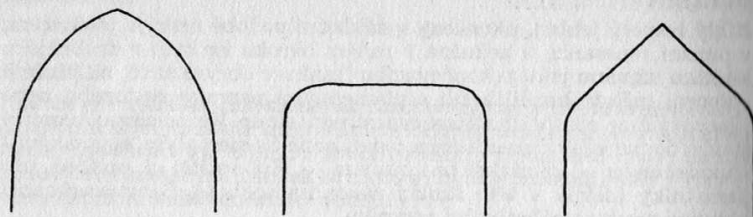

oblouk lomený

přímý

tudorský
(v romantické
gotice)

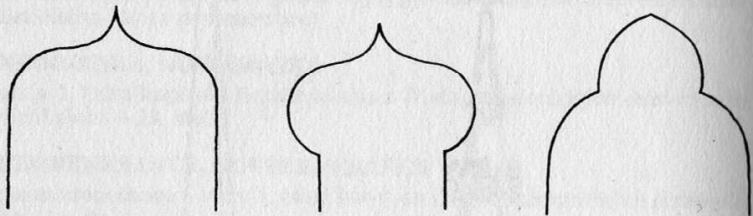

oslí hřbet
(v pozdní gotice)

kýlový

trojlistý —
jetelový list
(v rané gotice)

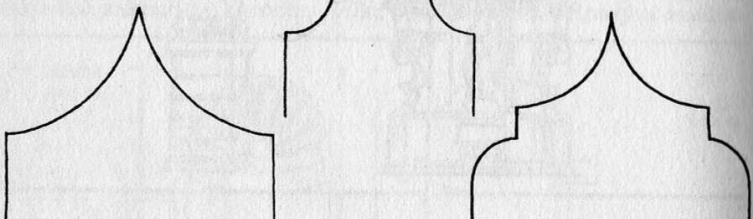

záclonový, závěsový
draperiový
(v pozdní gotice)

hvězdový



karnýzový

podkovový a podkovový
lomený — maurský



odlehčovací oblouk
nad otvory oken a dveří

OBLOUK TRIUMFÁLNÍ

neboli vítězný – viz triumfální oblouk.

OBLOUK SYRSKÝ

také **vignolovský** (čti viňolovský) nebo **palladiánský**, **palladiovský motiv** (podle italských renesančních architektů), u nás nejčastěji v klasicismu a empíru (u portálů a oken): útvar tří otvorů, oddělených sloupy nebo pilířky, z nichž střední je širší a zakončený půlkruhovým obloukem, postranní jsou užší a mají vodorovný překlad (u oken empírových činžovních domů zjednodušován v trojici obdélných otvorů, z nichž boční mají poloviční šířku).

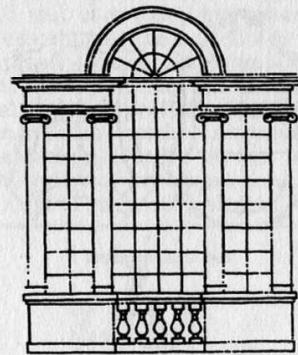

OKNO

otvor ve zdi, určený k osvětlování a větrání vnitřku stavby. Uspořádání, tvar i členění oken se postupně mění (viz úvodní kapitoly o jednotlivých slozích) a při opravě památkových objektů by měly být dodržovány dělení i barevnost (nátery) oken v souladu se slohem památky. Některé zvláštní druhy oken:

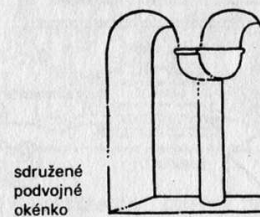

sdužené
podvojně
okénko

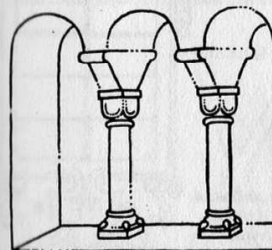

potrojně okno



rozeta — růžice

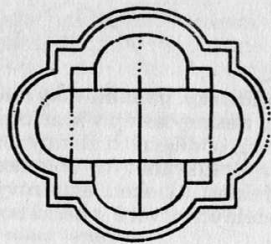

kvadrilob — čtyřlíst

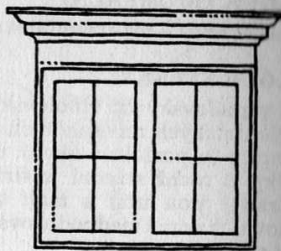

sdružená okna

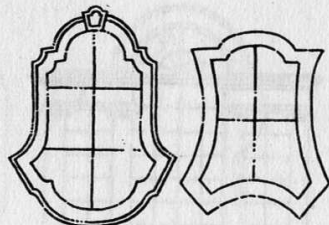

dvě kasulová okna

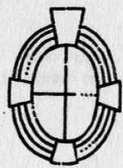

volské oko



volské oko

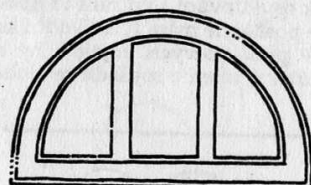

termální okno

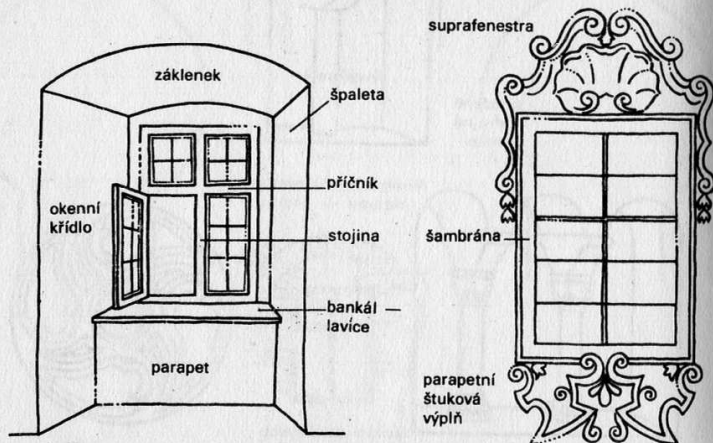

OLTÁŘ

v římskokatolickém kostele se skládá z **mensy** – oltářního stolu, v románské době a v gotice hranolové, kamenné, s přesahující deskou, v baroku mramorové, zděné a potažené umělým mramorem nebo dřevěné sarkofágového (tumbového) tvaru. Na mensu v gotice nasedá nízká **predela** s malbou nebo reliéfem, horní část se nazývá **retabulum**. V gotice má podobu archy, křídlového uspořádání (viz archa), od renesance a hlavně v baroku je tvoří nejčastěji sloupová architektura s jedním nebo dvěma obrazy a sochami, jindy obraz v bohatém řezaném rámu nebo – v architektuře – figurální skupina. V baroku se retabulum často odděluje a stojí za mensou, kterou lze obejít. Architektura i sochy se v 18. stol. někdy jen iluzivně malují, pouze ústřední obraz, obvykle věnovaný vyjevu ze života světce, jemuž je oltář zasvěcen, je skutečný, zavěšený na stěně. Na mense od 16. stol. stojí skříňkový **tabernákl** – svatostánek na monstranci s hostií a ciborium (dříve tuto funkci plnilo sanktuarium ve sdí presbyteria nebo při ní – viz sanktuarium). V presbyteriu je hlavní vyjevu ze života světce, jemuž je oltář zasvěcen, je skutečný, zavěšený na stěně. Na mense od 16. stol. stojí skříňkový **tabernákl** – svatostánek na monstranci s hostií a ciborium (dříve tuto funkci plnilo sanktuarium ve sdí presbyteria nebo při ní – viz sanktuarium). V presbyteriu je hlavní oltář, zasvěcený témuž světci jako celý kostel, ostatní jsou postranní, od baroka často řešené jako párové, protějškové. **Ciboriový oltář** stojí volně někdy uprostřed centrálního kostela – a zpravidla čtyři sloupy nesou nad jeho mensou baldachýn. Přední stranu mensy zakrývá někdy **antependium**, původně vyšíváný závěs, pak i malba na plátně na rámu nebo reliéf tepaný ze zlata či stříbrného plechu.

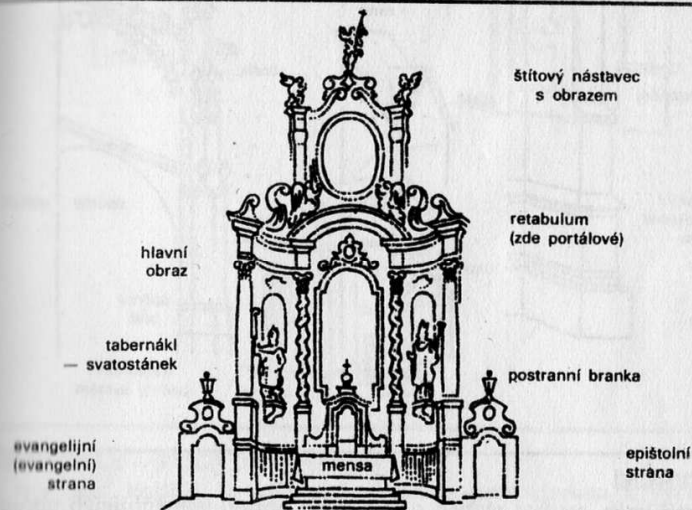

ONDŘEJSKÝ KRÍŽ

kríž s kosouhlým překřížením břeven v podobě X (na jakém byl ukřižován sv. Ondřej, jehož je atributem).

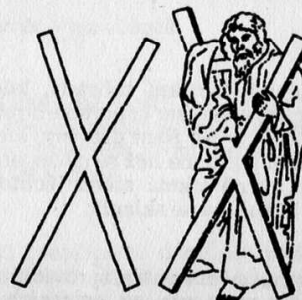

OPĚRNÝ SYSTÉM

má zachycovat šikmé klenební tlaky, zejména v odlehčené konstrukci gotických staveb. V nejběžnější a nejjednodušší podobě jej tvoří hranolové, většinou čtyřboké (vzácně trojboké) **opěrné pilíře** čili **opěráky** přivnější zdi kostela (případně i ambitu), které se v pozdní gotice někdy vtahují dovnitř stavby. Bývají jednou nebo několikrát odstupněné a zakončené různě utvářenou, příp. ozdobně doplněnou stříškou. U katedrálního opěrného systému stojí nad nižšími částmi stavby volně v jedné až dvou řadách, vrcholí fiálami a do nich jsou v šikmém sklonu zakotveny **opěrné oblouky** (případně s kraby a liliemi). V baroku tvoří někdy opěrný systém nad nižší boční lodí nebo bočními kaplemi volutová zděná nebo kamenná tesaná křídla (hlavně v 17. stol. – viz křídlo).

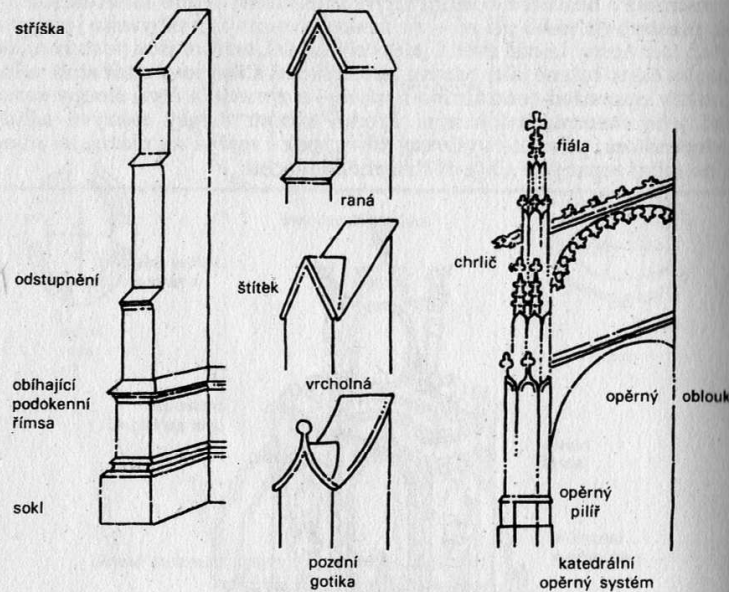

OPEVNĚNÍ

– fortifikace, soubor staveb a terénních úprav, umožňujících obranu a ochranu proti nepříteli, viz v 1. části a dále hesla:
pro starší dobu barbakán, bašta, bergfrit, cimbuří, fortna, hradba, parkán, podsebití, střílna;
pro renesanci rondel;
pro baroko bastion, citadela, hradba, pevnost, torion a obecně palisáda, příkop, val.

ORANŽERIE

terasovitá část renesanční a barokní zahrady, kde byly v džberech a kořenáčích v určitém geometrickém uspořádání rozestavovány pomerančovníky, citroníky, vavříny aj. jižní dřeviny, které se pak na zimu přenášely do vytápěných objektů, na něž se název oranžerie přenesl. Od konce 18. stol. se jižní mírně šikmá stěna těchto stavení prosklívá a vzniká **konservarium**, běžně zvané skleník.

ORATOŘ

místnost nebo prostor v přízemí či v patře, zpravidla na boku presbyteria (např. nad sakristií nebo proti ní), od ostatních věřících oddělená

opatřená vlastním vchodem (někdy vystupuje otevřeným nebo zaskleným balkónem nebo plochým arkýřem do chrámového prostoru); je určena buď pro řeholníky nebo pro panské, šlechtické patry kostela. Stojí-li v blízkosti kostela zámek, vede z něho na oratoř chodba nesená pilíři a oblouky.

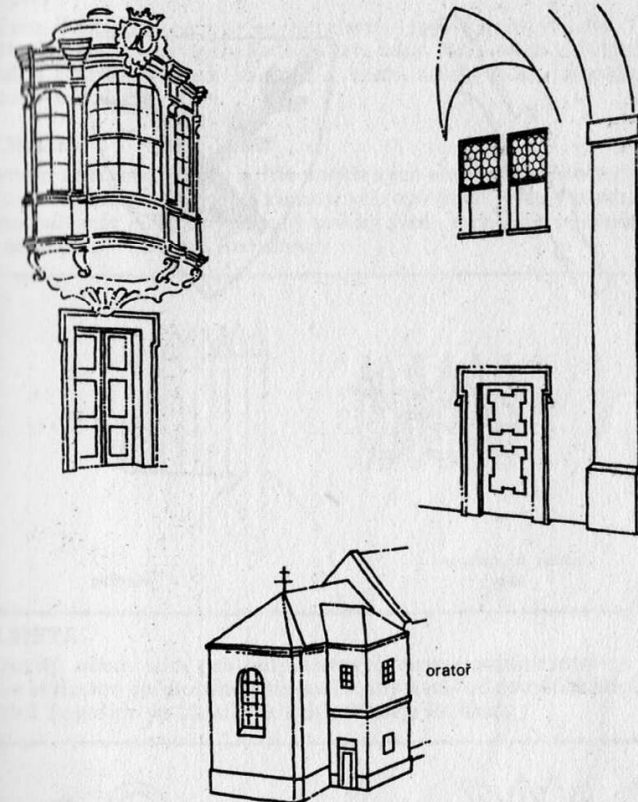

ORIENTACE – ORIENTOVANÁ STAVBA

u řím. kat. kostelů to znamená obrácení presbyteriem k východu (oriens = východ), ke Svaté zemi. Ve středověku jen výjimečně nebývají chrámy orientované, kdežto barok před orientací dává přednost urbanistickému uplatnění průčelí kostela, a je-li to výhodné pro pohled, prostor náměstí apod., obrací kostel i o 90° nebo 180°

OSLÍ HRĚBET

pozdně gotický oblouk – viz oblouk.

OSSARIUM

kostnice (os, 2. pád ossis, lat. kost), buď samostatná menší architektura na hřbitově (např. Malín), někdy symetricky řešená s márnici a určená k ukládání kostí ze zrušených hrobů nebo dolní část karneru (Sedlec u Kutné Hory). Viz též karner.

OSTĚNÍ

nejčastěji kamenné (popřípadě dřevěné) architektonické orámování okenního nebo dveřního otvoru (na rozdíl od pouze omítkové šambrány).

OSTREV, OSTRVE

kmen stromu s ponechanými pahýly odsekaných větví, jehož se užívalo za útoku místo žebříků k zlézání hradeb. V heraldice obecná figura, např. dvě zkrížené ostrve rodu Ronovců.

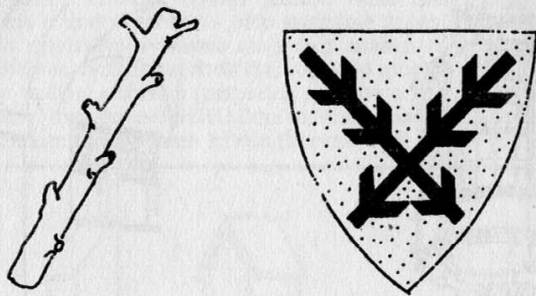

PALÁC

- 1 hlavní – obytná – budova zejména středověkého hradu.
- 2 mětské šlechtické sídlo, podobné zámku.
- 3 v gotickém a renesančním domě ústřední prostora, totéž co mázhaus.

PALCÁT

buzikán, buzogaň, kladivovitá bicí zbraň a pak odznak velitele. Tvoří jej na dřevěné nebo kovové násadě palice, např. z několika listových žeber různého tvaru, ve 14. a 15. stol. i tvaru zaťaté ruky, třímající dýku (dýkový palcát).

PALISÁDA

opevnění ze souvislé řady visle zarážených a nahoře zahrocených kůlů kolem středověkých tvrzí, u kamenných opevnění ještě v předním valu (místo palisády někdy vyplétaný **polský plot**), v polních opevněních, na dně příkopů i v barokní fortifikaci.

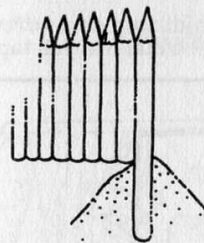

palisáda

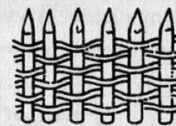

vyplétaný či polský plot

PALMETA

vějířovitý, někdy silně protáhlý souměrný ornamentální motiv, vycházející ze stylizace palmového listu a užívaný u nás od románské doby až do 19. stol. (v gotice ve 13. stol. a v díle Matěje Rejska).

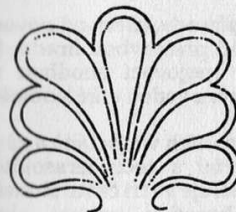

palmeta



anthemion — střídání palmy a lotosového květu

PARAPET

viz poprseň.

PARAVÁN

španělská stěna, zástěna, nejběžněji trojdílná plenta s dřevěnou kostrou a potahem nebo výplní z kůže, látky nebo malovaných tapet.

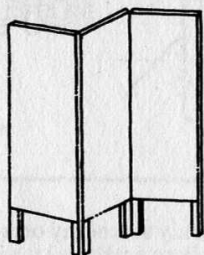

PARK

popřípadě zahrada – zvlášť upravený výsek přírody, který od novověku obklopuje zámky a paláce; kde zámek vznikl přestavbou hradu, bývá spojen s parkem za někdejší příkopem spojovací chodbou nebo mostem. Střídání slohů i změny dobového názoru vedou také k obměnám podoby parku.

1. **italská zahrada** u renesančních a raně barokních vil, paláců a zámků, řešená s užitím ramp, schodišť, balustrád a soch terasovitě na svazitém terénu, se v nejjednodušší podobě rozděluje ve tři části: slunečnou květnici při obydlí, dále polostinný libosad s cestami, alejemi a pergolami a stinný lesík. Celek doplňují fontány a vodní kaskády, perspektivní průhledy iluzivně prodlužují vzdálenosti, potlačují se travní plochy a zeleň tvoří převážně jižní dřeviny (cypřiš, myrta, oranžovník, pinie, tamaryšek).
2. **francouzský park** (zahrada), převzatý z prostředí francouzských zámků 17. a 18. stol. má geometricky řešenou souměrnou (obvykle hvězdovou) síť cest, vroubených stříhanými dřevinami, umožňujících dlouhé průhledy na fontány, sochy a pavilóny. V rovinné části parku před průčelím paláce nebo zámku, zvané **parter**, tvoří nízká výsadba ornamentální obrazce (např. Dobříš).
3. **anglický park** má podobu komponované, tj. záměrně upravené volné krajiny, kde se střídají louky, lesíky i jednotlivé stromy (solitéry).
4. **romantický park** se podobá anglickému, ale navíc jej oživují romantické a exotické stavbičky, dřevěné i zděné, umělé zříceniny, sochy,

pomníčky atd. (viz v 1. části v kapitole Klasicismus a empír odstavce věnované časnému romantismu).

5. **přírodní park** se vyvíjí z anglického; kolem r. 1850 jej obohacují vodní plochy a toky, květinové záhony a síť cest, avšak neuzívá – oproti romantickému parku – architektonických doplňků.

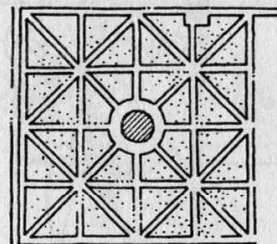

17. stol.

FRANCOUZSKÝ PARK

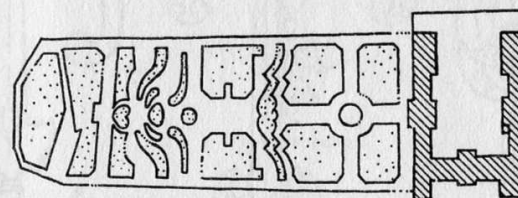

18. stol.

PARKÁN

v gotickém opevnění prostor mezi hradební zdí a příkopem, nad nímž jej chránila **parkánová zeď** se střilnami a později **parkánovými baštami**. Šířka parkánu bývá u měst 10–12 m, u hradů často značně menší.

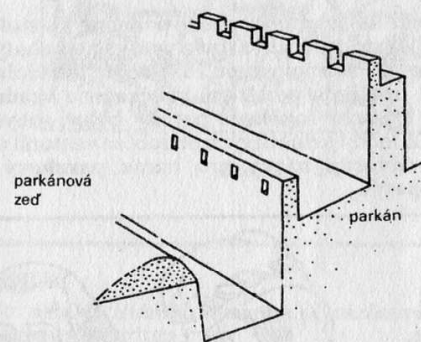

PARTER

součást zahrady, parku – viz park.

PARTYZÁNA

pěchotní zbraň (a od 16. stol. hodnostní odznak), již tvoří dřevěné ratiště

(násada) a podlouhlá čepel listového tvaru, bohatě zdobená, při ratišti rozšířená srpkovými uchy. Partyzáně se podobá kratší **sponton** (sponta).

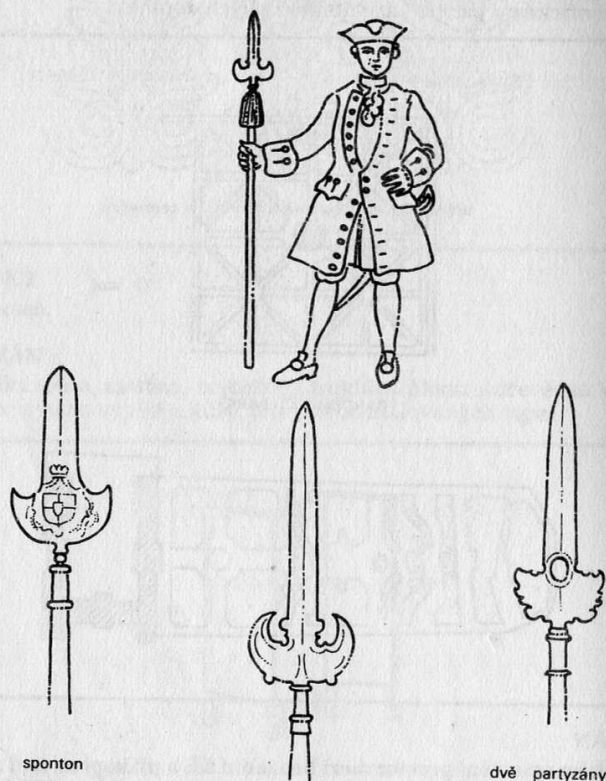

sponton

dvě parzány

PARUKA

jako módní doplněk se u nás vžila ve druhé polovině 17. stol. a ve stol. 18. Mužská paruka od 17. stol. alonžová, byla vysoká a s bohatými loknami, spadajícími na ramena. Před polovinou 18. stol. ji vystřídal(a) i ve vojsku) menší bílá paruka, opatřená po straně ruličkami a vzadu copánkem, ovinutým stužkou. Dámské rokokové paruky byly neobyčejně vysoké a složitých tvarů. – Z módy jednotlivých období se ve starší uměleckohistorické literatuře odvozují názvy pro barok **parukový sloh** a pro klasicismus **sloh copový**.

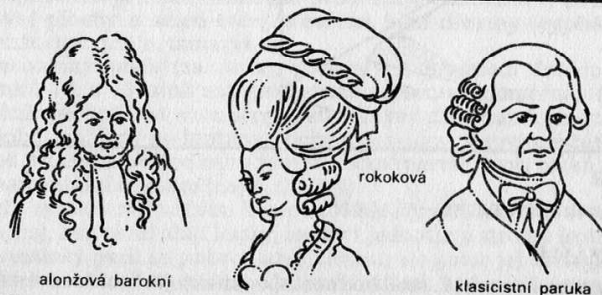

alonžová barokní

rokoková

klasicistní paruka

PÁSEK

taenie – viz antické stavební řády

PÁSKA, PÁSKOVÁ ORNAMENTIKA

ornament typický pro období 1720–1740, tvořený systémem pásek stejně širokých nebo užších a širších. Pásku střídě doprovází dožívající akant a připojují se k ní závěsy z trapečků nebo zvonkovitých kvítků.

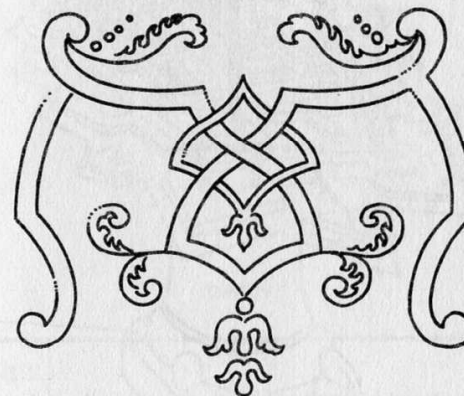

páska ve štuku



páska ve mříži

PASTOFORIUM

volně stojící nebo přístěnná kamenná schránka na nádobu s hostiemi – ciborium. Viz sanktuarium.

PATKA

1. samostatně řešená (např. vodorovně profilovaná) dolní část sloupu, pilíře, pilastru, přípory apod.
2. patka oblouku nebo patka klenby, místo nebo čára, kde oblouk nebo klenba se stýkají se zdí. V žebrové klenbě gotické útvar výběhu žeber, není-li užito konzoly nebo přípory.

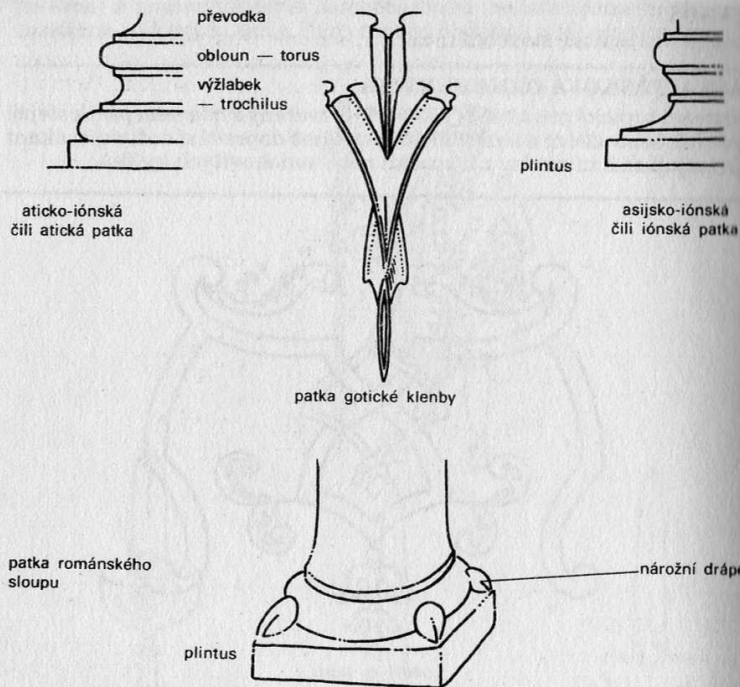

PATRONÁTNÍ LAVICE

chórové lavice speciálního určení nebo lavice na jiném místě kostela, určené pro šlechtického patrona kostela a jeho rodinu (zejména není-li v kostele panská oratoř). Lavice bývá ozdobnější a doplněna malovaným nebo vyřezávaným erbem.

PAVILÓN

1. menší zahradní stavba 16.–19. stol. (např. v romantickém parku „čínský pavilón“), obvykle centrálního půdorysu a zevně i uvnitř ozdobně řešená.
2. samostatně řešená (zpravidla ve fasádě, výšce, zastřešení odlišená) součást většího stavebního celku (např. zakončení křídel po obvodu čestného dvora aj.).
3. individuálně pojatý zastřešený útvar nad hlavní římsou zámku, paláce, vzácně i domu.

PERGOLA

zahradní volná lehká konstrukce, tvořená dřevěnými nebo kamennými podporami po stranách cestičky, nesoucími příčné trámký (nověji vše z železných prutů) a obrostlá popínavými rostlinami v chodbovité útvar.

PERLOVEC

neboli **astragal** - ornament vzniklý v antice a běžný u nás od renesance, složený jakoby z navlečených perel kulového nebo eliptického tvaru.



PEVNOST

renesanční nebo barokní. Místo nebo město opevněné mohutnou a důmyslně řešenou fortifikační soustavou, zesilovanou někdy ještě věncem pevnůstek, předsunutých do několikakilometrového okruhu. Pevnosti, postavené na strategicky významných místech, chránily nepřímo i města, jejichž gotické opevnění již zastaralo. Viz také citadela.

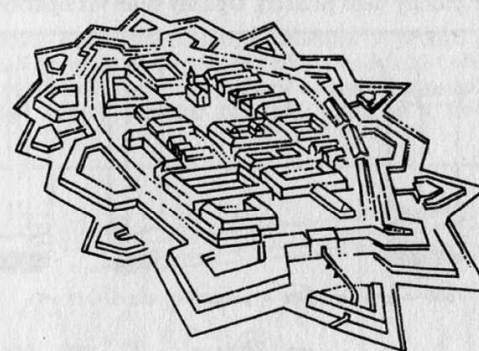

JOSEFOV

PIANO NOBILE

(italsky šlechtické nebo lépe vznešené poschodí) v barokním zámku nebo paláci první patro, obsahující reprezentační sál, a proto vyšší než ostatní poschodí a bohatěji řešené. Sál někdy převyšuje postranní křídla (má i dvojitá okna nad sebou) a vystupuje plochým nebo válcovým rizalitem z průčelí. Ze sálu lze někdy vyjít na připojený balkón a z toho popřípadě ozdobným schodištěm do parku.

PIETA

ikonograficky ustálené (zejména v gotické plastice) zpodobení P. Marie, na jejímž klíně spočívá tělo Krista sňatého s kříže.

PILASTR

vislý architektonický článek, vystupující mírně z líce stěny a – na rozdíl od lizény – opatřený hlavicí a patkou. **Sdružené pilastry** jsou dvojice pilastrů blízko u sebe, někdy na společném soklu a nesoucí společný úsek kladí. **Svazkový pilastr** vznikne položením několika vrstev pilastrů stupňovitě na sebe, takže spodnější jsou vždy vidět po stranách, střední nejvíce předstupuje.

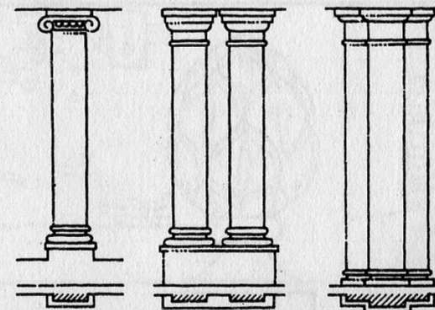

pilastr — sdružené pilastry — svazkový pilastr

PILÍŘ

svislá zděná nebo z jednoho kusu zhotovená podpora čtyřúhelného, kruhového i jiného průřezu buď s patkou a hlavicí, nebo bez nich. **Křížový pilíř** má průřez řeckého stejnoramenného kříže. **Svazkový pilíř** vzniká obklopením jádra příporami často s vlastními sokly, patkami a hlavicemi. **Přízdní** či **přístěnný pilíř** přiléhá jedním bokem ke stěně, **polopilíř** je podobný, avšak jakoby na půl tloušťky zapuštěný do stěny (není však tak plochý jako pilastr). **Opěrný pilíř** viz opěrný systém.

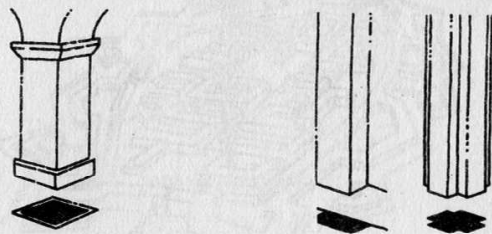

pilíř — přístěnný pilíř — polopilíř — křížový pilíř

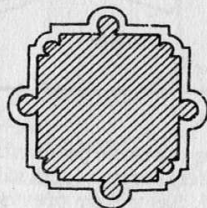

svazkové pilíře — profil (fez)



PINIOVÁ ŠÍŠKA

zakončovací článek, volný nebo reliéfní, tvaru plodu pinie, přicházející v renesanci, ale nejčastěji v baroku. Podobně jako koule nebo váza se vyskytuje na štítech, portálech, pilířích ohradních zdí, sloupcích balustrád apod.



PLACKA

viz klenba.

PLASTIKA

každé sochařské dílo, volné (socha) nebo vázané (reliéf) nebo jejich soubor. Také sochařství vůbec.

PODLOUBÍ

podsíň – klenutá nebo plochostropá prostora v přední části přízemí domu, otevřená do ulice nebo náměstí oblouky arkád na sloupech nebo pilířích a do stran navazující na podsíně sousedních domů; tak vznikal souvislý krytý veřejný prostor pro pěší, kde se v době trhů také prodávalo.

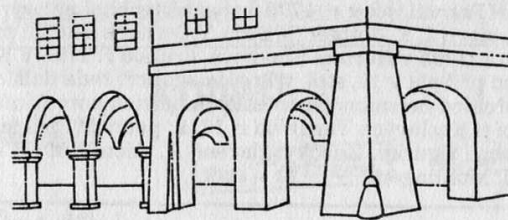

PODSEBITÍ

(braň) – obranný zděný, hrázděný nebo dřevěný ochoz na hradební zdi, baště, bráně, hradní věži, vysazený na dřevěných konzolách nebo kamenných krakorcích tak, že odklápěcími otvory v podlaze mohli obránci bít pod sebe (odtud název) nepřítel, přilehl-li k patě zdi, střílet na něho, svrhávat klády, balvany, lít vařící vodu, smůlu apod.

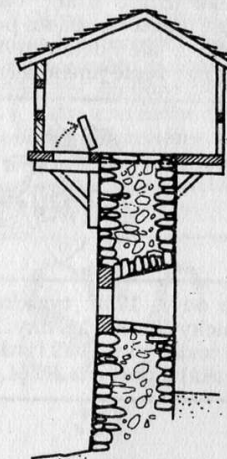
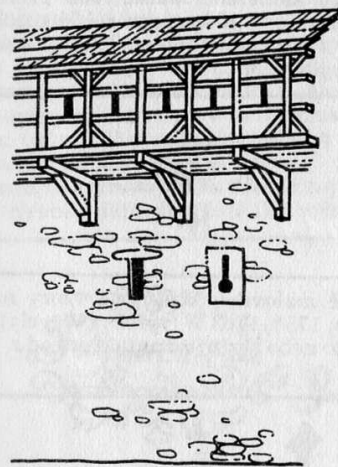

PODSÍŇ

viz podloubí.

POLYCHROMIE

doslovně mnohobarevnost, vůbec vícebarevné zbarvení plastik, architektonických článků (např. červená a zelená na portálech) nebo fasád.

POPRSEŇ

poprsnice, poprsník, **parapet** – část zdi pod oknem nebo plně zděné, popřípadě dřevěné zábradlí ochozů, arkádových lodžii, mostů, kruchty, kazatelny.

PORCELÁN

hliněná hmota z kaolínu, živce a dalších nerostů, z níž se vypalováním zhotovují nádoby, vázy a plastiky s nepórovitým průsvitným střepem (lomem) a přilnavou polevou. Podle pálení a přísad vzniká **tvrdý** nebo **měkký** porcelán, nepolovaný matový se jmenuje **biskvit**. Jako první znali výrobu porcelánu Číňané. V Evropě se ho pokoušeli vyrábět nejdříve v Itálii a ve Francii, až v r. 1709 konečně technologii výroby tvrdého porcelánu objevil J. F. Böttger (Míšeň). V Čechách založili první továrnu na porcelán r. 1792 v Horním Slavkově, druhou r. 1793 v Klášterci nad Ohří a k nim přibyla v 19. stol. v Podkrušnohoří řada dalších.

Abecední přehled nejznámějších českých i cizích porcelánů:

Aich (Doubí u Karlových Varů): od r. 1849; polovaný porcelán i biskvit, běžné nádobí i figurky. Značky: tlačené A, Aich, AM (M = zakladatel a modelér J. Mohlinger).



Altrohlau (Stará Role): od r. 1814 kamenina, od r. 1838 porcelán; převážně užitkové nádobí pozdně empírových tvarů, po r. 1840 zdobené měditiskem, ale i dekorativní vázy a figurální nádoby. Značky: tlačené iniciály nebo celé jméno města a majitele.



A. VALZ
R.

Berlín: od r. 1750; typické jemně malované květinové vzory nádob a plasticky členěné koflíky. Značky: 1750–1763 W (výrobce Wegely), pak modré žezlo, od r. 1832 říšské jablko nebo žezlo (manufaktura od r. 1763 královská) a písmena KPM.

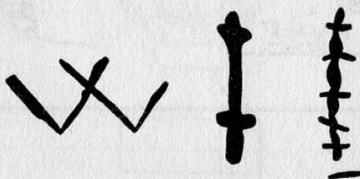

Dalovice (Dalwitz: od r. 1804 kamenina, od r. 1830 porcelán; především jemné nádobí. Značky: vtačené iniciály jména majitele a D nebo Dalwitz.



D

W.W.L.
DALWITZ

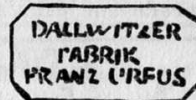

P & Co

Dolní Chodov (Chodov, Chodau): 1811, zprvu kamenina, r. 1835–1875 porcelán; nádobí a biskvitové busty, ručně malované dózy a sošky. Značky: V. P., PS, Kodau, Chodau nebo podle majitelů von Portheim.

Chodau KODAU

von Portheim V.P.

Chodau R F & H M. & C.

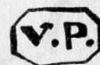

H. & J P & S P & S C
UV

Doubí u Karlových Varů – viz Aich

Horní Slavkov (Slavkov, Schlaggenwald) na Karlovarsku: od r. 1792; zprvu duryňské formy, pak za J. Lipperta a V. Haase empírové nádobí, zejména koflíky s mytologickými, krajinnými a květinovými malbami podle zahraničních vzorů. Mezi r. 1810–1830 rozkvět: nádobí, vázy, litofanová stínidla a především zvonovité koflíky tzv. slavkovského typu s malovanými vedutami a podobiznami. Od r. 1830 k výzdobě užíváno tisku. Od r. 1835 výroba figurek a asi v téže době začátek reliéfních tvarů druhého rokoka. Značky: zprvu S malované (modré, zlaté, barevné) i tlačené, pak tlačený nebo tištěný nápis se jménem majitele a místa. Od r. 1817 výrobky datovány ještě tlačeným trojmístným lepotočtem (817).



Chodov – viz Dolní Chodov

Kláštěrec nad Ohří: od r. 1793 za účasti duryňských odborníků; od r. 1803 thunovská, porcelán zprvu nekvalitní, po r. 1820 a po r. 1835 zlepšení, před r. 1840 ozdobné, zejména barevné biskvitové figurky, kolem r. 1850 nádobí prvořadě jakosti. Značky: do r. 1803 malované K s parohy, potom TK, zprvu malované, pak tlačené.



Loket (Elbogen): od r. 1815; před r. 1830 jako první v Čechách vyráběny porcelánové sošky. Kolem r. 1840 nejpůvodnější složitě tvary nádob a současně kopírovány stará Míšeň a stará Vídeň. Značky: malovaná, pak tlačená obrněná paže s mečem (z městského znaku), později jméno majitele Haidinger.

59



Míšeň v Sasku: od r. 1710; do r. 1719 vedl J. F. Böttger, 1720–1735 malíř J. G. Hörold (Herold), autor „čínsky“ malovaných jídelních souborů, 1735–1756 pod vedením sochaře J. J. Kandra malované i biskvitové sošky a skupiny. R. 1774–1813 období hraběte Marcoliniho a sochaře Aciera tvoří přechod od rokoka ke klasicismu. Typický pro nádobí je tzv. cibulový vzor, modrý na bílém podkladě. Značky: AR (Augustus Rex), KPM, od r. 1726 různě obměňované zkřížené modré meče, 1763–1774 dole s tečkou, 1774–1815 s hvězdou a někdy s iniciálou malíře.

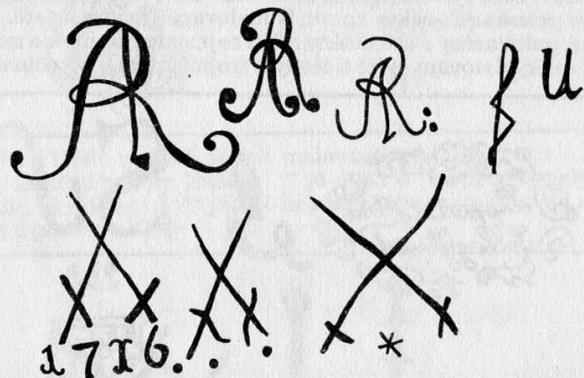

Praha: od r. 1791 do r. 1837 kamenina, od r. 1837 porcelán; nejvýznamnější období ve tvarech druhého rokoka, kromě schránek (v podobě ovoce a zvířat) a nádobí figurky, b. sty, skupiny a žánry, navrhované A. Poppem. Po r. 1896 jen užitková výroba. Značky: tlačené P, Prag.

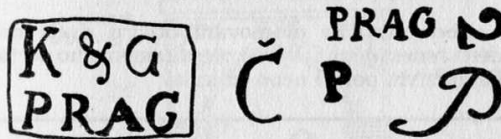

Sevres (čti sévr): proslulý francouzský porcelán, zvaný podle místa výroby, kam r. 1756 přenesena manufaktura z Vincennes (zal. r. 1740). Typická rokoková plastická i malovaná výzdoba, syté podkladové barvy – tmavá modř a růžová. Kromě nádob vyráběny hlavně biskvitové figurky a jako zvláštnost šperkový porcelán s emailovými perlami na statém podkladě. Nejvýznamnější značka: dvě zkřížená L, iniciály králova jména (Louis = Ludvík), jemuž manufaktura patřila. V l. 1854–1870 korunované N aj.



Slavkov (Schlaggenwald) – viz Horní Slavkov

Stará Role – viz Altrohlau

Vídeň: od r. 1718 (druhá po Míšni) do r. 1864 (1744–1774 císařská); jenné nádobí s čínskými a květinovými motivy (proslavené jídelní soubory), biskvitové podobizny a drobné figurální plastiky (od 40. let 18. stol.). Značka: znak Vídně, připomínající obrácený úl, zprvu vřtačovaný nebo reliéfní, od r. 1750 modře malovaný pod polevou.



PÓROVINA

neboli **bělnina**, nazývaná někdy nepřesně kamenina, je vypalovaná hliněná keramika s bílým pórovitým střepem (lomem) a s průsvitnou polevou (glazurou). Podle druhu a složení střepu se pórovina dělí na měkkou – tvrdou – živcovou (blížící se kamenině nebo porcelánu)

a střední – smíšenou. V Čechách ji vyráběli např. (viz heslo kamenina), Wrtbové v Týnci (Týnici) nad Sázavou (1793–1866) v Praze (od r. 1791), v Dalovicích (od r. 1804), ve Staré Roli (od r. 1814), nebo v Dolním Chodově (od r. 1835). Z cizích viz Wedgwood či Davenport.

PORTÁL

architektonické nebo plastické orámování otvoru dveří nebo vrat. V interiéru, zejména renesančním, bývá kolem kamenného portálku ještě namalovaný další, iluzivní portál nebo edikula.

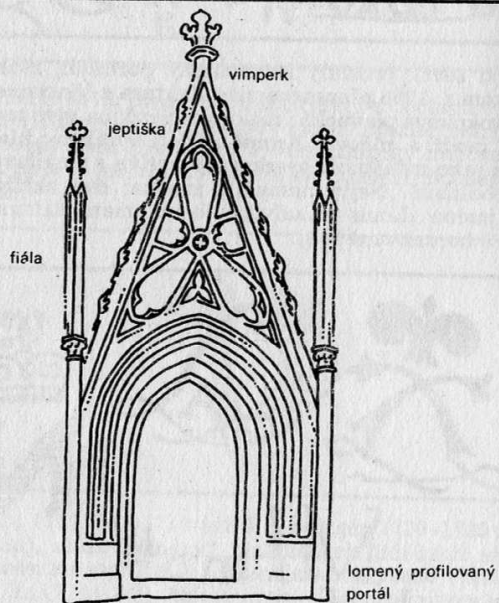

v nadpraží vstupu
tympanon s městským
znakem

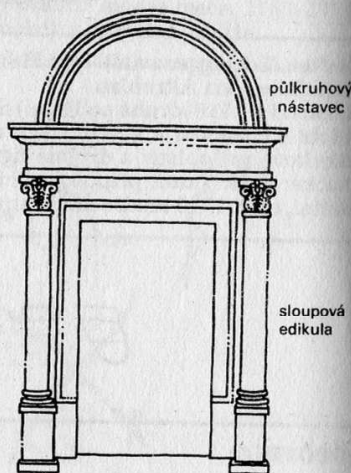

pravoúhlý
vstupní portál

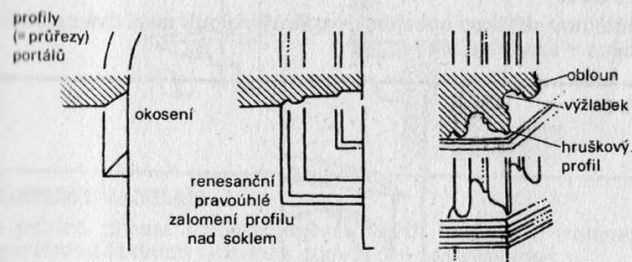
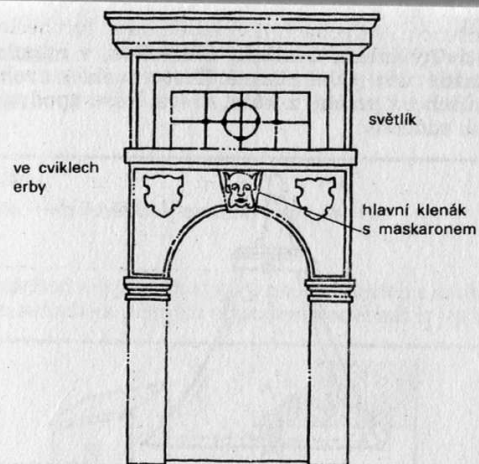

PORTIKUS

sloupová plochostropá předsíň monumentálních staveb, někdy jen sedlová stříška s nízkým štítem na dvou sloupech před vstupem do domu.

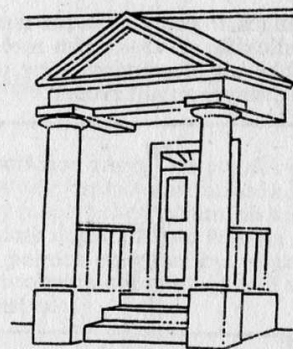

POVALOVÝ STROP

viz strop.

PRAHA

viz porcelán.

PRACHOVNICE

schránka na střelný prach, opatřená odměrkou, v minulosti stabilní příslušenství každé ruční palné zbraně. Zhotovovala se z rohu (odtud též pojmenování **růžek na prach**), z kůže, dřeva, kovu apod. a velmi často byla na povrchu zdobena.

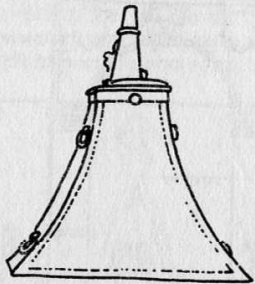

PRAMPOUCH

zděný, většinou stříškou opatřený rozpěrný oblouk mezi dvěma budovami, zejména v úzkých uličkách.

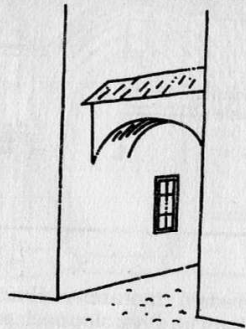

PRANÝŘ

kamenný sloup nebo kůl (často podobný božím mukám, někdy opatřený vodorovně třecím předloktím se vztyčeným mečem) před radnicí, na náměstí apod., k němuž bývaly připoutány osoby, jež se provinily lehčím přestupkem. Jihočeské pranýře mívají zvonek.

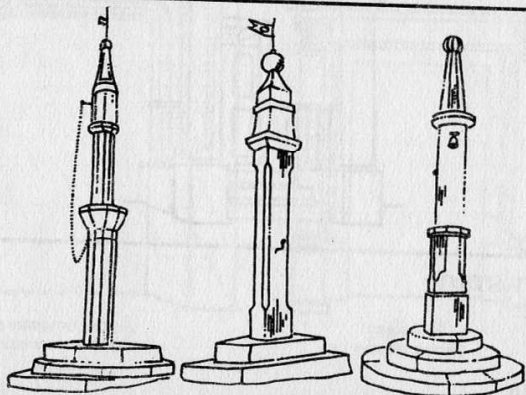

PREDELA

viz archa a oltář.

PRELATURA

viz klášter.

PRESBYTÁŘ

presbyterium – viz kněžiště, apsida, chór, závěr.

PREVET

středověký záchod arkýřového tvaru na krakorcích s kruhovým otvorem v kamenném sedadle a přímým odpadem podél zdi k její patě.

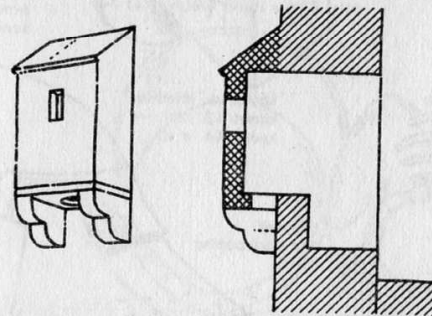

PROSPEKT VARHAN

pro pohled určená ozdobně řešená skříň varhan s ornamentálními i figurálními řezbami (andělé s hudebními nástroji apod.).

PRUT

avíslý článek, členící gotické okno a nesoucí kružbu – viz kružba, nebo součást profilace portálů, okenních ostění, svazků přípor apod.

PRVOTISK

inkunábule – nejstarší knižní tisky do r. 1500, někdy ručně kolorované (od 2. čtvrtiny 15. stol. používal knihtisku jeho vynálezce Jan Gutenberg v Mohuči).

PŘÍČNÁ LOŽ

transept – viz lož chrámová.

PŘÍKOP

uměle vyhloubená, většinou vnější (ale při několika pásmech i vnitřní) součást opevnění, ztěžující nepříteli přiblížení k hradbám. Rozeznáváme příkopy: **vodní**, **suchý** (např. kolem výšinných hradů), **šijový** – vykopaný nebo ve skále vylámaný napříč hřbetu šíje, na jejímž konci stál hrad. U prehistorických a polních opevnění byl pouze vyhlouben, u stálých středověkých nebo barokních opevnění (pokud nebyl tesán do skály) se po obou stranách vyzdíval.

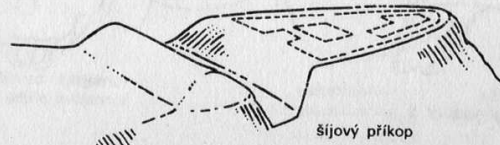

šijový příkop

PŘILBA

většinou kovová (v pravěku i kožená) součást zbroje, chránící hlavu, v některých dobách (zejména v gotice) včetně obličje. Jednotlivé typy:



románská přilba
s pevným
nánosníkem

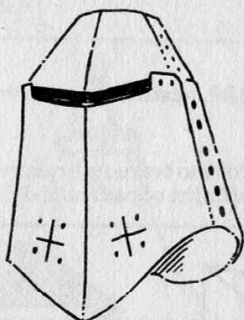

kbelíková - kbelová
konec 13. stol. —
konec 14. stol.

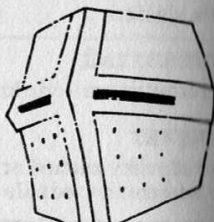

hrncová
konec 12.—13. stol.

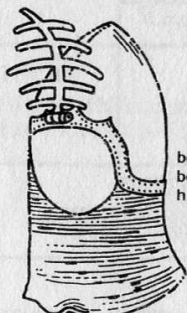

šišák
basinet
14. stol.



běžnější
bez odklápěcího
hledí

šišák
s hledím,
tzv.
hunczkap

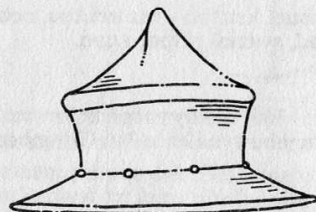

klobouk - kapalín

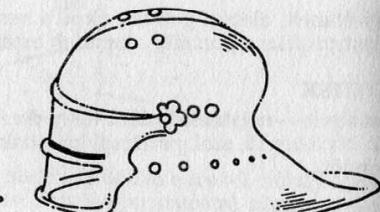

15. stol.

šaliř

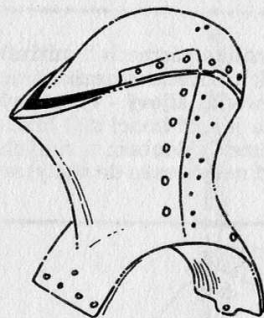

kolčí přilba
pozdně gotická

kolem krku
na fetizku
nebo stuze
monile

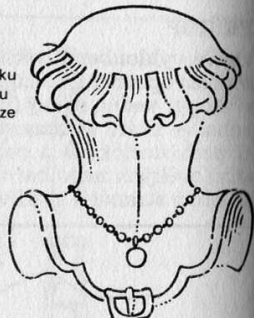

turnajská - turnýřská -
turnajová přilba 16. stol.

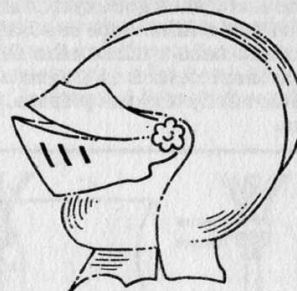
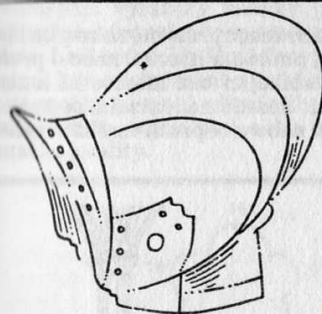

dvě burgundské přilby — 16. stol.

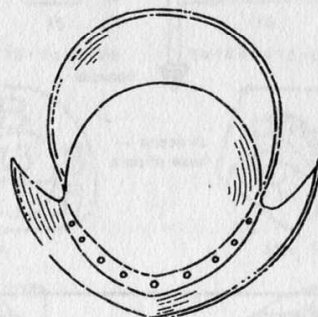

morion

16. — počátek 17. stol.

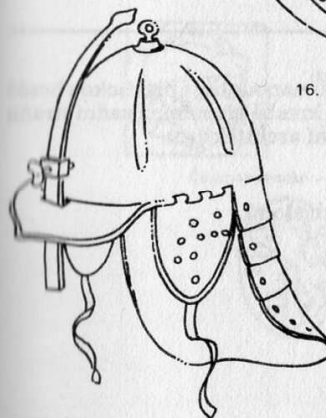

pappenheimka —
s pohyblivým
nánosníkem
utahovaným
vpředu šroubem
— třicetiletá
válka



přilba s hřebem
od konce 18. stol.



pikkelhaubna
pruská přilba 2. poloviny 19. — poč. 20. stol.

PŘÍPORA

podporovací článek gotických klenebních žeber při stěně nebo pilíři bud tvaru třičtvrtěčného válce se soklíkem, patkou a hlavicí, nebo o profilu hruškového nebo vyžlabaného žebra, sbíhající bez hlavice až k zemi. Přípora, která nesáhá až k zemi a např. dosedá na konzolu, se jmenuje **zkrácená**, někdy též **kusá přípora**. Ze tří nebo více prutů vzniká **svazková přípora**.

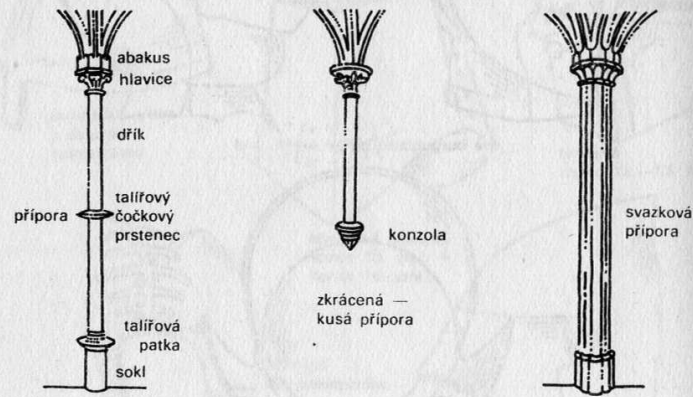

PSANÍČKOVÉ SGRAFITO

v dvouvrstvé omítce sgrafitovou technikou napodobuje plastickou bosáž tvaru diamantového řezu, která v lineární kresbě připomíná zadní stranu obálky – psaníčka. Typické pro renesanční architekturu.

PSEUDOBAROK

viz v 1. části kapitoly Období historických slohů.

PSEUDOGOTIKA

viz neogotika, novogotika.

PULTOVÁ STŘECHA

viz střecha

PUNC

úřední značka vyražená kovovou razničkou na předmětech z drahých kovů (stříbra, zlata, platiny), z níž je zároveň podle tvaru nebo čísla vložného v obrazci patrné, kolik ryzího kovu materiál předmětu obsahuje. [Ve vícelaločném nebo mnohoúhelníkovém či nejrůzněji kombinovaném ohraničení puncu značí vydutá (konkávní) strana obrazce 14 setin ryzího kovu, rovná strana 15 a vypuklá (konvexní) 16 setin; jejich součet vyjde počet procent (setin) příslušného drahého kovu v slitině.]

Starší rakouské úřední puncy od r. 1699 do konce r. 1865 jsou označeny letopočtem, číslo udává počet lotů stříbra (13 nebo 15) a písmeno nahore – v 19. stol. – zemi: A=Austria, tj. Rakousko, B=Bohemia, tj. Čechy. Od r. 1866 se puncy mění; k nejznámějším patří pro zlaté předměty hlava Apollona s paprsky, pro stříbrné hlava Diany s půlměsícem nad čelem (i v domácnostech na starších stříbrných přiborech), Československé puncy od r. 1921 užívaly pro zlato hlavu sedláka, pro stříbro hlavu selky, od r. 1929 pro stříbro trojúhelník se znakem Slovenska a pro zlato ovál na výšku s českým lvem a u všech vždy číslici značící stupeň ryzosti. Kromě úředních punců bývají na zlatých, stříbrných, ale i na cínových

předmětech vyraženy značky jiného určení: značka s úplným nebo zjednodušeným městským znakem, popřípadě jen písmenem (P=pražská města, L=Lipsko, D=Drážďany) udává místo zhotovení (případně, zejm. u cínu, kde mistr získal měšťanské právo a byl členem tamního cechu), další značka (u cínu) náleží výhradně mistrovi, jenž si ji volí libovolně (s vyobrazením, iniciálami nebo celým jménem) a konečně se objevuje i značka kvality.

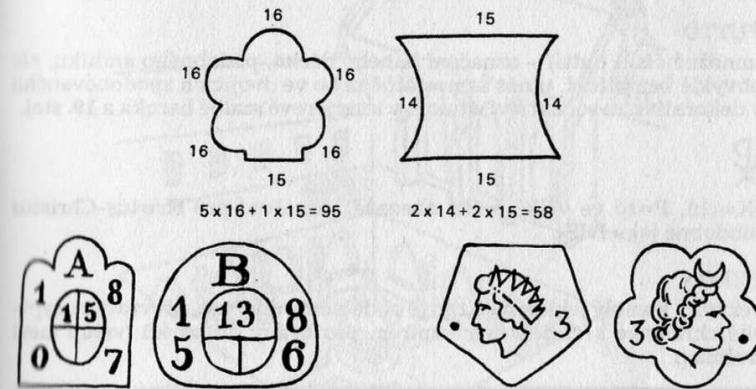

Rakousko – Čechy

od r. 1866 Apollón – Diana



zlato stříbro



Československo – od r. 1921

sedlák – selka



od r. 1929

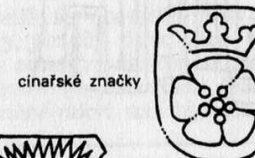

cínové značky

Jindřichův Hradec



Jihlava



Opava

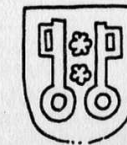

Plzeň



Kutná Hora

PURISMUS

(od latinského purus – čistý) – směr při obnově architektonických památek v 2. pol. 19. stol., usilující o dosažení slohové čistoty i za cenu odstranění často hodnotných částí jiného slohu (např. z gotické stavby renesanční štíty, barokní helmice věže apod.) a nahrazení jich tvary původního slohu, i když často vymyšlenými a vzorníkově suchými, ochuzujícími památku o její bezprostřední účín uměleckého díla, do jehož podoby se vepsal postupný stavební vývoj.

PUTTO

(množné číslo putti) – označení nahého děcka, podobného andílku, ale obvykle bez křídel, u nás samostatně nebo ve dvojicích zpodobovaného v dekorativním sochařství, štuku i v interiérové malbě baroka a 19. stol.



(X=chí, P=ró ve velké řecké abecedě), označení pro Kristus-Christos (obdobně jako IHS).

PYLON

věžovitý komolý jehlan na šířkově obdélném půdorysu, převzatý z egyptské chrámové architektury empírem pro brány do parků (vstup mezi dvěma p.).

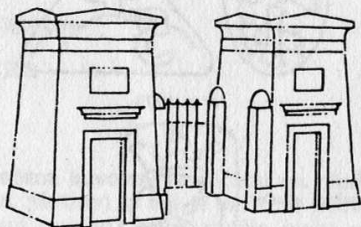
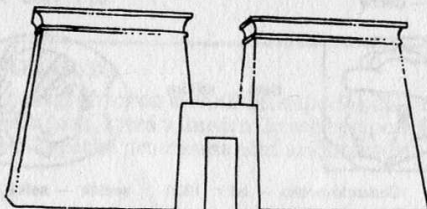

MNICHOVO HRADIŠTĚ

RAJSKÝ DVŮR

čtyřúhelné prostranství mezi čtyřmi křídly ambitu, upravené jako zahrada uprostřed se studnou, někdy krytou, k níž jdou křížující se cestičky (viz klášter).

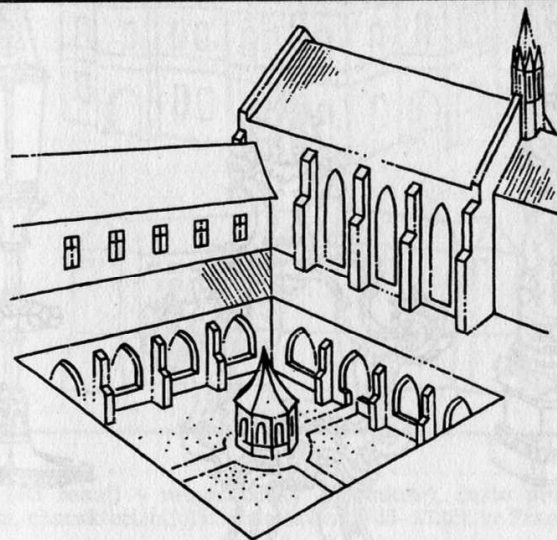

REFEKTÁŘ

společná jídelna v kláštorech. V baroku bývaly refektáře dva, letní a zimní (viz klášter).

RELIÉF

sochařské dílo v ploše, více nebo méně vystouplé, vyvolávající dojem trojrozměrnosti objemu, hloubky, prostoru atd. (např. postava na korunové minci). Plochý, nízký reliéf se jmenuje **basreliéf**, vysoký, dokonce s některými částmi (hlava, vztažená ruka) téměř volnými se nazývá **hautreliéf** (čti ótreliéf).

RELIKVIÁŘ

ochránka na relikvie – ostatky svatých (kosti), kříže (tříška) apod. ve formě rakvičky, později desky (tzv. **plenář**), bysty, kříže, paže, ruky, skříňky (s více ostatky), skříňky v ozdobném rámcí na noze. Někdy se k ostatkům zhotovuje (v baroku) celá vosková figura a v oblečení se ukládá ve skleněné rakvi, umístěné na oltáři.



dva gotické a rokokový
relikviář

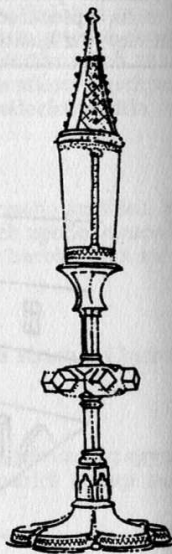
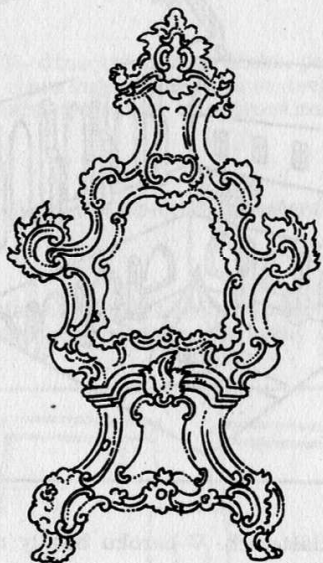

RENOVACE

obnova. Na památkách často nápis RENOVATUM, tj. obnoveno (a letopočet).

REPLIKA

blízká obměna uměleckého díla, z níž je patrné, které dílo (téhož nebo jiného autora) bylo vzorem, ale lišící se – narozdíl od kopie – různými odchyškami.

RESTAURACE

restaurování – oprava památky, kde kromě konzervace se doplňují menší, méně podstatné chybějící části.

RETABULUM

viz oltář.

REVERS

(zkratka rs) – rub, spodní strana mince, medaile – opak aversu – viz avers.

RIZALIT

část architektury, vystupující po celé výšce z líce průčelí, někdy jen zcela nepatrně, jindy až na hloubku jedné osy (při více osách je to již křídlo), zdůrazňující střed nebo kraje fasády, a proto často odlišená v bohatosti členění, tvarech oken apod. Rizalit může být také polygonální nebo podoby vystupující části válce – **cyklindrický rizalit**. Jde-li přes roh, je to **nárožní rizalit**.

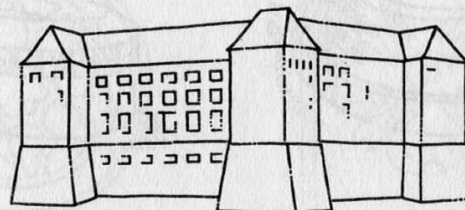
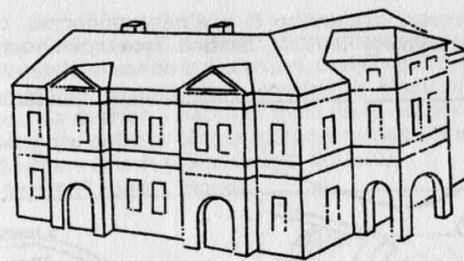

ROKAJ

rocaille (čti rokaj) – nesymetrický hřebínkový, často prokrajovaný ornament, charakterizující u nás rokoko (1745–1780), ve Francii vzniklý z mušle.

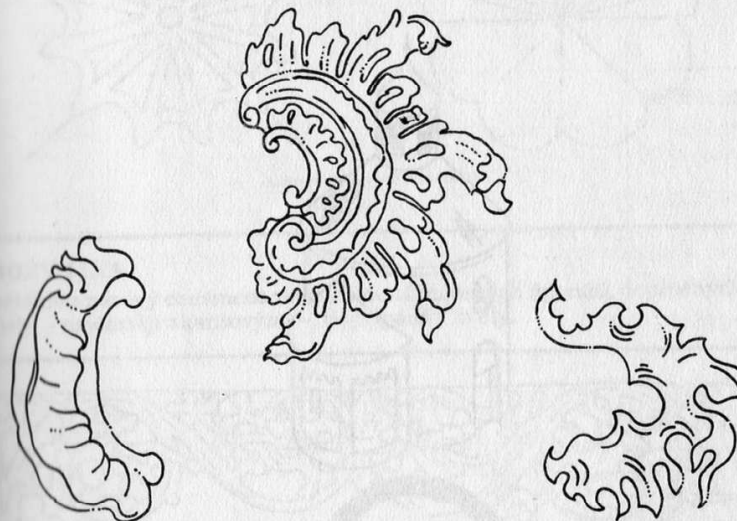

ROMANTICKÝ PARK

viz park.

ROMANTISMUS

viz v 1. části kapitoly Klasicismus a empír a Romantismus.

RONDEL

stavba nebo prostor kruhového či oválného půdorysu, např. nárožní válcová věžice, sypaný nárožní bastion renesančního opevňovacího systému apod.

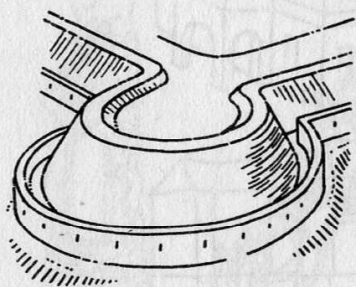

opevnění zámku v Pardubicích

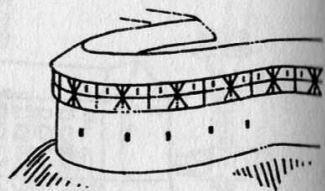

a hradu Kunětické Hory

ROTUNDA

válcovitá stavba, zejména v románské české architektuře typ kostela s lodí na kruhovém půdorysu, s kupolí, kuželovou střechou s lucernou (ve starší době bez ní) a s půlkruhově nebo podkovovitě založenou apsidou – kněžištěm, zaklenutou konchou. Méně často k rotundě přiléhá čtyřboká nebo válcová věž.

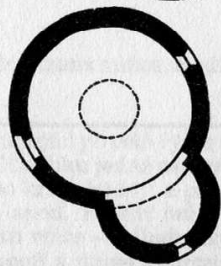
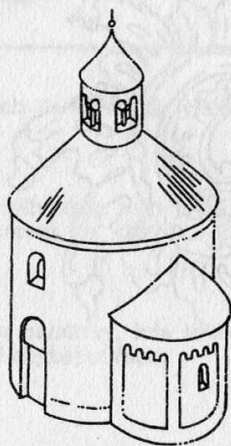

ROZETA

rozeta – růžice:

1. plastický nebo plošný (např. malovaný) ornamentální prvek vyvozený ze symetricky stylizovaného květu (růže), častý (v metopách, kasetách apod.) v renesanci, klasicismu a empíru (v klasicismu a empíru reliéfní rozeta na dveřích a nábytku mává často oválný tvar).
2. kruhové, ponejvíce gotické okno členěné kružbami (nejčastěji v západním průčelí a v čelech příčných lodí kostelů).



rozeta – gotické okno



rozeta v kasetě



štukové rozety na klenbách

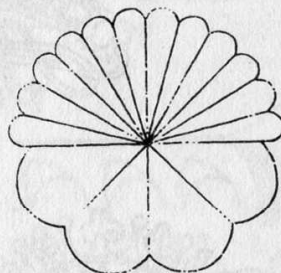

ROZVILINA

většinou pásový ornament ze spirálovitě stáčených úponků, doplněných listy – nejčastěji akantovými –, popřípadě i květy.

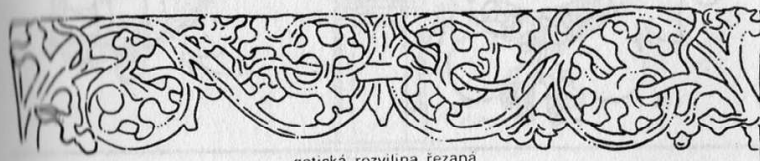

gotická rozvilina řezaná



renesanční rozvilina tesaná

RUSTIKA

často totéž co bosáž (viz též), zpravidla však označuje kvádrování stěn, lizén, pilířů apod. nebo pásování (tzv. **pásová rustika**) rýhami (spárami) v ploše. Rustiku či bosáž napodobuje iluzivně sgrafitem renesance.

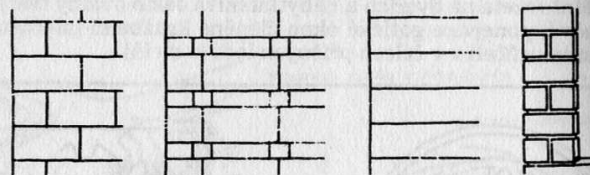

rustika kvádrová — empirová — pásová — rustikovaná lizéna

ŘÁD ZLATÉHO ROUNA

založený r. 1429 Filipem Burgundským a po vymření jeho rodu (1477) udělovaný Habsburky. Jeho základní částí, zavěšenou na řetěze kolem krku, je zlaté rouno, tj. zlatá beraní kůže. K němu patří řádové roucho, v němž nositelé řádu bývají až do 19. stol. portrérováni. Řetěz s řádem vroubí štít jejich erbu.



ŘÍMSA

vodorovný architektonický článek, kamenný, zděný, omítaný nebo v omítkě vytažený či dřevěný, který člení nebo ukončuje architekturu nebo její část. V kladi tvoří římsa jeho horní část. Podle tvaru rozeznáváme např. **konzolovou římsu**, (nesenou hustou řadou konzolek), **fabionovou** (konkávního čtvrtválcového prohnutí) nebo **lunetovou** (vzniká vložením výsečí do fabionové), typickou pro renesanci a novorenesanci. Podle umístění se rozeznávají římsy:

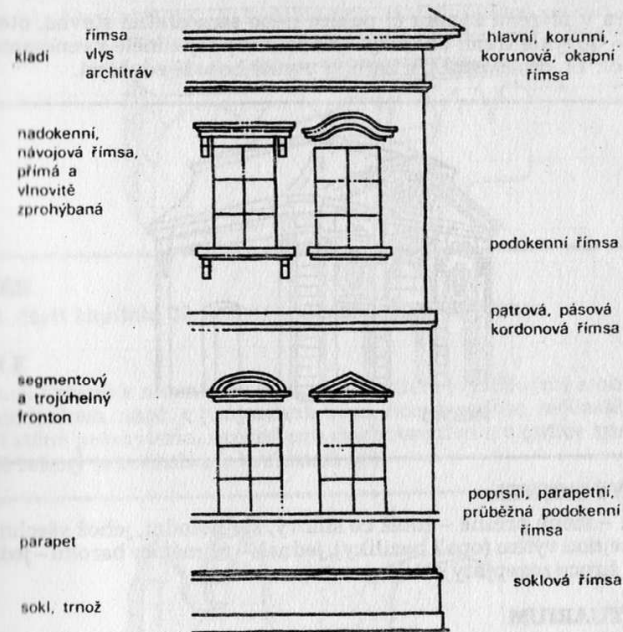

konzolová římsa

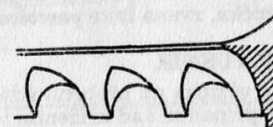

lunetová římsa

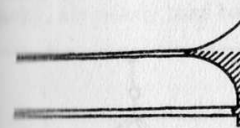

fabionová římsa

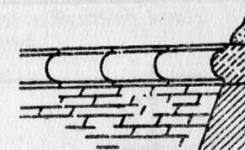

oblounová římsa



nadpražní římsa

SALA TERRENA

prostor v přízemí zámku či paláce nebo samostatná stavba, otevřená přímo – obvykle třemi oblouky – do zahrady (ojediněle v renesanci, pak od 1. pol. 17. do 19. stol.), v baroku uvnitř bohatě zdobená.

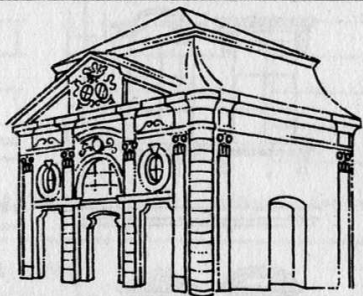

SMEČNO

SÁLOVÝ KOSTEL

jednak – méně přesně – totéž co síňový, stejnolodní, jehož všechny lodi mají stejnou výšku (opak baziliky), jednak – zejména v baroku – jednotně pojatý široce rozeprtý světlý prostor.

SANKTUARIUM

sanktuář – kamenicky ozdobně řešený uzavíratelný výklenek pro nádobu s hostiemi v levé stěně presbyteria (do 16. stol.) nebo přístěnná věžovitá stavbička, zvaná také **pastoforium**. (Srovnej kresbu u hesla chór.)

SANKTUSNÍK

štíhlá věžička na hřebenu střechy kostela (nad lodí nebo nad presbyteriem, případně nad křížením lodí) se zvonem.

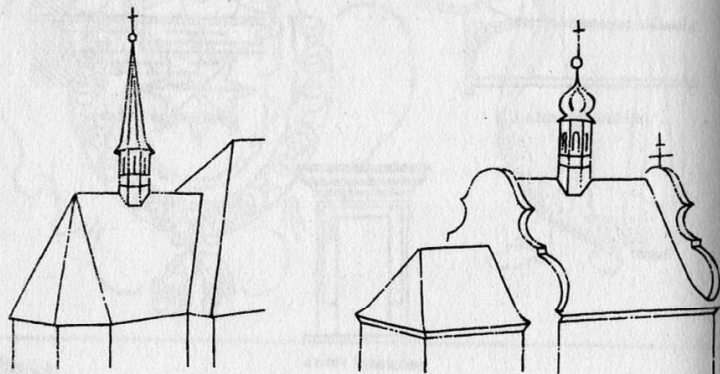

SARKOFÁG

původně kamenná rakev vápencová (u nás již v románské době), později z mramoru, kovu, dřeva, s reliéfy, plastikou na víku, malbami (např. erby) apod.

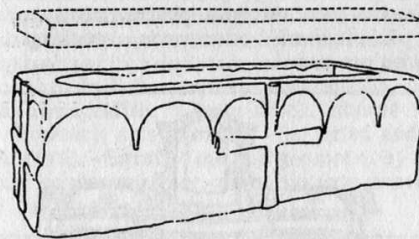

SECESE

viz v 1. části kapitoly 20. století – secese a moderní slohy.

SEDILE

výklenek určený k sezení, s lavičkou, sedadlem (vyzděným) a obloukovým záklenkem, např. v průjezdech bran, domů, radnic, nejčastěji však v jižní stěně presbyteria, určený pro duchovenstvo a v gotice zpravidla bohatě řešený (s konzolami, kružbami aj.).

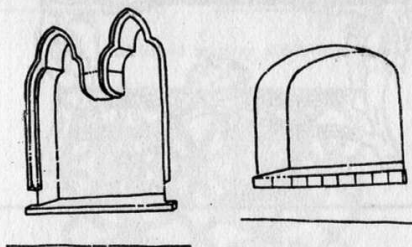

SEDLOVÝ PORTÁLEK

obdélný portálek s různě utvářenými výplněmi horních koutů, hlavně gotický, ale někdy také barokní nebo empírový.

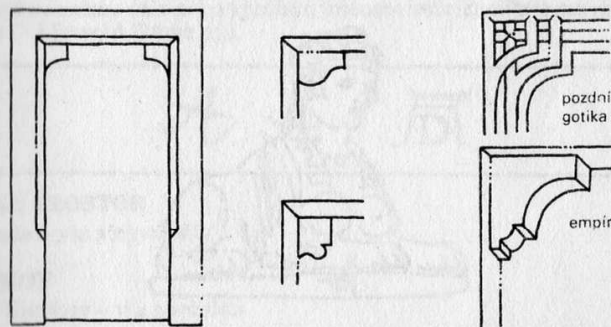

SEKRETÁŘ

původem barokní dýhovaný a často intarzovaný kus nábytku, poněkud připomínající kredenc. Horní díl s ozdobnou skříňkou i masivní, nebo

nožkami odlehčený dolní díl vyplňují zásuvky, střed má odklápěcí desku, při zavření šikmou (mezi dvěma postranicemi zpravidla rovněž se zásuvkami) a při otevření vodorovnou, vytvářející s částí vnitřku prostornou plochu pro psaní.

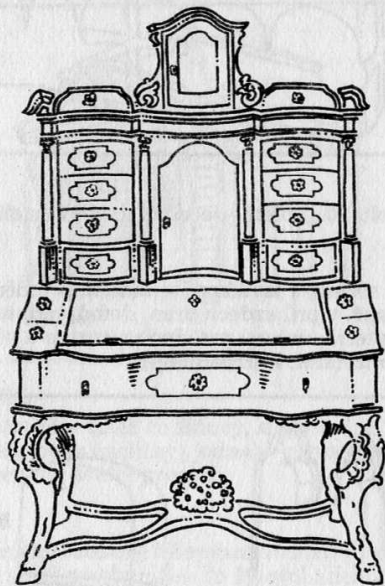

SÈVRES

(čti sévr) – viz porcelán.

SFINGA, SFINX

obluda s tělem napůl lvím, napůl ženským, u nás jako doplněk romantických parků (Veltrusy) nebo jako tvar empírové kliky u dveří, rezbářský detail na empírovém nábytku apod.



SGRAFITO

sgraffito – rýsovaná technika pro plošné členění a výzdobu převážně vnějšku architektur (v renesanci a novorenesanci). Omítka pro sgraffito má dvě vrstvy; svrchní se za vlhka proškrabuje na zaschlou spodní. Tento

podklad je buď přírodní a kresbu zvýrazňuje kontrast materiálů obou vrstev omítek, nebo je z obarvené omítky (většinou černě nebo šedě, podle množství barviva – přidaného dřevěného uhlí, ale někdy i červenohnědě) a nejméně častý způsob počítá s dodatečným obarvením spodní omítky až po vyškrobání kresby. Je-li barevná svrchní omítka, vzniká **obrácené sgraffito** neboli **kontrasgraffito**. V interiérech, hlavně romantických – místnostech, na chodbách a schodištích – se užívá **sádrového sgraffita** (svrchní vrstva sádrová). – Sgraffito má buď geometrický vzor (obdélníky, psaníčka), souvislý kobercový vzor, nebo jim jsou provedeny rostlinné a jiné ornamenty, figury a celé výjevy.

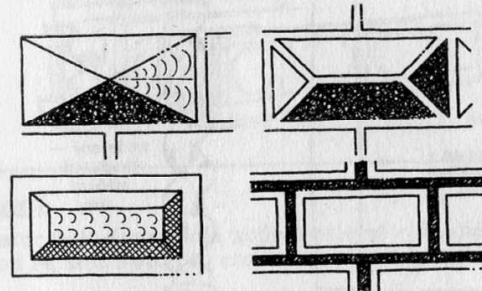

psaníčkové sgraffito, obdélníky

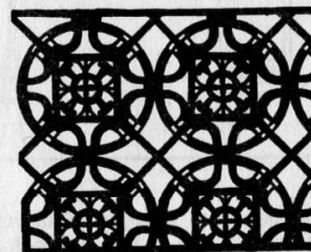

kobercový vzor

SIGNATURA

autorské označení díla nebo výrobku jménem nebo značkou (např. A Aleš nebo AD Albrecht Dürer aj.).

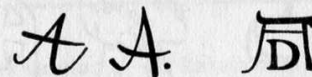

SLAVKOVÝ PROSTOR

také hala – viz stejnolodí.

SLAVKOV

Horní Slavkov – viz porcelán.

SLoup

svíslá kamenná, méně často zděná cihlová, nebo dřevěná a od 19. stol. i železná podpora. Skládá se z patky, dřívku (rozšířeného někdy do entase), hladkého, kanelovaného (s píšťalami) nebo šroubovitě stáčeného – torzovaného, z prstence a hlavice, na niž dosedá krycí deska (viz také antické stavební řády). Dvojice sloupů – někdy na společném soklu a se

společným kladím – tvoří **sdužené sloupy**, řada sloupů, **sloupořadí**, je součástí **kolonády** (colonna = ital. sloup). Mezera mezi dvěma sousedními sloupy (počítaná jako vzdálenost jejich os) se nazývá mezisloupi neboli **interkolumnium** (columna = lat. sloup, inter = mezi).

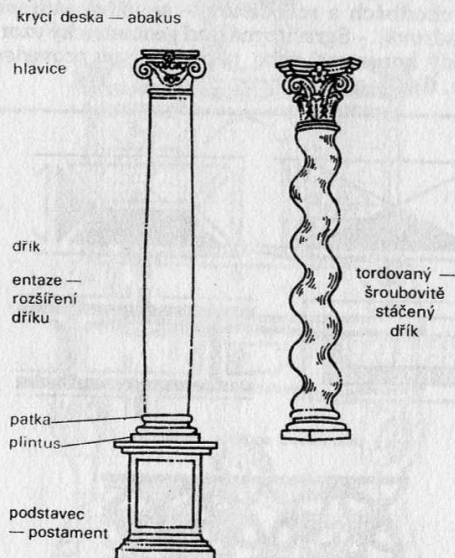

SMÍRČÍ KŘÍŽ

kamenný, hrubě tesaný, někdy o nestejně dlouhých ramenech (zvané často cyrilometodějský), v 15. a 16. stol. a později zřizovány viníkem, např. vrahem, jako součást trestu (k usmíření viny) na místě přepadení. Některé tyto kříže mají na sobě vytesaný vražedný předmět, např. kopí, meč, sekýru, kuši se šípem a vzácně i letopočet a později i nápis zaznamenávající událost. Stávají v polích při cestách. Křížům ve funkci mezníků se říká **báby**.



SPQR

zkratka pro slova senatus populusque Romanus – senát a lid (národ) římský. Objevuje se např. v křížové cestě na znameních (praporcích) římských legií. Písmeno SPQO na olomouckém městském znaku znamená obdobně sněm a lid olomoucký.

STALLY

chórové lavice – viz chór.

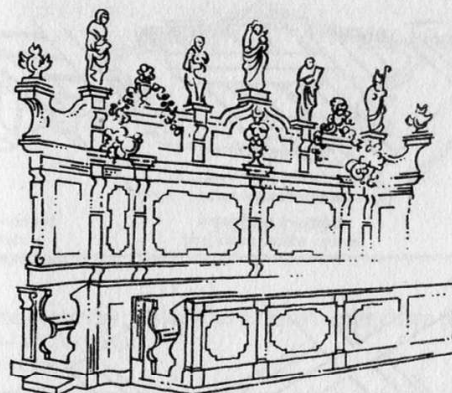

STEJNOLODÍ

stíhový prostor, hala – zpravidla trojlodí o stejné výšce (někdy i šířce) lodí, u kostelů od 14. stol. s oblibou zastřešované jedním nebo více stany.

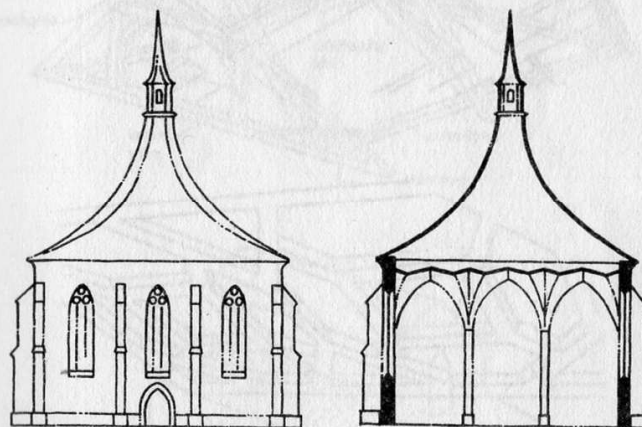

STROP

- kasetový**; členěný kasetami – viz kasetování.
- povalový**: z oloupaných, těsně vedle sebe (obvykle přes nosné trámy) kladených kmenů – povalů. V lidové architektuře bývají dosti slabé a v neomazaném srubu jsou zevně patrné vyčnívajícími zhlavím. Povaly se většinou zdola nezakrývají, shora se omazávají lepenicí.
- tabulový, táflováný**: viz táflování.
- trámový záklopový**: z trámů (v gotice hustě kladených a často vyřezávaných), přes něž se kladou prkna – záklopy (často se seříznutými hranami). Takový strop se napouštěl dobytčí krví, bílil nebo pestře maloval (viz interiéry v první části). Později se trámové stropy podbíjely prkny a omítaly (čímž, skryta, se dochovala řada původních malovaných stropů); někdy se prkna kladou střídavě šikmo (s latěmi přes styčné spáry) a v pohledu vytvářejí klasový vzor.
- zrcadlový**: plochý omítaný, se štukovým zrcadlem uprostřed – viz zrcadlo.

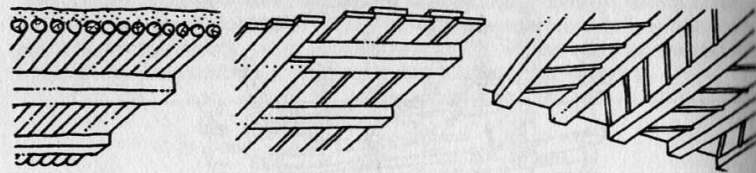

povalový strop

trámový záklopový strop, zčásti podbíjený

trámový strop s klasovitě kladenými prkny

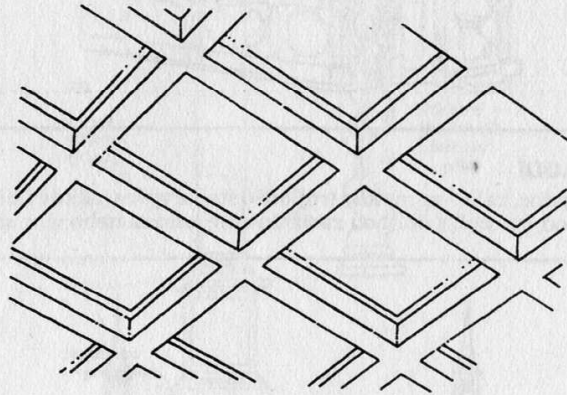

kasetové stropy

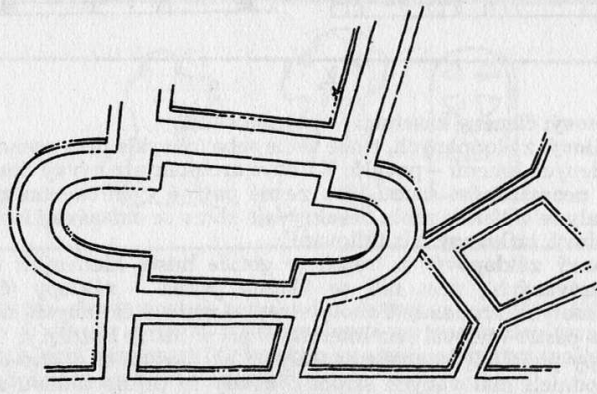
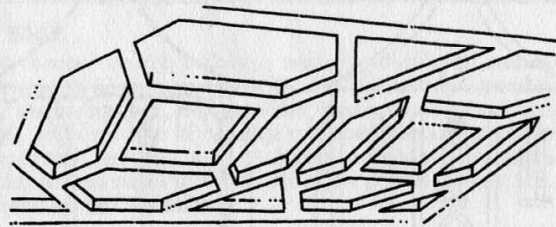

tabulový — tářlový strop

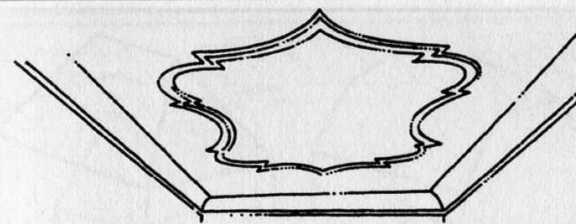

zrcadlový strop

STŘECHA

ukončovací část stavby; skládá se z krovu a krytiny (tvrdé – nespalné, nebo spalné – viz krytina).
Tvary a typy střech:

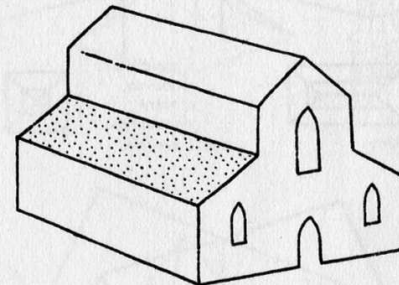
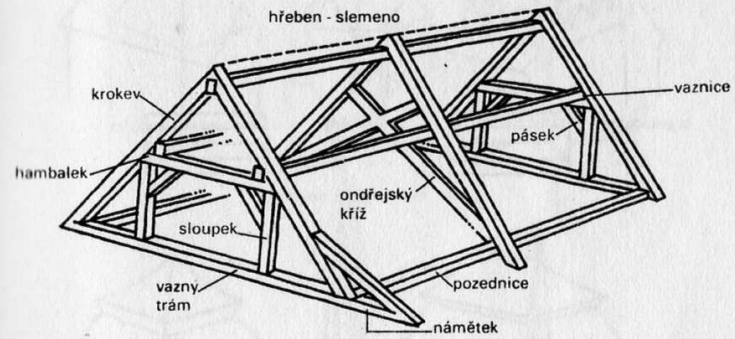

pultová střecha — polovička sedlové

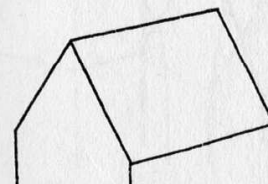

sedlová
půdorys

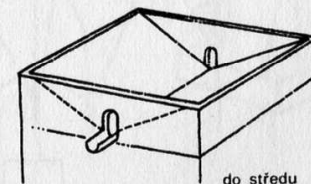

atika

do středu klopená střecha s úžlabím uprostřed

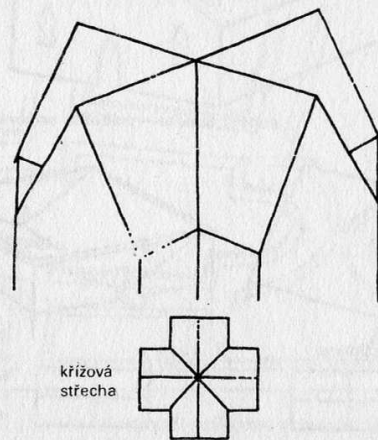
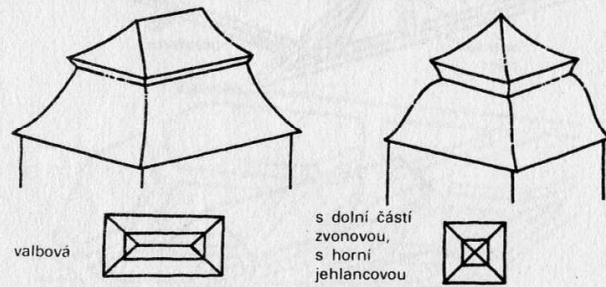
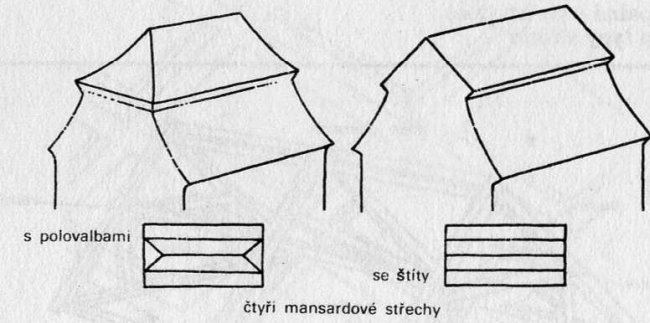
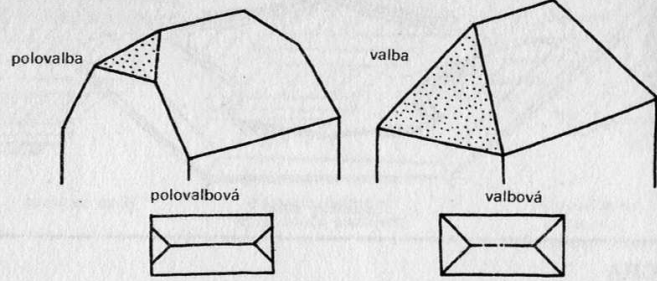

křížová
střecha

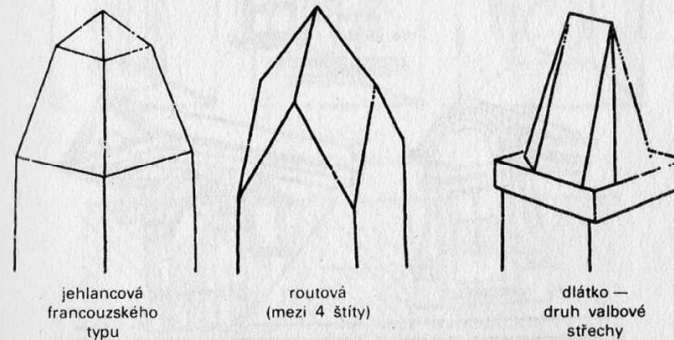
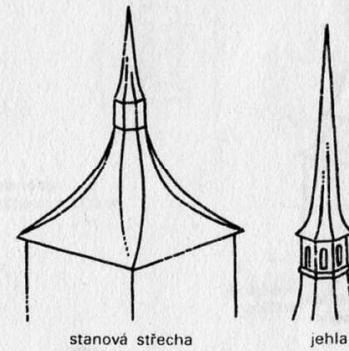
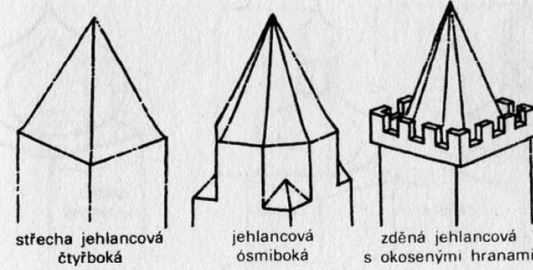
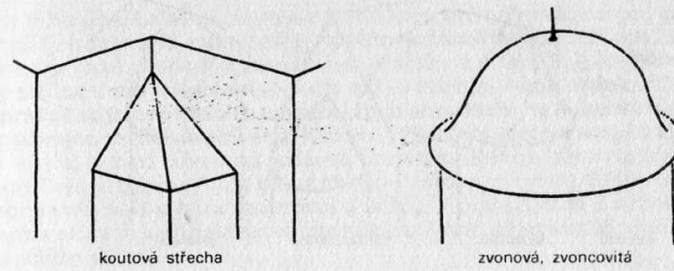

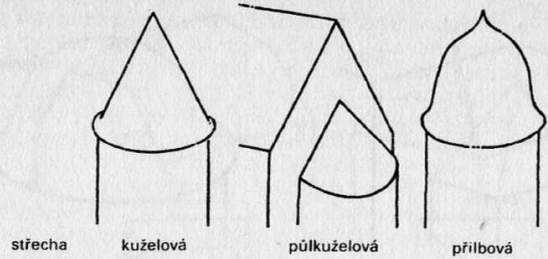

střecha kuželová půlkuželová přilbová

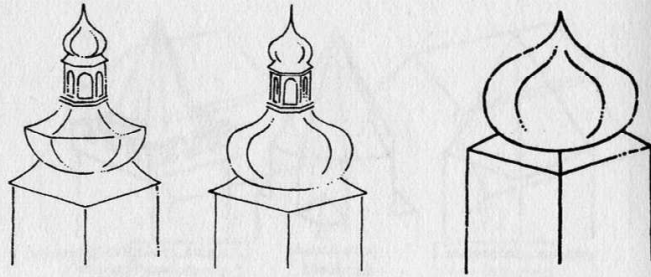

cibulová s lucernou cibulová s lucernou cibulová střecha (cibule)



kombinace mansardové a zvonové střechy zvonová s lucernou



vikýře ve střeše



zděný dřevěný s kladkou

STŘÍLNA

otvor v hradbě, baště nebo vůbec fortifikací, určený většinou pro palné zbraně (jen ve starší, mimočeské, opevňovací architektuře též pro luky); nahrazuje jako nesnaději zasažitelná proluky v cimbuří. – Nejběžnější typy stříln u nás: **šterbinová**, podle níž se šterbinovému okénku říkává nesprávně střílnové (dala se uzavírat špalíkem, otočným kolem svislé osy a opatřeným rovněž šterbinou); **klíčová** (připomínající obrácenou klíčovou díрку) a z ní odvozená **křížová** (kulatým dolním otvorem klíčové střílny byla namířena ruční palná zbraň – hákovnice nebo píšťala – horní šterbinovou částí střelec pozoroval a mířil). V renesanci se jí užívalo ve štítech a atikách jako dekorativního motivu. Větší, nálevkovitě rozšířené, jsou **střílny dělové**.

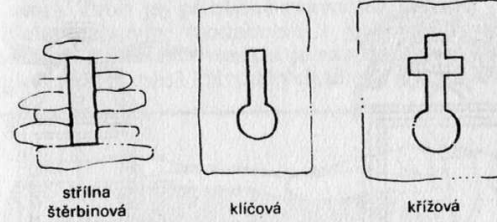

střílna šterbinová klíčová křížová

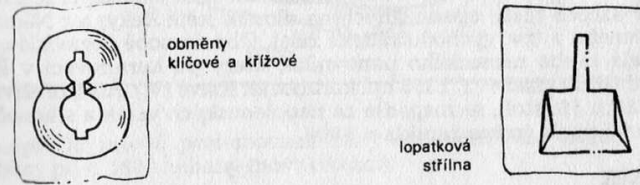

obměny klíčové a křížové

lopatková střílna

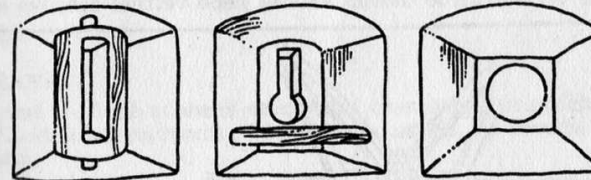

příčka na zaklesnutí hákovnice

dělová střílna

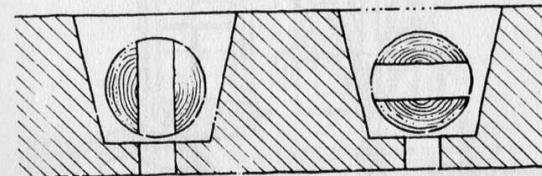

otáčecí špalík s průzorem k uzavírání střílny

STUCCO LUSTRO

(čti stuko lustro) – technika úpravy ušlechtilé omítky z vápna, písku nebo mramorové moučky, která se vyleští, za vlhka omaluje, potře voskovou emulzí a za horka se znovu vyleští. Nesprávně se tak říká také umělému mramoru – viz umělý mramor.

SUPRAPORTA

dekorativně pojaté pole nad dveřmi (zejména barokní architektury), vyplněné štukovou dekorací (nebo jen jako architektonický nástavec), popřípadě malbou (hlavně v interiéru). Nepřesně užíváno i pro obdobný útvar nad okny (supra = lat. nad, porta = brána, dveře), zvaný správně **suprafenestra**.

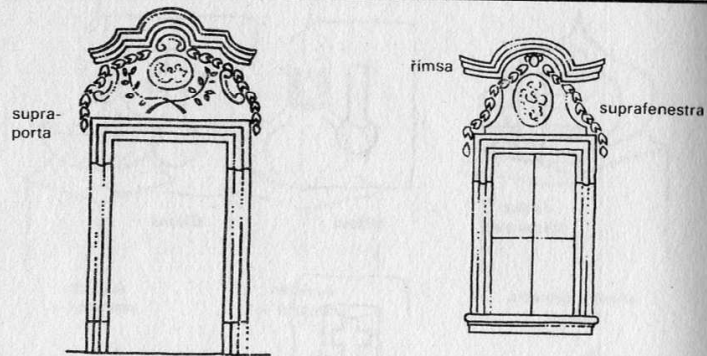

SVATÁ ŘÍŠE ŘÍMSKÁ

jazyka (nebo nověji národa) německého byl územně politický útvar, vzniklý r. 962 jako poměrně volná personální unie, skládající se z Itálie (kromě jižních částí, opanovaných na dlouho ještě Řeky) a z Německa (vytvořeného z tzv. východofrancké říše). Oba na sobě nezávislé celky spojovala osoba německého panovníka, který po korunovaci v Římě nabýval titulu císař (v r. 1355 byl korunován Karel IV.). Říše, přežívající do počátku 19. stol., se rozpadla za napoleonských válek a s konečnou platností i podle jména zanikla r. 1806.

SVORNÍK

kámen ve vrcholu nebo dalším křížení nebo větvení žebrové klenby,

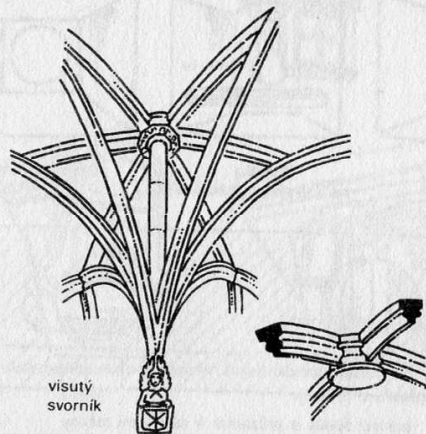

obvykle v základě kruhový, buď hladký, nebo reliéfně zdobený (listy, svítecím motivem, hlavou, erbem, letopočtem apod.). Někdy – méně správně – totéž co hlavní klenák. **Visutý svorník** – v gotické architektuře – na protáhlém útvaru visí do prostoru pod povrchem klenby.

SYNAGÓGA

židovská modlitebna. Na východní straně prostoru je umístěna archa, blízko ní visí věčná lampa a vyvýšené místo uprostřed, zvané almemor, je určeno pro kazatele a předčítače. Ženy se bohoslužeb účastní odděleně, např. na boční zvlášť přístupné tribuně.

ŠACHOVNICOVÝ PŮDORYS

je charakteristický pro města **založená** (hlavně za kolonizace ve druhé polovině 13. stol.). Tvoří jej přibližně pravouhlá síť ulic, vymezujících pravidelné bloky zástavby (podobnost s poli šachovnice) a velké čtyřúhelné náměstí. Pro města **vzniklá** je naopak typický nepravidelný půdorys se spleť více či méně křivolakých uliček (Kutná Hora, Tábor).

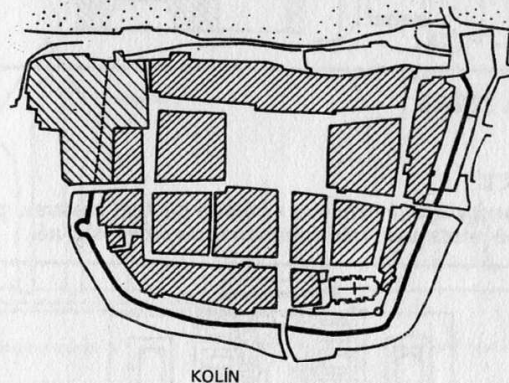

ŠÁL

typ např. fajánsově prolamované mísy na zvoncovité nožce, u nás vyráběný po r. 1600 habány (novokřtěnci).

ŠALÍŘ

viz přílba.

ŠAMBRÁNA

profilované a různě zdobené orámování okenních a dveřních otvorů, zpravidla štukové, na rozdíl od kamenného ostění. Po obvodu oblouku **archivolta**.

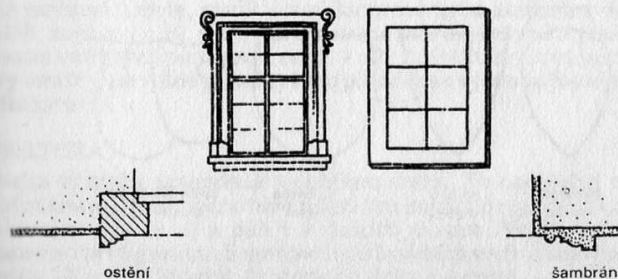

ŠAVLE

chladná sečná zbraň orientálního původu, u nás běžná od 16. stol., více či méně zakřivená a většinou jednostranně broušená. Záštitá nabývá košového tvaru a obloukem souběžně s jílcem (rukojetí) směřuje k jeho volnému konci.

ŠPALETA

svislé plochy v síle zdi kolem otvoru okna nebo dveří. Špaleta je buď kolmá k líci stěny nebo šikmá – nálevkovitě otevřená.

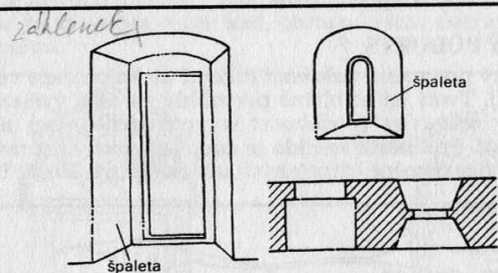

ŠPANĚLSKÁ STĚNA

viz paraván.

ŠPERKOVNICE

skříňka na šperky a jiné cennosti s větším počtem zásuvek, provedená často v podobě miniaturní (barokní nebo rokokové) skříně.

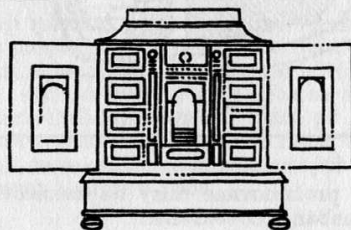

ŠTÍT

1. součást zbroje, nesená na levé ruce a chránící proti bodným a sečným ranám i proti šípům. Tvary štítů (v heraldice i v architektuře) jsou mj. také datovací pomůckou.
2. štít domovní, uzavírající v podélné ose střechy otvor do krovu nebo zakončující fasádu či jiný architektonický útvar (např. bránu do dvora, na hřbitov apod.) je buď zděný, hrázděný, nebo dřevěný.

ŠTÍT

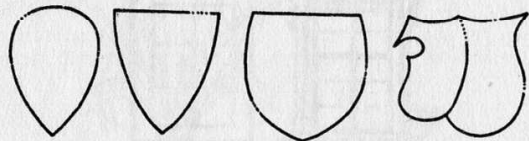

románský
zv. normanský

gotický
časnější

2. polovina
14. stol.

kolčí štít či terč
— pozdně gotický

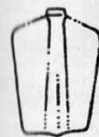

pavéza —
pěchotní štít



španělský
— od 15. stol.

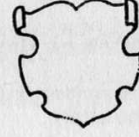

polský
renesanční
a barokní



italský
— barokní



novofrancouzský —
francouzský —
klasicistní



anglický —
empírový



italský
— u nás
v novorenesanci



routový
— pro znaky
šlechtičen

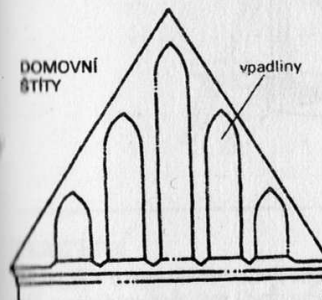

DOMOVNÍ
ŠTÍT

trojúhelný (gotický)

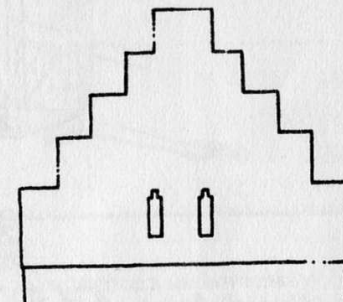

stupňový (gotický)

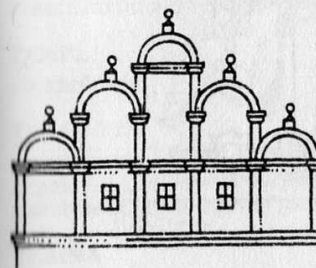

obloučkový (renesanční)

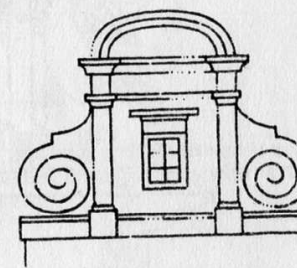

volutový (barokní)

ŠTUK

jemná maltová hmota, vzniklá z mramorové nebo alabastrové moučky (později, zejména v 19. stol., nahrazované sádrou), vápna a písku, jejich smísením v různých poměrech, např. 4 : 2 : 1; štuku se užívá jako svrchní vrstvy omítky, na volné plastiky i pro plastickou výzdobu fasád a vnitřků (viz štukatura).

ŠTUKATURA

plastická výzdoba provedená technikou štuku. Po počáteční nedůvěře (považována za méně hodnotnou náhražku kamene) rozšířena v renesanci (hlavně v interiéru) a pak i v dalších slozích. Velké obliby došla v ornamentice i figurálních motivech na fasádách vrcholného baroka a 2. poloviny 19. a poč. 20. stol. (historické slohy a secese).

TABERNAKL

1. baldachýnový přístřešek na sloupech, např. nad náhrobkem nebo oltářem.
2. svatostánek – schránka (v baroku otáčecí) na ciborium a monstranci – na mense katolického oltáře.

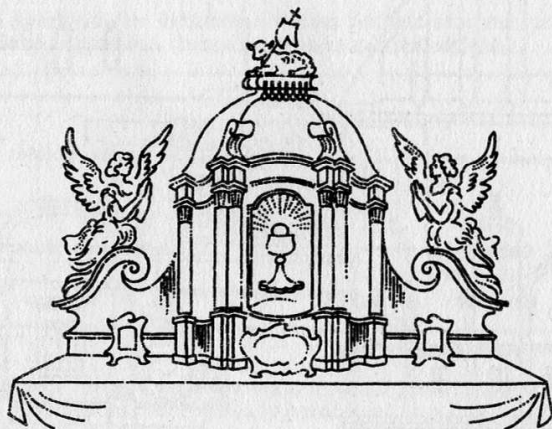
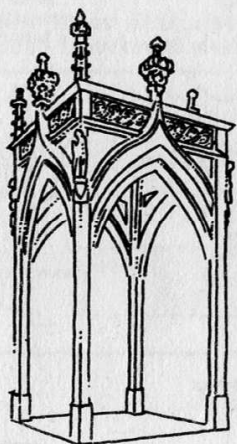

TABERNAKL — před ním tři kánonové tabulky

TABULOVÝ OBRAZ

totéž co deskový obraz – viz malba, 3.

TABULOVÝ STROP

viz táflování.

TÁFLOVÁNÍ

obkládání stěn nebo stropů (**tabulový, táflováný strop**) nebo celých místností dřevěnými deskami, reliéfně vyřezávanými, vsazovanými do rámu apod., zejména v pozdní gotice a renesanci a opět v romantismu, kdy se zhotovovalo novogotické obkládání nebo se převáželo a osazovalo táflování odjinud, i z mimočeských zámků.



TAPETA

potah stěn, nahrazující obkládání, malbu nebo jinou úpravu, buď látkový (napínaný na dřevěné rámy), nebo papírový – zejména od poloviny 18. stol. (lepí se na stěnu) – často shodného vzoru s potahy nábytku. Kožená tapeta (lepená i připevňovaná lištami) mívá tlačené vzory a bývá přibarvována a zlacena.

TAPISERIE

nástěnný koberec – viz gobelín.

TARASNICE

hlavně v husitských válkách polní dělo ráže 5–10 cm s dostřelem až 1 km, umístované v dřevěném lůžku na stolici s náměrovými oblouky, v nichž se zakolíčkováním řídil sklon hlavně (jako u houfnice).

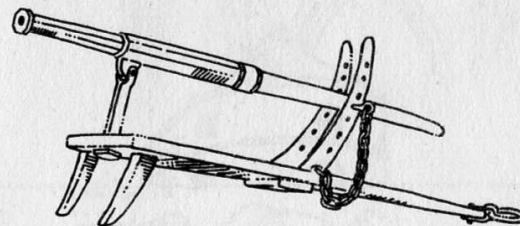

TEMPERA

technika užívána zejm. ve středověku pro nástěnné a deskové malby, při níž pojídlem barviva (barevného pigmentu) je vaječná emulze s přísadami. Malba je svítivá, nelesklá a umožňuje jemnou kresbu štětcem. Přimícháním oleje vzniká **olejová tempera**.

TEMPL

viz chrámek.

TERAKOTA

– terracotta – pálená hlína a buď sochařská díla z ní zhotovená, nebo nepolévané hrnčířské výrobky, ale také ozdobné doplňky architektury a architektonické články (ostění, akroterie aj.).

TERINA

(terrina) – ve fajánsových a porcelánových servisech plasticky a malbou a v cínu reliéfně zdobená polévková mísa se dvěma uchy, někdy na

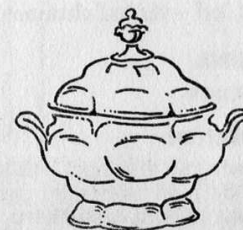

nožkách, krytá poklicovitým víkem. Jeho vršek místo ucha nebo knoflíku tvoří někdy plastika ovoce, figurka apod. K terrině patří často ještě podnos z téhož materiálu.

TORDOVÁNÍ

šroubovitě stáčení; od románské doby se tordují či šroubovitě stácejí dřívky sloupů, v gotice nohy arkýřů, soklíky přípor nebo prutů v portálech apod.

TORSO

neúplně, zlomkovitě dochované nebo nedokončené dílo (socha bez hlavy a rukou, nikdy nedostavěný kostel). Plastika bývá někdy již jako torso tvořena.

TORION

turion – mohutná dělová bašta 16. a 17. stol.

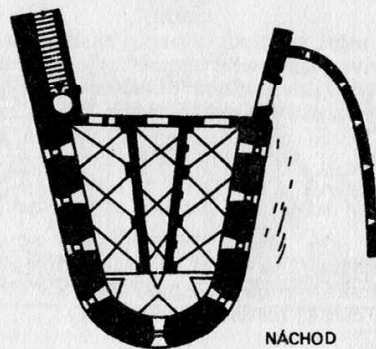

TOSKÁNSKÝ ŘÁD (sloh)

viz antické stavební řády.

TRANSEPT

příčná loď – viz loď chrámová.

TRIBUNA

viz empora.

TRIFORIUM

v katedrální dispozici ochoz v síle zdi, otevřený (např. sloupkovými arkádami) do vnitřního prostoru a umístěný pod okny hlavní lodi a vysoké střední části chóru, nad arkádami bočních lodí.

triforium

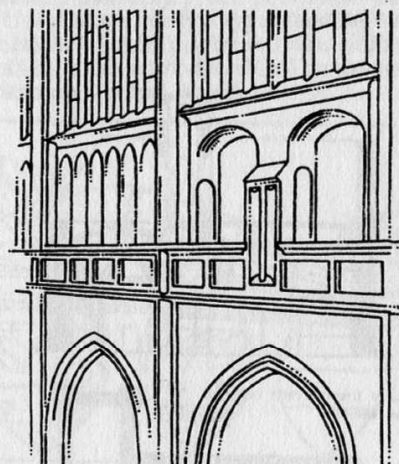

TRIPTYCH

trojdílný obraz, někdy opatřený závěsy a skládací tak, že boční křídla o poloviční šíři mohou přikrýt střed, na jehož ploše je namalována hlavní postava nebo soustředěn hlavní děj.

TRIUMFÁLNÍ OBLOUK

neboli vítězný oblouk

1. v antické římské architektuře volně stojící v základě hranolová stavba, připomínající bránu s jedním nebo třemi průjezdními otvory (postranní nižší a užší), stavěná na památku velkého vojenského vítězství (výjevy z bojů a z triumfálního pochodu zachyceny v reliéfech atd.), u nás v romantické empírové architektuře (1810–12) napodoben mezi Lednicí a Valticemi na jižní Moravě (trojosé schéma přejímáno i v baroku pro slavnostní brány, v empíru v různých funkcích apod.).
2. v kostelním interiéru oblouk, oddělující (hlavní) loď od presbyteria. V gotice v něm nahore bývalo příčné břevno se sousoším kalvárie.

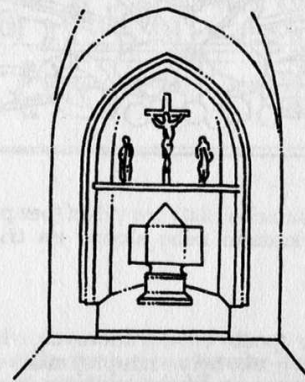

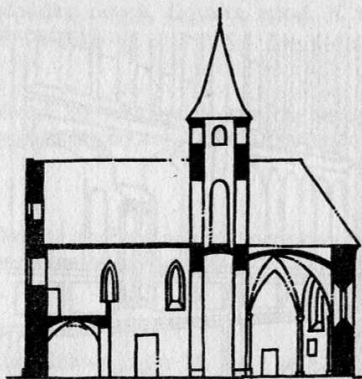

dvojice triumfálních oblouků
nese věžičku

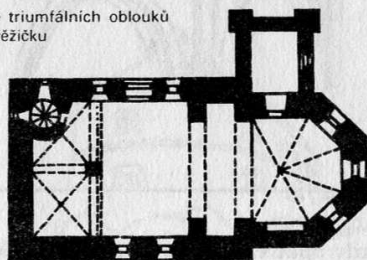

TROFEJ

tropaion, tropeum – zpodobení dekorativně sestavených zbraní, zbroje a praporců, ukořistěných (např. tureckých) v bojích nebo vlastních vítězných (na zbrojnicích, kasárnách, sousoších, náhrobcích aj.).

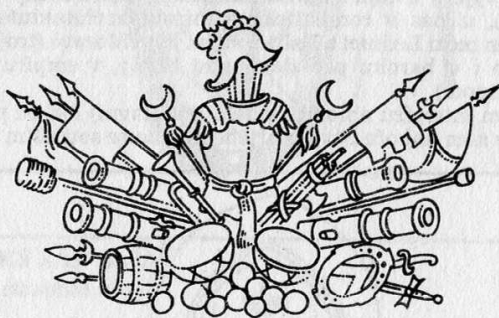

TROJLODÍ

označení kostelního typu nebo části pro věřící (bez presbyteria), která je dělena mezilodními arkádami nebo sloupy na tři lodi. Viz bazilika a stejnolodí.

TUDORSKÁ GOTIKA

anglická pozdní gotika (podle rodu Tudorovců, vládnoucího v Anglii v letech 1485–1603). Její prvky byly u nás přejímány v romantismu kolem poloviny 19. stol., zejména tudorský oblouk.



TUMBA

středověký a renesanční náhrobek tvaru položeného hranolu, na jehož vrchní straně spočívá deska – někdy s vysokým reliéfem nebo plastikou ležící postavy zemřelého. Později nabývá tvaru ozdobné rakve. Tvar tumby (nebo sarkofágu) může mít také oltární mensa nebo – v reliéfním obryse – parapet okna na barokní fasádě.

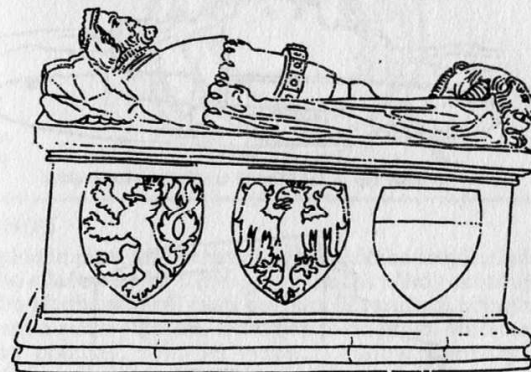

gotická tumba

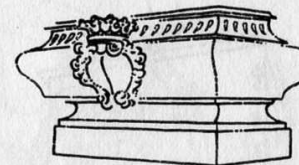
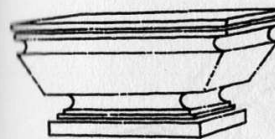

barokní tumby

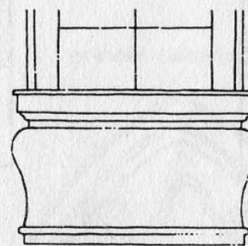

tumbový, sarkofágový parapet okna

TUPLOVKA

viz dvojstěnka.

TURION

viz torion.

TVRZ

nevelké opevněné sídlo drobné venkovské šlechty (zemanů), stavěné obvykle uprostřed vsí, někdy na návrší, jindy uprostřed vodního příkopu



nebo na ostrůvku v rybníce – od 13. až do 16. stol. Hlavní typy v gotice jsou kruhový, věžový, palácový (podélné stavení) a složitější útvary z více budov. Renesanční tvrže, často se štíty a sgrafitem, spojené s hospodářským dvorem, stojí typově mezi obytným domem a jednoduchým malým zámečkem.

tvrže



kruhový typ — MARTINICE U VOTIC (rekonstrukce)

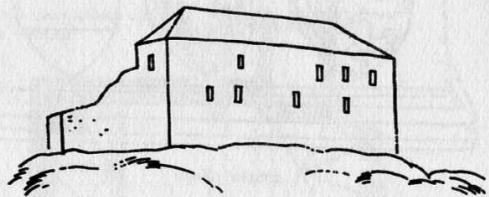

palácový typ — MRAČ

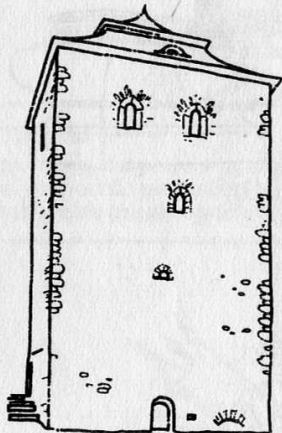

HRADENÍN

VĚŽOVÉ TVRŽE

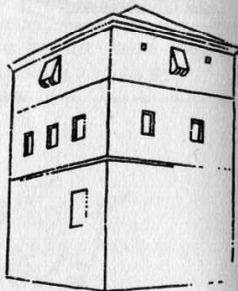

GOLČŮV JENÍKOV 1650

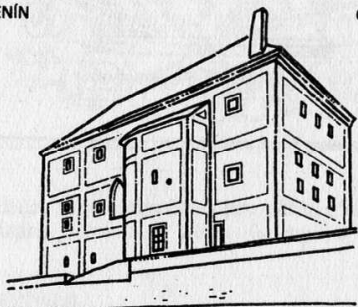

tvrz změněná v sýpku
LITOVICE

T

TVRZIŠTĚ

pozemek zabraný tvrzí nebo – nejčastěji – místo, kde tvrz stávala, patrné v terénu podle zachovaných příkopů, valů apod.

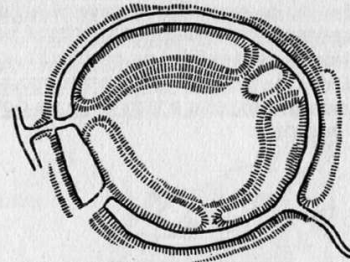

tvrziště
s vodním
příkopem

DVORCE
U DOBŘÍŠE

TYMPANON

vnitřní plocha plasticky orámovaného nízkého trojúhelného, segmentového nebo stlačeného štítu (nesprávně se tak někdy označuje i celý takový štít), nebo plocha v horní části portálu, ohraničená přímým nadpražním překladem a půlkruhovým, lomeným nebo jiným obloukem. Tympanon bývá buď prázdný, nebo jej vyplňuje malba, kamenný nebo štukový reliéf, někdy erb, nápis, letopočet, vkládá se do něho vpadlina, okno aj.

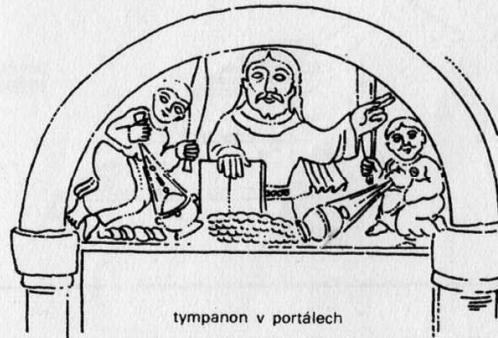

tympanon v portálech



TÝN, TÝNEC

z keltského dunum, plot, ohrazené místo, sídliště obehnané plotem. Jako místní název svědčí o vzniku osady v 10. až 12. stol. (v románském období).

T

UMĚLÝ MRAMOR

se připravuje ze sádry a křehové vody, případně vápenné kaše, z kamence, (který zpomaluje tuhnutí) a barvy. Promísením tak vzniklého těsta různých barev se docílí mramorového žíhání. Nakrájené těsto se přikládá na plochu z vápenného štuky a povrch upravený seříznutím, tmelením a broušením se leští s pomocí voskové nebo šelakové politury. – Užívá se ho v barokních kostelech (vzácněji i v zámcích) v barvách růžové, nazelenalé, okrové, šedé aj.; od pravého mramoru se liší jednotností plochy beze spár, zvlněním povrchu a tím, že je na dotek méně chladný než kámen – přírodní mramor.

VAL

opevňovací článek, vzniklý nasypáním hlíny z vykopaného příkopu. Buď obtáčí celé hradiště nebo tvrziště, nebo při soustavě více šíjových příkopů přetíná střídavě s nimi ostroh. Valy slovanských hradišť mívají dřevěné konstrukce komorové nebo roštové a na čelní straně žedě, ve starší době provázanou trámy s násypem hlíny za ní. Celé kmeny s větvemi, vložené do valu, tvoří kotvovou konstrukci. Později měl val místo zdi palisádu ze avisle vedle sebe zaražených kůlů, nahofe zahrocených.

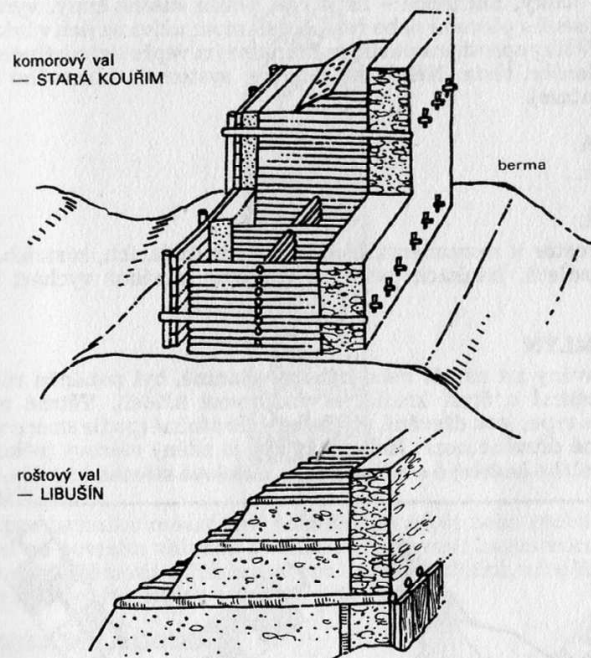

VEDUTA

malířsky nebo graficky podaný pohled na město nebo krajinu buď skutečné, nebo smyšlené.

VEJCOVEC

(starší název zní vaječník) – pásový ornament iónského původu (též v iónské hlavici), v němž se vejcovité tvary střídají s hrotitými.

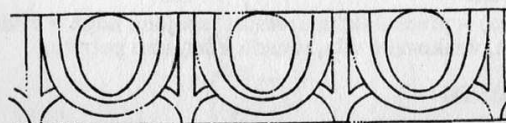

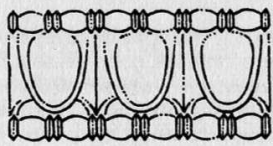

VEPŘOVICE

lidově též války, bachance – nepálené, pouze sušené cihly, vyráběné z hlíny smísené s plevami nebo řezanou slámou; užívá se jich v lidových stavbách. Války oproti pravidelným hranolovým vepřovicím připomínají šišky uváleného těsta. Někdy se skládaly systémem klasového zdiva (opus spicatum).

VERDURA

viz gobelín.

VESTIBUL

vstupní prostor v monumentálních budovách (palácích, zámcích, muzeích, divadlech, bankách, někdy i školách), z něhož vychází velké schodiště.

VĚTRNÝ MLÝN

větrák, stavěný na návrší nebo náhorní planině, byl poháněn větrem, který se opíral o čtyři křídla na vodorovné hřídeli. Větrné mlýny **německého typu**, jsou dřevěné, čtyřboké, celé otočné (podle směru větru) na mohutné dřevěné noze. **Holandský typ** je zděný válcový (někdy též tvaru komolého kužele) a otáčí se pouze kuželová střecha s křídly.

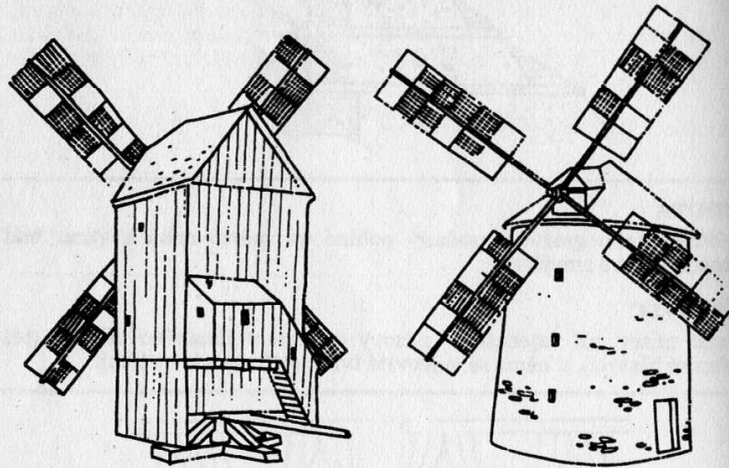

VÍDEŇ

viz porcelán.

VILLEGIATURA

(čti viledžatura) – předměstská usedlost, spojená např. s vinicí, malým hospodářstvím, venkovská vila, určená k letnímu pobytu.

VISUTÝ SVORNÍK

viz svorník.

VÍTĚZNÝ OBLOUK

viz triumfální oblouk.

VITRAIL

(čti vitraj) – zasklení oken nebo stěn do olověných pásků, které proti světlu vytvářejí ornament nebo kontury zobrazených postav či jiných předmětů, složených buď z barevných skel (zčásti ještě malovaných, např. obličejů aj. detaily), nebo – v moderní době – z různých skel nebarevných.



„V KOŽICHU“

název pro techniku omazávání hrázděného zdiva nebo srubu lepenicí, která se na povrchu uhladila a bílila. K zachycení lepenice ke srubu se užívá buď hustě zarážených hranatých kolíčků – klínků, nebo šikmo či do mřížky přibíjených tenkých úzkých lišt.

VLADISLAVSKÁ GOTIKA

viz v 1. části kapitoly Gotika.

VLAŠSKÝ KOMÍN

neprostupuje budovu, ale vystupuje na fasádě z líce, nesen kamennými krakorci.

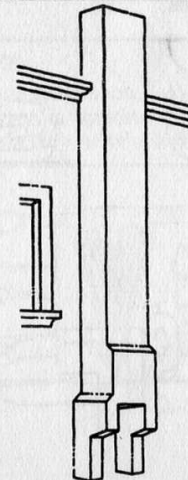

VLYS

střední část kladí mezi architrávem a římsou (viz antické stavební řády), potom vůbec vodorovný pás vyplněný figurálním, rostlinným nebo ornamentálním reliéfem, sgrafitem nebo malbou.

VOLIÉRA

veliká prostorná klec pro ptáky, řešená jako pavilón a umístovaná v renesanční a barokní zahradě.

VOLSKÉ OKO

kruhové nebo oválné okénko ve vikýři, po straně palácového portálu apod.

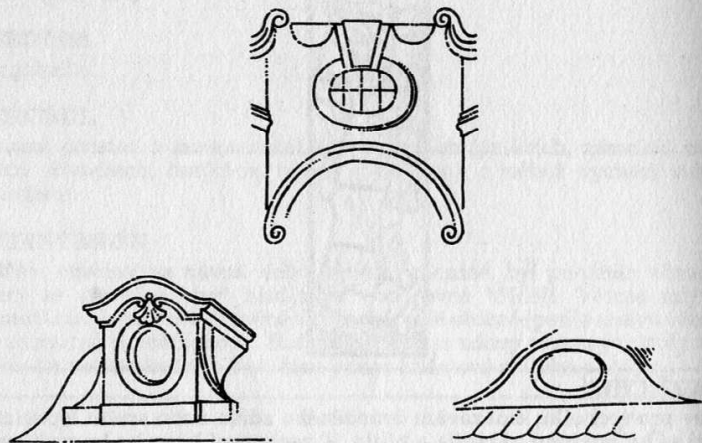

VOLUTA

závitnice – spirálový závit, v baroku často naplocho stlačený a se středem vystupujícím jakoby tlakem vpřed. Vyskytuje se v iónské hlavici, konzole, v křídlech štítů barokních a lidových staveb, v podobě uší u barokních šambrán apod. Ve slohu Ludvíka XVI. (luiséz) pravouhlá na způsob meandru.

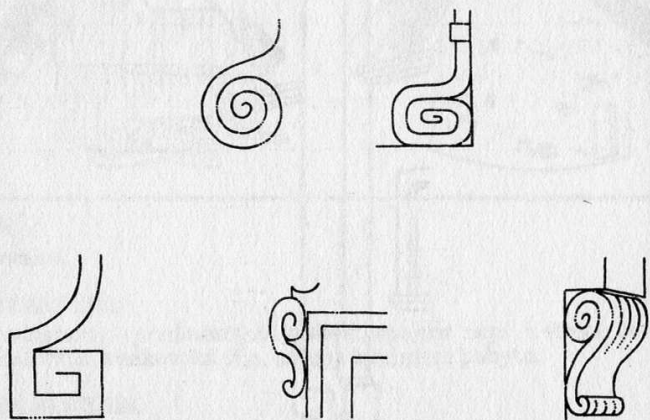

VOTIVNÍ OBRAZ

– darovaný kostelu nebo kapli na základě slibu, (např. za uzdravení, záchrany v nebezpečí, vyvážnutí ze zajetí). Donátor se na něm dává zobrazit (viz donátor). Podobně byly pořizovány votivní oltáře nebo zakládány votivní kostely a kaple.

VOUTA

(čti vuta – viz faboin).

VŘETENOVÉ SCHODIŠTĚ

šnekové schodiště, šnek, kamenné nebo dřevěné točité schodiště skládané z trojúhelných stupňů, které jsou širší stranou zapuštěny do obvodové zdi válcové nebo hranaté schodišťové věžice, viditelné někdy zevně, a užšími, válcovitě zakončenými stranami se kladou na sebe a vytvářejí vřetenovou svislou osu (tzv. mnich). V renesanci a baroku se stupně z dřevěných desek (nebo kamenné) otáčejí v elipse kolem zděného, někdy dutého omítaného středu; jsou i volná dřevěná vřetenová schodiště (např. procházejí stropem mezi dvěma místnostmi nad sebou) a v nové době též železná.

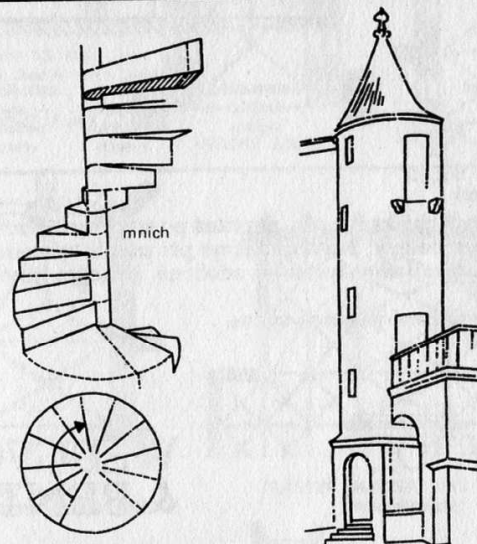

VÝBĚH KLENBY, ŽEBER

část klenby nebo žebel nad podporou, ještě svázaná se zdí, která se zachová i tehdy, když klenba spadne (ve zříceninách výběhy kleneb umožňují vytvořit si představu o někdejších zaklenutí).

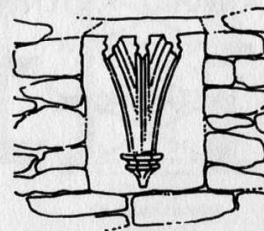

VÝSEČ

klenební útvar, vzniklý kolmým průnikem dvou různě vysokých valených kleneb nestejného rozponu, případně i průřezu. V neckové klenbě jsou časté koutové výseče. Výseči se nepřesně říká také **luneta** (viz též).

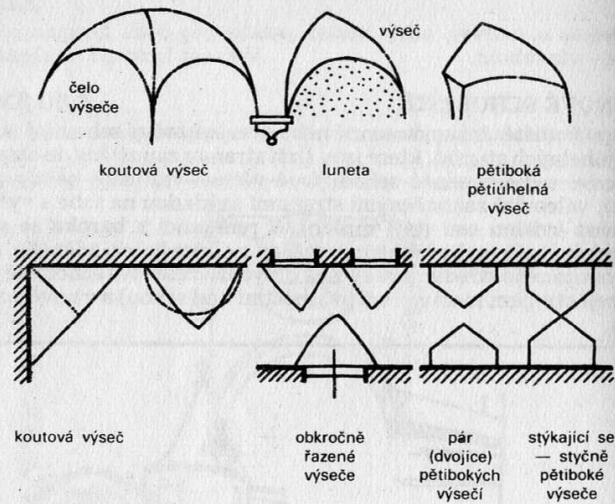

WEDGWOOD

(čty vedžvúd) – anglická kamenina, nazvaná po svém vynálezci a vyráběná od r. 1765, bez polevy, barvená přímo při mísení materiálu a – na nádobkách klasicizujícího tvaru – zdobená jemným jinobarevným reliéfem.

Značka: obvykle tlačené jméno výrobce.

WEDGWOOD

WEDGWOOD
& BENTLEY

W&B

Wedgwood & Bentley

Wedgwood

ZÁKLOP

prkenné bednění na trémovém stropě – viz strop. **Zákloповé prkno** usavírá zespodu kabřinec nebo polovalbu nad lomenicí. Viz též lomenice.

ZÁRUBEŇ

– venýř – okenní rám, někdy jen jeho svislé části (tu a tam i termín pro tenařské orámování dveří, ač u nich se svislé části rámu nazývají veřeje).

ZÁVĚR

ukončení kněžiště chrámové stavby; závěr plochý, mnohoboký (polygonální), např. o 5 stranách pravidelného osmiúhelníku, 7 stranách pravidelného dvanáctiúhelníku, půlválcový, eliptický, ale i katedrální.

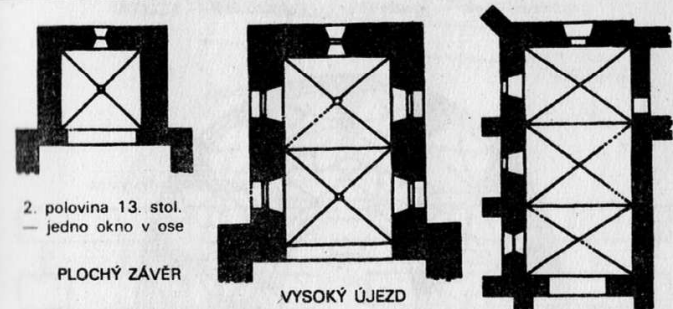

2. polovina 13. stol.
— jedno okno v ose

PLOCHÝ ZÁVĚR

VYSOKÝ ÚJEZD

MĚLNÍK — PŠOVKA
(šopka)

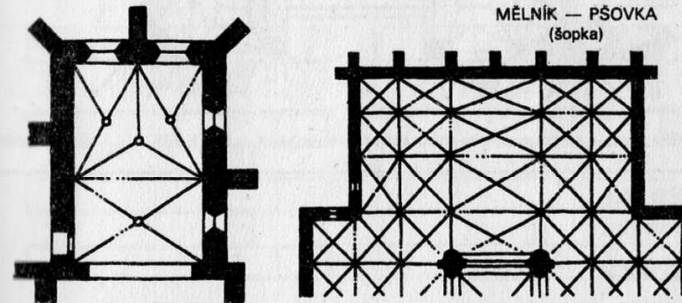

po 1375 — dvě okna,
v ose opěrák — SEDLČANY

KLÁŠTER HRADIŠTĚ NAD JIZEROU
(rekonstrukce)

POLYGONÁLNÍ ZÁVĚR

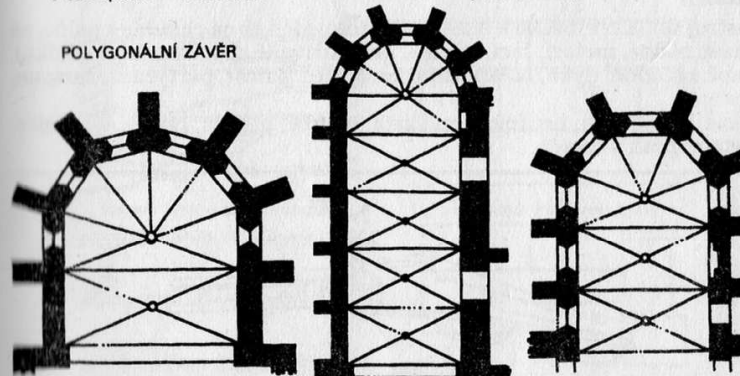

závěr o 6 stranách
desetiúhelníka, v ose
opěrák

o 7 stranách
dvanáctiúhelníka
(SÁZAVA)

o 5 stranách
osmiúhelníka
— v ose okno

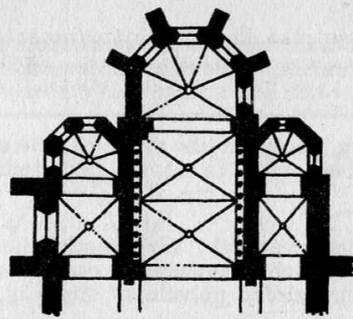

trojchórový závěr — presbytéria i u bočních lodí — KOUŘIM

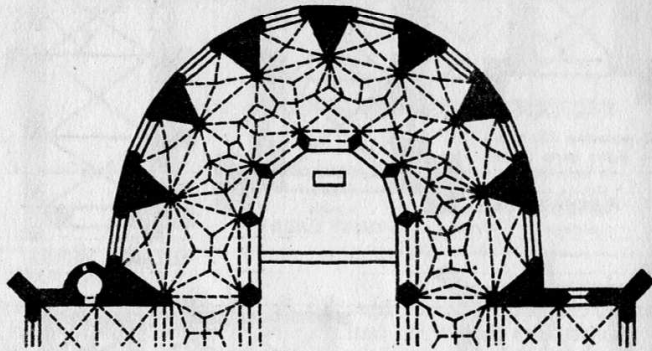

katedrální závěr — kolem vysokého chóru ochoz a věnec kaplí — KUTNÁ HORA — SV. BARBORA

ZÁVĚRÁK

viz svorník.

ZÁVITNICE

viz voluta.

ZBRANĚ

nástroj sloužící člověku k obraně i k útoku (dělí se na chladné a palné, na sečné, bodné, metací, bicí, střelné, na používané zblízka nebo na dálku). Např. chladné: dýka, halapartna, kord, meč, palcát, partyzána, šaršoun, šavle; palné: bombardy, houfnice, mušketa, pistole, pišťala, puška, tarasnice; metací: prak – totach.

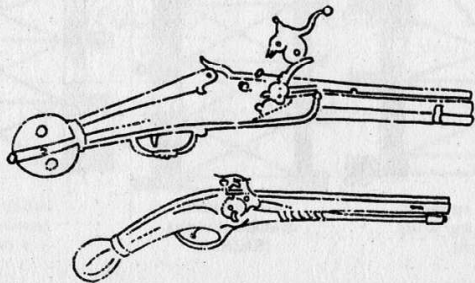

ZBROJ

1. ta část výstroje bojovníka, která jej chrání (brnění, přilba, štít).
2. v heraldice odlišně zbarvené jazyk, drápy, kopyta, rohy a parohy u savců, zobák (pysk, nos), pazoury (stojáky) u ptáků, ploutve u delfínů atd. a koruna na jejich hlavě.

ZDIVO

se dělí podle materiálu, jeho tvaru a skladby. Neomítanému zdivu se říká režné.

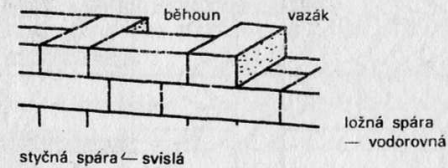

vazby cihelného zdiva

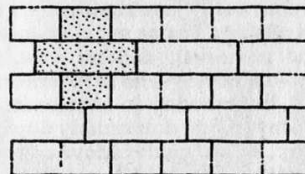

vazba křížová

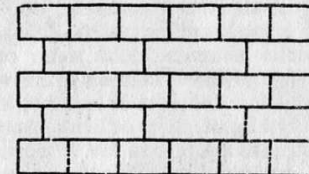

vazba polokřížová

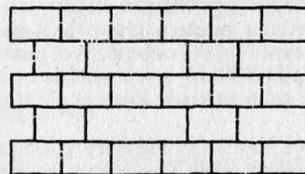

vazba holandská

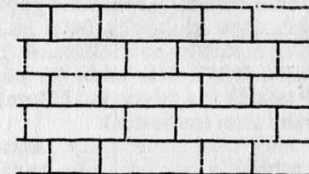

vazba gotická neboli polská

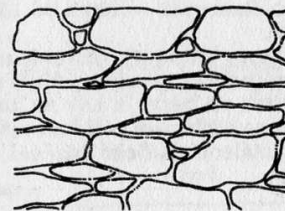

lomové zdivo — opus incertum

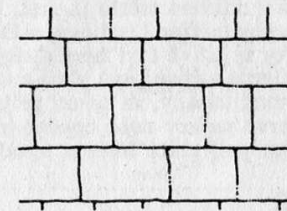

kvádríkové (kvádrové) zdivo

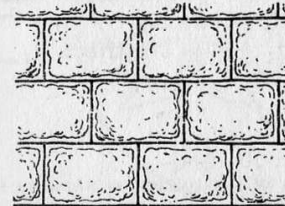

bosované (ve 13. a 14. stol. hlízové) zdivo — opus rusticum

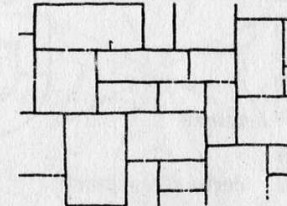

haklíkové zdivo — novodobé

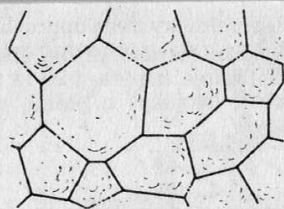

kyklopské zdivo

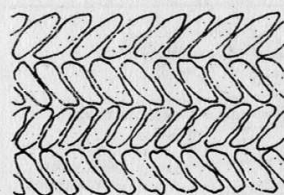

klasové zdivo - opus spicatum

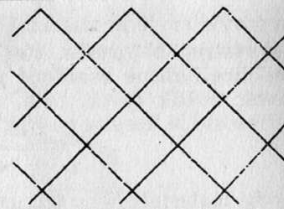

vazba síťová - opus reticulatum

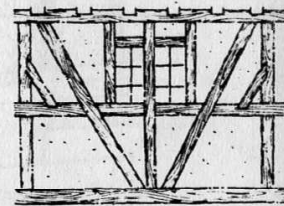

hrázděné zdivo

ZNAK

(erb) je trvalé štítové znamení, jehož kresba i barvy jsou stanoveny, a dále vše, co k znaku může patřit. Základem zůstává štít se svým **znaméním** (heraldické znamení, kříž nebo obecné znamení), dalšími součástmi mohou být **přilba** či **helma s příkrývadly** - **fafrnochy** a na ní (přímo, nebo na **polštáři**, v **točnici** či **koruně**) **klenot**, buď shodný se znaméním tzv. **pomocný klenot**, nebo odlišný - samostatný (to vše dohromady dává tzv. **vrchní znak**) a konečně tzv. **honosné kusy**, k nimž patří **řádové dekorace** (např. řetěz s beraní kůží řádu zlatého rúna, kříž u rytířských duchovních řádů), **odznaky hodnosti** (u duchovních osob kříž, berla, mitra, dále koruny - rozlišené podle hodnosti šlechtické, čepice a u duchovních osob klobouky lišící se barvou a počtem třapců). Konečně k honosným kusům patří **štítonoši** (postranní lidské nebo zvířecí postavy, přidržující štít) a dále **heslo** (na pásce pod štítem), a - u nás ojediněle - **bojový pokřík** (na pásce nad štítem). Za znak se klade **knížecí plášť** nebo **královský stan (majestát)**.

Znaky mají také země, státy, biskupství, kapituly, kláštery apod., dále města (obvykle bez vrchního znaku, někdy však s hradební korunou) s námětem buď znaku pánova, nebo stavby (zejména hradeb, věží, bran), ale i jiným. Tzv. **mluvící znak** obsahuje znamení, kryjící se zcela nebo přibližně s názvem města (Loket, Most, Rakovník - rak) a od 16. stol. známe i erby měšťanů (erbovní měšťané).

Pro znaky se užívá čtyř **heraldických barev** (tinktur), červené, modré, zelené a černé a **dvou kovů**, zlata a stříbra (nahrazují je barvy žlutá a bílá) při dodržení zásady, že nesmí přijít barva na barvu a kov na kov, ale pouze barva na kov nebo opačně (např. ve stříbrném poli červená růže, v modrém poli zlatá hvězda apod.). Ustálené **grafické značení** barev a kovů:

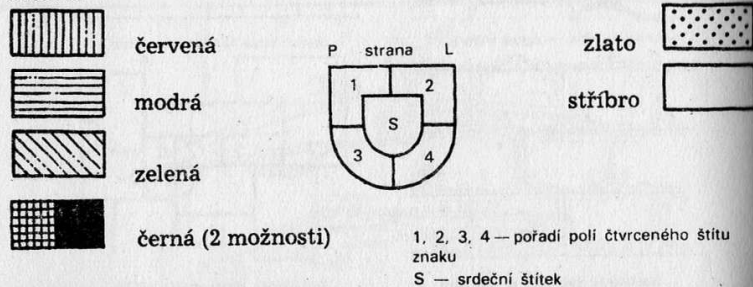

Dalším pravidlem je, že znamení hledí heraldicky zleva doprava, což pro pozorovatele se jeví opačně (viz např. lva ve státním znaku): heraldicky pravá strana je pro diváka vlevo, heraldicky levá strana vpravo (počítají se z hlediska bojovníka, který štít nese a chrání se jím). Na korouhvi, jejíž plocha zastupuje v tom případě štít, hledí znamení k žerdi a v kostele nebo kapli k oltáři (tedy někdy i zprava doleva). Také u **aliančních znaků** (tj. dvojice znaků šlechtických manželů - manželův umístěn heraldicky vpravo, manželčín vlevo - často vložených do dvou přikloněných kartuší pod společnou korunou) se tyto znaky dívají proti sobě, zachovávající tzv. heraldickou zdvořilost. Zobrazování i tvorba znaků se řídí přísnými a přesně stanovenými pravidly a s řadou dalších hledisek a zásad se jimi zabývá pomocná historická věda zvaná **heraldika**.

Datovací pomůckou pro znak na památce je i tvar štítu (heslo štít) a přilby či helmy (heslo přilba).

HEROLTSKÉ NEBOLI ČESTNÉ FIGURY (ukázky)

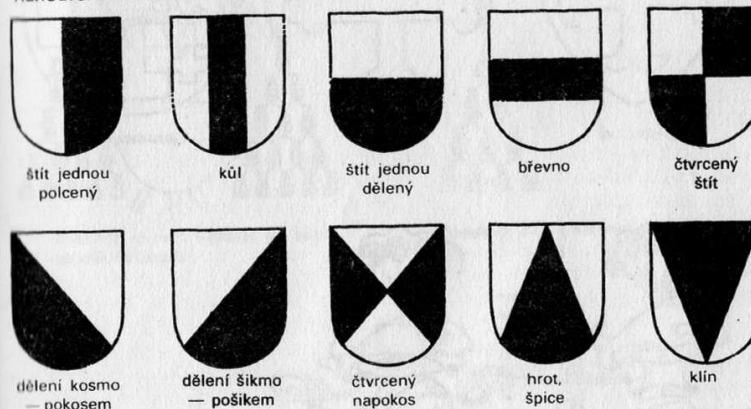

KŘÍŽE (ukázky)

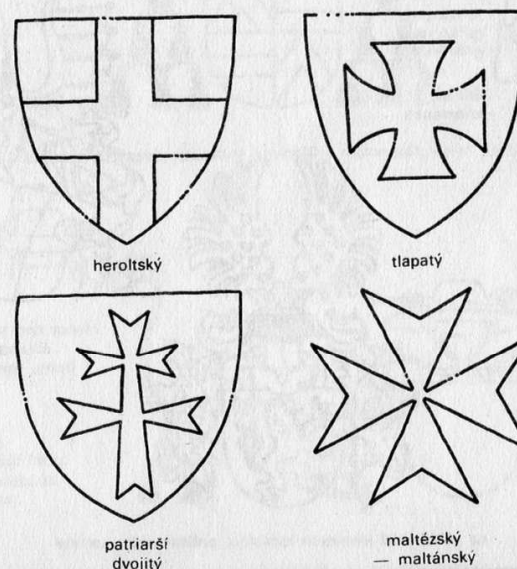

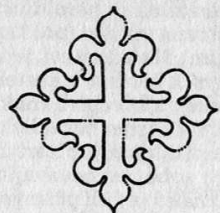

kříž lilový

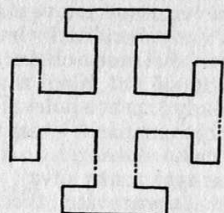

berličkový



šípový

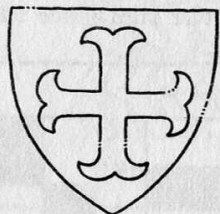

kotvicový

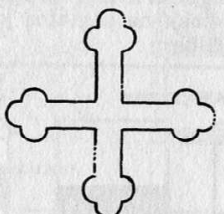

jetelový

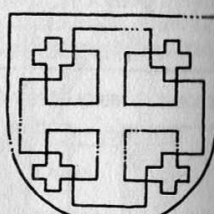

jeruzalémský

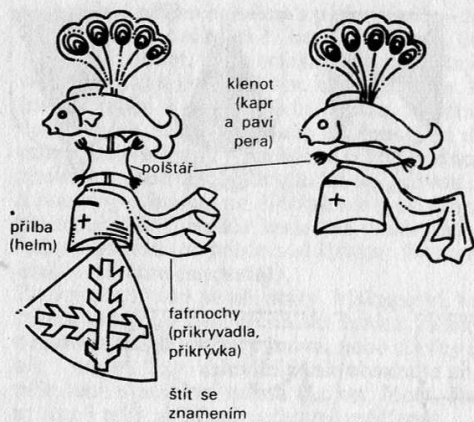

klenot
(kopr
a paví
pera)

polštář

přílba
(helm)

fafrnochy
(přikryvadla,
přikrývka)

štít se
znamením



točeniční



koruna

klenot nad točeniční
olifanty
(roh, trouby)

na přílbě pod klenotem točeniční, polštář nebo koruna

HODNOSTNÍ OZNAČENÍ DUCHOVNÍCH OSOB



biskup

(ve středověku
počet třapců,
nahrazuje počet
uzlů na šňůře)

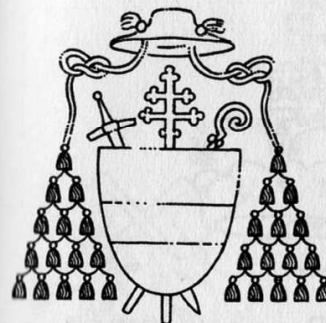

kardinál: červený klobouk, po každé
straně 15 třapců

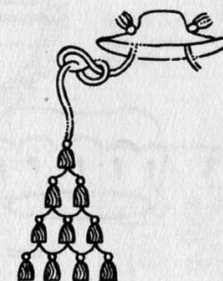

arcibiskup: zelený klobouk, 10 třapců

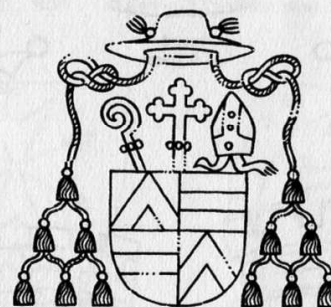

biskup: zelený klobouk, 6 třapců; skutečný apoštolský protonotář: černý klobouk, 6 třapců

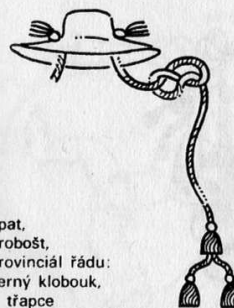

opat,
probošt,
provinciál řádu:
černý klobouk,
3 třapce

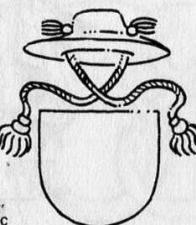

děkan,
farář:
černý
klobouk,
1 třapec

KORUNY



otevřená koruna
— symbol suverenity



císařská koruna
kombinovaná s mitrou



královská koruna
— uzavřená

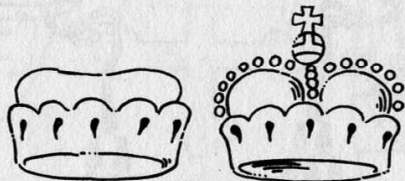

knížecí čepice a koruna

RODNOVNÍ
KORUNY

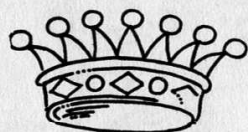

baron — 7 perel



hrabě
— 9 perel



rytíř — 5 perel



u městských znaků



hradbové, hradební
koruny

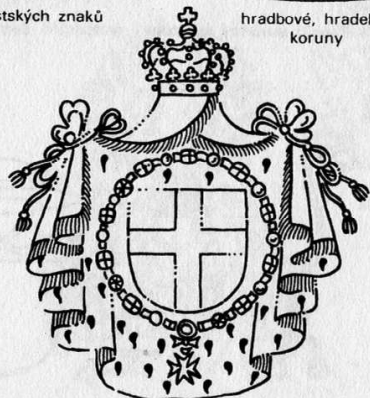

znak ozdobený pláštěm, korunou a řetězem

užívané v 19.
a počátkem 20. stol.

ŘÁDOVÉ DEKORACE

kříž za štítem
člena rytířského
duchovního řádu

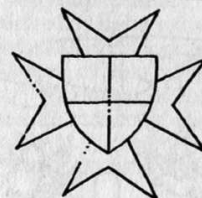

řádový řetěz
(řád zlatého
rouna)



MLUVÍCI
ZNAKY

Sekyrkové
ze Sedčic

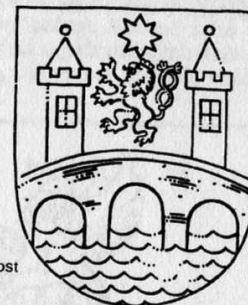

město Most

ZNAKY
DUCHOVNÍCH
ŘÁDŮ

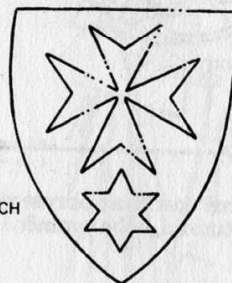

křížovníci s červenou hvězdou



CECHOVNÍ
ZNAKY



ševci

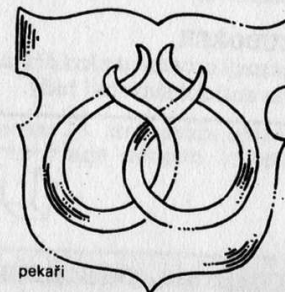

pekari

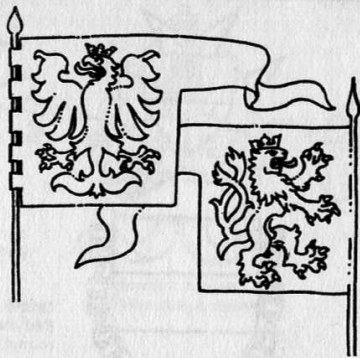

na praporech
a koruhvích heraldické figury
hledí vždy k žerdi (ratišti)



alianční znak se štítonoši (zde to jsou gryfové)

ZRCADLO

v architektuře různě orámovaná nebo mírně vpadlá a v obryse vykrajovaná plocha na stropě buď volná mezi štukaturami, nebo vyplněná malbou.

ZŘÍCENINOVÝ MRAMOR

florentský mramor, jehož různobarevné části po vybroušení do ploch dávají obrazce podobající se zříceninám hradů či měst. Vykládal se jím italský pozdně renesanční a raně barokní nábytek, např. zásuvky kabinetů.

ZUBOŘEZ

pásový ornament z kvádrů či kostek – zubů, střídajících se s mezerami – viz antické stavební řády.

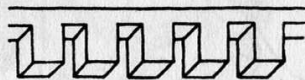

ZVÍŘETNÍK, ZVĚROKRUH, ZODIAK

kruh na obloze, po němž se kolem Země, podle středověké představy

stojící pevně na místě, pohybují planety. Zvířetník je rozdělený na dvanáct dílů (odpovídajících vždy době jednoho měsíce) s astronomickými znameními pro dvanáct souhvězdí (zobrazují se na orlojích, globech hvězdné oblohy apod.): Skopec či Beran (latinsky Aries), Býk (Taurus), Bliženci (Gemini, tj. bratři Kástor a Polux), Rak (Cancer), Lev (Leo), Panna (Virgo), Váhy (Libra), Štír (Scorpius - škorpion), Střelec (Arcitenens – lučištník), Kozorožec či Kozoroh (Capre), Vodnář (Amphora – amfora, řecká nádoba na vodu), Ryby (Pisces).

ZVODITÝ MOST

= padací most – viz také hradba.

ZVON

hudební bicí nástroj z kovu (zvonoviny a v dobách nouze o barevné kovy /např. za války/ i z železné litiny), v románské době užšího vysokého tvaru, který se v pozdějších slohových obdobích rozšiřuje. Přibývá plastických nápisů, nejdříve jmen svatých a proseb, pak i dedikační nápisy s erby donátorů a jména zvonářů s letopočtem zhotovení a – v baroku – i se znakem dílny (v něm např. zvon a zkřížené dělové hlavně, jejichž výroba přináležela též zvonářům–kovoliticům). Kromě toho na plášti zvonu se od gotiky objevují reliéfy kalvárie a jednotlivých světců, od renesance a v baroku i dobová ornamentika. Ornament nebo figurální motivy se dostávají i na ramena či ucha zvonu.

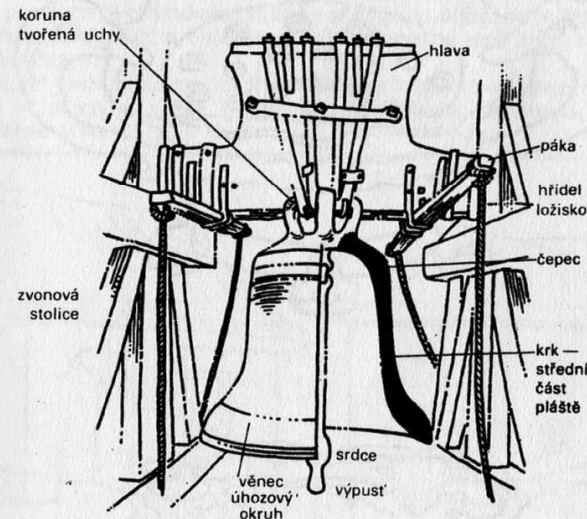

ŽAPONERIE

současně s chinoiserií (šinoazerií) na sklonku 18. stol. móda užívání japonských prvků a námětů. Znovu se uplatňuje koncem 19. stol. a počátkem 20. stol. v secesi.

ŽARDINIÉRA

květinový stolek nebo váza na květiny a zejména porcelánová nebo fajánsová váza podobná ozdobné hluboké šířkové řešené misce na nožičkách.

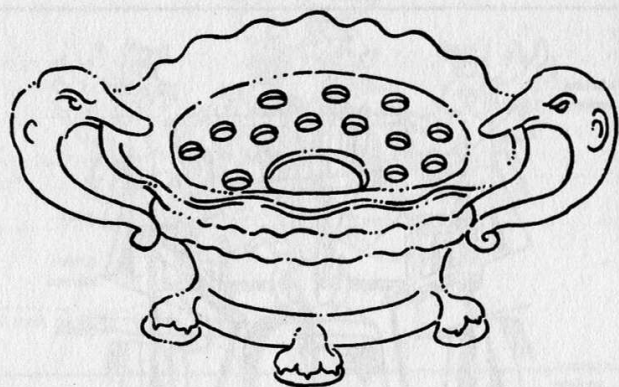
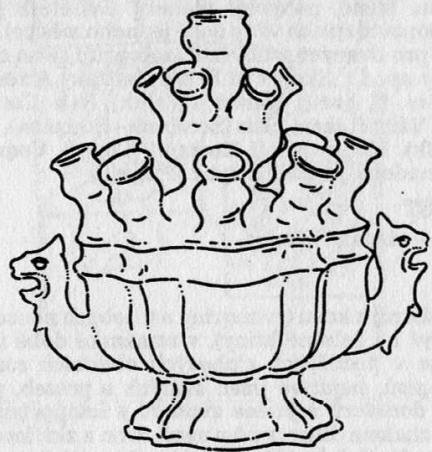

ŽEBRO

klenební žebro – viz klenba.



raně gotická žebra:

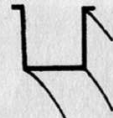

hranolové

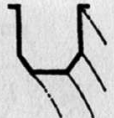

hranolové s okosenými hranami

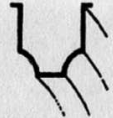

hranolové s vyžlabenými hranami

vrcholné gotická žebra



hruškové



vyžlabené



klínové s výžlabkem uprostřed okosení



pozdě gotické žebro klínové, třikrát mělce vyžlabené

ŽELVOVINA

hnědočervená žlutě mramorovaná rohovina z krunýře (nejčastěji z hřbetní části) mořských želv, které se od renesance užívalo k vykládání nábytku a různých předmětů; pro vzácnost byla od počátku napodobována např. z rohu, galalitu aj.

ŽUDRO – ŽUDE

1. v architektuře Moravského Slovácka a části Slovenska architektonické předsazené orámování vchodu se dvěma oblými nebo hranolovými přízemními pilíři a obloukovým překlenutím nad nimi, zvané také **žebračka**.
2. na Hané vystupující patrová část, dole průchodní, otevřená arkádovými oblouky, v patře vyplněná neosvětlenou komorou, větranou úzkými otvory.

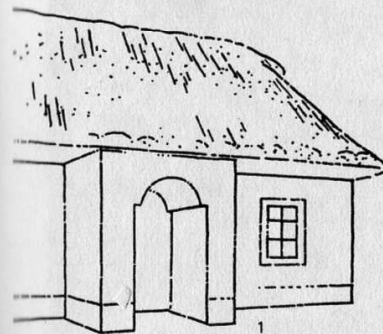

1

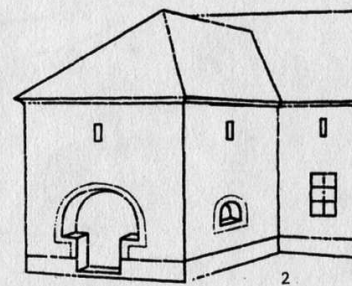

2



1



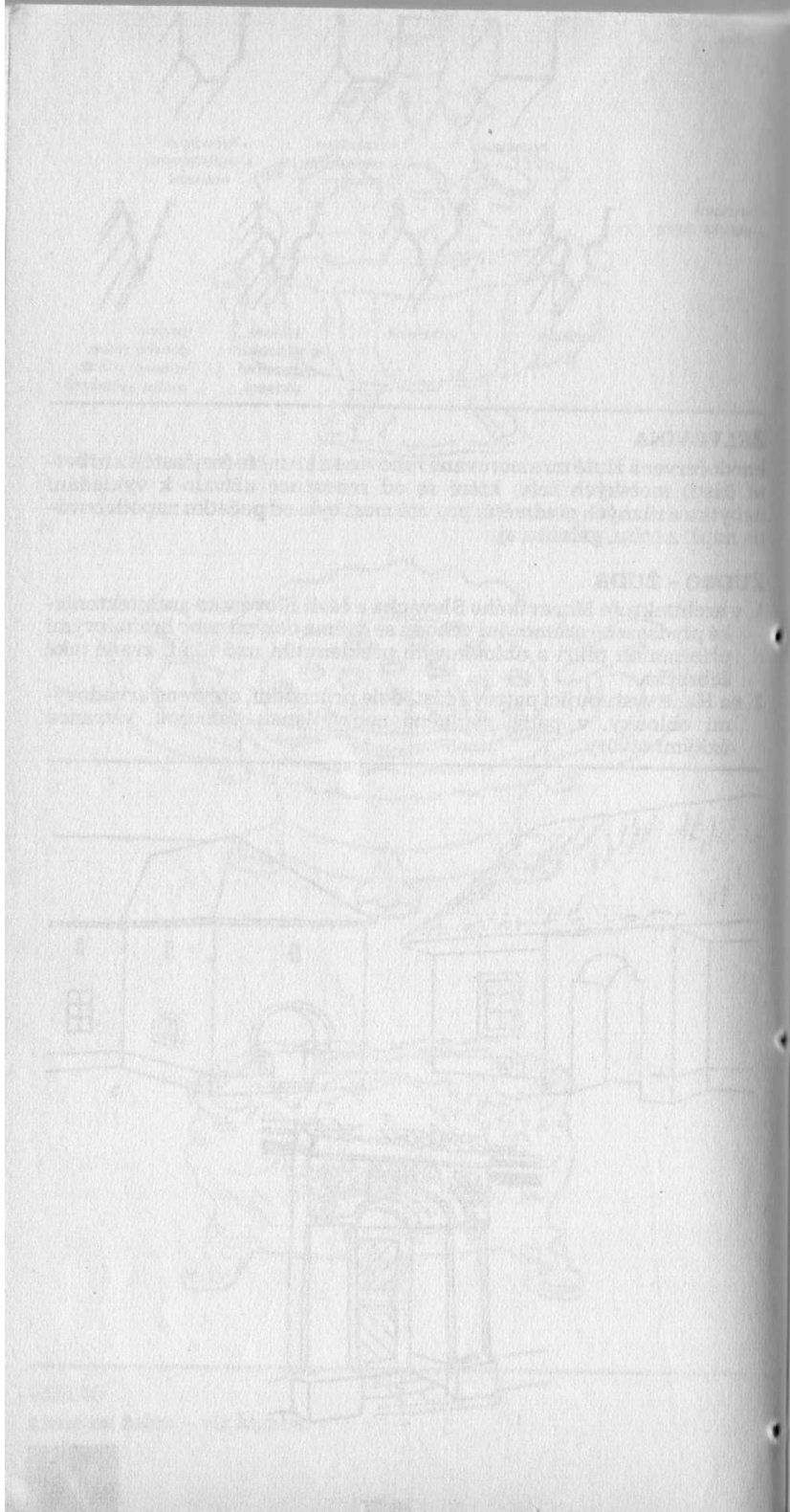

historický přehled

Středověk

| Století | Panovnícký rod | Panovník | Doba jeho vlády | Sloh | Druhy staveb |
|-----------|---------------------------------|--------------------------|---------------------------|-------------------------------------|-------------------------------------|
| 9. stol. | Mojmírovci - říše Velkomoravská | Sámo | kolem 620 až 658 nebo 659 | | |
| | | Mojmír I. | —846 | | |
| | | Rastislav | 846—870 | velko-moravské umění | kostely hradiště (tzv. města) |
| | | Svatopluk | 871—894 | | |
| | | Mojmír II. | 894—906 | | |
| 10. stol. | | Bořivoj | asi —894 | | |
| | | Spytihněv I. | asi —905 | | |
| | | Vratislav I. | 905—921 | karolinský sloh | |
| | | Václav Svatý | 923—929 | | |
| | | Boleslav I. | 929—967 | | |
| | | Boleslav II. | 967—999 | | kláštery |
| | | Boleslav III. | 999—1002 | | |
| | | (Vladivoj-Polák) | 1002—1003 | | |
| | | Boleslav III. | 1003 | | |
| | | Jaromír | 1003 | | |
| 11. stol. | Přemyslovci | (Boleslav Chrabrý-Polák) | 1003—1004 | ottonský sloh předrománské slohy | |
| | | Jaromír | 1004—1012 | | |
| | | Oldřich | 1012—1034 | | |
| | | Břetislav I. | 1034—1055 | | |
| | | Spytihněv II. | 1055—1061 | | |
| | | Vratislav II. | 1061—1092 | | |
| | | Konrád Brněnský | 1092 | | |
| | | Břetislav II. | 1092—1100 | | |
| | | Bořivoj II. | 1101—1107 | románský sloh | hrady |
| | | Svatopluk | 1107—1109 | | |
| 12. stol. | | Vladislav I. | 1109—1125 | | |
| | | Soběslav I. | 1125—1140 | | |

| Významné události z českých dějin | Souběžné události v cizině a význační panovníci |
|---|--|
| <p>831 bitva u Wogastisburku</p> <p>863 příchod Konstantina (Cyrila) a Metoděje na Moravu</p> <p>906 pád říše Velkomoravské</p> <p>973 pražské biskupství benediktinské kláštery 973 u sv. Jiří, 993 Břevnov</p> <p>995 vyvraždění Slavníkovců na Libici</p> <p>1062 olomoucké biskupství</p> <p>1085 Vratislav II. — titul král.</p> <p>1108 vyvraždění Vršovců na Vraclavi u Vysokého Mýta</p> <p>1125 + Kosmas</p> | <p>(768—814) Karel Veliký 800 římským císařem</p> <p>v říši boje o investituru</p> <p>1095 (1096) 1. křížová výprava do Palestiny — vznik rytířstva a rytířských řádů templářů a johanitů</p> |

| Století | Panovnícký rod | Panovník | Doba jeho vlády | Styl | Druhy staveb |
|------------------|----------------|---------------------|------------------|-----------------------------------|--|
| 12. stol. | Přemyslovci | Vladislav II. | 1140—1173 | románský sloh | kamenný most (Juditin) v Praze kamenné domy |
| 13. stol. | | Soběslav II. | 1173—1178 | | |
| | | Bedřich | 1178—1189 | | |
| | | Konrád Ota | 1189—1191 | | |
| | | Jindřich Břetislav | 1192—1197 | | |
| | | Vladislav Jindřich | 1197 | | |
| 14. stol. | Lucemburkové | Přemysl Otakar I. | 1197—1230 | raná | zakládání kolonizačních měst |
| | | Václav I. | 1230—1253 | | |
| | | Přemysl Otakar II. | 1253—1278 | | |
| | | Václav II. | 1278 (83)—1305 | | |
| | | Václav III. | 1305—1306 | měšťanské domy, kostely, kláštery | |
| | | Rudolf Habsburský | 1306—1307 | | |
| | | Jindřich Korutanský | 1307—1310 | | |
| | | Jan Lucemburský | 1310—1346 | | |
| | | Karel IV. | 1346—1378 | | radnice, hrady, opevňování měst |
| | | Václav IV. | 1378—1419 | | |
| 15. stol. | | Zikmund | 1420—1438 (1437) | vrcholná gotika | |
| | | Albrecht II. | 1437—1439 | období stagnace | |
| | | bezkráloví | 1439—1453 | | |
| | | Ladislav Pohrobek | 1453—1457 | | |
| Jiří Poděbradský | 1458—1471 | | | | |

| Významné události z českých dějin | Souběžné události v cizině a význační panovníci |
|---|--|
| <p>1158 Vladislav II. — titul král.</p> <p>1212 zlatá bula sicilská — český panovník nadále králem</p> <p>1241 u českých hranic zadržen vpád Tatarů</p> <p>1278 bitva na Moravském poli, v ní zradou padl Přemysl Otakar II. po 1278 „Braniboři v Čechách“, kutnohorské stříbrné doly, ražba pražských grošů ve Vlašském dvoře v Kutné Hoře</p> <p>1308 zavražděn v Olomouci Václav III. — vymírají Přemyslovci po matce</p> <p>1344 pražské arcibiskupství</p> <p>1346 bitva u Kresčaku, v ní padl Jan Lucemburský</p> <p>1348 Karlova univerzita v Praze kazatelé reformátoři M. Jan Hus — Betlémská kaple</p> <p>1409 Dekret kutnohorský</p> <p>1415 upálen M. Jan Hus</p> <p>1419 defenestrace novoměstských konšelů</p> <p>1420—1434 husitské války a křížové výpravy proti Čechům</p> <p>1424 zemřel Jan Žižka</p> <p>1426 bitva u Ústí nad Labem, 1427 u Tachova, 1431 u Domažlic — poražení křižáci</p> <p>1434 bitva u Lipan,</p> <p>1437 dobyt Sion a Jan Roháč popraven</p> <p>poselství krále Jiřího „z Čech až na konec světa“</p> <p>vznik jednoty bratrské</p> | <p>1147 2. kříž. výprava (účastnil se i český kníže Vladislav II.)</p> <p>ve 12. stol. vznik univerzit kolem 1190 = 3. kříž. výprava založen řád německých rytířů</p> <p>1204 4. kříž. výprava, inkvizice, žebrařé řády</p> <p>1226 5. kříž. výprava</p> <p>do r. 1270 6. a 7. kříž. výprava</p> <p>1309 přesídlil papež do Francie do Avignonu</p> <p>1312 zrušen řád templářů</p> <p>1328 začátek stoleté anglicko-francouzské války</p> <p>1378 papežské schisma: 1 papež v Avignonu, 1 v Římě, později zvolen 3. papež</p> <p>1410 řád německých rytířů poražen v bitvě u Grunwaldu</p> <p>1431 upálena Panna Orleánská, Johanka z Arcu</p> <p>1450 Jan Gutenberg v Mohuči vynalezl knihtisk</p> <p>1453 dobyli Turci Cařihrad a začali postupovat do Evropy</p> |

| Století | Panovnický rod | Panovník | Doba jeho vlády | Styl | Druhy staveb | |
|-----------|----------------|---------------------|-----------------|---|---|--|
| 16. stol. | Jagellovci | Vladislav II. | 1471—1516 | raná pozdí gotika | | |
| | | Ludvík | 1516—1526 | | | |
| | | Ferdinand I. | 1526—1564 | | | |
| | | Maximilián II. | 1564—1576 | | | |
| 17. stol. | Habsburkové | Rudolf II. | 1576—1611 | vrcholná renesance | zámky, paláce, letohrádky, radnice, měšťanské domy | |
| | | Matyáš | 1611—1618 | pozdí manýrismus | | |
| | | Bedřich Falcký | 1619—1620 | | | |
| | | Ferdinand II. | 1620—1637 | | | |
| 18. stol. | | Ferdinand III. | 1637—1657 | vrcholný raný barok | opevnění a pevnosti, jezuitské koleje, kláštery, kostely, paláce, zámky, zahrady, manufaktury: soukenictví, bavlnářství, sklářství | |
| | | Leopold I. | 1657—1705 | | | |
| | | Josef I. | 1705—1711 | | | |
| | | Karel VI. | 1711—1740 | | | |
| | | Marie Terezie | 1740—1780 | | | |
| | | Karel VII. Bavorský | 1741—1743 | | | |
| | | Josef II. | 1780—1790 | klasicismus časný romantismus (romantický historismus) | | zám. parky a zahrady, rušení kostelů a klášterů, toleranční kostelíky |
| | | Leopold II. | 1790—1792 | | | |

| Významné události z českých dějin | Souběžné události v cizině a význační panovníci |
|--|--|
| <p>1485 náboženský mír v Kutné Hoře [po bouřích mezi podobojí a katolíky]</p> <p>Dalibor z Kozojed vzpoua kutnohorských havířů .</p> <p>1520 v Čechách se začalo šířit luterství, v Praze srážky mezi kališníky a protestanty — rozkvět stříbrných dolů v Jáchymově</p> <p>1547 vzpoura nekatolické šlechty a měst proti Ferdinandovi — konfiskace majetku</p> <p>1556 povolání jezuité do Čech, v Klementinu katolická univerzita</p> <p>1575 luteráni a Čeští bratři společnou „českou konfesi“</p> <p>1578—1583 Bible kralická, hvězdář Tychó de Brahe a Jan Kepler v Praze</p> <p>1592 nar. Jan Ámos Komenský</p> <p>1609 Rudolfův majestát (záruka české konfese a svoboda stavět protestantské kostely)</p> <p>1611 vpád vojska pasovského biskupa do Čech</p> <p>1618 pražská defenestrace — počátek 30leté války</p> <p>1620 bitva na Bílé hoře</p> <p>1621 popraveno 27 vůdců odboje odchod J. Á. Komenského ze země jezuitům svěřeny univerzita, školství a cenzura</p> <p>1627 Obnovené zřízení zemské</p> <p>1634 zavražděn v Chebu Albrecht z Valdštejna</p> <p>1648 Švédové v Praze, konec 30leté války</p> <p>1685 Jan Sladký Kozína popraven v Plzni</p> <p>1741 vpád pruských vojsk Fridricha Velikého do Čech, Praha obsazena Francouzi</p> <p>Karel Bavorský v Praze, korunován králem českým</p> <p>1756—1763 sedmiletá válka</p> <p>1757 bitva u Kolína</p> <p>1770 založení České učené společnosti, začátek národního obrození</p> <p>1775 povstání venkovského lidu, bitva u Chlumce n. Cidlinou</p> <p>1781 toleranční patent, zrušení nevolnictví a řada dalších reforem</p> | <p>1483 nar. reformátor Martin Luther</p> <p>1492 objevil Kolumbus Ameriku</p> <p>1529 Turci oblehli Vídeň</p> <p>1540 založen jezuitský řád</p> <p>1558 nastoupila v Anglii královna Alžběta</p> <p>1572 ve Francii „bartolomějská noc“ — vyvraždění hugenotů</p> <p>1648 mír vestfálský</p> <p>1670 zemřel Jan Ámos Komenský</p> <p>1683 Turci oblehli Vídeň</p> <p>1762—1796 v Rusku Kateřina II. Veliká</p> <p>1773 papež Klement XIV. zrušil jezuitský řád</p> <p>1776 nezávislost Spoj. států amer.</p> <p>1778 + Aroust Voltaire, představitel racionalismu</p> <p>1778 + Jean Jacques Rousseau, hlasatel návratu k přírodě</p> <p>1789 Velká francouzská revoluce</p> <p>1792 Francie republikou</p> |

| Století | Panovníký rod | Panovník | Doba jeho vlády | Sloh | Druhý stavob |
|-----------|-----------------------------------|-------------------------------|-----------------|--|--|
| 19. stol. | Habsburkové | František I. | 1792—1835 | klasicismus | čínž. domy, předměstské villy, lázně, kasárny, úřady, nemocnice, charitat. a zdravot. ústavy |
| | | Ferdinand V. | 1835—1848 | časný romantismus (romantický historismus) | nádraží, manufaktury, továrny, řetězové mosty, rozhledny, drobné stavby v zahradách a parcích, památníky |
| 20. stol. | Čsl. republika nacist. okupace | František Josef I. | 1848—1916 | romantismus | boření hradeb, bran, zrušených kostelů, obnova památek |
| | | Karel | 1916—1918 | secese | období historických slohů (pseudostoh) |
| | | I. republika — Československo | 1918—1938 | moderní architektura | |
| | | pres. T. G. Masaryk | 1918—1935 | | |
| | | pres. Edv. Beneš | 1935—1938 | | |
| | | II. republika Česko-Slovensko | 1938—1939 | | |
| | | Protektorát Čechy a Morava | 1939—1945 | | |

| Vyznamné události z českých dějin | Souběžné události v cizině a význační panovníci |
|---|---|
| <p>1804 František I. císařem rakouským</p> <p>1805 bitva u Slavkova — vítězství Napoleonovo</p> <p>1811 rakouský státní bankrot</p> <p>Metternichův absolutismus</p> <p>1824—1832 koněspřežná dráha České Ludbřovic — Linec (první na kontinentě)</p> <p>1838 dráha Vídeň—Brno</p> <p>1845 dráha Olomouc—Praha</p> <p>1848 František Palacký, Karel Havlíček Borovský v popředí politického dění</p> <p>1848 schůze ve Svatováclavských lázních, svatodušní bouře v Praze, Slovanský sjezd v Praze, říšský sněm v Kroměříži, zrušena robota</p> <p>1852 Bachův absolutismus</p> <p>1862 založen Sokol</p> <p>1866 prusko-rakouská válka, bitva u Hradce Králové</p> <p>1867 Rakousko-Uhersko</p> <p>1888 zákl. kámen k Nár. divadlu</p> <p>1882 pražská univerzita rozdělena na českou a německou, založena česká sociální demokracie</p> <p>1888 spory o pravost rukopisů, organizování politických stran</p> <p>1907 všeobecné rovné hlasovací právo</p> <p>1912 Lenin v Praze</p> <p>25. 10. 1918 vyhlášena samostatnost</p> <p>1919 Slovenská republika rad</p> <p>1920 Československo, Rumunsko, Jugoslávie utvořily Malou dohodu</p> <p>1921 rozštěpení sociální demokracie, založení KSČ</p> <p>1929 Kl. Gottwald v čele KSČ</p> <p>1938 po mnichovském diktátu obsadeno čs. pohraničí, KSČ do ilegality</p> | <p>1793 popraven král Ludvík XVI.</p> <p>vystoupení Napoleonovo — napoleonské války</p> <p>1804 Napoleon císařem francouzským</p> <p>1812 Napoleon v Moskvě</p> <p>1813 Napoleon poražen u Lipska</p> <p>1814 obnoven jezuitský řád</p> <p>1815 Napoleon připlul z Elby, stodenní císařství, poražen u Waterloo</p> <p>1825 vzpoura děkabristů</p> <p>1825 v Anglii první železnice</p> <p>1830 červencové revoluce ve Francii, ve Varšavě aj.</p> <p>1848 únorová revoluce ve Francii, ohlasy v Itálii, Německu, Rakousku</p> <p>1861 v USA válka mezi Severem a Jihem</p> <p>1870 válka německo-francouzská, Německo císařstvím</p> <p>1871 potlačena pařížská komuna</p> <p>1905 ruská revoluce</p> <p>1914—1918 1. světová válka</p> <p>1917 VŘSR</p> <p>1920 v Ženevě Společnost národů</p> <p>1922 fašistický režim v Itálii, Benito Mussolini, světová hospodářská krize</p> <p>1922 vznikl SSSR</p> <p>1933 A. Hitler kancléřem něm. říše</p> <p>1936—1939 španělská obč. válka</p> <p>1938 Němci obsadili Rakousko</p> <p>1939—1945 2. světová válka</p> |

| | Architekti | Sochaři | Malíři | Užitá umění |
|----------------|---|---|---|--|
| Románský sloh | | | | Kojata opat Božetěch Reginhart |
| Gotika | Matyáš z Arrasu Petr Parlét Matěj Rejsak Benedikt Rejt (Ried) | Petr Parlét + větší anonymové | (od 1/2 14. stol.) mistr Vyšebrodský Tomáš z Modeny mistr Theodorik mistr Třeboňský mistr Litoměřický aj. (před 1510) | Lorecký za Lkouše Jan Nymburský Ondřej Ptáček Jan Janatka Bartoloměj Trnava |
| Renesance | Benedikt Rejt (Ried) Paolo della Stella Mateo Borgorelli Bonifác Wolmut Hans Tirol Udalrico Aostalis Baltazar Majo da Ronio Hans Vlach Giovanni Gargioli | | | Briká z Cymperka Tomáš Jaroš Miseroniové Kašpar Lehman |
| Barok + rokoko | Giovanni Orsi Domenico Canevale Carlo Lurago Francesco Caratti Jean Bat. Mathey Jean Bat. Alliprandi Antonio da Porta Pavel Ignác Bayer Jan B. Fischer z Erlachu Jan Lukáš Hildebrandt Antonio Martinelli Kryštof Dienzenhofer Kilián Ignác Dienzenhofer Jan Santini Aichi Octavio Broggio František Maxmilián Kaňka Anselmo Lurago Antonín Hafenecker Nicolo Paçassi Jan Josef Wirch | Adrien de Vries Jiří a Jan Jiří Bendlové Jeronym Kohl Ferdinand Maxmilián Brokof Matěj Václav Jáckl Ondřej Filip Quitainer Matyáš Bernard Braun Jiří Pacák Lazar Widmann Ignác František Platzer Josef Jelínek Richard a Petr Prachnerové | Karel Škréta Václav Hollar Jan Jiří Heinsch Michal Lukáš Willmann Petr Brandl Jan Kupecký Václav Vavřinec Reiner Kosmas Damian Assam František Xav. Palko (Balko) Jan Lukáš Kracker Jan a Václav Kramolínové Norbert Grund | Marek Nonnenmacher Dobnerové Kašpar Gschwantner Josef Seitz Jakub Ebner Ignác Preissler |

| | Architekti | Sochaři | Malíři | Užitá umění |
|---------------|--|---|---|---|
| 18. století | Jiří Fischer Vincenc Kulhánek Christian Fr. Schuricht Jindřich Koch Petr Nobile romant. Josef Kranner František Beer Ferdinand D. Deworeczky Jiří Wingelmüller Bernard Grueber Josef Malíčský František Schmoranz | František X. Lederer Václav Prachner Josef Malínský Josef Max Václav Levý | Josef Bergler Ludvík Kohl František Horčíčka František Tkadlík Josef Navrátil Adolf Kosárek | Domínik Biman (Biemann) Bedřich Eggermann Václav Sommerschuh Arnošt Popp |
| 19. století | Josef Mocker František Schmoranz Ignác Ullmann Antonín Barvitiús Josef Zitek Josef Schulz Antonín Wiehl Bedřich Ohmann | Václav Levý Tomáš Seidan Ludvík Símek Bohuslav Schnirch Josef Václav Myslbek Josef Strachovský Antonín Popp | Josef Mánes Jaroslav Čermák Karel Purkyně Jullus Mařák Josef Tulka František Zenišek Mikoláš Aleš Václav Brožík Antonín Chittussi Vojtěch Hynais Luděk Marold Beneš Knüpfer | Zdeňka Braunerová Celda Klouček Jan Kastner Michal Thonet |
| 20. století | Bedřich Ohmann Josef Fanta Kamil Hilbert Dušan Jurkovič Antonín Bašánek Oswald Polívka Alots Čenský Alots Dryák | Čeněk Vosmík Antonín Sucharda Ladislav Šaloun František Bílek | Alfons Mucha Jan Preisler | Franta Anýž Rudolf Schlattauer |
| Moderní umění | Jan Kotěra Josef Gočár Pavel Janák Otakar Novotný Josef Fuchs Oldřich Tyl Bohuslav Fuchs Josep Plečnik Josef Havlíček Karel Honzík Ludvík Kysela Emil Králík | Josef Mařatka Bohumil Kafka Jan Štursa Otakar Španiel Vojta Sucharda Karel Dvořák | Antonín Slavíček Joža Uprka Max Svabinský Josef Lada Otakar Nejedlý Vratislav Nechleba Emil Fiála Bohumil Kubišta Rudolf Kremlička Josef Čapek Jan Zrzavý Václav Rabas Karel Holan Vojtěch Sedláček Josef Šíma Václav Špála | Josef Drahoňovský Jaroslav Hnějč Helena Johnová Josef Kaplický Antonín Kybal František Kysela Emilie Paličková - Mildeová Metod Kaláb Ludvíka Smrčková |

OBSAH

| | |
|------------------------------|-----|
| Předmluva | 3 |
| Úvod | 9 |
| Slovník | 97 |
| Historický přehled | 266 |

P

SLABIKÁŘ NAVŠTĚVNÍKŮ PAMÁTEK

V roce 1978 vydalo
Středisko státní památkové péče a ochrany přírody
Středočeského kraje

Námět a text

dr. Jaroslav Herout

Z nejnovější slovníkové literatury bylo přihlédnuto
zejména k publikaci Oldřicha J. Blažíčka a kolektivu,

Slovník památkové péče,

Praha 1962 — STN

a zčásti ke knize Bohuslava Syrového,

Architektura, Praha 1973

v knižnici Oborové encyklopedie SNTL

Lektorovali:

dr. Emanuel Poche, DrSc., dr. Josef Hobzek

a dr. František Pefas

Obálku a vazbu navrhl,

kresby nakreslil a graficky upravil

ak. arch. Antonín Kryl

K tisku připravila Propagační tvorba Praha
Ofsetem vytiskl Tisk, knižní výroba, n. p. závod 1,
knihářsky zpracoval závod 6, Brno

Cena Kčs 12,—

STÁTNÍ VĚDECKÁ