

AEB_A07b Znalectví hmotné kultury doby bronzové a halštatské

Keramika mladší a pozdní doby bronzové

Mgr. David Hons

ÚAM FF MU Brno

Základní keramické tvary

- Používat jednotné formalizované názvosloví a označení jednotlivých artefaktů je pro archeology klíčové, bez jednotného systému by nebylo možné provést analýzu keramického materiálu

Literatura:

SKLENÁŘ, K. 1998: Archeologický slovník³. Keramika a sklo.

ŠABATOVÁ, K. - VITULA, P. 2002: Přeaslavice. Díly pod dědinou, Kousky a kukličky II. Pohřebiště a sídliště z doby bronzové (katalog), Archaeologiae regionalis fontes 4, Olomouc.

Vývoj keramických tvarů – srovnajte se slidem č. 15 z prezentace ke starší a střední DB

A. Amforovitě nádoby a amfory

B. Dvojkónické tvary (okříny)

C. Mísy

- jednočlenné

- dvočlenné

- trojčlenné

D. Džbánky











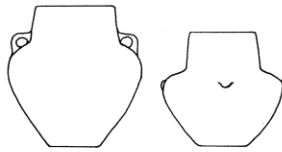

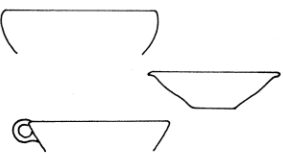
E. Hrnky a šálky

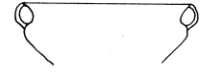
F. Hrnčovité nádoby, hrnce

G. Zásobnice

H. Zvláštní tvary

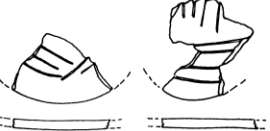
ŠABATOVÁ, K. - VITULA, P. 2002: Přeaslavice. Díly pod dědinou, Kousky a kukličky II. Pohřebiště a sídliště z doby bronzové (katalog), Archaeologiae regionalis fontes 4, Olomouc.

	1	2	3
A			
B			
C			
D			
E			
F			
G			
H			

	1	2	3
A			
B			
C			
D			
E			
F			
G			
H			

	1	2	3	4
TA				
TB				
TC				
TD				
TE				
TF				
TG				
TH				

Kategorie fragmentů – s těmi se během praxe potkáte v 99% případů

	Hrdlo	Výdut'	Dno	Ucho
K3				
K2				
K1				

Okraje a hrdla

	A	B	C	D	E	F	G	H
1								
2								
3								
4								
5								
6								

Nasazení hrdla a těla nádoby

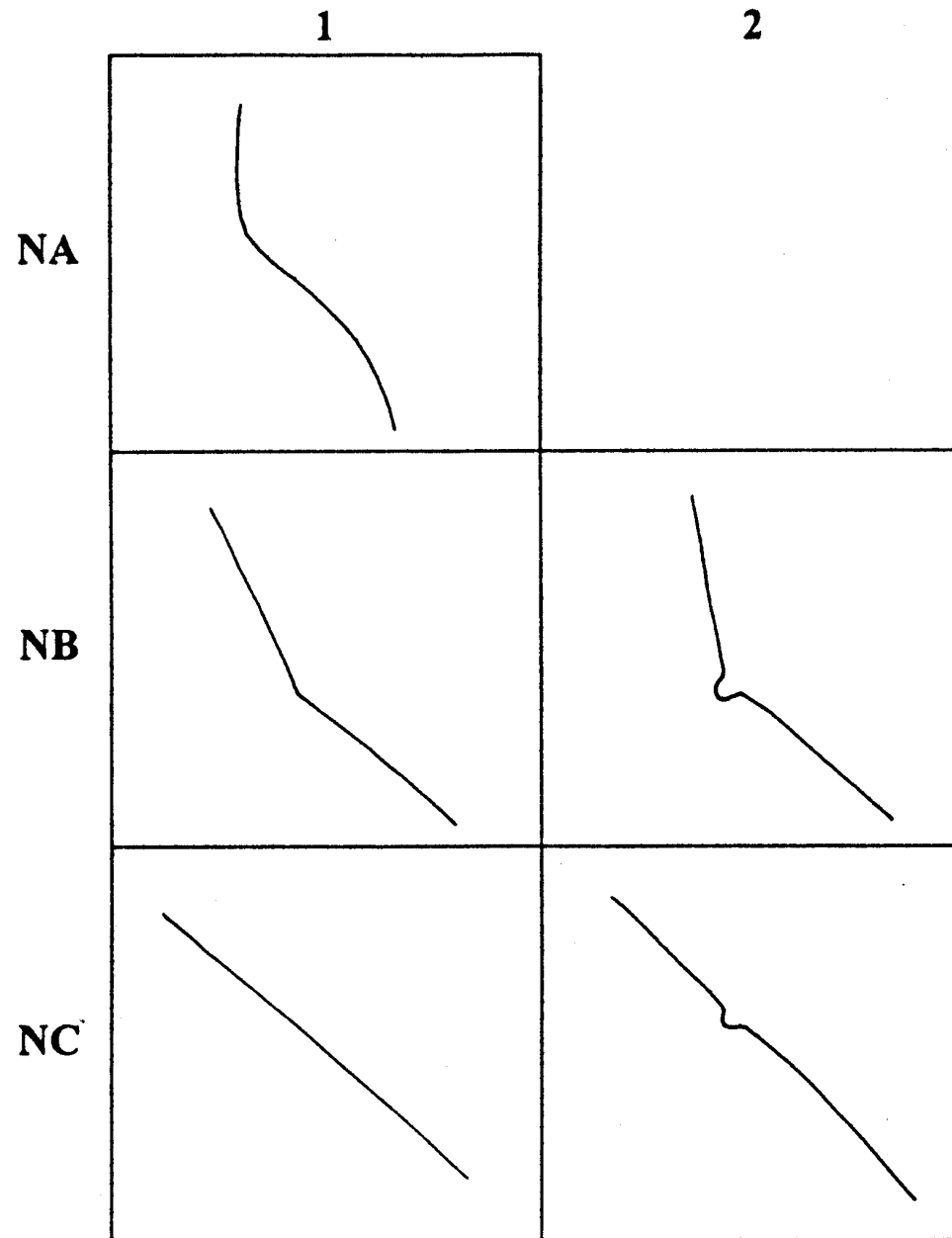

Tvary výdutí

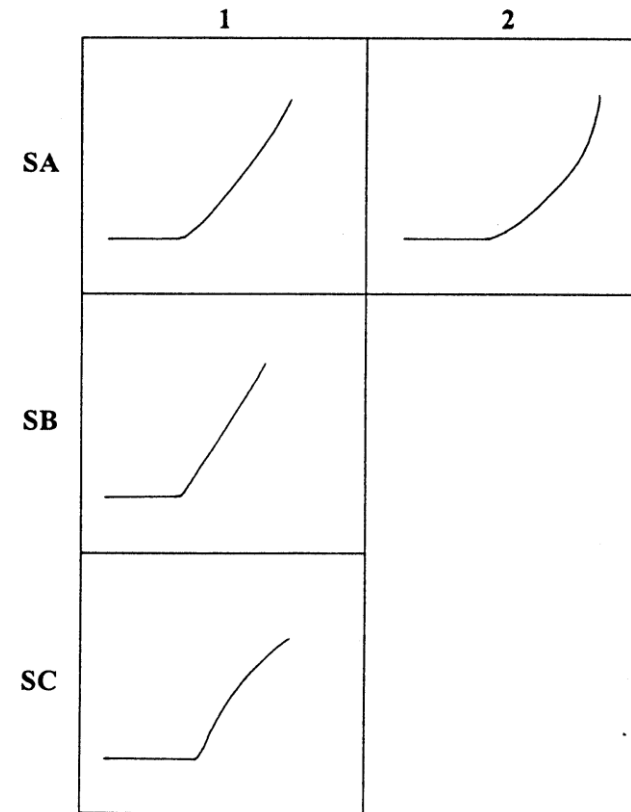
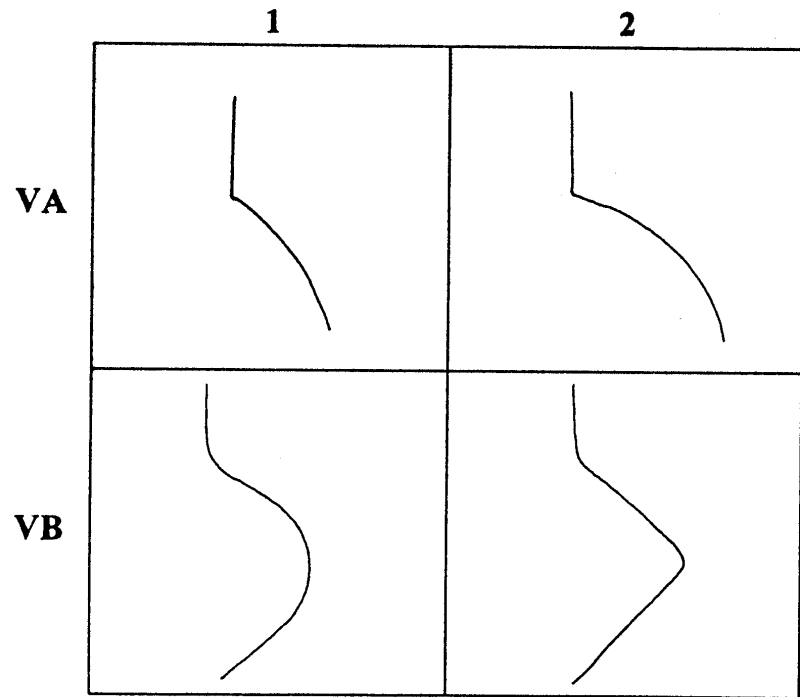

Tvary dna

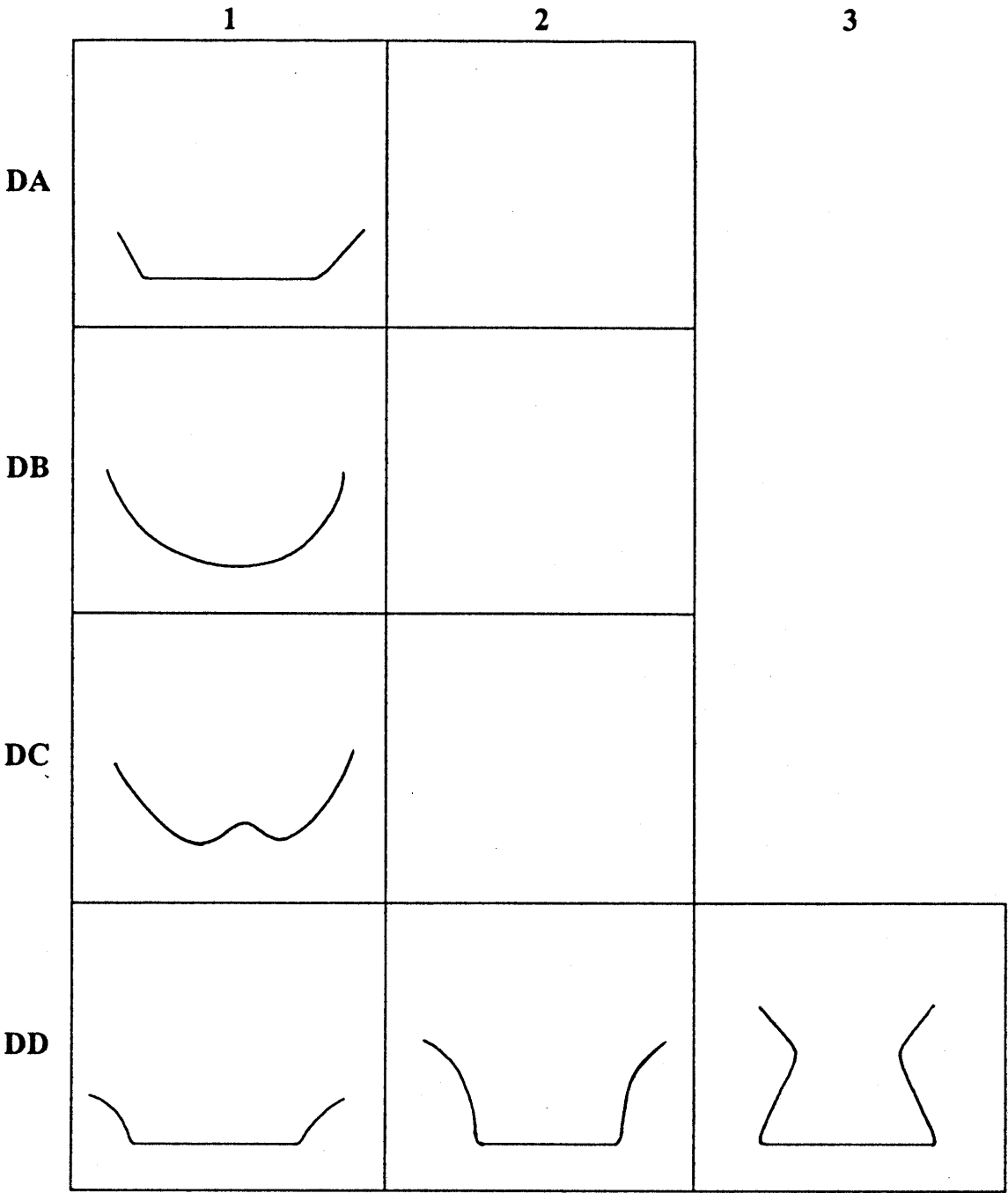

Ucha a jejich umístění

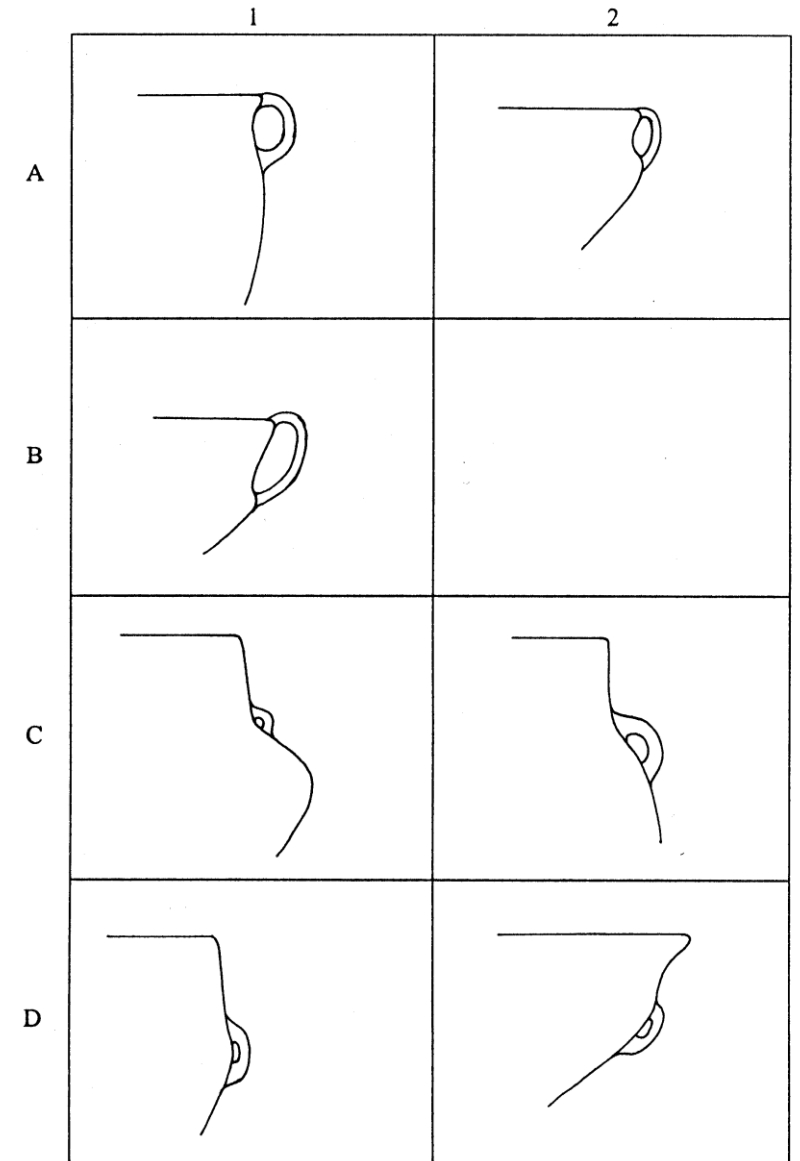
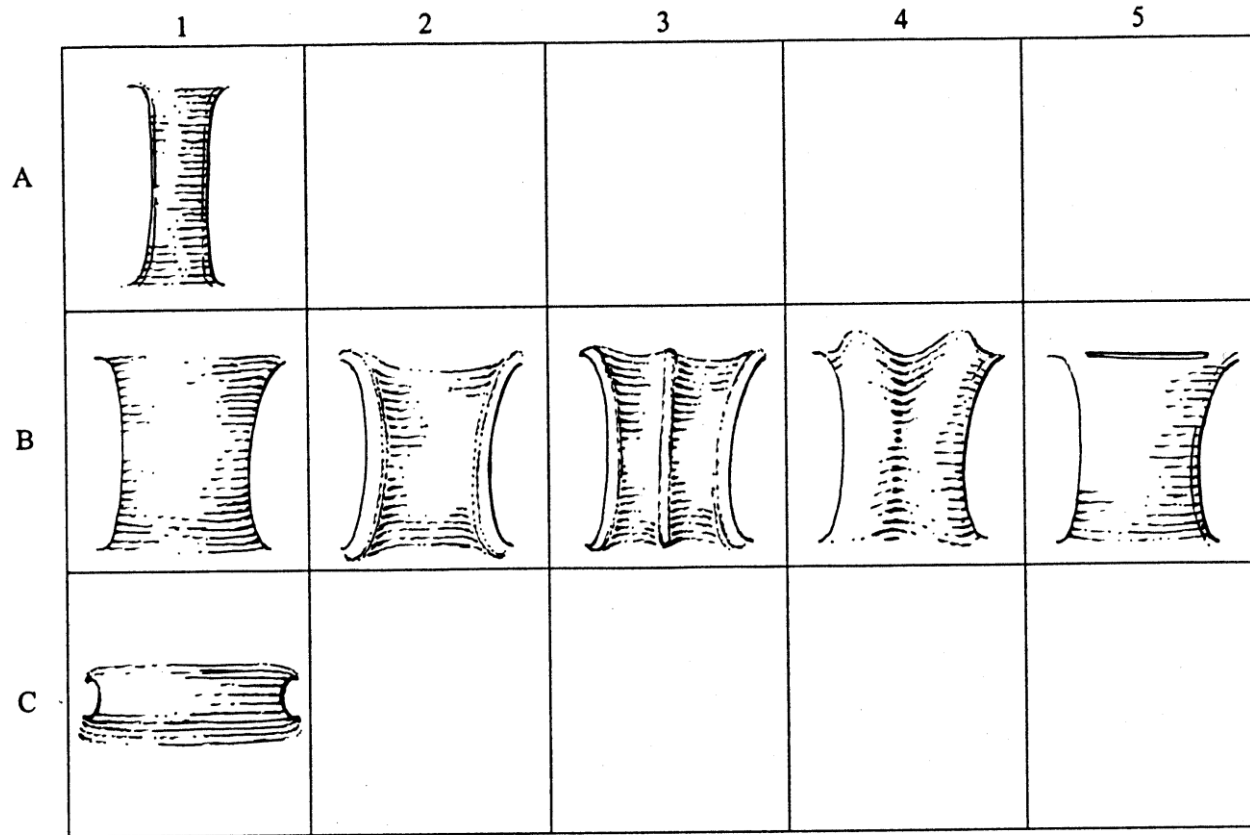

Zahloubená výzdoba

	1	2	3	4	5	6	7	8
A								
B			ooo			oooooo		
C	o	oo	ooo				oooo	
D	oo	ooo						
E	oo	ooo						
F	oooo	oooo	o	oooo				
G	oooo	oooo)))	oooo	oooo	oooo	oooo	oooo
H								
I		///	///	///	///			
J	o	oo	ooo	ooo	ooo	oooo	oooo	
K	---							
L	---	---	---	---	---			
M	o	oo	ooo					
N	o	oo	ooo					
O	o	oo						
P	o	oo	ooo	ooo	ooo			

	9	10	11	12	13	14	15
A							
B							
C							
D							
E							
F							
G							
H							
I				///	///	///	///
J							
K							
L			---	---	---	---	
M			o	oo	ooo		
N			o	oo	ooo		
O			o	oo	ooo		
P							

	1	2	3	4	5	6	7
A							
B							
C							
D							
E							
F							
G							
H							

Plastická výzdoba

Výzdoba okraje

	1	2	3
A			
B			
C			

HRALA, J. - ŠUMBEROVÁ, R. - VÁVRA, M. 2000: Velim. A Bronze Age fortified site in Bohemia. Praha.

- příklady výzdobných motivů

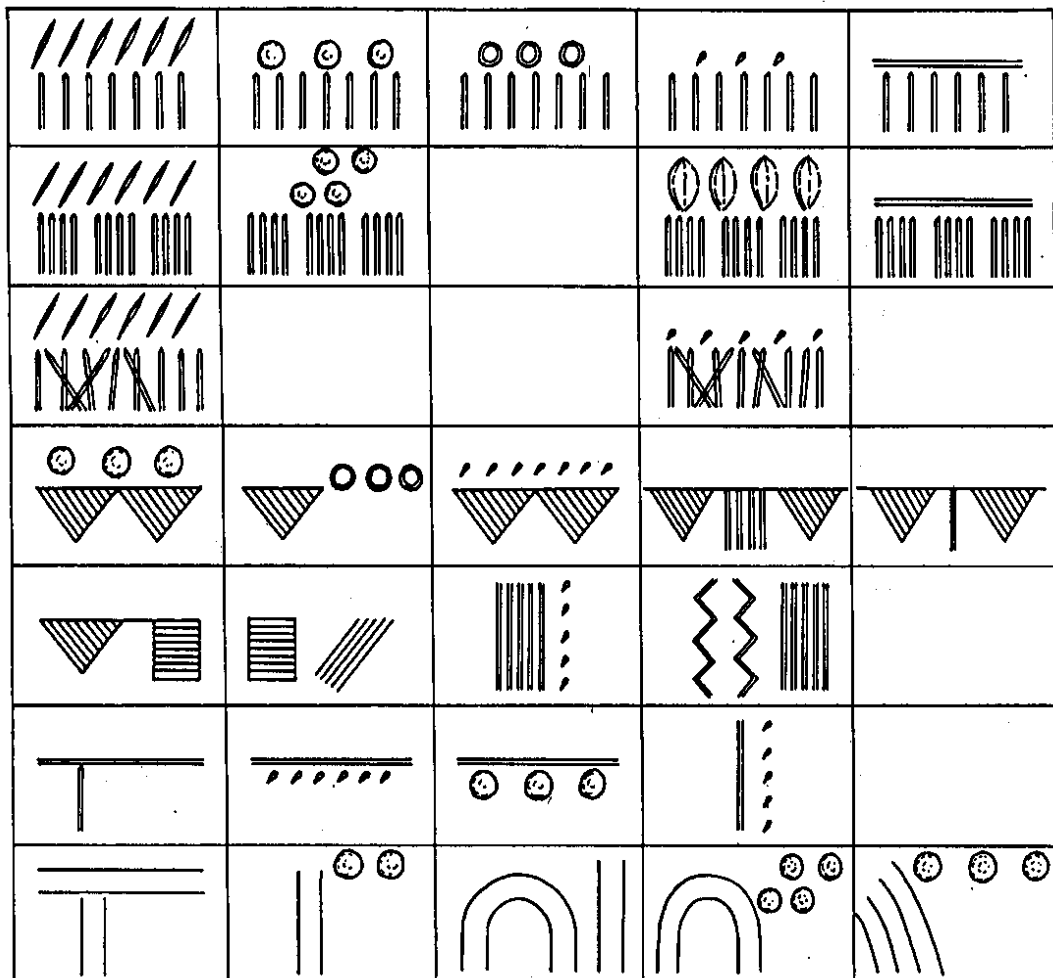

FIG. V.12. COMPOSITE MOTIFS OF IMPRESSED DECORATION.

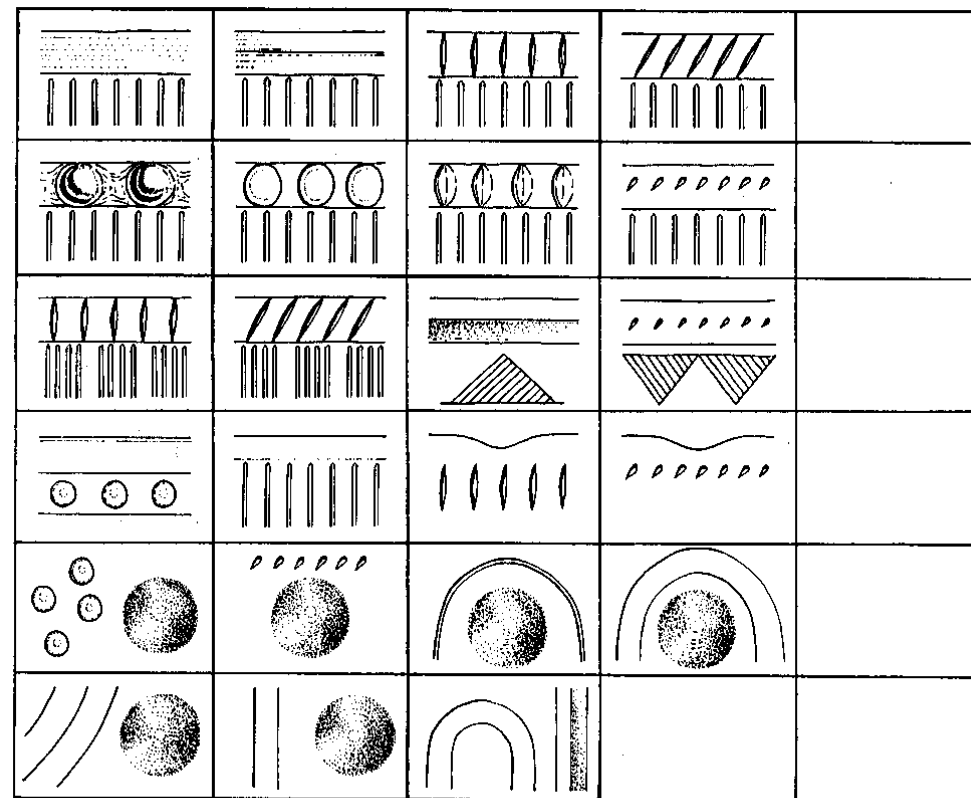

FIG. V.15. COMBINED MOTIFS PID+RD.

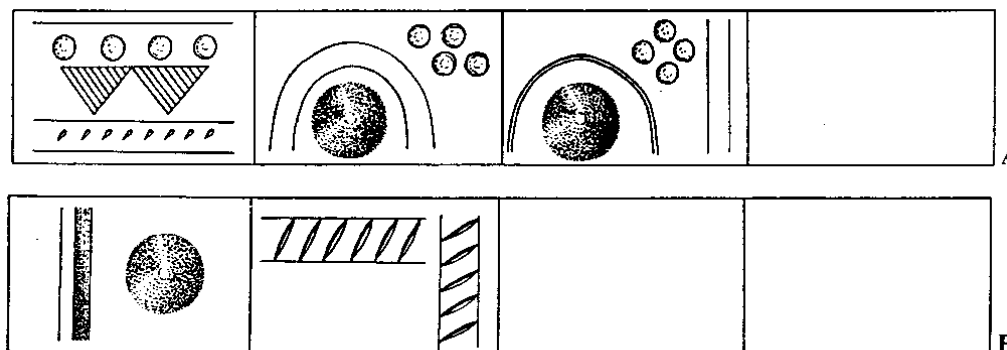

FIG. V.14. A – COMBINED DECORATION PID+CID+RD, B – COMPOSITE MOTIFS OF RELIEF DECORATION.

Keramika popelnicových polí

Morava (jižní částečně jihovýchodní + JZ Slovensko):

KSPP – velatická fáze (mladší DB)



KSPP – podolská fáze (pozdní DB)

Morava (střední, severní, východní):

KLPP – lužická fáze (mladší DB)



KLPP – slezská fáze (pozdní DB)

Čechy

HDPP – knovízská kultura (mladší DB)
– štítarský stupeň

HDPP – milavečská kultura (pozdní DB)
– nynická skupina

- vývoj keramiky navazuje plynule na střední dobu bronzovou
- tvary nádob jsou pro keramiku podobné
- důležité je znát výzdobné prvky – každá oblast si vybere jeden hlavní a ten je následně rozvíjen
- jižní Morava a JV Slovensko – prvek **žlábkování**, které se později vyvine do **fasetování**
- území budoucí KLPP – plastická výzdoba **vypnulínami** často v kompozici s **výzdobným motivem** (svislé rýžky nebo důlky)

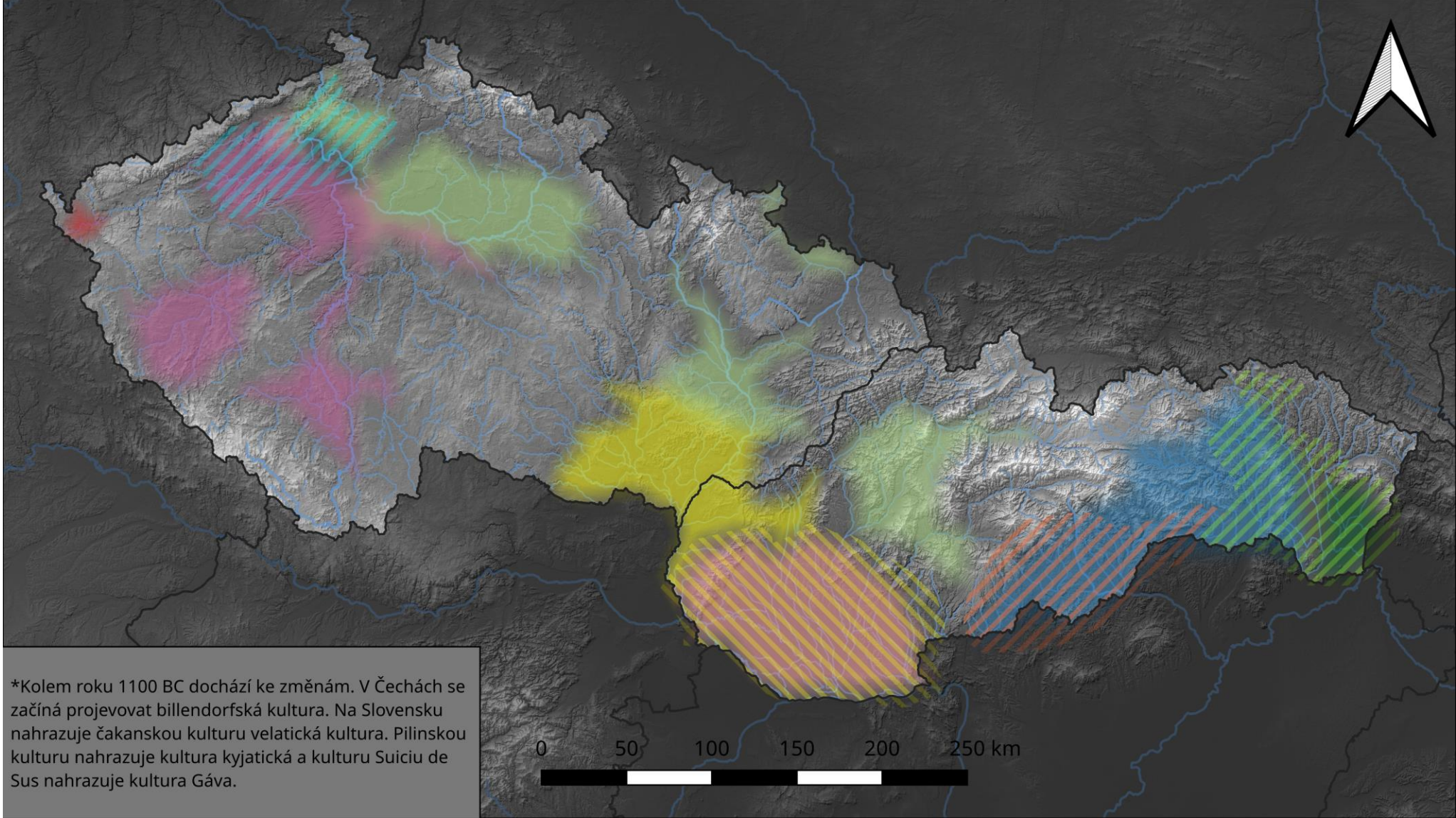





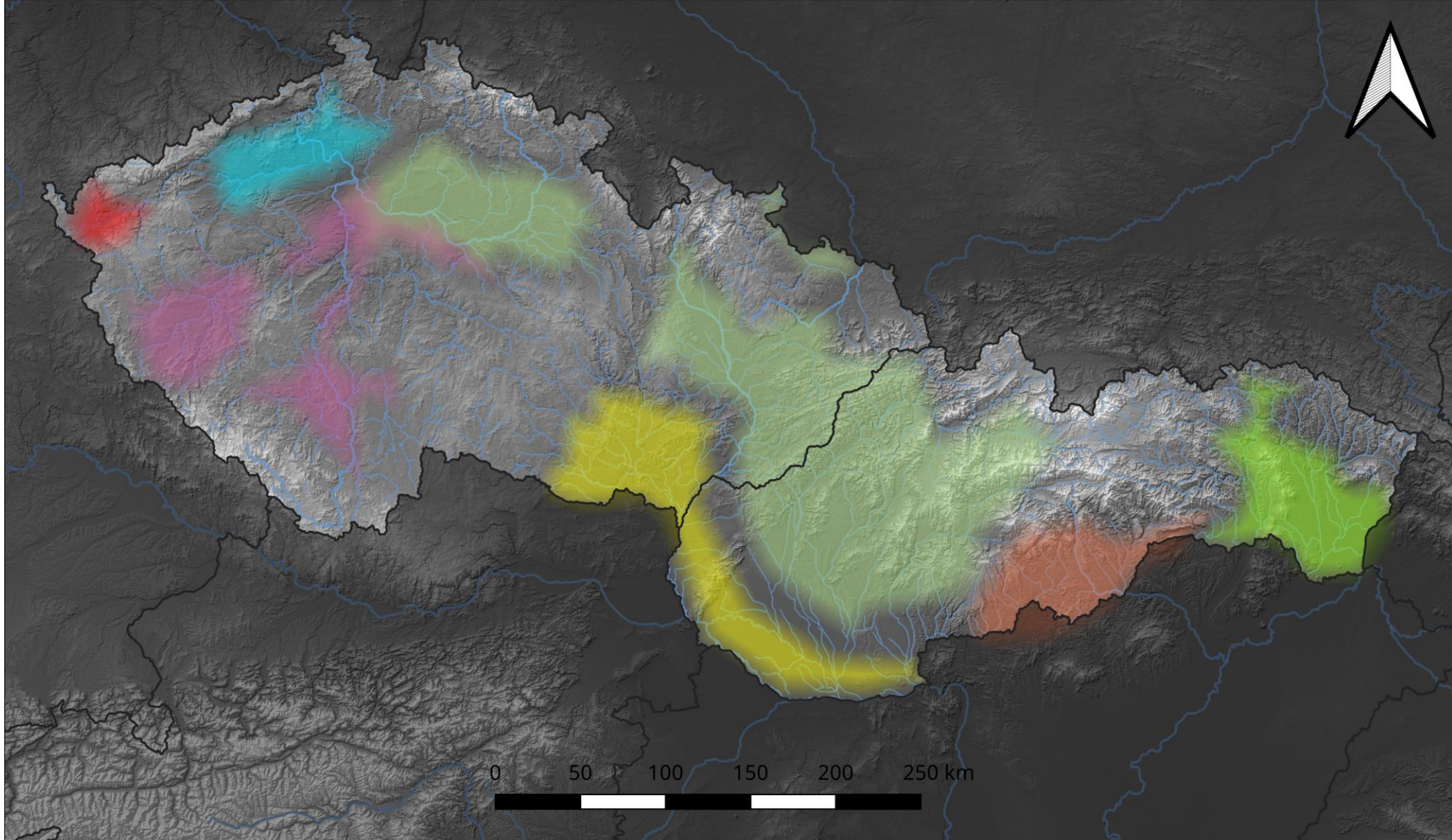

1300/1250 - 1000 BC

- | | | | | | |
|---|---|---|---|---|--|
|  Chebská skupina |  Billendorfská kultura |  Knovízská kultura |  Lužická kultura |  Velatická kultura |  Čakanská kultura |
|  Kyjatická kultura |  Pilinská kultura |  Kultura Suciú de Sus |  Kultura Gáva | | |



1000-800 BC

- | | | | | |
|---|---|---|--|--|
|  Nýnická skupina |  Billendorfská kultura |  Štítarský stupeň knovízské kultury |  Slezská fáze lužické kultury |  Podolská kultura |
|  Kyjatická kultura |  Kultura Gáva | | | |

Přechodný mohylovo-velatický horizont

Stupeň BC/BD

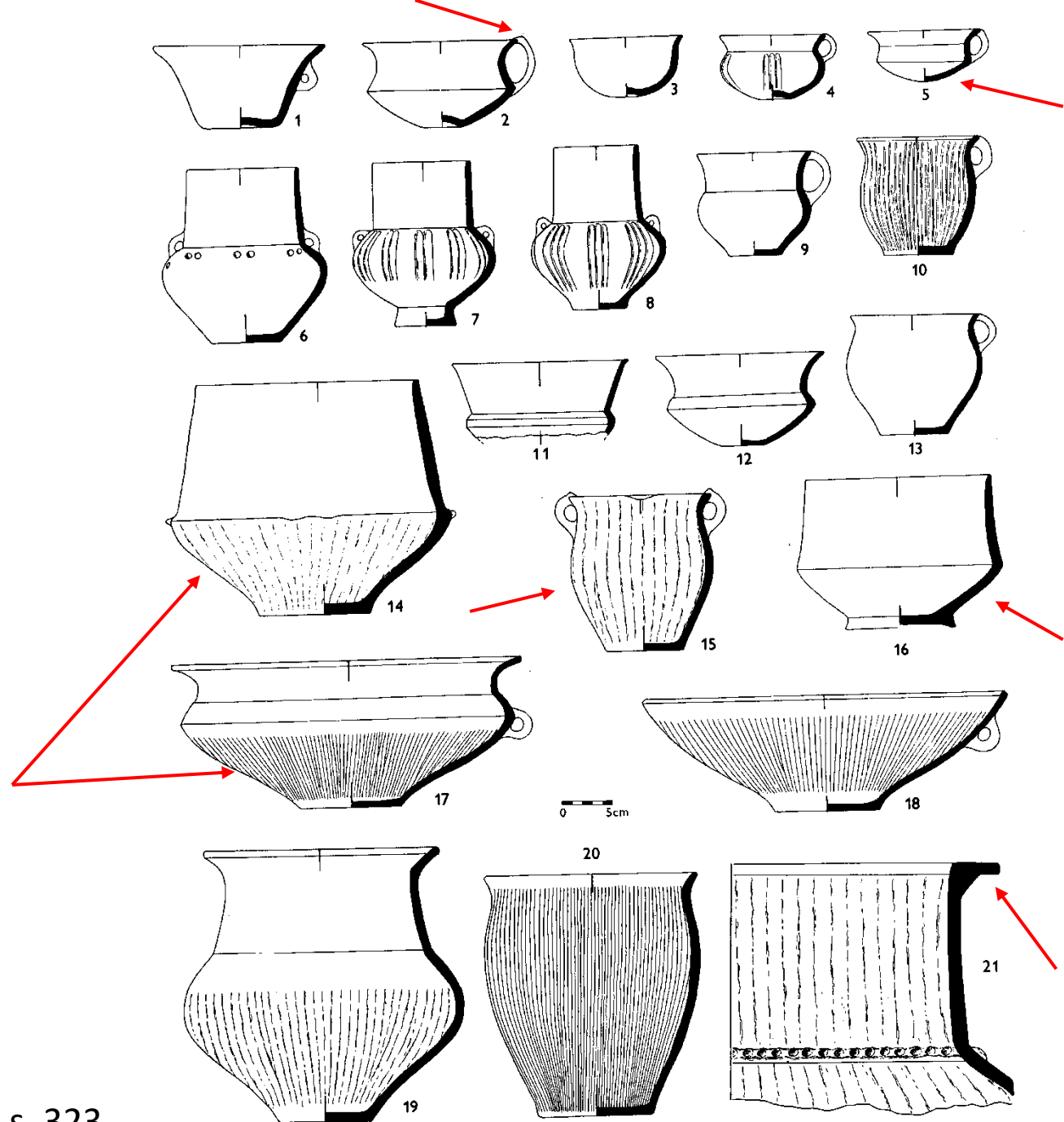

PDM s. 323

189 Blučina-Cezavy. Keramika mohylovo-velatického horizontu (stupeň Blučina-Kopčany).

Bošovice – mohyla 4

ŘÍHOVSKÝ, J. 1982: Základy středodunajských popelnicových polí na Moravě, SAÚ ČSAV v Brně 10/1, Praha.

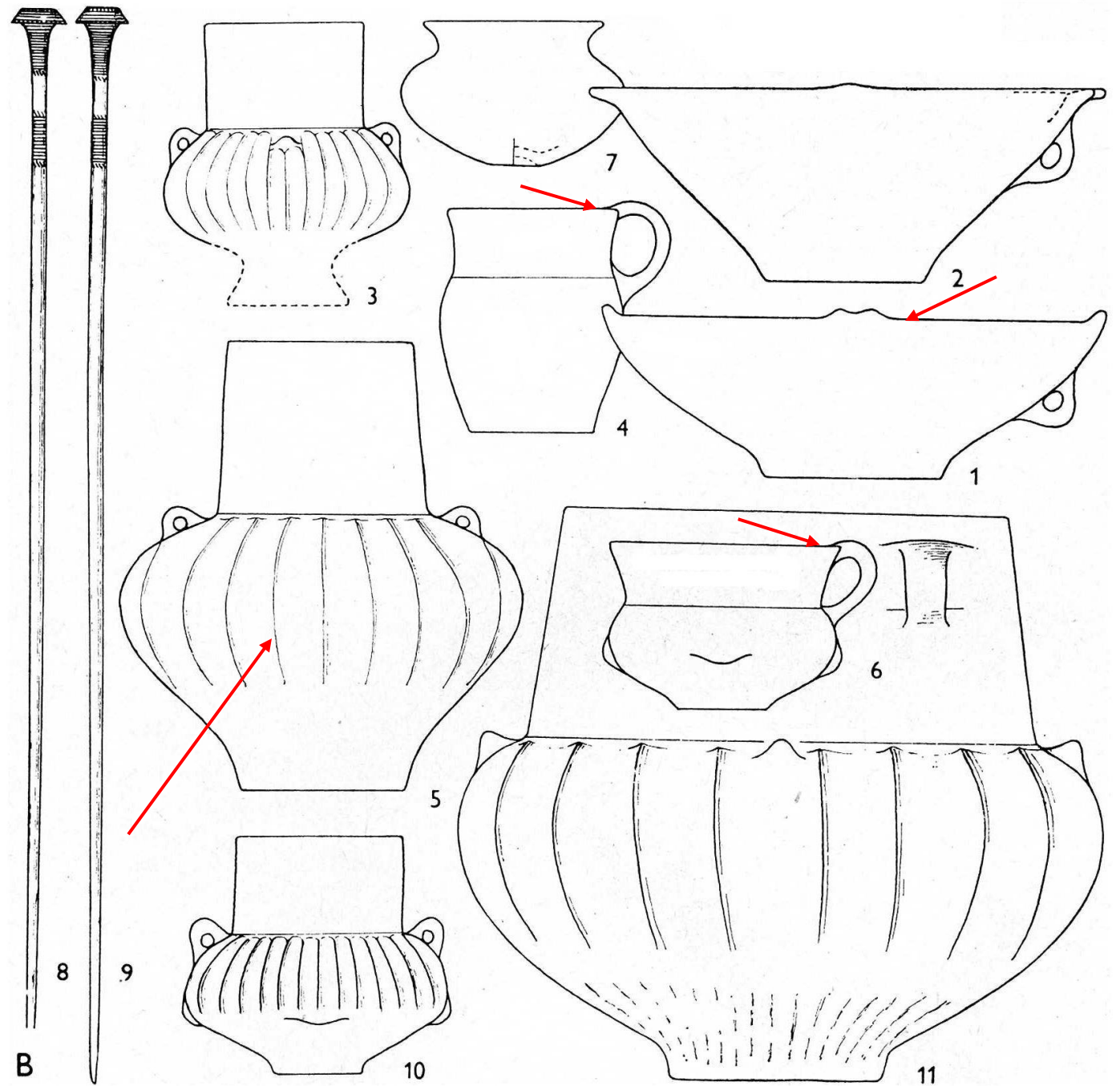

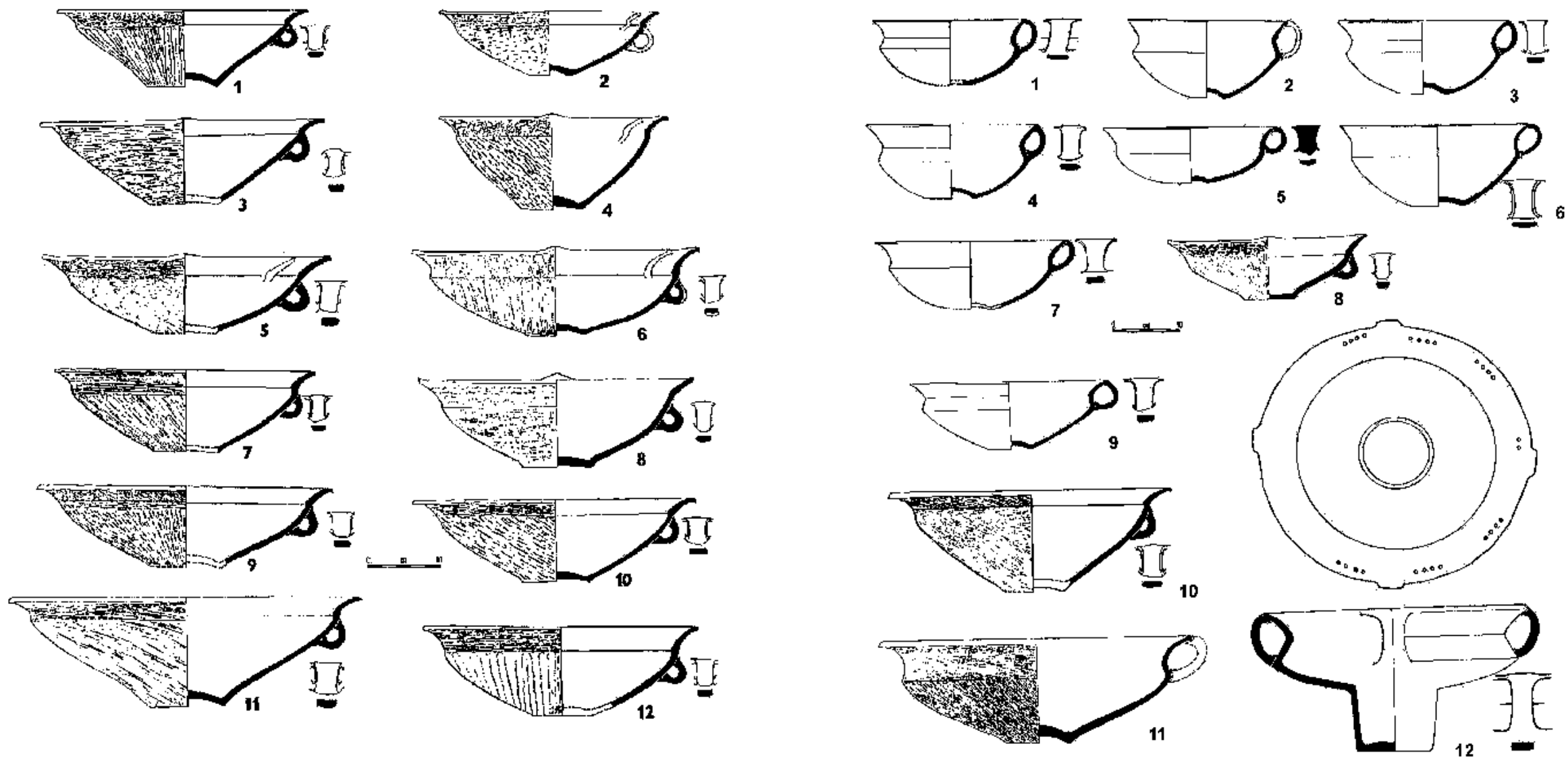

Keramický depot přechodného horizontu (BC/BD) z Moravského Písku

PALÁTOVÁ, H. - SALAŠ, M. 2002: Depoty keramických nádob doby bronzové na Moravě a v sousedních zemích, Pravěk - Supplementum 9.

Keramika velatického stupně (mladší DB)

- Keramika staršího a středního stupně velatické fáze

Charakteristické tvarové prvky:

- ven vytažené okraje (límcovité)
- zatažené okraje
- ucha zdvižená nad okraj (zaječí ucha)
- mísy na nožce

Výzdoba:

- žlábkování (svislé, šikmé, vodorovné)
- fasetování, tordování okraje
- rytá výzdoba

Knovízské tvary

- etážovitě amfory
- mísy (někdy se slunečním dekorem)

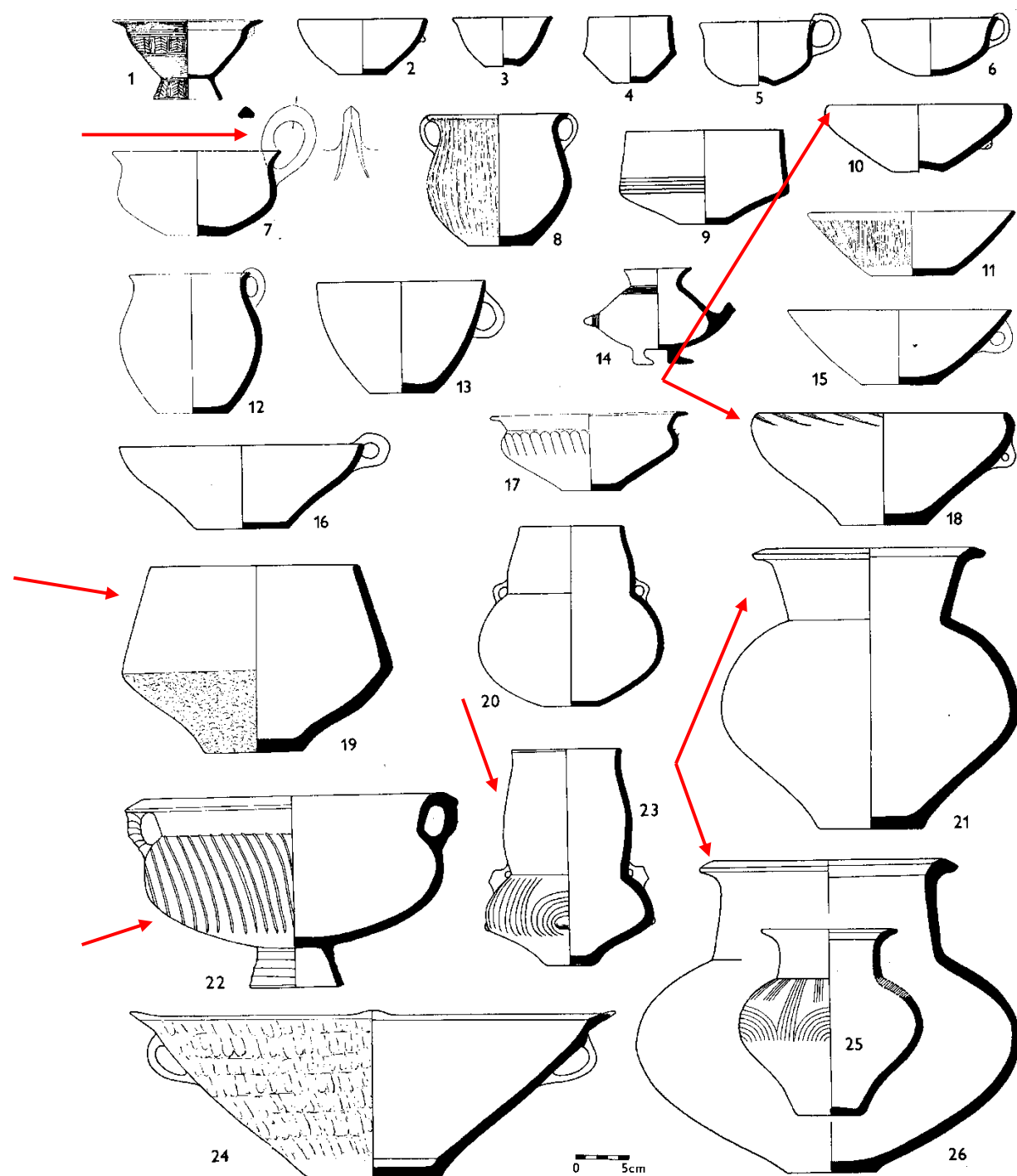

Velatická fáze KSP

- Inventář knížecí mohyly z Velatic (HA1)

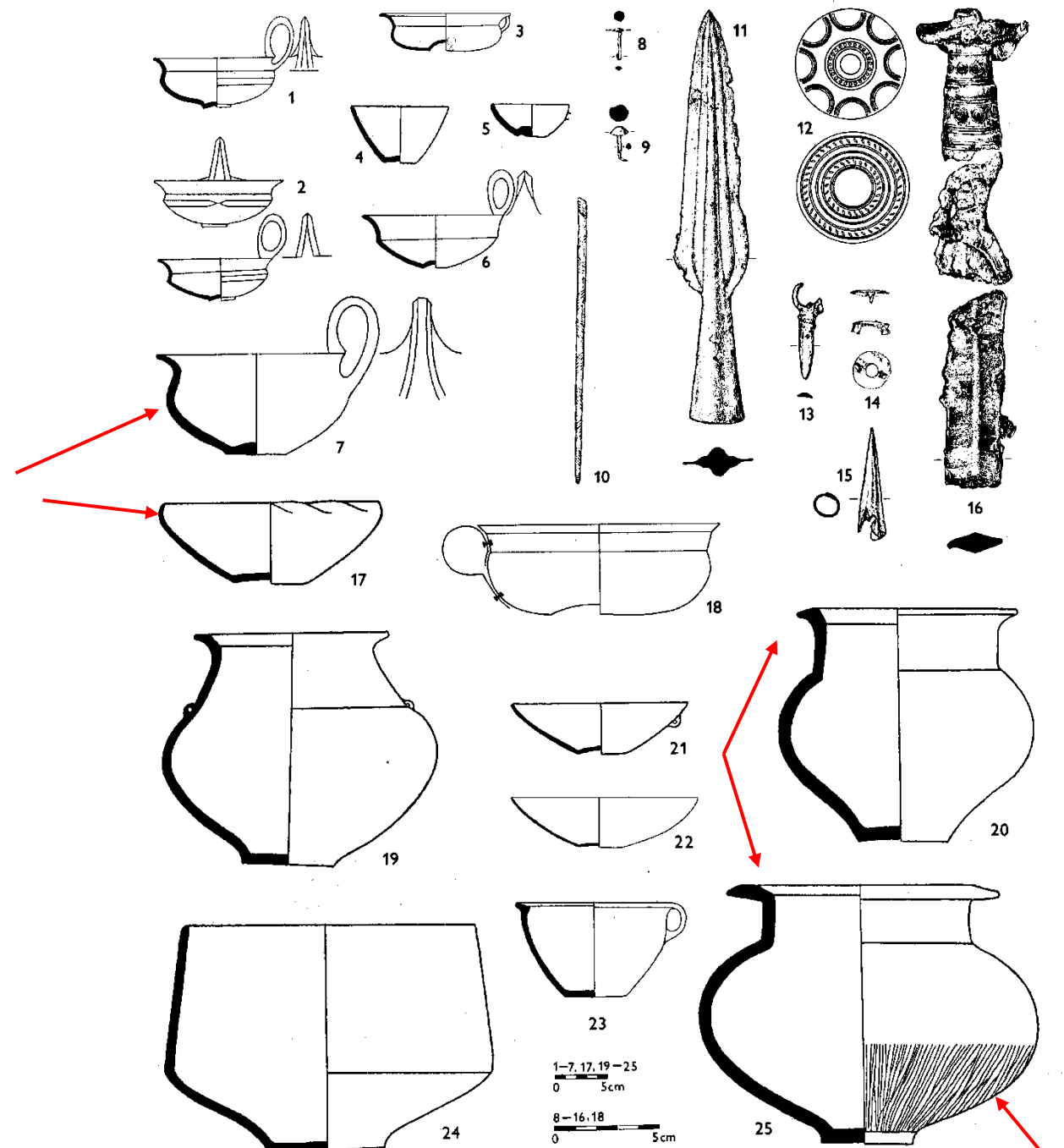

180 Velatic. Výběr inventáře hrobu bojovníka z eponymické lokality.

- Keramika mladší velatické a velaticko-podolské fáze (HA/HB)

Charakteristické tvarové prvky

- ven vytažené okraje (límčovitě)
- zatažené okraje
- poháry (málo časté)
- amfory
 - lahvovitě
 - cibulovitě
 - dozvuky etážovitě profilace
- Charakteristické výzdobné prvky
- jemné rytí
 - varianta attinský ornament
- kombinace žlábkování

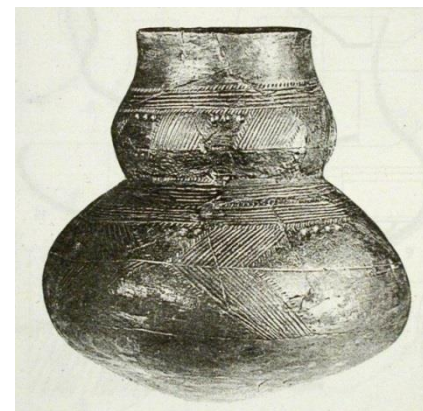
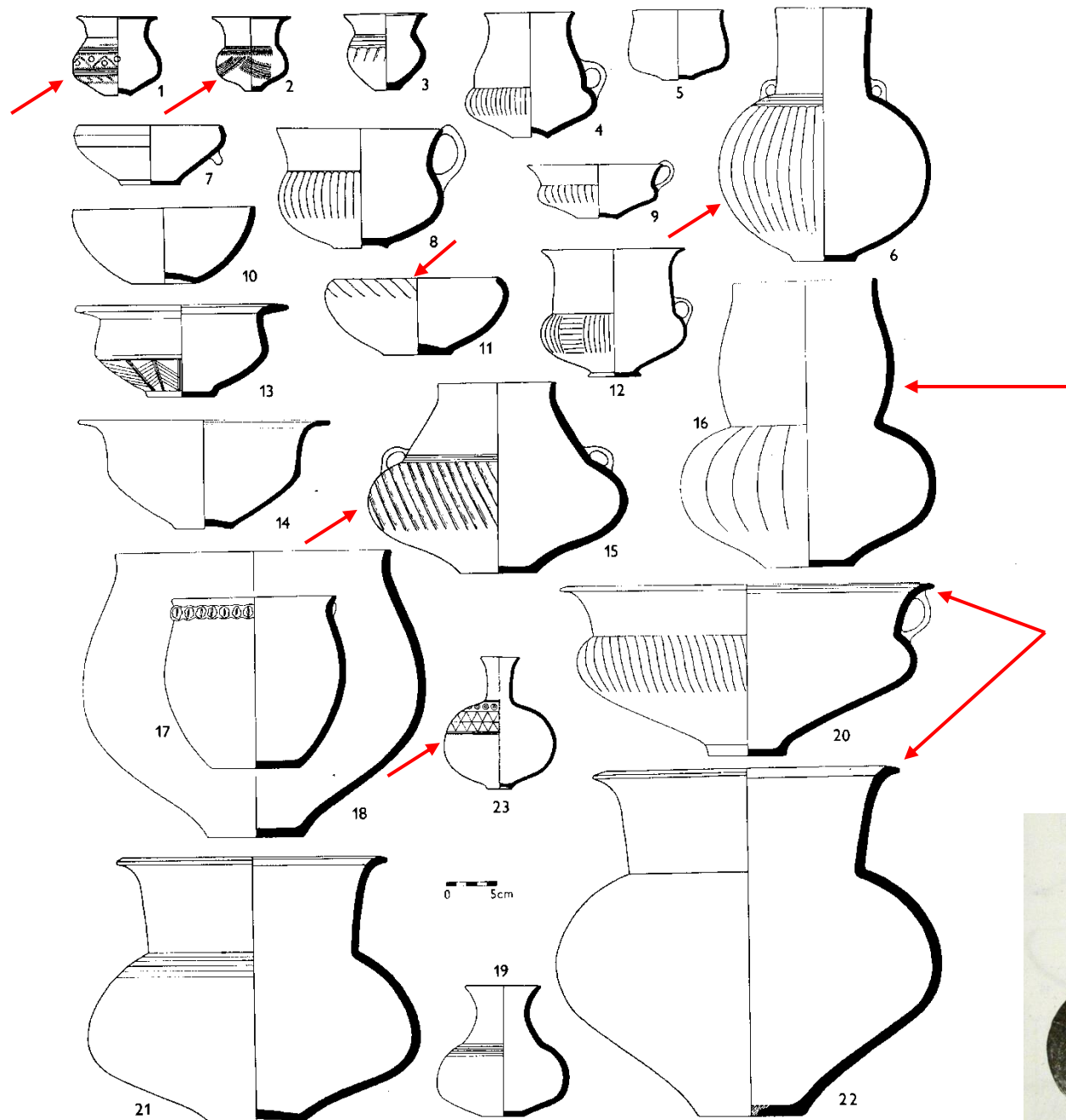

192 Keramika mladší velatické a velaticko-podolské fáze. 1–3 — poháry (č. 2 s typickou attinskou výzdobou); 4, 12 — jednoduché amfory; 5 — tykvovitý „okřín“; 6, 15, 16 — amfory („osudí“); 7, 10, 11 — misky; 8, 9 — džbánky; 13, 14, 20 — hrncovité misky; 17 — soudkovitý hrnec; 18 — tykvovitý hrnec — zásobnice; 19, 23 — lahvovitá „osudí“; 21, 22 — amforovitě zásobnice. 1–3, 15 — Lovčický; 4, 5, 7, 9, 12, 14, 16, 18, 20–22 — Oblekovice; 6, 8, 10, 11, 13, 17, 19 — Klentnice.

- Keramický depot velaticko-podolské fáze (HA/HB)

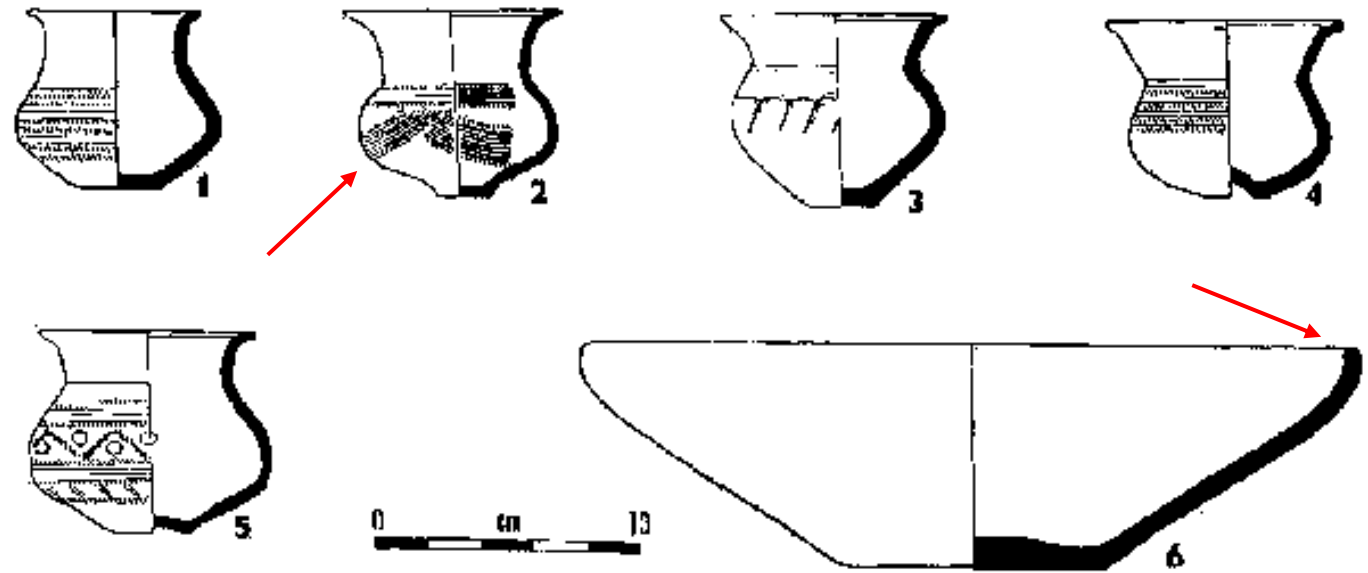

Podolská fáze KSPP (pozdní DB)

Charakteristické tvarové prvky

- keramika je celkově „oblejší“ není tak ostře profilovaná jako ve velatické fázi
- misky podolského typu (vlaštovčí ocas)
- zatažené okraje
- amfory
 - lahvovité
 - cibulovité
- Charakteristické výzdobné prvky
 - jemné rytí
 - kombinace žlábkování

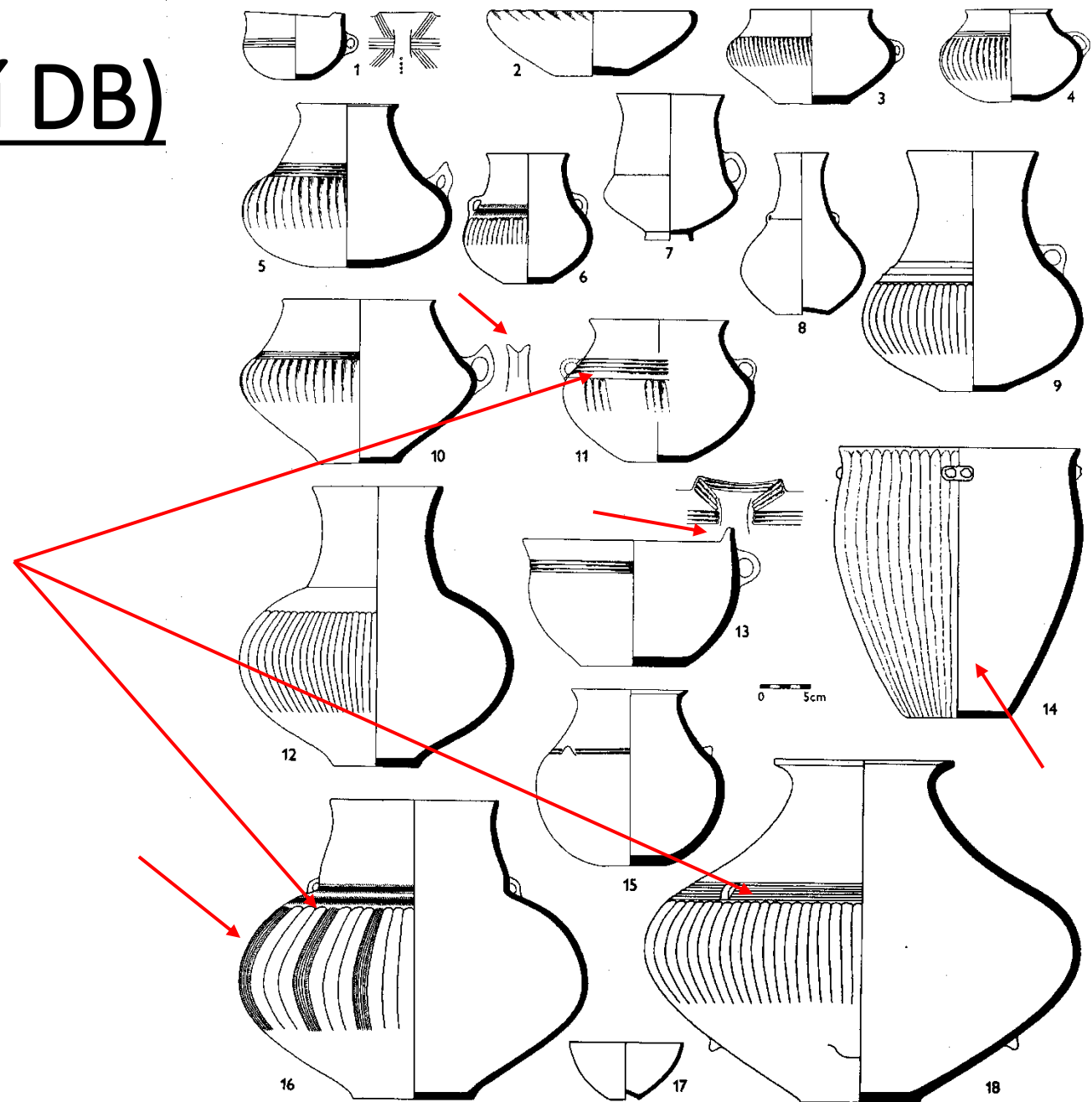

193 Keramika podolské kultury. 1, 13 — miska podolského typu; 2 — miska se zataženým, šikmo žlábkovaným okrajem; 3—5, 10 — „osudí“ podolského typu; 6—9 — lahvovité amfory; 11 — „osudí“ slezského typu; 12, 16 — amfory velaticko-podolské fáze; 15 — „osudí“ podolského typu; 18 — amforovitá zásobnice. 1—5, 10, 11, 13, 15 — Podolí; 6—8, 17 — Oblekovice; 9, 12, 14, 16, 18 — Klentnice.

Pohřebiště Oblekovice

- ŘÍHOVSKÝ, J. 1968: Das Urnengräberfeld in Oblekovice, Fontes Archaeologici Pragenses 12, Praha.

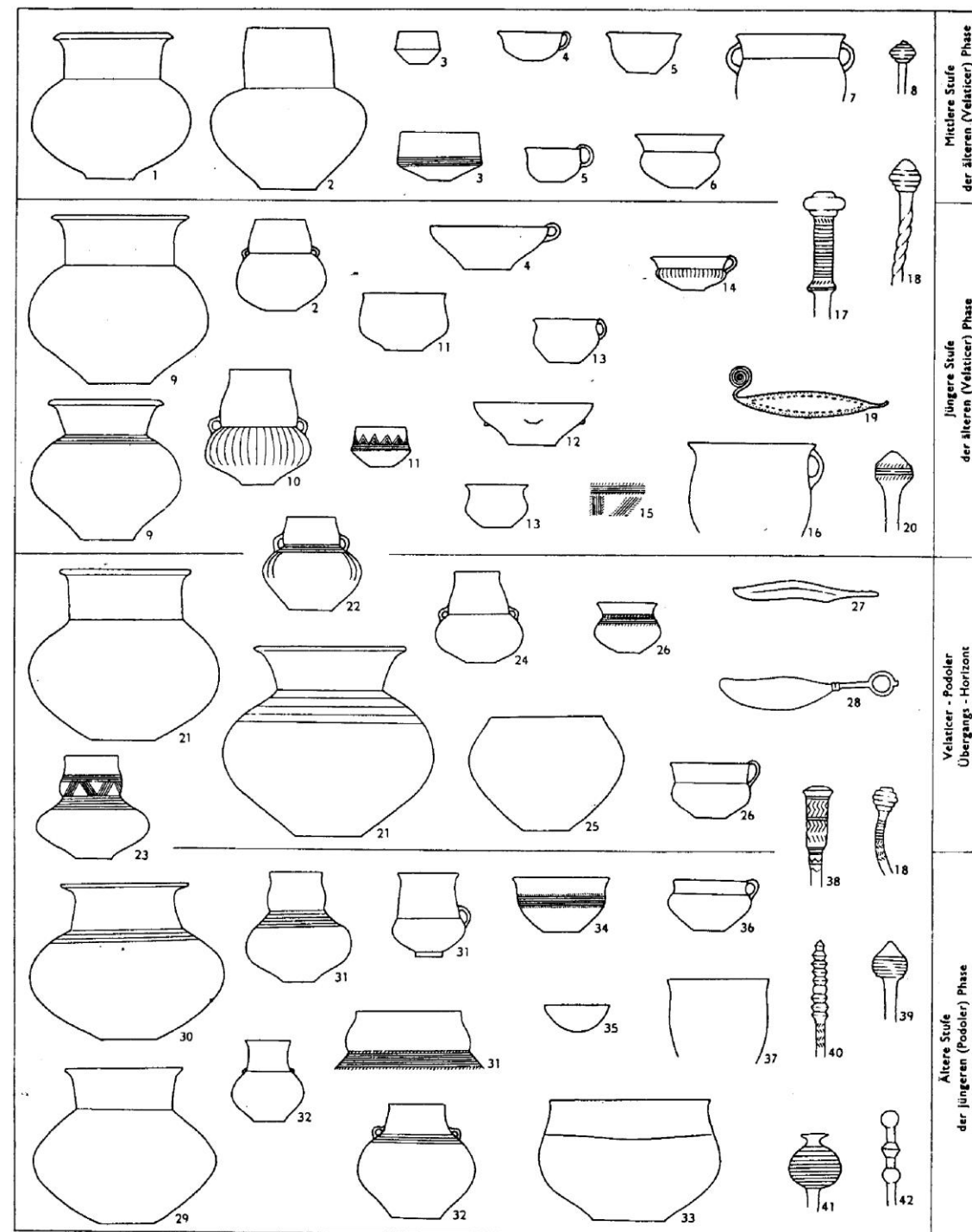



- Dvojitá obřadní nádobka z Brna-Obřan

- Miska podolského typu se znaky na hrdle z Brna-Obřan



Pozdní podolská fáze, výbava pohřbu č.
169 z Brna-Obřan (HB3)

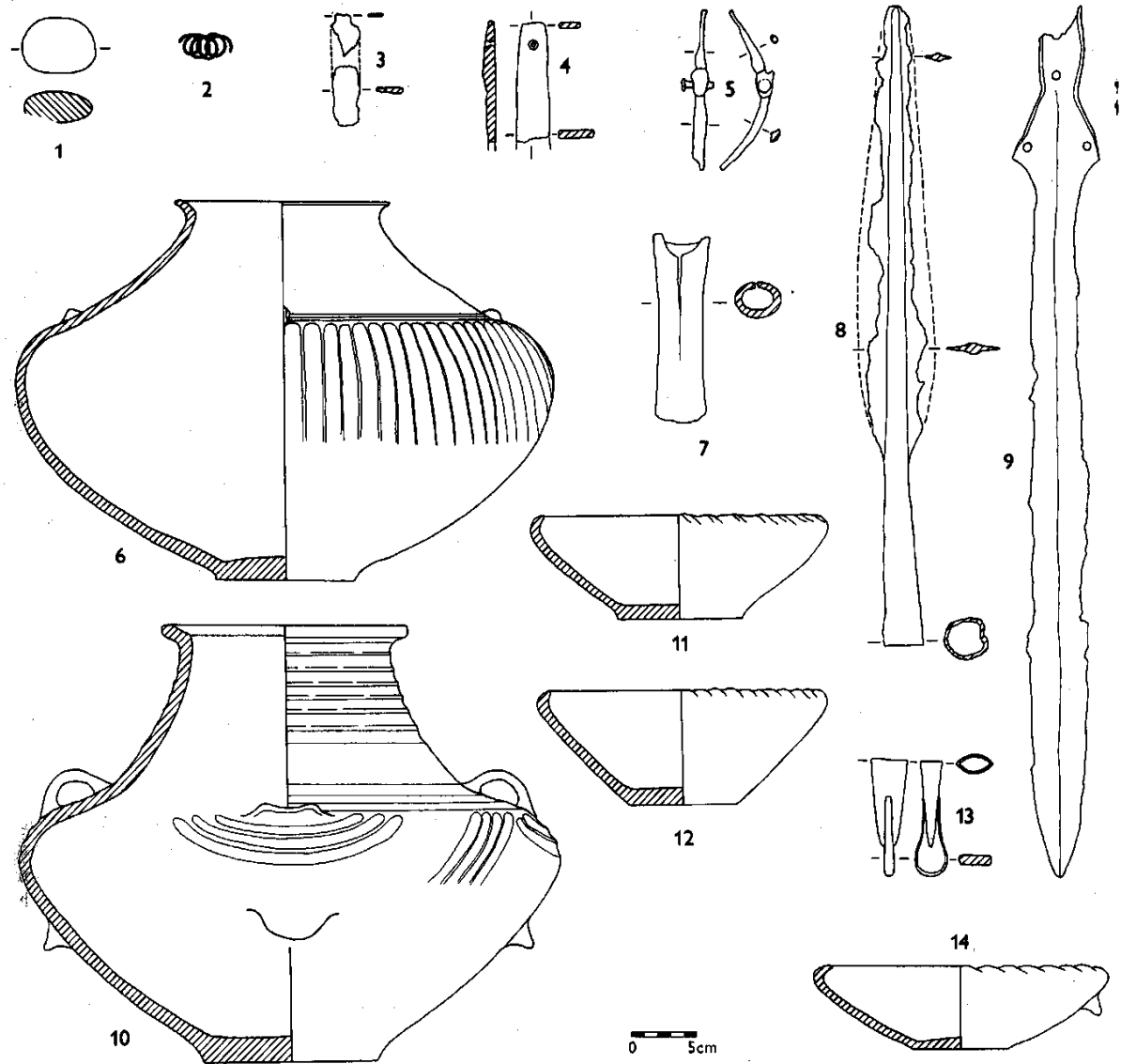

Brno-Obřany, hrob č. 169. Výbava pohřbu bojovníka pozdní podolské kultury se železnou (7—9) výzbrojí a zlatým (2) šperkem.

Mohylovo-lužický horizont

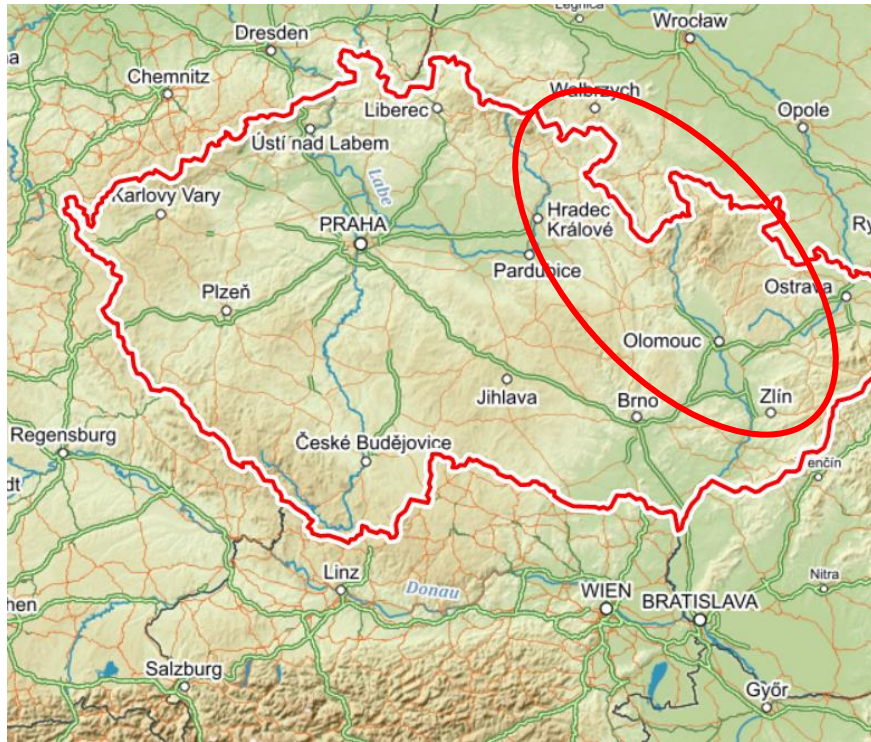

Přaslavice

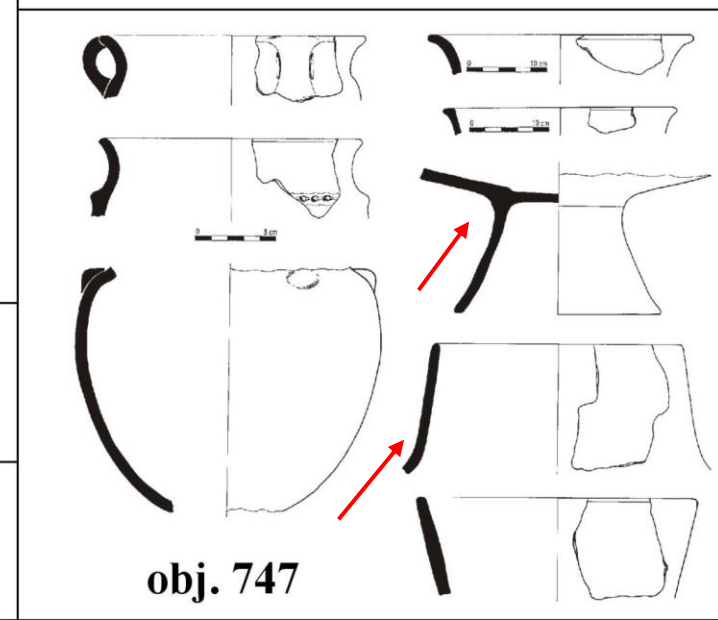
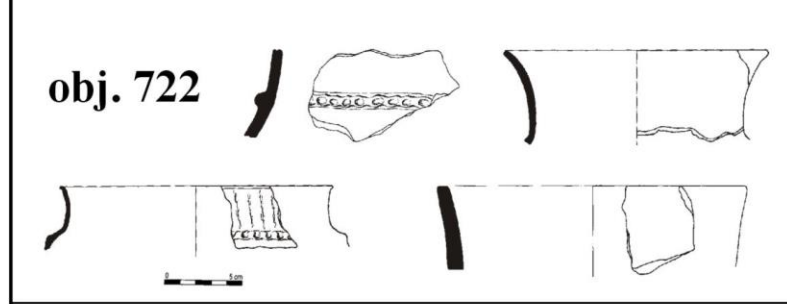
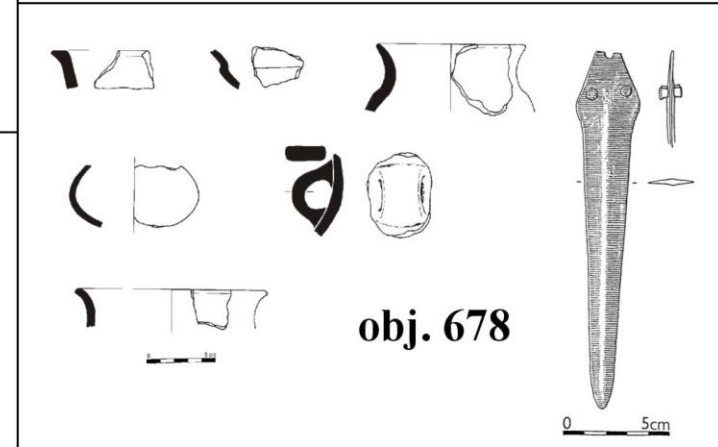
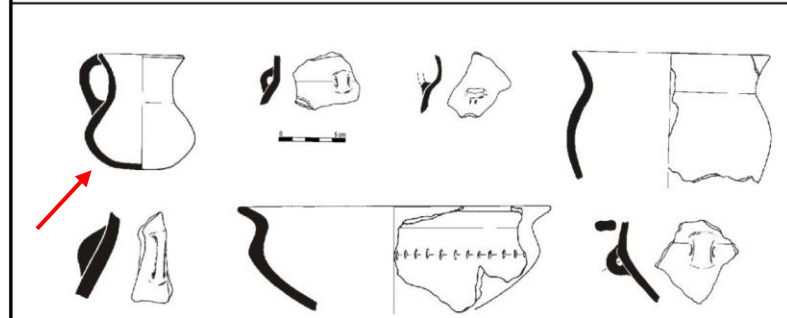
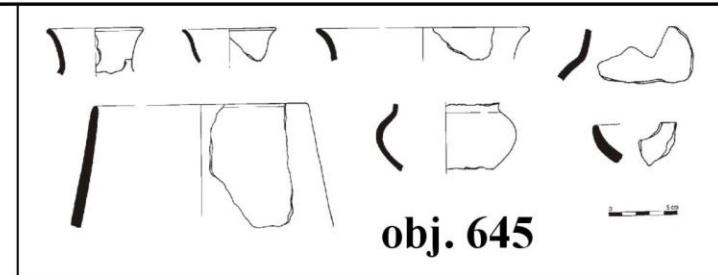
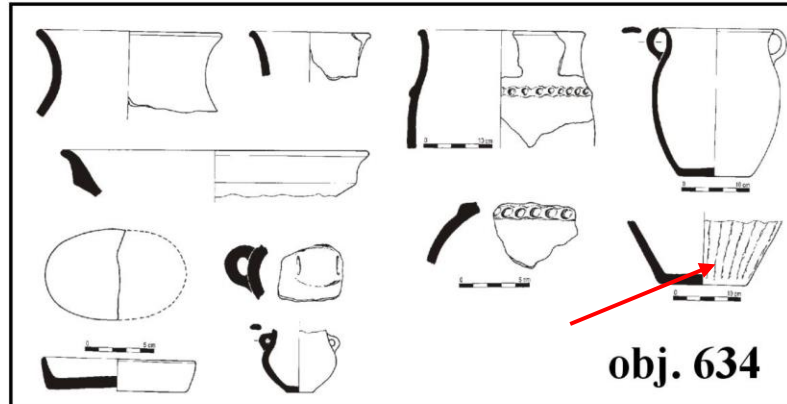

KLPP Lužická fáze

- starší lužická keramika

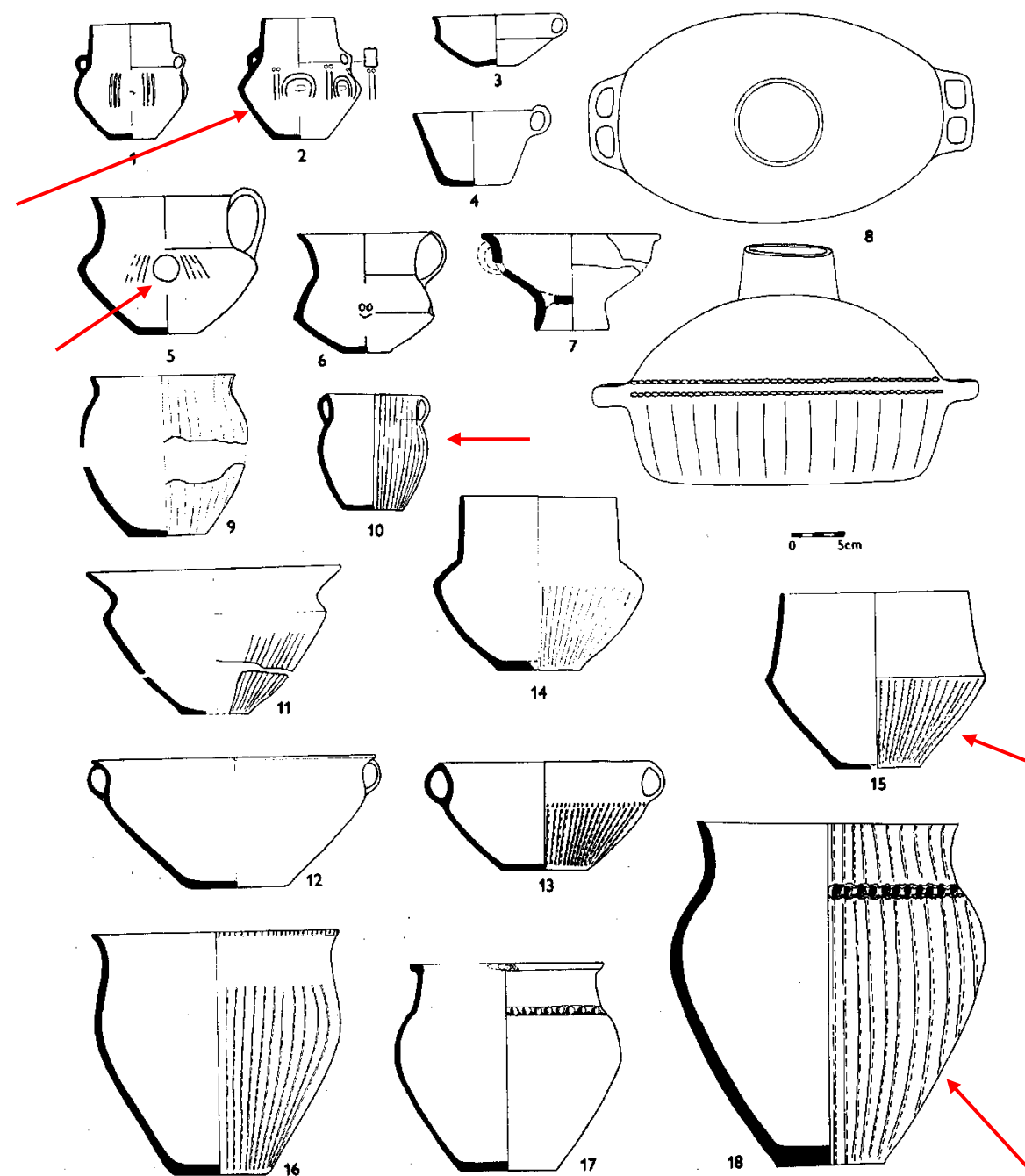

207 Starolužická keramika. 1, 2 — osudí; 3, 4 — šálky; 5, 6 — džbánky; 7 — miska na nožce; 8 — unikátní dózovitá nádoba; 9, 10 — květináče („látky“); 11–13 — mísy s hrdlem; 14 — terina; 15 — „okřín“; 16, 18 — hrncovitě zásobnice; 17 — amforovitá zásobnice; 1–5, 7, 9–16, 18 — Moravičany (z hrobů); 5 — Kladeruby; 6 — Domažlice; 8 — Uherské Hradiště; 17 — Stavenice.

Lužická fáze KLPP



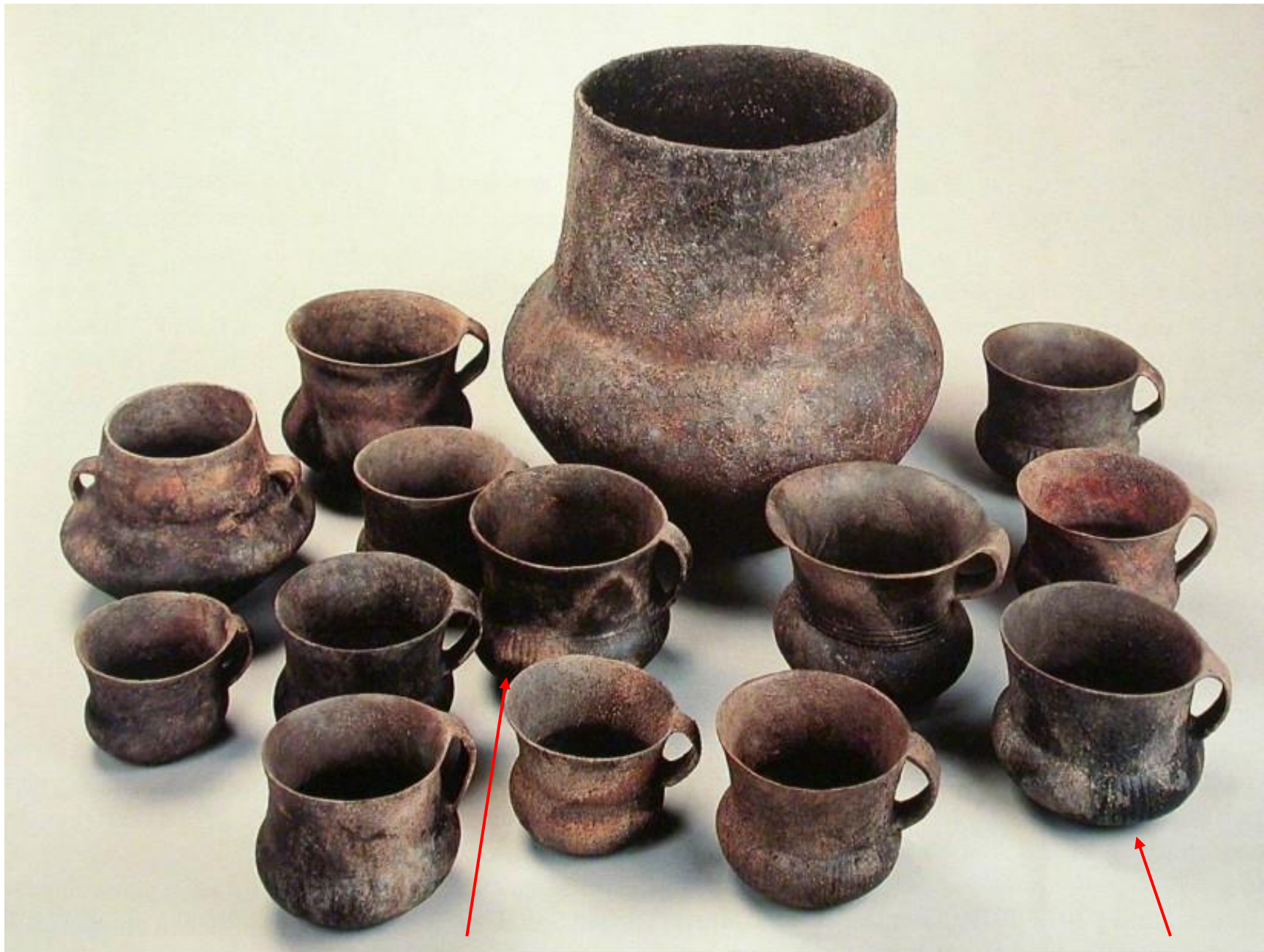

Keramika mladší lužické a starší slezské fáze

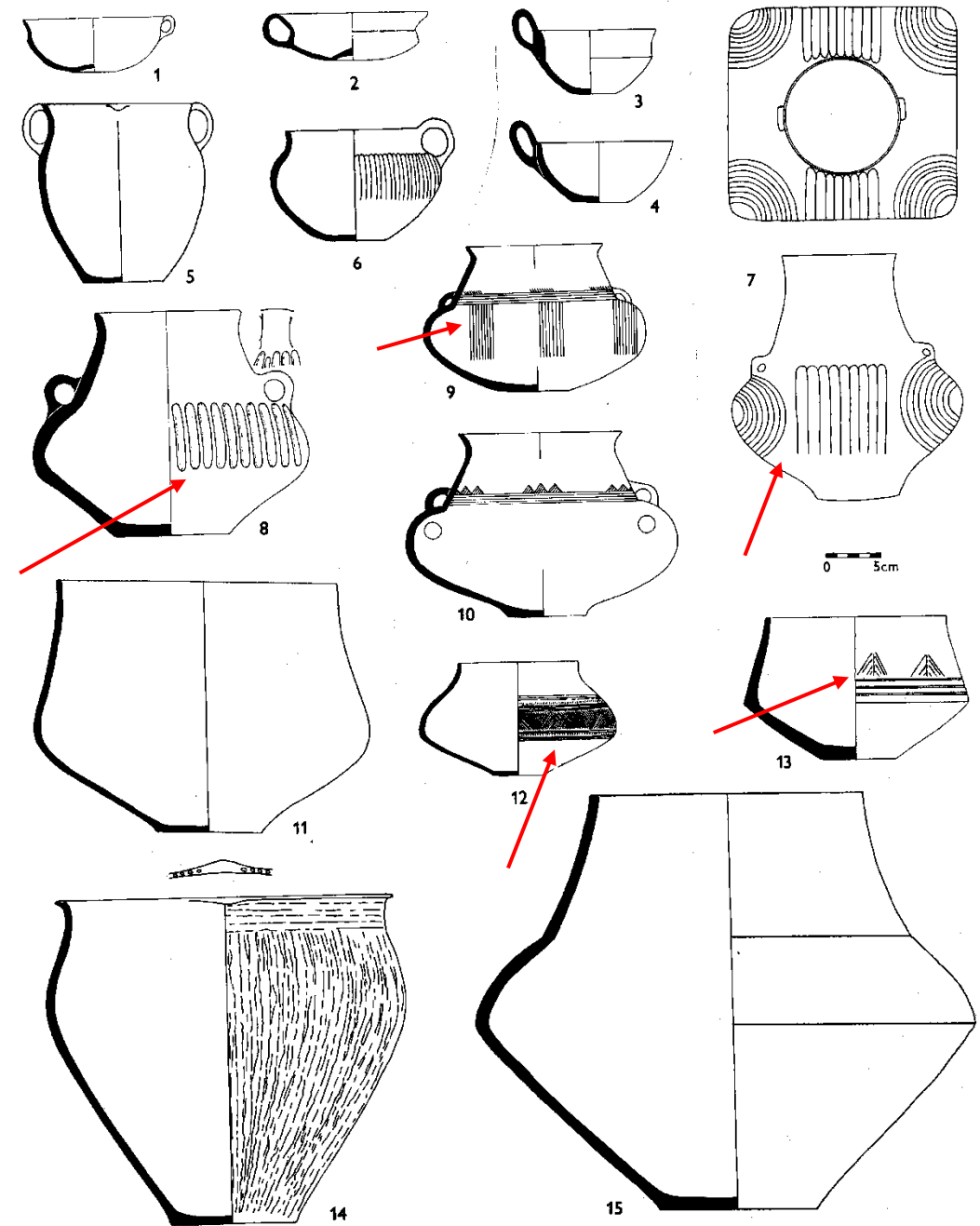

208 Mladší lužická (1, 2, 5—8, 11, 13—15) a starší slezská (3, 4, 9, 10, 12) keramika. 1—4 — šálky; 5 — květináč („látka“); 6 — džbáněk; 7—10 — dvojuché amfory; 11 — tykvovitý „okřín“; 12 — osudíčko; 13 — „okřín“; 14 — hrncovitá zásobnice; 15 — terina. 1, 2 — Pavlovice; 3, 4 — Domamyslice; 5, 15 — Míškovice; 6 — Vlachovice; 7 — Lhánice; 8 — Palonín; 9, 10 — Tršice; 11 — Sehradice; 12 — Určice; 13 — Kladeruby; 14 — Bořitov (vše z hrobů).

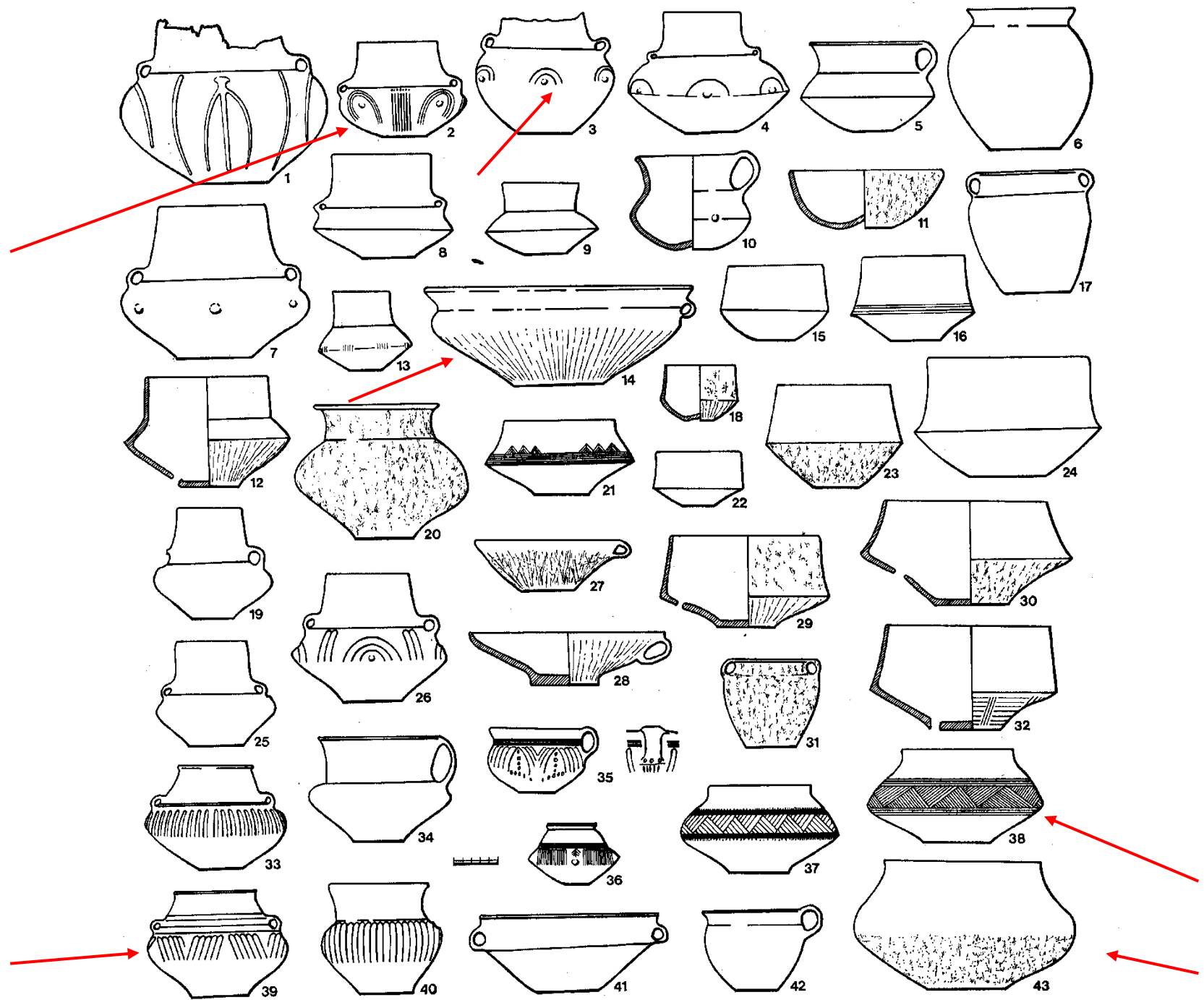

Slezská fáze KLPP

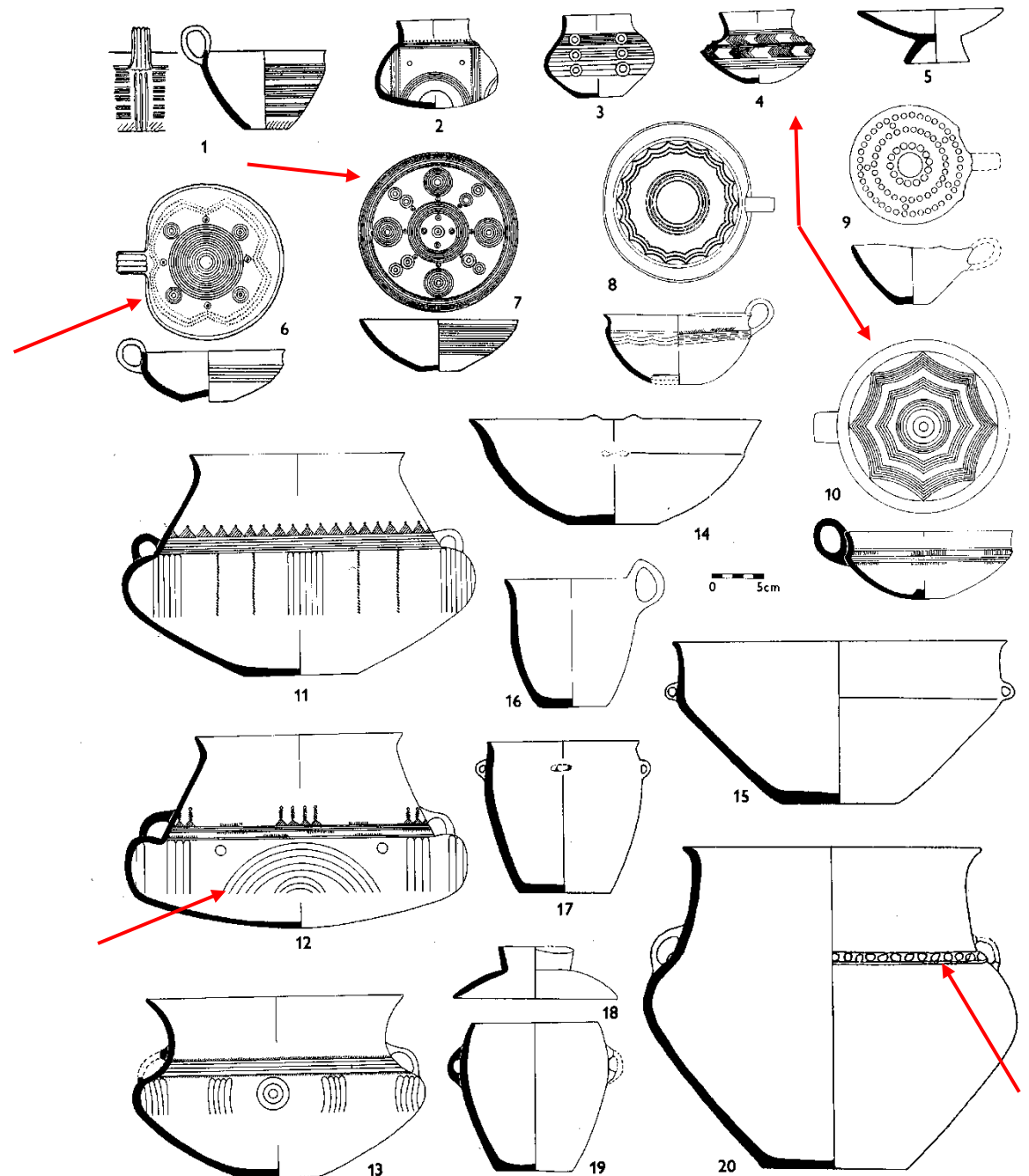
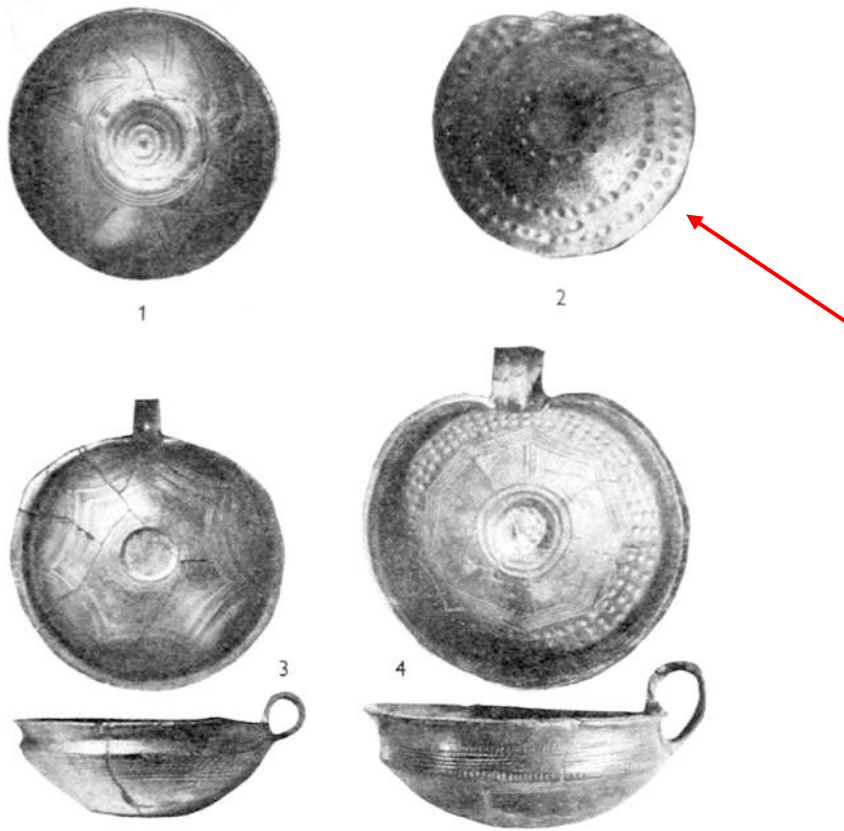

209 Slezská keramika. 1, 6–10 — šálky; 2–4 — osudíčka; 5 — miska na nožce; 11–13 — osudí; 14, 15 — mísy s hrdlem; 16 — soudkovitý hrnek; 17, 19 — květináče („látky“); 18 — poklička; 20 — amforovitá zásobnice. 1, 4, 7, 11, 15 — Určice; 2, 10, 12 — Domamyslice; 3, 5, 6, 14, 17–19 — Horka n. M.; 8 — Horní Dubňany; 9 — Krumšín; 13, 16 — Ptení; 20 — Vlachovice (vše z hrobů).

Slezské šálky



Domamyslice - Klínky

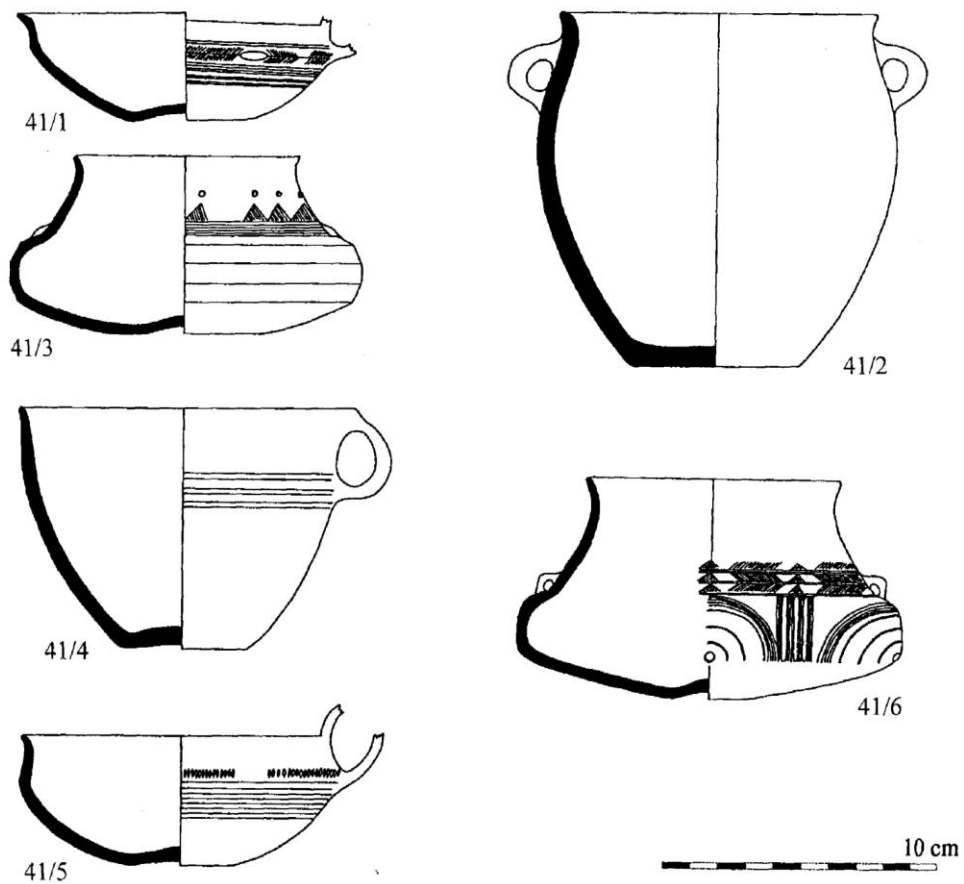

Tab. 19. Domamyslice - „Klínky“.

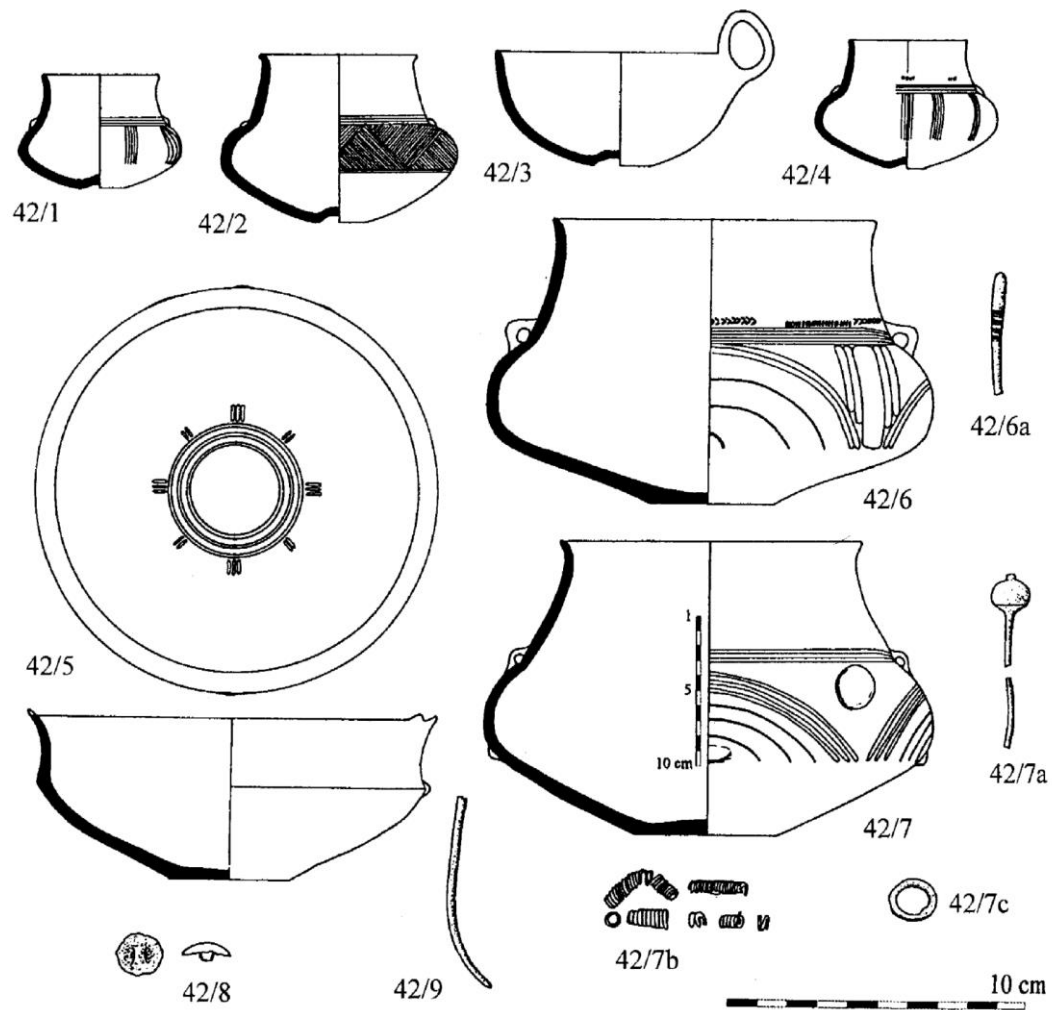

Tab. 20. Domamyslice - „Klínky“.

SEDLÁČEK, R. 2005: Domamyslice. Pohřebiště lidu popelnicových polí, Pravěk - Supplementum 13, Brno.

Kultovní předměty

Nejčastěji rozšířené v slezské fázi KLPP

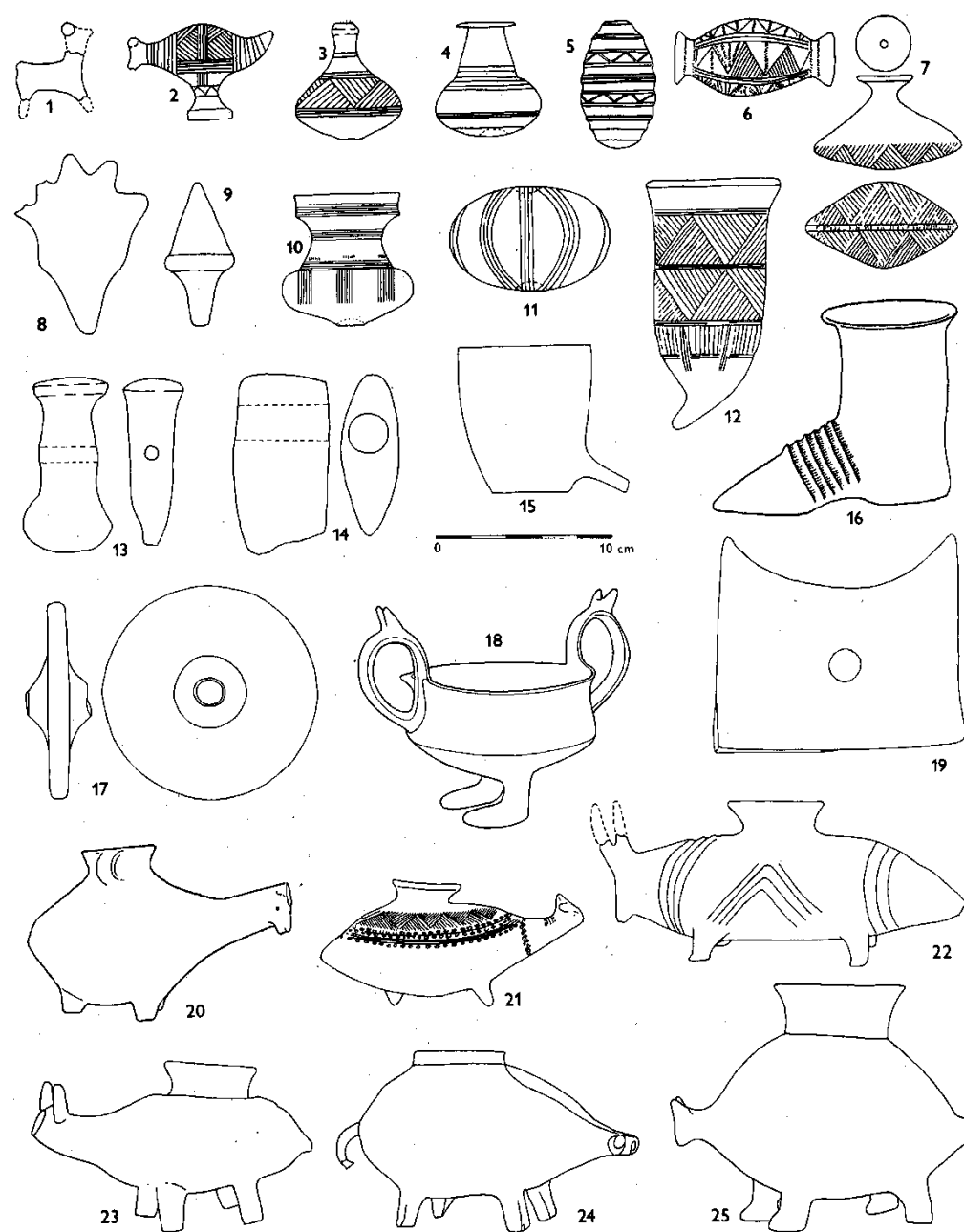
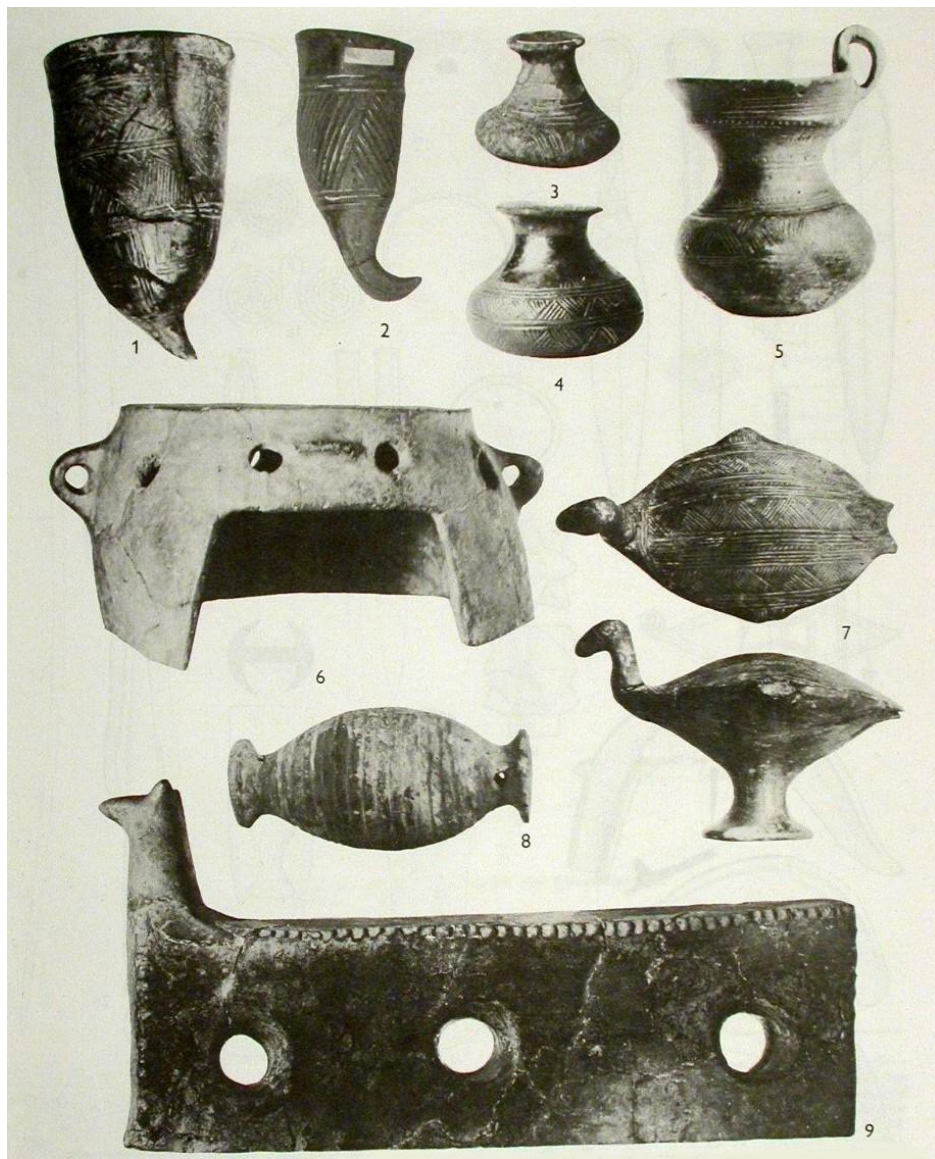

194 Kultovní keramické předměty lidu popelnicových polí. 1 — zvířecí figurka; 2—7 — šterchátka; 8 — amulet v podobě lidské ruky; 9 — zátkovitý předmět; 10 — etážovitá nádobka; 11 — závěsná kulovitá nádobka; 12 — „picí roh“; 13, 14 — modely sekeromlatů; 15 — nádobka s výlevkou; 16 — pohár v podobě lidské boty; 17 — hliněné kolečko (součást modelu vozu); 18 — nádobka na lidských nohách a s měsíčovými nástavky na uchu; 19 — měsícovitý idol; 20—25 — zoomorfni nádoby. 1, 8, 9, 17, 19 — Brno-Obřany; 2, 3, 11 — Tršice; 4, 6, 7, 15 — Určice; 5 — Ptení; 10 — Tišnov; 12, 14 — Domamyslice; 13 — Slatinice; 16 — Klentnice; 18 — Lednice; 20 — Velatice; 21 — Zelechovice; 22 — Troubsko; 23 — Hrubčice; 24 — Seloutky; 25 — Znojmo.

Zoomorfní nádobky s ústím a výlevkou

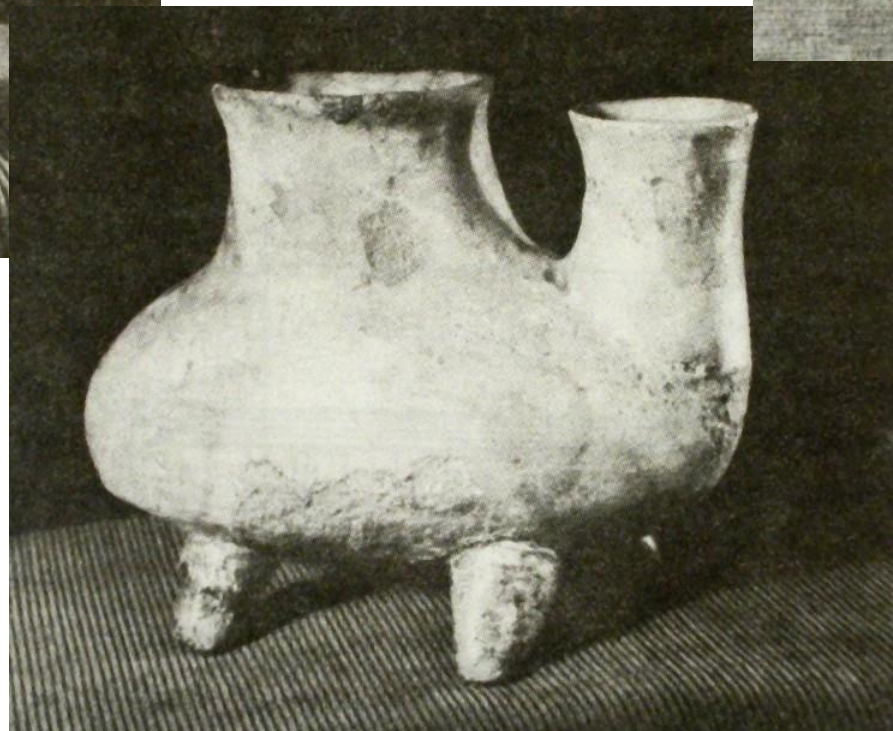
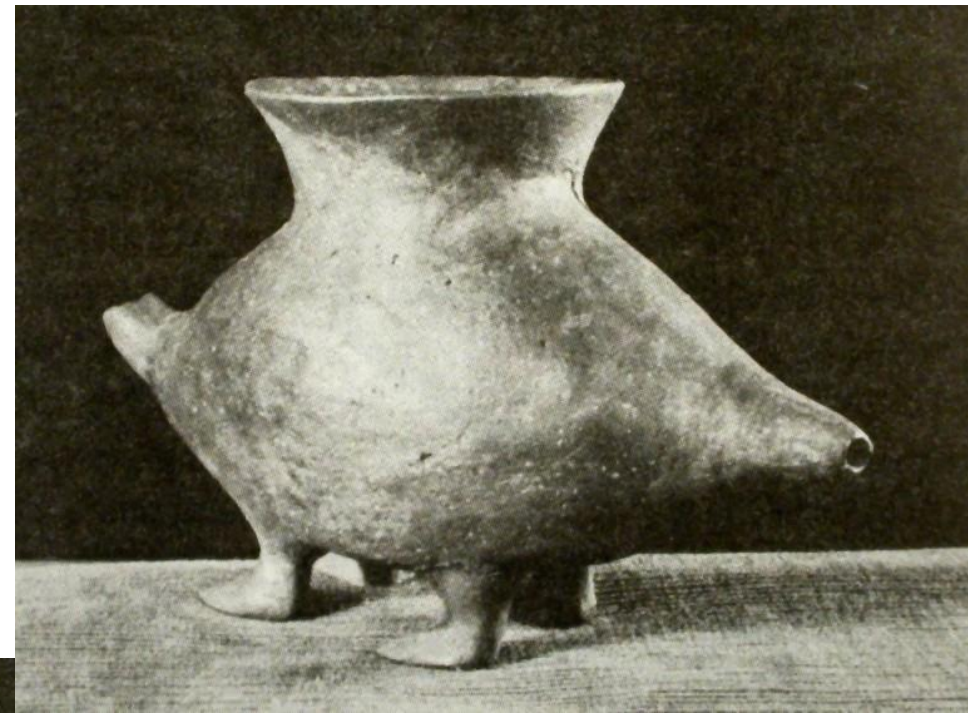
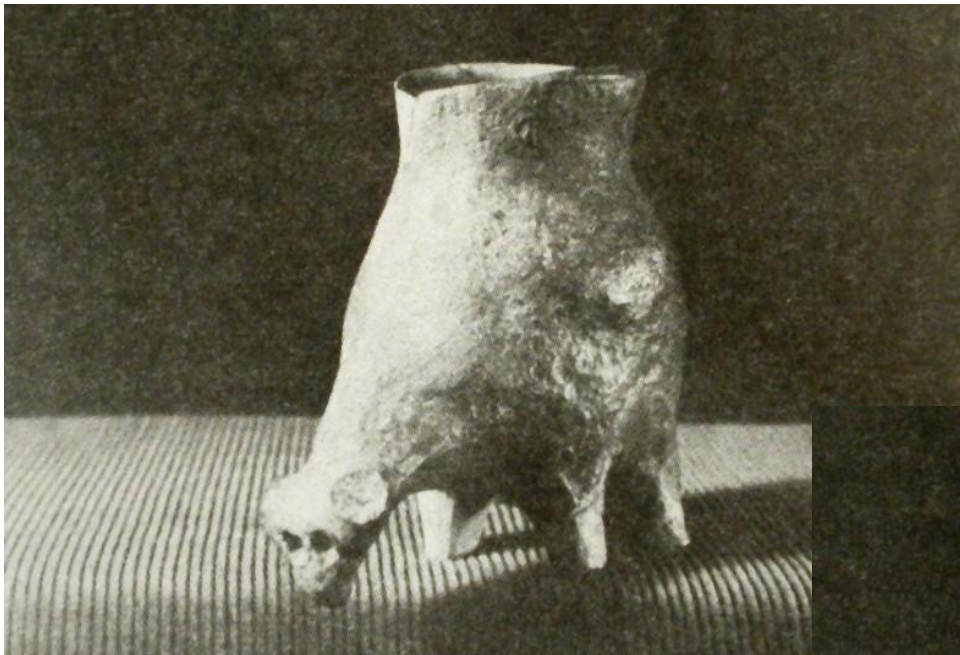

Knovízská kultura a štítarský stupeň

Čechy – mladší DB

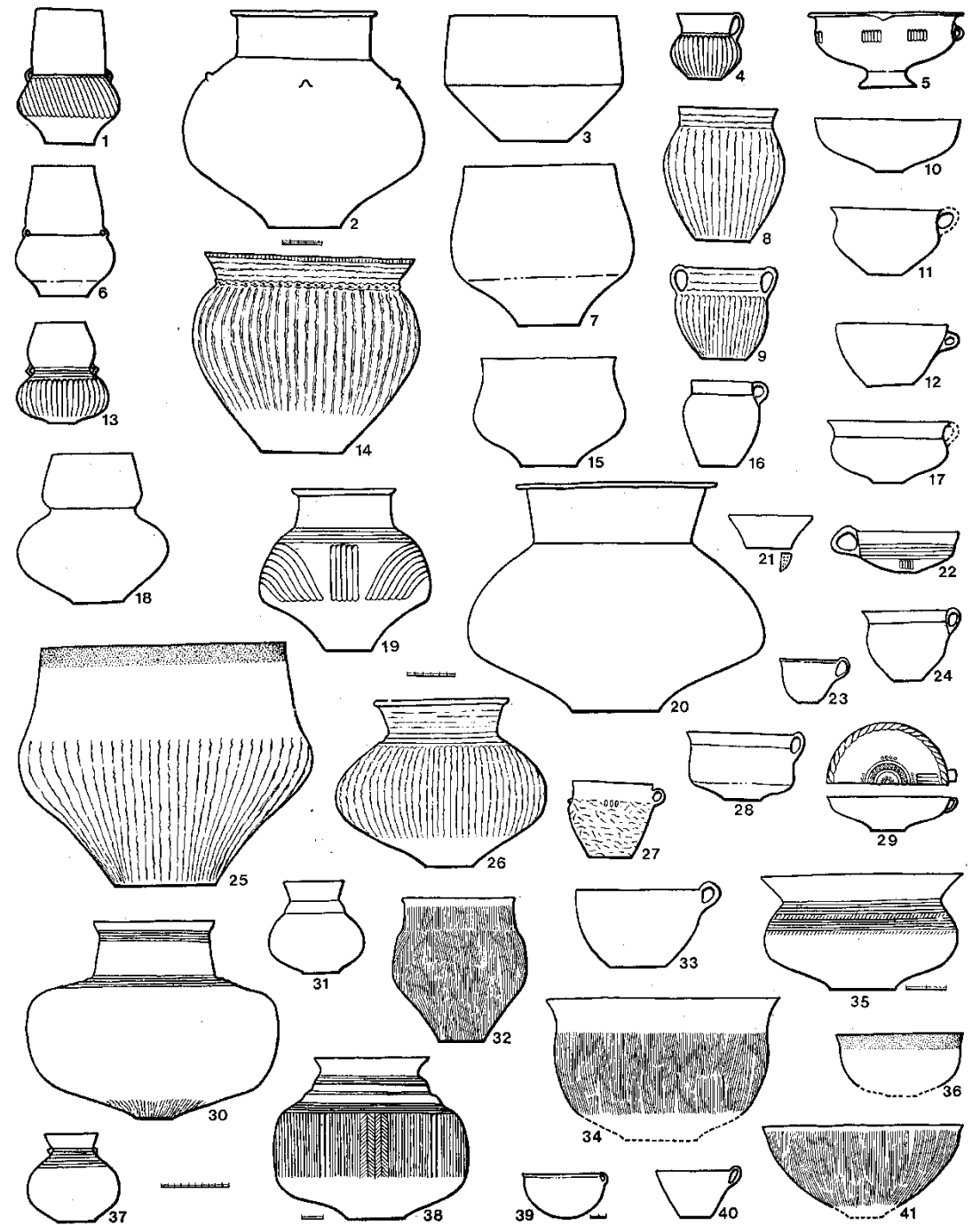

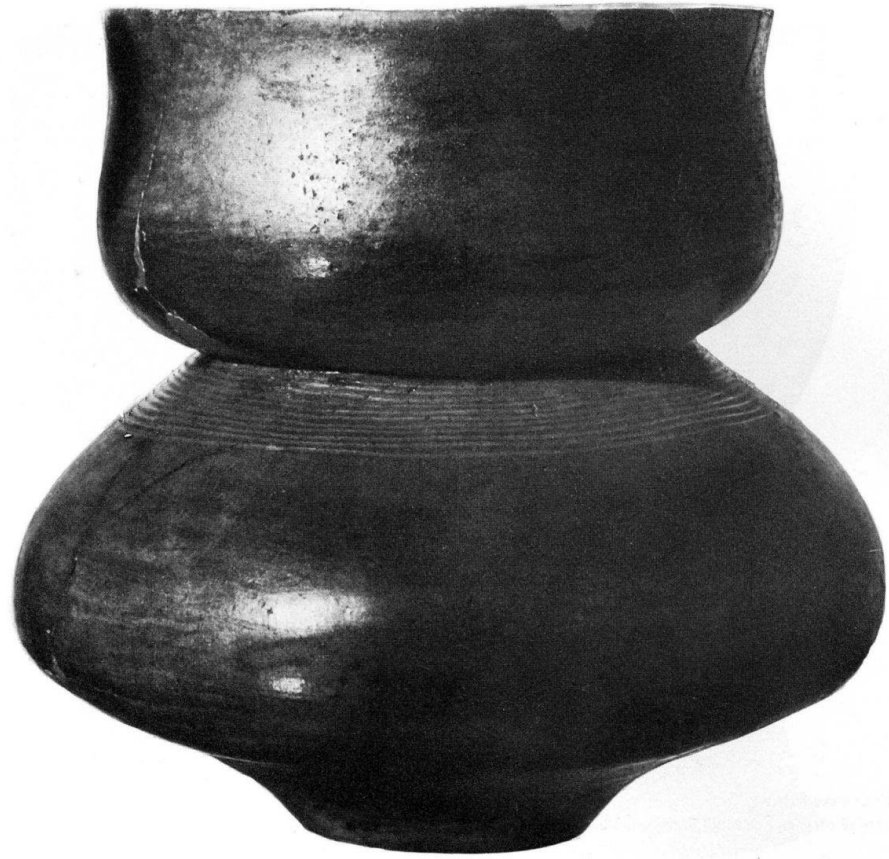

Milavečská kultura

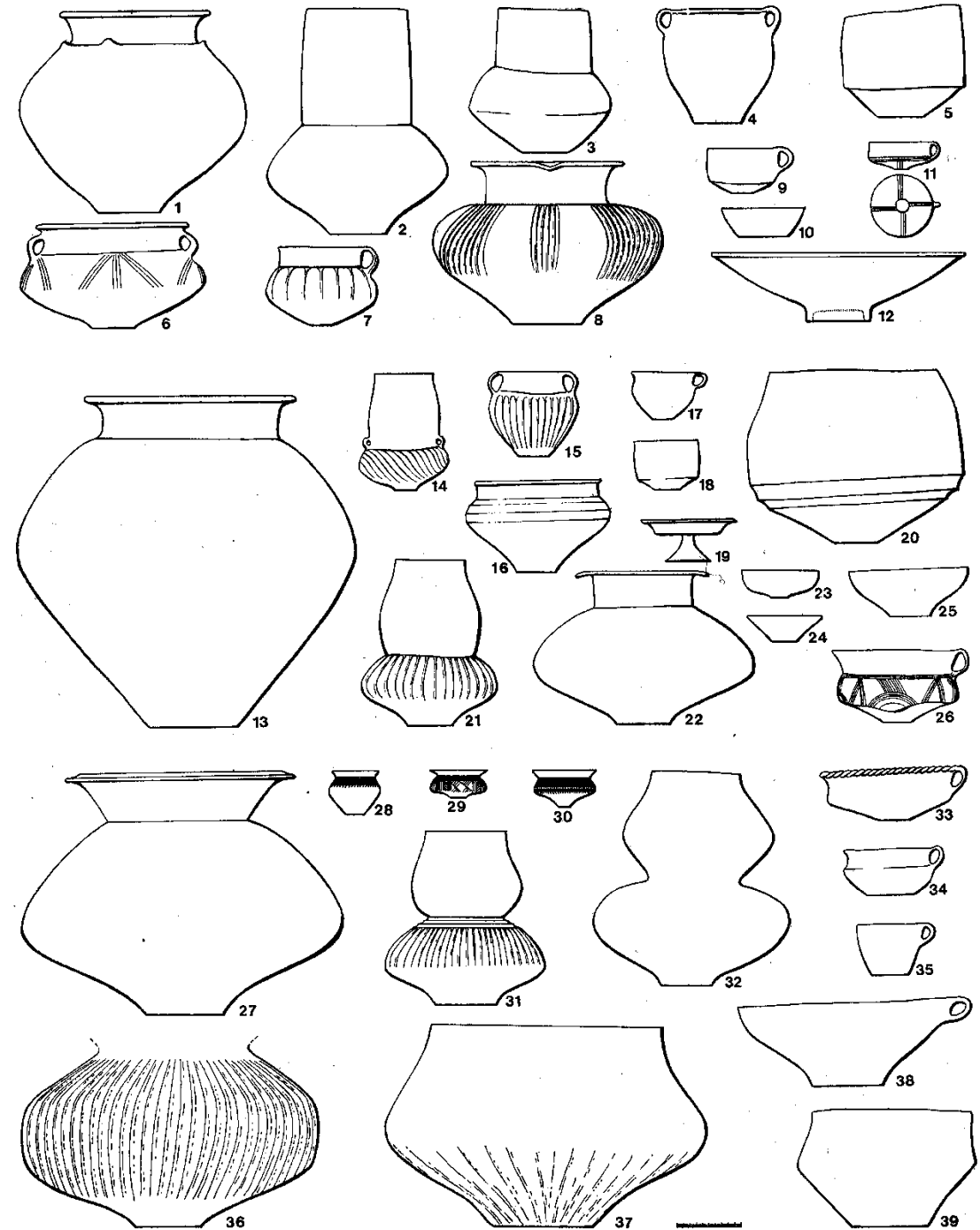
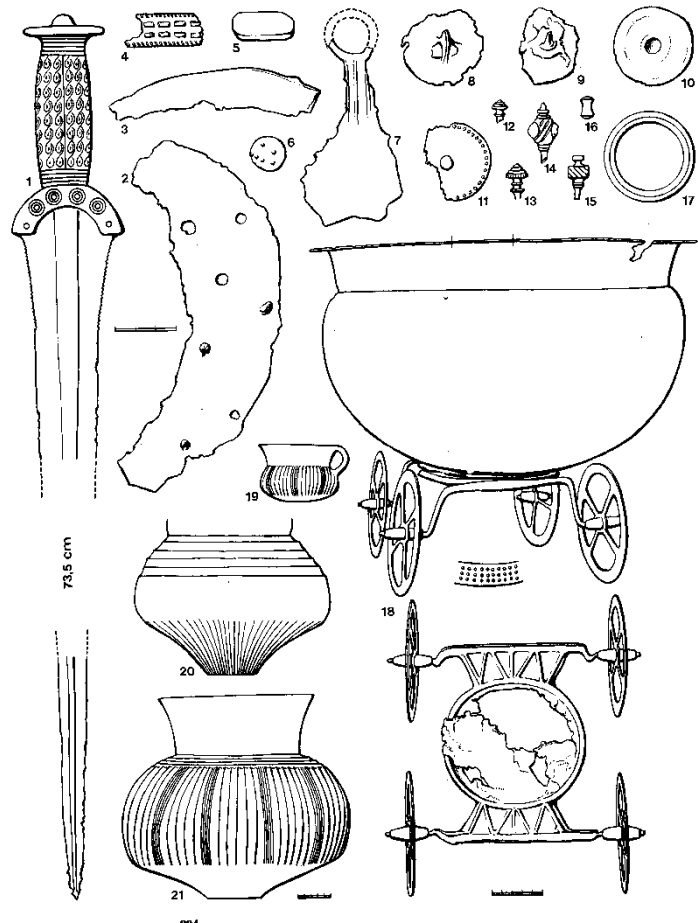
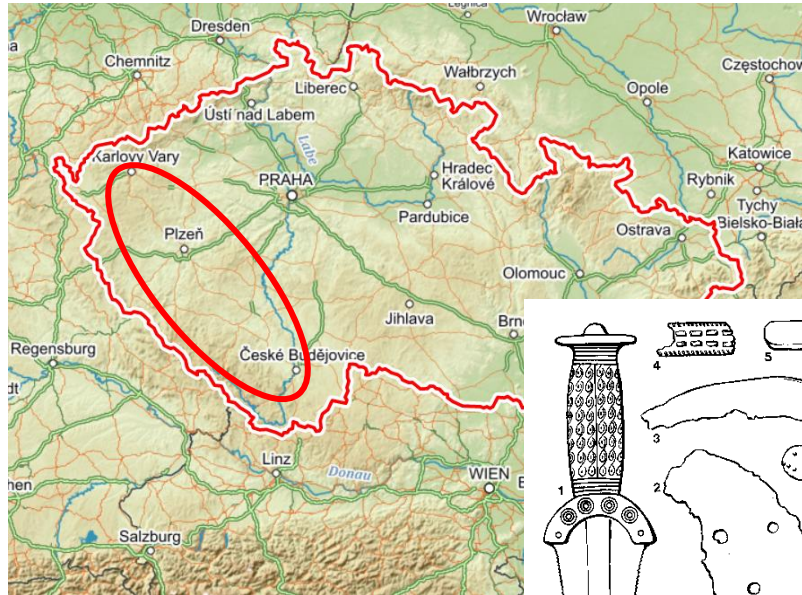

Nynická skupina

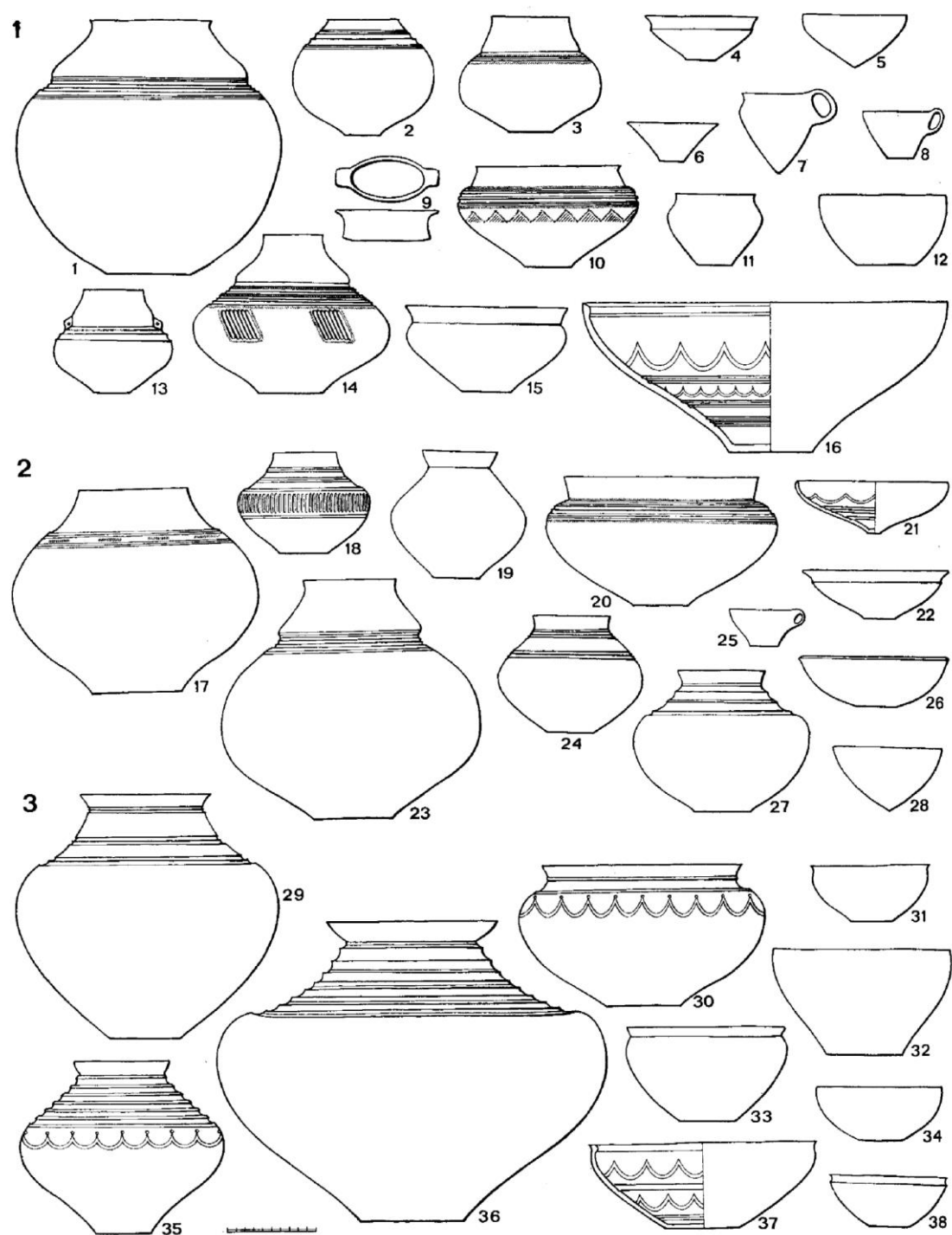
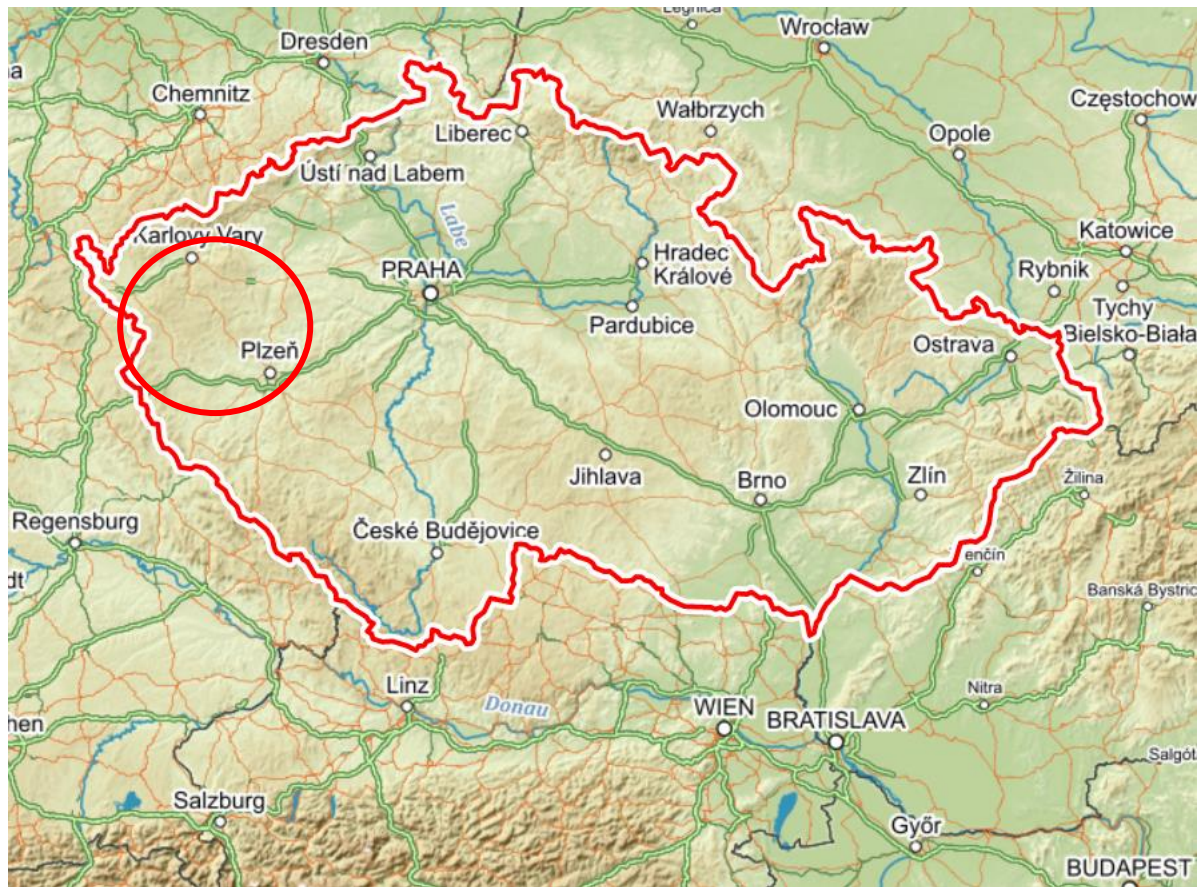

Děkuji za pozornost!