

LXXB4

ARCHAEOLOGICKÝ
SLOVNÍK 2.

KOVOVÉ
ARTEFAKTY
1.

KAREL SKLENÁŘ
a kol.



ARCHEOLOGICKÝ
SLOVNÍK

Redaktor: Karel Sklenář

Část 2.

Kovové artefakty 1.

Pravěk a raný středověk

(Karel Sklenář
ve spolupráci s M. Lutovským
a kol.)

Praha 1992

Inv. 2. 22 520

LXXB4

Ú v o d

Druhý díl Archeologického slovníku je věnován výrobkům z kovů v nálezech z českých zemí. Protože tento materiál je zastoupen početněji a tvarově rozmanitěji než kámen, člení se obsah příslušného dílu do dvou svazků, z nichž tento se zabývá pravěkem a raným středověkem (až po mladší dobu hradištní včetně), zatímco další obsahuje materiál z vrcholného a pozdního středověku.

Zásady zpracování zůstávají stejné: jde o určitý výběr, soustředěný na typy a tvary vyskytující se v Čechách a na Moravě víceméně běžně (unikáty zahrnuty jen výjimečně); nebere se zřetel na typy či tvary, které se vyskytují v okolí, ale dosud nebyly nalezeny u nás, dále na předměty záměrně netvarované (slitky kovu, struska apod.), na numismatický materiál. Rozhodující pro členění jsou tvarové vlastnosti, protože účelem slovníku není funkční či chronologická systematika, ale jednotný a jednoznačný popis při muzejní evidenci. Funkce je proto jen stručně naznačena, údaje chronologické mají doplňkovou povahu (rámcové určení zkratkou na konci hesla).

Na rozdíl od 1. svazku je tu použit slovníkový abecední princip, lépe vyhovující pestrosti materiálu; ostatně kovové předměty jsou většinou označovány podle funkce a jejich větší podobnost novodobým protějškům dovoluje snadnější orientaci ve slovníku i při terminologickém zařazení popisovaných předmětů. Před vytvářením četných podtypů je dána přednost určení kusu pomocí kombinace charakteristických prvků (tvarů jednotlivých částí předmětu), morfologie má přednost před chronologií.

Hesla typů jsou řazena abecedně podle doporučeného termínu, voleného vesměs podle běžných terminologických zvyklostí. Přednost mají názvy české, pokud nechybějí nebo pokud by neoslabily jednoznačnost termínu. Vazby na jiná hesla označuje →. Za názvem typu následuje stručná charakteristika, příp. terminologie částí, pak názvy a charakteristiky podtypů (nejsou vybrány náhodně, nýbrž s ohledem na další členění typů a podtypů, resp. jejich datování, a proto by měly být sledovány při popisu předmětů. Na závěr vždy uvedeny zkratky vyznačující chronologický rámec výskytu (vlevo) a kovy užívané při výrobě, zhruba podle četnosti zastoupení seřazené (vpravo). Chronologické zkratky spojené pomlčkou značí rozsah od-do včetně, lomítko přechodnou fází mezi oběma uvedenými obdobími. Text je v levém sloupci doplněn kresbami orientační povahy a nejednotného měřítko.

Vlastní text je doplněn několika pomlčkami. Tabulka tématických skupin umožňuje získat přehled o heslech týkajících se každé skupiny a vyhledat mezi nimi potřebný pojem. Dále je před textem ještě přehled zkratk. Za textem následuje stručný přehled terminologie technik, užitých při tvarování a výzdobě, a terminologie některých zvláštních výzdobných prvků (běžné prvky jsou poměrně shodné s výzdobou keramiky, která bude podrobněji probrána v dalším dílu). Závěr tvoří opět heslář, sloužící zároveň jako věcný rejstřík. Literatura není uváděna, protože práce o terminologii kovových artefaktů v obecném smyslu prakticky neexistují a je nutno čerpat z velké řady obecnějších archeologických prací nebo dílčích studií o materiálu.

Za pomoc při sestavení slovníku děkuji zejména PhDr. Michalu Lutovskému (heslář pro raný středověk - slovanské období), za konzultace jednotlivých chronologických úseků PhDr. Jiřímu Hartlovi, CSc. (eneolit), PhDr. Ivanu Háskovi, CSc. (starší a střední doba bronzová), dále PhDr. Marii Fridrichové, CSc., PhDr. Jitce Hralové a PhDr. Miloslavu Slabinovi (mladší doba bronzová až starší laténská), PhDr. Pavlu Sankotovi, CSc. (doba laténská) a PhDr. Vladimíru Sakařovi, CSc. (doba římská a doba stěhování národů).

K. S.

A. P o z n á m k y k t e r m i n o l o g i i č á s t í

Vedle terminologie celků (= hesla typů) má při popisu předmětů významnou roli i terminologie částí, v řadě případů společná pro různé typy. V jejím dosavadním užívání panuje značná variabilita; pro účely jednoznačné terminologie byla ve slovníku průběžně užívána tato kritéria:

B ř í t - o s t ř í

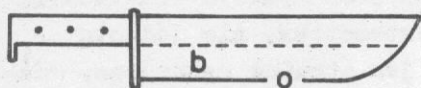

Břitem (b) se rozumí v širším smyslu část artefaktu (část čepele) přiléhající ke hraně opatřené ostřím (protikladem břitu je týl); ostří (o) je pouze vlastní hrana, do níž je břit vybrušen.

D r ž a d l o - r u k o j e ť - u c h o Držadlo (d) je nadřazený pojem, označující každou součást určenou k držení předmětu v ruce.

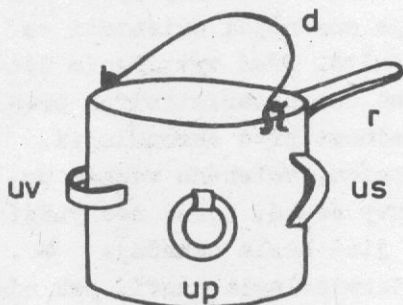

Je-li k předmětu nebo k jeho funkční části upevněno jen jedním koncem a druhý je volný, jde o rukojeť (r) - např. cedník, pánev; dýka, meč, nůž. Je-li připevněno oběma konci k boku předmětu (stěně nádoby), jde o ucho vodorovné (uv) či svislé (us). Je-li zavěšeno na boku např. v oušku, v němž se může pohybovat, jde o ucho pohyblivé (up). V jiných případech (zejména je-li upevněno na horní straně nádoby k jejímu vertikálnímu nesení - cista, vědro) zůstává označení držadlo.

O č k o - o u š k o

Očko je v zásadě otvor v předmětu (spona s očky). Ouško (syn. úško) v souhlase s původním významem z předmětu vyčnívá, je k němu připevněno.

O k o - t u l e j (k a)

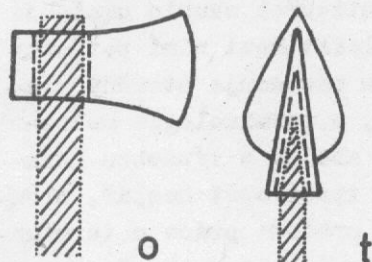

Otvor určený k zasunutí násady (topůrka) a oboustranně otevřený (průchodný) je oko (o), např. u většiny seker. Otvor otevřený jen jednostranně a vedoucí do prohlubně v těle předmětu, do níž se násada (topůrka, ratiště) vsunuje (předmět je na ni nasazen), je tulej, -ka (t), např. u kopí, šipky, oštěpu, u některých seker či dlát apod.

Ř a p - t r n - j a z y k

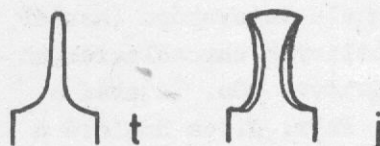

Pokud se nezachovala celá rukojeť, zastupuje ji kovová část předmětu, vyčníhající z jeho hlavní části a určená zpravidla k obložení jiným materiálem (vesměs organickým). Tato část se popisuje jako řap, který je trnovitý (t), je-li jeho průřez zhruba symetrický; v opačném případě (šířka značně převyšuje sílu) jde o řap jazykovitý (j). Trn - viz též dále.

S p o n a - z á p o n a - p ř e z k a Všechny tři typy slouží ke spínání oděvu nebo jeho doplňků, příp. součástí koňského postroje aj. Liší se však základními funkčními částmi: u spony (s) je to Jehla (spona se může zapnout sama),

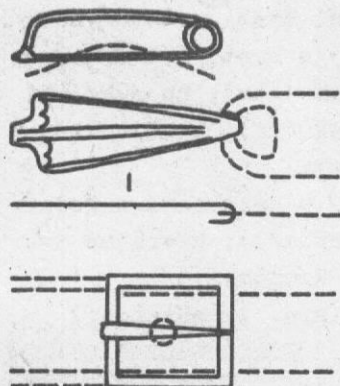

S kdežto ostatní potřebují k zapnutí protějšek - u zápony (z) je to háček k prostému zaháčkování do očka či otvoru protějšku, u přezky rámeček a trn, určené k provlečení protějšku a jeho zajištění v provlečené poloze (přezka = p).

Zbraně sečné a bodné - systém:

přibližná délka	jednobřité	dvojbřité
do 30 cm	nůž	dýka
30-50 cm	tesák	mečík
nad 50 cm	šavle	meč

(Blíže u příslušných hesel; tamtéž kopí x oštěp.)

Terminologie částí nádob je shodná s nádobami keramickými, proto bude uvedena až při zpracování keramiky.

Užívání zdobnělin

U řady hesel je v názvu typu uvedena zároveň zdobnělina - např. Kladivo (-vko), pokud ovšem nemá zdobnělina samostatný význam (Meč x Mečík). Označení prosté nebo zdobnělé lze v těchto případech volit podle relativní velikosti popisovaného předmětu vzhledem k průměrné (běžné) velikosti typu. Přesné rozmezí v délkových mírách není ve většině případů možné ani účelné, mělo by smysl čistě mechanický; kladivo i kladívko tvoří jeden a týž typ.

Část 2.2

SPECIÁLNÍ TERMINOLOGIE - TYPOVÁ HESLA (A - Z)

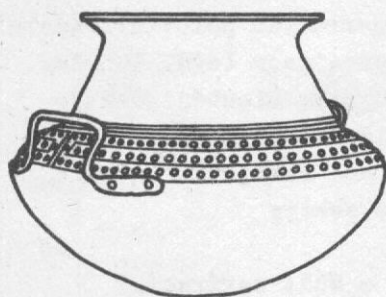

AMFORA

Tvar nádoby - viz slovník keramických artefaktů. Výjimečně se vyskytuje i v kovovém provedení, vyrobená z plechu.

B pozd.

CS

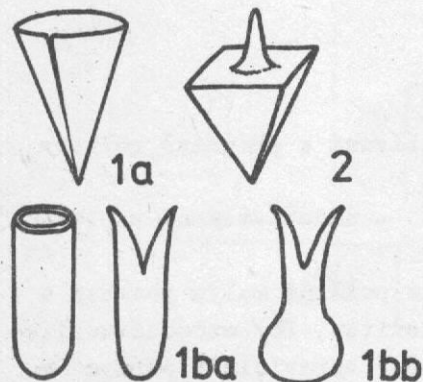

BOTKA

kování ratiště > kopí, chrání jeho spodní konec, protilehlý hrotu (u jednoduchých hrotitých kusů nelze však vyloučit ani funkci hrotu > oštěpu). 1/ s t u l e j k o u - stočená z plechu nebo litá: 1a/ kuželovitá, 1b/ válcovitá (1ba/ s oblou základnou, 1bb/ s ovalenou základnou);

B pozd., L, S

CS, Fe

2/ s t r n e m - plná, litá, obvykle jehlancovitá.

L

Fe

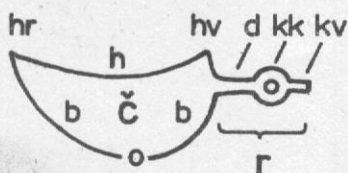

BRNĚNÍ > Náhlenice, Náprsník, Pancíř, Přílba

BŘITVA

nástroj určený především k ořezávání vlasů a vousů (viz též > Nůž: zavírací). CS kusy jsou zpravidla lité, zřídka tepané. Břitva se skládá z čepele (č)



1aa

1ab

1ac

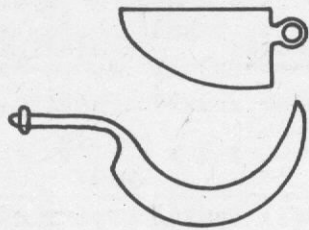

1ad

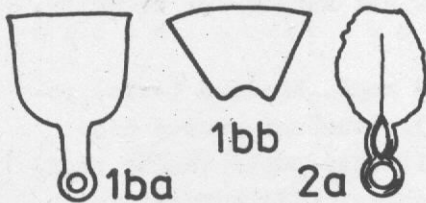

1ba

1bb

2a

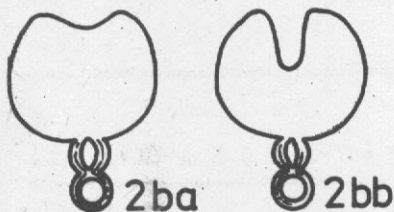

2ba

2bb

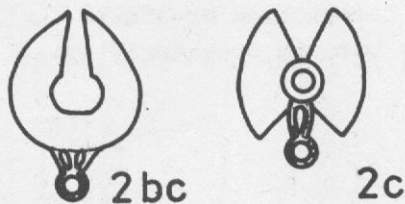

2bc

2c

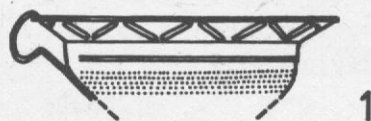

1



2a

2b

a rukojeti (r). Na čepeli (syn. list) rozeznáváme břit (b), ostří (o), hřbet (h) a hrot (hr) ostrý či zaoblený, někdy hřbetní výčnělek (hv); na rukojeti dřík (d), někdy koncový kroužek (kk), u něj někdy i koncový výčnělek (kv). Podtypy:

1/ j e d n o b ř í t á - la/ s postranní rukojetí (obvykle v prodloužení linie hřbetu), která má tvar řapu zahnutého či zakončeného kroužkem:

1aa/ s e k á č k o v í t á (syn. trapezoidní)

B ml.

CS

1ab/ p ů l m ě s í c o v í t á

B ml.-pozd.

CS

1ac/ n o ž o v í t á

H-Ř

Fe

1ad/ s r p o v í t á (syn. srpovitý nůž)

Ř-SN

Fe

1ba/ s e s t ř e d o v o u r u k o j e t í (viz též → sekáč)

1bb/ b e z r u k o j e t í, s h ř b e t n í m v ý ř e z e m

B ml.

CS

2/ d v o j b ř í t á : s e s t ř e d o v o u r u k o j e t í, č a s t ě j í p r o l a m o v a n o u n e ž p l n o u, z a k o n č e n o u k r o u ž k e m; o b ě š e p e l e j s o u v ě d y s y m e t r i c k é p o d l e s v i s l é o s y.

2a/ s č e p e l í l i s t o v í t o u

B stř.

CS

2ba/ s č. m ě l c e v y k r o j e n o u (výřez zasahuje nanejvýš do čtvrtiny čepel)

2bb/ s č. m í r n ě v y k r o j e n o u (do poloviny čepel)

2bc/ s č. h l u b o c e v y k r o j e n o u (syn. lumula, dvojbřitva) s výřezem zasahujícím hlouběji než do poloviny čepel - vlastně již dvě půlměsícovité čepel, umístěné symetricky k ose rukojeti

2c/ s č e p e l í t v a r u d v o j b ř í t é s e k e r y

vše B stř.-pozd.

CS

/3/ z a v í r a c í - viz → Nůž: zavírací.

BULAVA → palcát

CEDNÍK

nádoba s otvory ve dně, užívaná k přípravě potravy a nápojů:

1/ k o f l í k o v í t ý - nádoba tepaná z plechu

B ml.

CS

2/ l ž í c o v í t ý - s poměrně malým obsahem a dlouhou rukojetí 2a/ veslovitou, 2b/ ozdobně zesílenou a profilovanou (vyráběný zpravidla v páru s → naběračkou)

2c/ m ě l k ý s e z d o b e n o u r u k o j e t í

Ř

CS, Ag

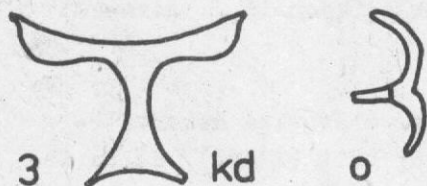

3/ s uchem krytým destičkou - resp. opěrkou pro palec; zpravidla se dochovala jen krycí destička (kd) nebo i ouško původně přiletované k tělu (o).

L ml.-pozd.

CS

CISTA

nádoba z plechu, tělo jednoduše válcovité, při švech snýtované (může jít také o vnější oplechování dřevěného vědra), hladké či vodorovně žebrované; dno ploché, okraj někdy zpevněn drátem. Držení nádoby umožňují:

a/ 2 protilehlá vodorovná ucha, přinýtovaná k tělu
b/ 1-2 obloukovitá pohyblivá držadla, uchycená v poutech na (při) okraji ústí.

Vyskytují se však i cisty bez jakýchkoli držadel.

H

CS

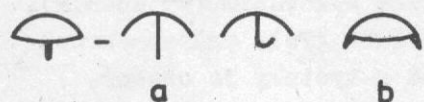
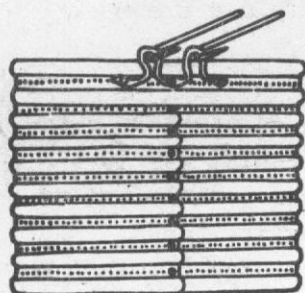

CVOČEK

ozdoba určená k zaražení do organického materiálu (kůže, dřevo):

a/ s 1 trnem vybíhajícím ze středu hlavice; délka trnu nepřevyšuje průměr hlavice, jinak \Rightarrow hřebík (ozdob)

b/ s více (zpravidla 2) trny vybíhajícími z obvodu hlavice

B ml. - H

CS

ČELENKA

(syn. obroučka, diadém) ozdoba hlavy (může však jít i o výztuž obvodu pokrývky hlavy); ozdobné tvary:

1/ p á s k o v á - může mít vybiíjenou výzdobu, různicové konce apod.

B, S stř.-ml.

CS

2/ d r á t ě n á - spletená z drátu

S stř.-ml.

CS

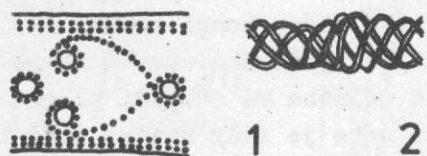

ČEP DVEŘNÍ

(syn. závěsná skoba, dveřní závěs) stavební kování, sloužící k upevnění dveří (= součást závěsného kování dveří spolu s \Rightarrow okem). Vykováno z tyčinky; svislá část má průřez okrouhlý, vodorovná čtyřboký. Tvar buď jednoduše skobovitý (a) (od \Rightarrow skoby se liší většími rozměry a masivnějším provedením), nebo podobnější novodobému dveřnímu čepu (b).

L ml., S

Fe

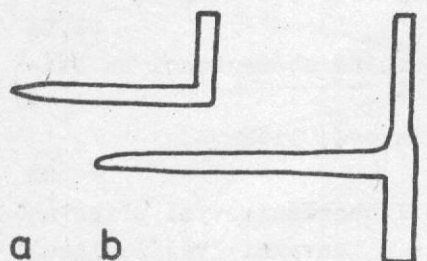

DLÁTO (-TKO)

úzký protáhlý nástroj s krátkým ostrím; těmito rysy se liší od starších tvarů \Rightarrow sekery. Podtypy:

1/ t y č i n k o v í t ě s tělem z okrouhlé nebo čtyřboké tyčinky a přibroušeným nebo roztepaným bří-

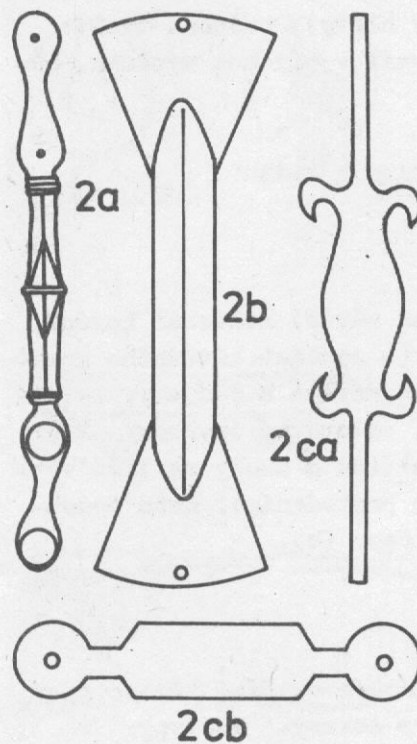
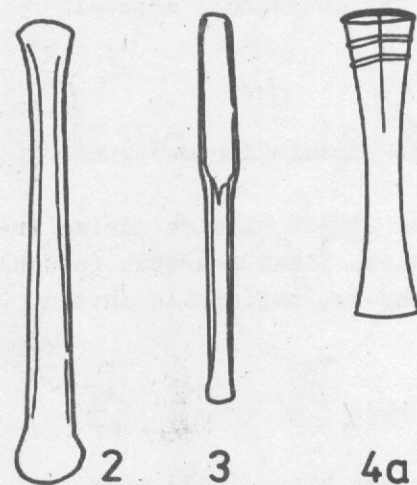
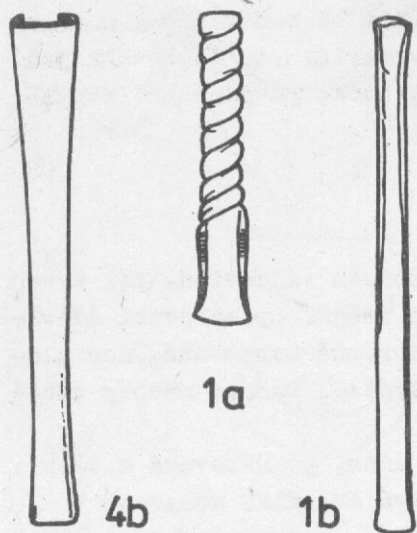

tem; 1a/ často i ze zlomků jiných typů (náramků)
 B ml.-pozd. CS
 1b/ L ml., S Fe
 2/ s l i š t a m i (syn. dlátovitá sekerka) -
 rovné boky, lehce rozšířený břit (i týl), délka tě-
 la výrazně převyšuje šířku
 B st. CS
 3/ s l a l o k o v i t ý m s c h ů d k e m -
 (syn. srdčítým)
 B stř. CS
 4/ s t u l e j k o u - liší se od ➤ sekery s tu-
 lejkou tím, že rovina proložená lícními švy (š -
 stopy po odlití do dvojdílné formy) je kolmá na ro-
 vinu břitu a nikdy se u něj nevyskytne ouško
 4a/ B ml.; 4b/ L ml. 4a/ CS; 4b/ Fe
 5/ s p l n o u l i t o u r u k o j e t í
 B stř.-pozd. CS

DRÁT

polotovár vyrobený v pravěku vykováním (vytepáním),
 v L ml. snad už i protahováním (Fe); průřez okrouh-
 lý, čtyřboký. Na rozdíl od ➤ tyčinky je ohebný.
 E a dále Cu, CS, Fe, Ag, Au

DRŽADLO

součást předmětů, určená k jeho uchopení a/ obecně
 (viz str.4), b/ držadlo v užším terminologickém smys-
 lu: u nádoby je stejně jako ➤ ucho (a na rozdíl od
 ➤ rukojeti) přichyceno k tělu oběma konci (pevně či
 pohyblivě, ale - na rozdíl od typického ucha - shora
 (nádobu na držadle visí) a zejména má rozpětí přes
 celý průměr nádoby (průměr ucha je vždy značně menší).

1/ o b l o u k o v é - typická forma, vyrobená z
 prutu či pásu, hladké či tordované; pomocí háčkovi-
 tých či knoflíkovitých konců, zavlečených do otvorů
 ➤ pout, je přichyceno k okraji či horní části nádo-
 by (➤ cista, kotel, situla, vědro, vědérko)

B a násl. CS, Fe

2/ d. š t í t u - připevněné oběma konci ke ští-
 tu vesměs dřevěnému:

2a/ ozdobně členěné - tyčinkové, lité

Ř st. CS

2b/ veslovité - zakončené lichoběžníkovými připevňo-
 vacími ploškami, zpravidla s konvexní (vějířovitou)
 vnější hranou

Ř ml. Fe

2c/ se zesíleným středem - 2ca/ s protaženými konci,
 2cb/ s okrouhlými připevňovacími ploškami

SN Fe

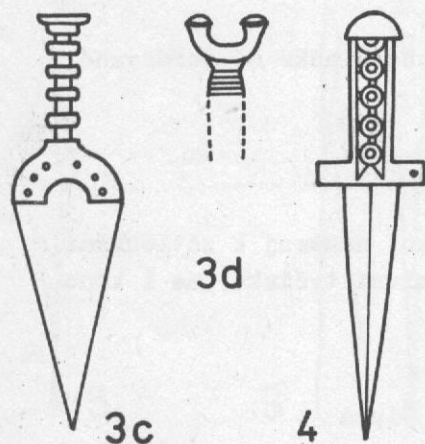
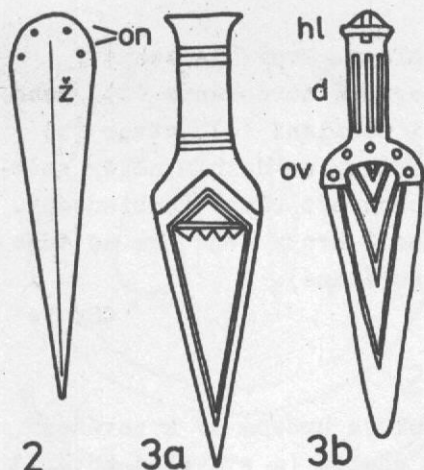
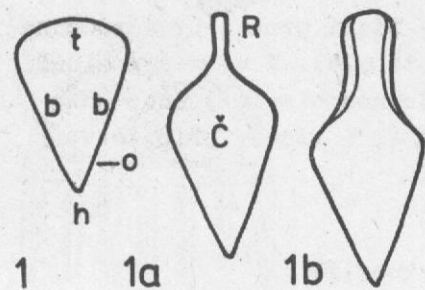

DÝKA

bodná zbraň pro boj zblízka (malé mohly sloužit i jako nůž, hl.před vznikem nože jako typu kovového artefaktu). Skládá se z čepele (Č; syn. list), která je spíše krátká, víceméně trojúhelníkovitá, na průřezu čoučovitá či střechovitá, obvykle oboustranně broušená, a z rukojeti (R; syn. jilec), která může být zastoupena trnovitým či plochým řapem k upevnění obložení z organické hmoty. Dýka je jednodílná (litá či kovaná v 1 kuse) nebo dvojdílná (rukojeť vyrobena samostatně a nýty připojena k čepeli, která má v týlu otvory pro nýty (on)). Čepel má hrot (h), tyl obvykle obloukovitý (t), 2 břity (b) s ostřím (o) a někdy středové žebro (ž; pak je průřez střechovitý). Rukojeť tvoří dřík (d) okrouhlého, oválného až bikonvexního průřezu; samostatně vyrobená r. může být zakončena hlavicí (hl; syn. jablko), opačný konec vybíhá do obloukovitých křídélek, mezi nimiž je obloukovitý výřez (ov). Tvary dýk:

1/ trojúhelníková - la/ s trnovitým řapem, lb/ s jazykovitým řapem

E ml., B st.(- ml.)

Cu

2/ protáhlá - přechod k mečiku (obvykle jen se dvěma otvory pro nýty)

B stř.

CS

3/ s litou rukojetí -(jedno- i dvojdílná): 3a/ plnou, 3b/ prolamovanou, 3c/ členěnou, 3d/ podkovovitou (syn. anténovitou)

B st.-stř. (3a-c), H ml. (3d)

CS, Fe

4/ s křížovou rukojetí - čepel bývá železná, bronz.rukojeť odsazena prostou vodorovnou příčkou, dřík plný nebo kroužkovitě prolamovaný, hlavice zploštěle polokulovitá

B pozd. - H

CS+Fe

DÝKOVITÁ SEKERA

přechodný tvar: trojúhelníková čepel tvaru dýky, určená k upevnění hřeby na topůrko v pravém úhlu k jeho ose. Tento způsob užití však zpravidla nelze prokázat. Popis shodný s dýkou.

B st.-stř.

CS

ENKOLPION' → Kříž

FALÉRA

ozdobná puklice, vesměs okrouhlá (syn. terčovitá), užitá jako součást zbroje (→ Pancíř, Přílba, Srdeční štítek, Štít), oděvu (též → Pás) či koňského postroje. Litá i plechová, zpravidla okrouhlá s plochým okrajem a vypuklým středem; průřez bývá hrotitě kupolovitý (a) či kuželovitý (b), prostý či profilovaný,

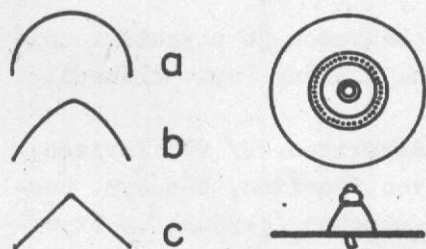

někdy doplněný výčnělkem. Lícni strana bývá zdobena (rytí, vybíjení, niello, tausie). K upevnění slouží středový nýt (někdy s ozdobnou hlavicí) nebo očko či háček na rubové straně (1 i více), příp. otvory k našití nebo přinýtování.

B st. a násl.

CS, Fe

GOMBÍK - (kulovitý) knoflík

HÁČEK NA RYBY

(syn. udice) náčiní k rybolovu. Tvoří je zahnutý drát či tyčinka, někdy zpevněné tordováním (c), nebo pásek (b); na horním konci zesílení (a), otvor (b) či závěsné ouško (c) pro šňůru, na dolním někdy zpětný ozub (c); tyto prvky mohou být různě kombinovány. Zvl. tvarem je dvojháček se 2 hroty (buď oba na téže straně, nebo kotvovitě uspořádané).

B st.-pozd., L ml., S

CS, Fe

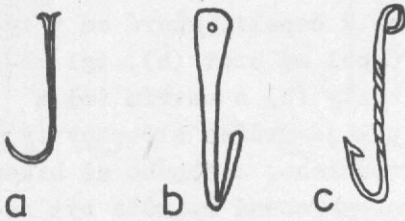

HÁK (-ČEK)

tyčinka) tvarovaná do oblouku a určená a/ k zavěšení předmětů, b/ ke stavebním účelům (→ stavební kování) c/ k zapínání (→ zápona, opasek), d/ k rybolovu (→ háček na ryby):

a/ z á v ě s n ý - z tyče hladké či tordované, někdy doplněn → řetězem

L-S

Fe

HLAVIČKÁŘ

(syn. nýtovadlo, nýtovačka) nástroj k zatloukání a tvarování hlavy nýtů, masivní tyčinka, na 1 konci konkavní

L ml.

Fe

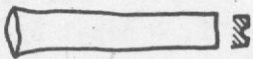

HROT → Kopí, Oštěp, Šipka

HŘEB (-ÍK)

součást stavebního → kování, pomůcka ke spojování měkčího materiálu nebo připojení pevného na měkký. Vyroben kovářsky z tyčinky (drátu) o průřezu nejspíše okrouhlém (tělo válcovité) nebo čtyřhranném (t. hraněné), a to čtvercovém či obdélníkovém. Hřeb se skládá z hlavice (h; syn. hlava) a těla (t), tělo z dřívku (d) a hrotu (hr).

L ml. - S

Fe

1/ h. bez hlavice - její náhradou je plynulé rozšíření hlavové části: 1a/ h. hraněný (syn. klíнец), 1b/ h. válcovitý; 2/ h. s hlavicí - a/ kladivovitou, b/ vějířovitou, c/ nálevkovitou (syn. trychtýřovitou, b-c syn. podkovák), d/ křídlovou, e/ plochou (okrouhlou, čtvercovou) f/ kupolovitou, g/ kuželovitou, h/ jehlancov.

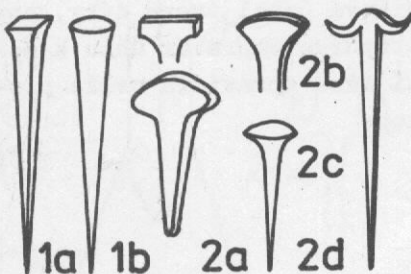

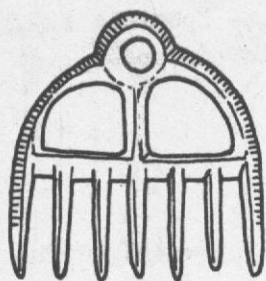

3/ hřebík (-ček) ozdobný, určený k výzdobě organického materiálu (dřeva, kůže): tvar hlavice jako u 2, příp. 1 zdobený, tělo v poměru k hlavici krátké a slabé. (Viz též ➤ cvoček.)

3: H, L, Ř

CS, Fe

HŘEBEN

předmět k úpravě, upevnění a ozdobě účesu; obvykle z organických materiálů, vzácněji též kovový, litý. B st., L ml. CS

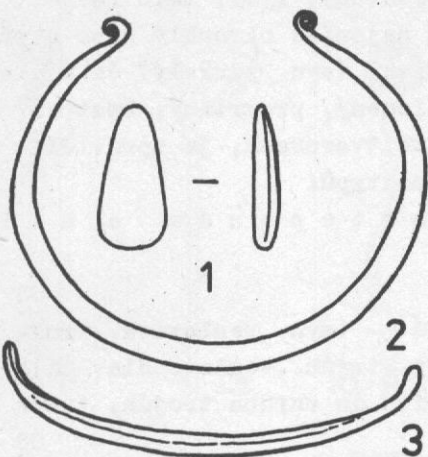

HŘIVNA

různě tvarovaný kov jako obchodní forma (ekvivalent směny) i ozdoba (➤ nákrčník):

1/ j a z y k o v i t á - tvarem připomíná plochou sekerku, ale bez ostří

B st.

Cu

2/ s o č k y - litá tyčinka oblého průřezu s konci roztepanými a svinutými do očka (➤ nákrčník?)

B st.

Cu, CS

3/ ž e b r o v i t á - (syn. žebro) tyčinka se zesíleným středem a slabšími konci, mírně prohnutá

B st.-ml.

CS

4/ t y č i n k o v i t á

B ml.-pozd.

CS

5/ d v o j h r o t á - (syn. dvojpyramídální) má čtyřboký průřez a konce do tenka vytažené

H, L

Fe

6/ s e k e r o v i t á - prut roztepaný do sekerovitého tvaru, různě velký, na 1 konci otvor pro spojení více kusů šňůrou

S stř.(-ml.)

Fe

7/ viz ➤ sekera dvojbřítá

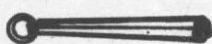
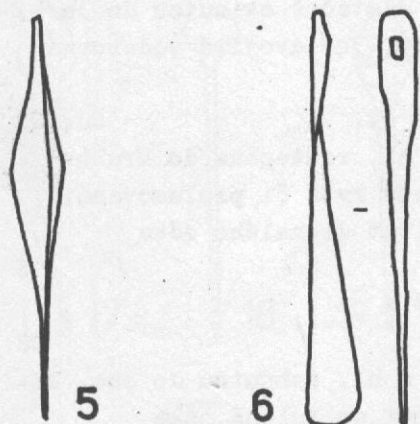

JEHELNÍK

pomůcka k uložení jehel, složená z několika dutých nálevkovitých pouzder a zakončená očkem k zavěšení

H

CS

JEHLA

1/ š i c í - nástroj ke spojování organického materiálu šitím (velké kusy snad i k výrobě sítí); rozeznáváme na ní ouško (o), dřík (d) a hrot (h)

B ml., L ml., Ř, S

CS, Fe

2/ s í ť o v a c í - k pletení sítí a sítěk (oděv, účes, koňský postroj)

S

Fe

3/ součást ➤ spony (viz její názvosloví). U jednoduché s. souvisí j. s celkem, vyskytne se však i samostatně (odlomená): jednoduchý drát okrouhlého průřezu, 1 konec hrotitý, druhý odlomený (větší kus je

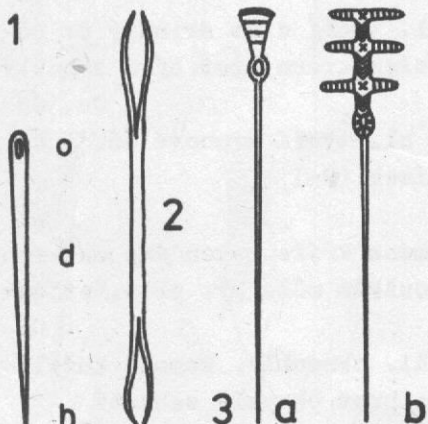

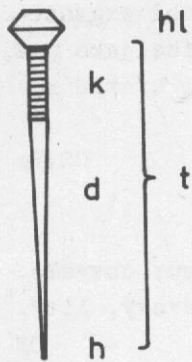

spíše zbytkem ➔ jehlice). U dvojdílné spony je j. samostatná, větší, s ozdobnou hlavicí nejspíše 3a/ veslovitou nebo 3b/ křížovou.

B ml. (3ab)

CS

JEHLICE

ozdoba s funkcí původně technickou (upevnění oděvu, účesu). Skládá se z těla (t) a hlavice (hl); tělo z hrotu (h), dřívku (d) a krčku (k). Hrot je rovný či zahnutý; dřívko hladké, tordované, ryté; tělo rovné, prohnuté, vlnité, průřez nejspíše okrouhlý nebo čtyřhranný; krček někdy zesílený (syn. zduřelý) či zeslabený vůči dřívku, někdy členěný, provrtaný, opatřený ouškem. Hlavice, rozmanitě tvarovaná, je zpravidla kriteriem pro rozlišení podtypů:

1/ s hl. úzce roztepanou a svinutou do očka

B st.

CS

2/ lopatkovitá - (syn. veslovitá, trojúhelníkovitá, resp. s lop., trjúh., veslov. hlavicí) ploše roztepaná v ose dřívku do zhruba trojúh. tvaru

B st., L

CS

3/ lopatkovitá s hlavicí částečně svinutou do 3a/ očka, 3b/ vodorovné rourky, 3c/ dvojitě vodorovné rourky, 3d/ svislé rourky

3abd: B st., stř.; 3c: E-B st.

Cu, CS

4/ terčovitá - hl. roztepaná do kruhové plochy v ose dřívku, výzdoba rytá či prolamovaná, horní konec hl. někdy svinut do malého očka

B st., stř.

CS

5/ berlíčkovitá

B st.

CS

6/ pastýřská - s hl. zahnutou do oka, konec drátu roztepaný a svinutý do malého očka

B stř.

CS

7/ růžicová - 7a/ jednoduchá, 7b/ dvojitá (konec drátu ploše spirálovitě zavinutý do jedno- či oboustranné růžice)

B ml., H

CS

8/ kyperská - hl. tvoří drát svinutý do oka a obtočený pak zpět kolem krčku; hrot bývá zahnutý

B st.

Cu, CS

9/ kroužková - hl. tvoří kruhové očko, do něhož někdy připojen řetízek (9a)

B st.

CS

10/ křížová - ramena kříže zakončena a/ kroužky, b/ kuličkami; ke kroužkům může být přip. řetízek

B st.

CS

11/ únětická - hl. okrouhlá, komole kuželovitá, na ní nahoře ouško; hrot obvykle zahnutý

B st.

CS

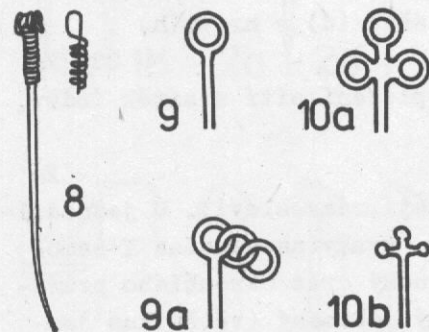
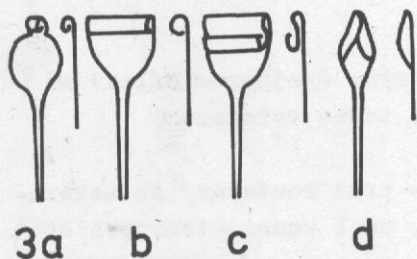
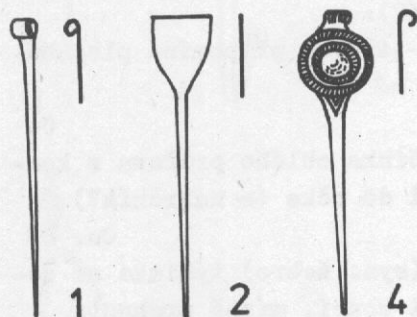

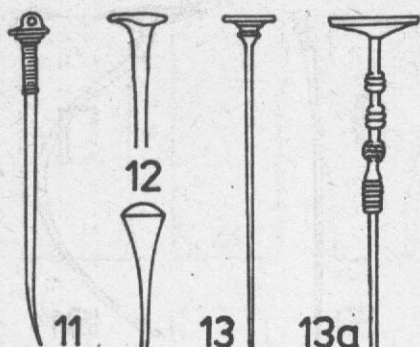

12/ h ř e b í k o v i t á - hl. okrouhlá, menší, konicky rozšířená, zakončená ploše nebo vypukle
B stř.-ml. CS

13/ p e č e t í t k o v á - obdobná hl. větší, výrazně oddělená jako okrouhlá destička, složitější profilace
B stř.-ml. CS

13a/ p. s profilovaným krčkem (syn. weitendorfská)
B ml. CS

14/ b o d l i n o v á - krátké trny na ploše hl.
B stř. CS

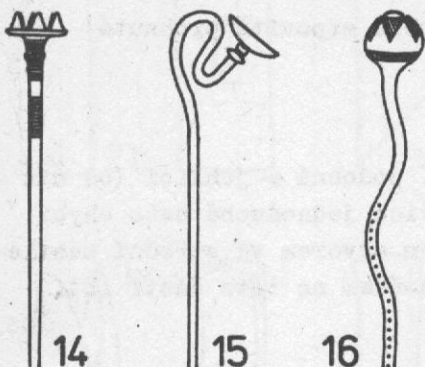

15/ l a b u ť k o v i t á - s plochou okrouhlou hl., krček dvakrát prohnutý
H CS

16/ s k u l o v i t o u h l. - hl. či zesílený krček někdy svisele či šikmo provrtány; dřík dlouhý nebo krátký, někdy tordovaný
B st.-stř., H, S CS, Fe

17/ s d v o j k o n i c k o u h l. - u mladších kusů v B bývá hl. plasticky členěna
B st.-ml., S CS

18/ v á z i č k o v i t á
B pozd.- H CS

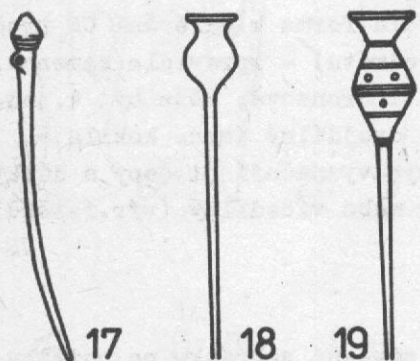

19/ e r v ě n i c k á - varianta vázičkovité, hl. bývá i vícenásobně provrtána
B pozd. CS

20/ c i b u l o v i t á
B ml. CS

21/ z á t k o v i t á
B ml. CS

22/ k o l í n k o v i t á - někdy s ouškem
B stř.-ml. CS

23/ k y j o v i t á
B ml. CS

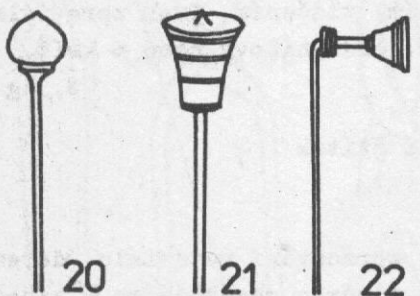

24/ c í v k o v i t á (syn. špulkovitá, přeslenovitá)
B ml. CS

25/ v ř e t e n o v i t á - (syn. s bohatě profilovanou hl.), hl. je vícenásobně příčně členěna do zhruba dvojkonických článků s ostrými hranami
B ml. CS

26/ s v ý v a l k o v i t ě č l e n ě n o u h l. (syn. jako 25) - články oblé, i střídavě různě velké
B ml. - Ř CS

27/ s v. č. k r ě k e m - hl. je např. kuželovitá
H CS

28/ s b o h a t ě p r o f i l o v a n o u h l. - a protáhlým středním článkem plným či provrtaným
Ř st. CS

29/ s d r o b n o u k u l o v i t o u h l.
Ř st. CS

30/ s e z a š k r c o v a n o u h l.
Ř st. CS

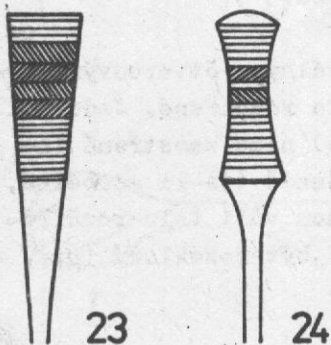

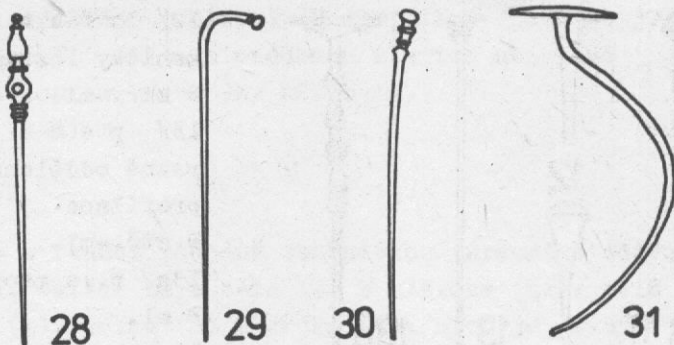
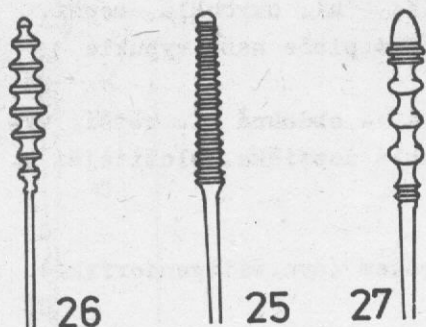

31/ s r p o v i t á - tělo srpovitě prohnuté
B pozd. CS

JEHLICOVITÝ BODEC

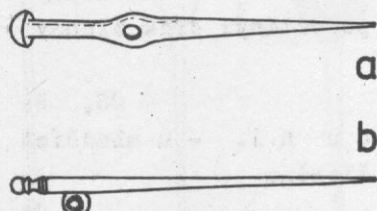

součást křesací soupravy, podobná \Rightarrow jehlici (od níž nelze vždy odlišit); hlavice jednoduchá nebo chybí. K zavěšení je j.b. opatřen otvorem ve střední zesílené části dřívku (a) nebo ouškem na této části (b).
Ř CS

KADLUB

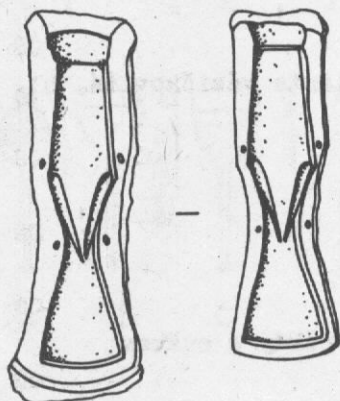

(syn. odlévací forma) trvalá forma k odlévání CS předmětů (obsahuje negativ předmětu) - zpravidla kamenná, příp. hliněná, ale vzácně i bronzová; může být k. jednodílný (ploché výrobky), dvojdílný (syn. kokila - složitější seriové výrobky; vyznačují ji čepy a důlky pro spojení obou polovin) nebo vícedílný (výř.řetězů)
B, H CS

KAPTORGA

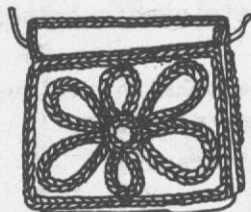

zvláštní druh \Rightarrow závěsku, závěsná schránka na ostatky, amulety apod. k nošení na krku. Bývá zdobena filigránem, granulací, vytepáváním, tlačáním. Tvar zpravidla lichoběžníkový, čtvercový, obdélníkový nebo \Rightarrow kříž.
S stř.-ml. CS, Ag

KARDIOFYLAX \Rightarrow Srdeční štítek

KLADIVO (-ÍVKO)

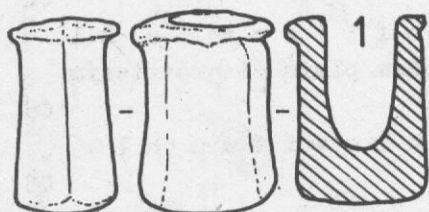

nástroj k zatloukání nebo zpracování materiálu úderem. Podle způsobu upevnění na topůrku rozeznáváme v zásadě:
1/ k. s t u l e j í (tulejkou)
B stř.-ml. CS
2/ s o k e m - okrouhlým, oválným, čtvercovým, obdélníkovým; tělo někdy kolem oka rozšířené. Jeden či oba konce jsou ploché (č - čelo) nebo zaostřené (n - nos), rovina nosu je kolmá k násadě (je-li souběžná, jde o k. křížové). Čelo s plochou vůči tělu rozšířenou je čepcovité (čč), nos může být rozeklaný (nr).
Zvláštní formy:

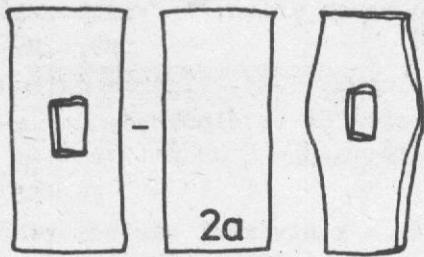

2a/ p e r l í k - (syn. palice) masivní, s oběma konci plochými (2 čela)

2b/ k. n a k l e p á v a c í - (syn. vyklepávací, kosné) jeden či oba konce vybíhají do hran kolmých k topůrku

2c/ k. v y t a h o v a c í (syn. ševcovské) - jeden konec tvoří rozeklaný nos

2d/ k. p r o b í j e c í (syn. děrovací) - jeden či oba konce zahroceny do špičky.

2: L ml., S

Fe

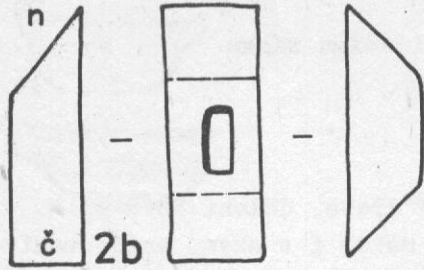

KLEŠTĚ

nástroj k uchopení předmětů; dochovány jsou vesměs k. kovářské, přesněji výhňové:

1/ p é r o v é - ramena prohnuta tak, aby se přiblížila tlakem a vracela se do původní polohy

H

Fe

2/ p á k o v é (syn. čepové) - složené ze 2 nestejnoramenných pák - kleštin (k), na nichž rozeznáváme část kratší - čelist (č) a delší - rameno (r); kleštiny jsou spojeny čepem (čp). Ramena jsou rovná; čelisti neostře, zakončené jednoduše nebo esovitě zahnuté zpět, jejich oblouk je různý, od plochého (p) až po strmý (s).

L ml., S

Fe

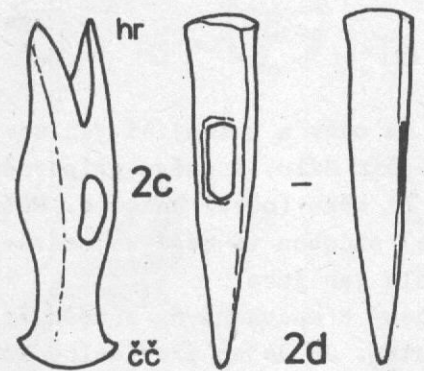

KLÍČ

nástroj k manipulaci se zámkem (posouváním závorčky). Skládá se z hlavice (h; syn. oko), dřívku (d; syn. trn, osa) a brady (b; syn. zub), která je buď jednoduchá nebo opatřená ozuby (o); přečnívající část dřívku za bradou je čípek (č). Hlavice má tvar oka (očka), do něhož může být navlečen závěsný kroužek. Hlavní formy klíče:

1/ h á k o v í t ý - k závorovému zámku (zvedání závor): dřívík plný, konec zahnutý zhruba v pravém úhlu tvoří bradu v podobě háku jednoduchého nebo opatřeného jedním či více ozuby (1a/ jednostranný; 1b/ dvojstranný, syn. kotvovitý = totéž zdvojené, na o-

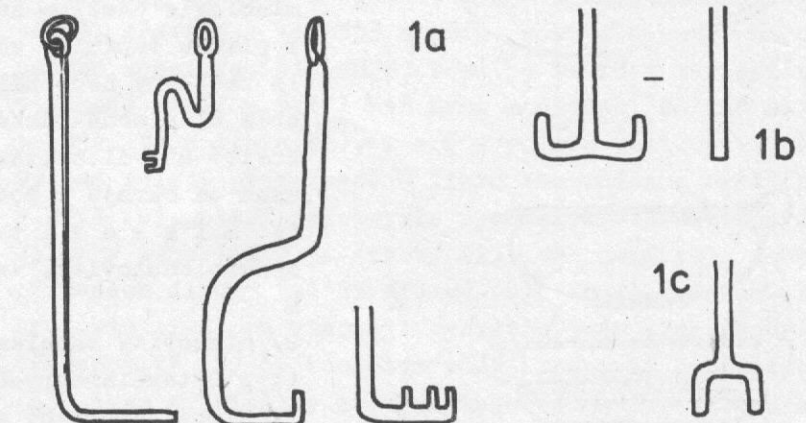
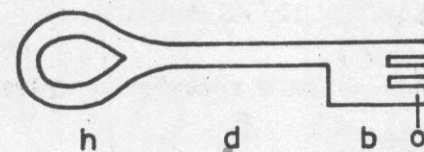
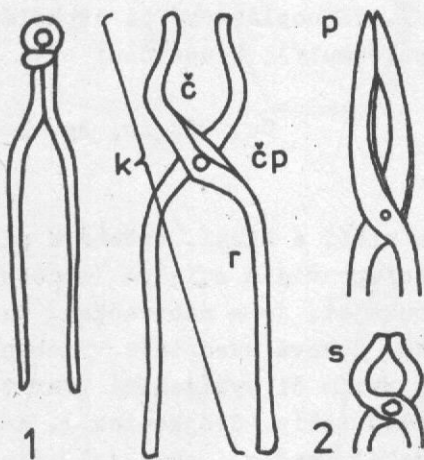

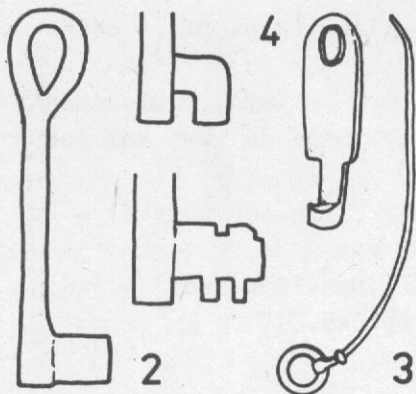

- bou protilehlých stranách konce dřívku; lc/vidlicovitý
L ml., Ř, S CS, Fe
- 2/ o t o č n ý - dřívík plný či dutý, hlavice okrouhlá či oválná, brada čtvercová či obdélníková, nečleněná nebo s výřezy tvořícími ozuby
Ř ml., S stř.-ml. Fe, CS
- 3/ j e h l i c o v i t ý - k otvírání zástrčkového zámku: drátěný, zakončený očkem
Ř CS
- 4/ z á s u v n ý - k visacímu zámku
S ml. Fe

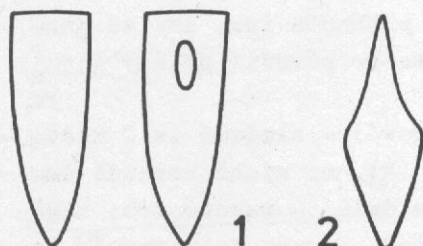

KLÍN

nástroj určený ke štípání dřeva, dělení kovu aj.

1/ tvarem blízký sekeře, někdy i s okem, spíše masivní, na 1 konci zakončený břitem bez ostří

2/ oboustranně hrotitý

S

Fe

KNOFLÍK

druh ➔ spínadla, přišitý na oděv a spínající jej zasunutím do otvoru v protějším dílu. K oděvu připevněn pomocí otvoru(-ů) v těle či očka (oček) na těle. Může být zároveň (nebo i pouze) ozdobou (➔ nášivka, závěsek. Vyskytuje se zpravidla jen jako

1/ g o m b í k - k. určený k upevnění na šňůrku či řemínek a zapínání do poutka. Je nejen pravidelně kulovitý (nejčastěji), ale i vejčitý, olivovitý, hranatý (polyedrický); výrobně je litý nebo plechový (ten pak nejčastěji zdobený tepáním, vybíjením, tlačáním, filigránem, granulací aj.), jednoplášťový či dvouplášťový, dutý (často ze 2 polokoulí); k upevnění bývá opatřen drobným ouškem.

S stř. (-ml.)

Cu, CS, Au, Ag, Fe

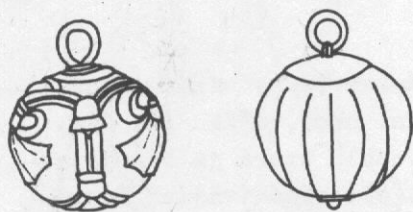

KOFLÍK

(syn. šálek) nádoba spíše nižší a širší, určená k pití, na boku opatřená uchem zpravidla svislým (obdobný tvar, mající místo ucha rukojeť, je ➔ naběračka). Terminologie částí ➔ keramika. Kovové exempláře vyrobeny z plechu tepáním, zdobený rytím či vybíjením. Tvar těla zaoblený nebo nálevkovitý (příp. dvojkonický), dno oblé či ploché (úzké, široké), hrdlo (pokud je) nálevkovité či válcovité. Ucho zpravidla páskové, přinýtované od okraje k podhrdlí, někdy převýšené. Tvary:

1/ m i s k o v i t ý - jednoduchý zaoblený profil la/ polokulovitý, vrchlíkovitý, lb/ hluboký

H

CS

2/ miskovitý zaoblený s odsazeným a rozevřeným hrdlem (typ Osternienburg-Dresden)

3/ hlubší zaoblený s nízkým válcovitým hrdlem (typ

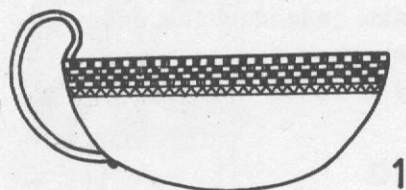

1



2

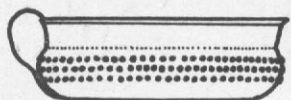

2

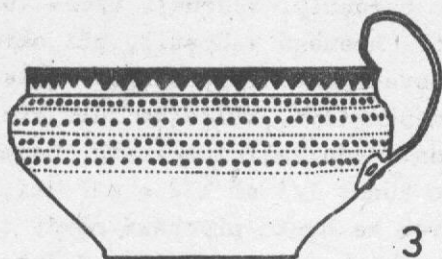

3

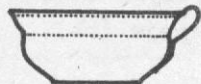

4

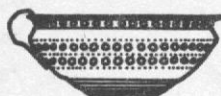

4



1a



1b

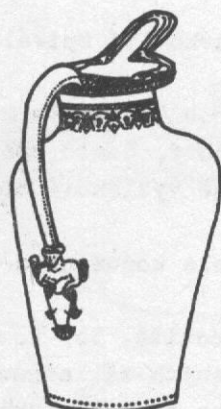

1



2

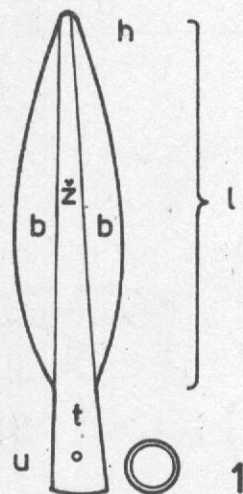

1

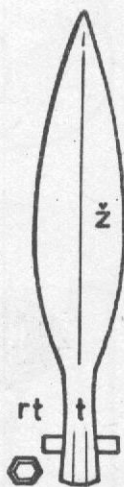

rt

t

Hostomice-Stillfried)

4/ s nálevkovitým hrdlem i tělem a s lomem na výduti, obvykle s vytepávanou výzdobou (t. Jenišovice-Kirkendrup) B ml.-pozd. (3: B pozd.) CS

KOLÁČ

(syn. slitek) tvarově nevýrazná forma bronzové suroviny, dělená někdy na poloviny a čtvrtiny B ml.-pozd. CS

KOLEČKO

okrouhlý předmět plechový nebo litý, méně jasného účelu, nejspíše ozdoba, amulet; na rozdíl od kruhu (kroužku) je jeho plocha plná, příp. prolamovaná. Plné k. → Nášivka, Puklice, Závěsek. Prolamované k.: buď 1a/ se 4 paprsky (syn. sluneční kolečko), vzácněji 1b/ s jiným, spíše vyšším počtem paprsků - kultovní symbol či model kola vozu. Obvod hladký nebo ozubený (radélko?). - Je-li k. opatřeno ouškem či háčkem k zavěšení, řadí se k → závěškům.

B ml.-pozd., L CS

KONVICE

(syn. oinochoe) nádoba určená k nalévání - hrdlo užší a spíše vyšší, okraj na rozdíl od džbánu (vesměs ale keramického) je opatřen výrazně tvarovanou výlevkou hubičkovitou či rourkovitou; ucho obloukové, samostatně a často ozdobně vyrobené a připevněné svísele, obvykle od okraje k výduti. Tělo vyrobeno z plechu tepáním, ucho zpravidla lité. Hlavní formy:

1/ z o b á k o v i t á - tělo vyšší vejčité, okraj vytažen do zobákovité hubičkovité výlevky

L st. CS

2/ s t r o j l í s t k o v i t ý m ú s t í m - jinak je podobná předchozí formě

Ř st. CS

KOPÍ

(přesněji hrot kopí) hrot bodné zbraně, určené převážně pro boj zblízka a složené z hrotu (nejčastěji kovového), dřevěného ratiště a příp. kovové → botky na opačném konci ratiště. Hrot kopí je tvarově variabilní, v zásadě větší a těžší než hrot → oštěpu. Skládá se z tuleje (t) a listu (l), který v poměru velikosti i hmoty nad tulejí převažuje. U listu rozeznáváme hrot (h) a břit (b), který je obvykle symetricky oboustranný (1). Celkový tvar listu je široký (2) nebo úzký (3), v obou případech dlouhý (a) či krátký (b). Kromě běžného oblého listu (1-3) se vzácněji vyskytne tvar plaménkový (4), vřetenovitý (5) či kosočtverečný, resp. lichoběžníkový (6); tvar s křídélky se vyskytuje spíše u → oštěpu a

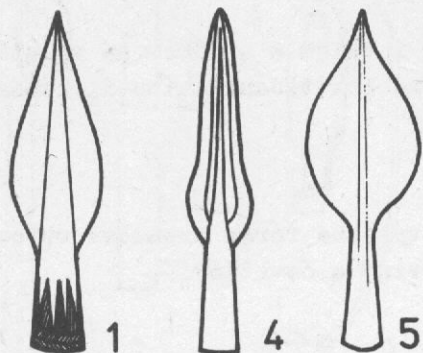

→ šípky. Tulej má průřez okrouhlý, vzácněji více- (šesti-, osmi-)úhelníkový (t. hraněná = S st.), při okraji někdy otvor pro upevňovací hřeb (u); některé tuleje S st.-stř. mají i raménka (syn. křídélka tuleje (rt)). Tulej je krátká, když část vyčnívající z listu dosahuje max. 1/3 délky celého kusu; 1/3 až 1/2 = střední, přes 1/2 je dlouhá. Směrem ke hrotu přechází někdy t. do středového výstužného žebra (ž); list má podle toho průřez plochý (p), kosočtverečný (s; syn. střečovitý), nebo žebro na průřezu oble vystupuje (ob).

Hlavní formy:

1/ B	CS
2,5/ L	Fe
3/ H, L, Ř, SN, S	Fe
4/ B ml.-pozd.	CS
6/ L stř., Ř ml.	Fe

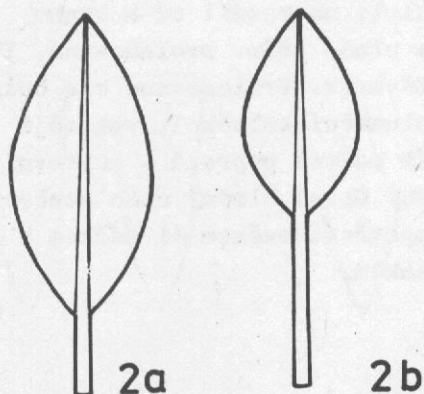

KORÁL (-EK)

(syn. perla, -ička) drobná ozdoba plná či dutá, opatřená otvorem k navlečení na šňůrku náhrdelníku nebo k našití. Užívala se zpravidla ve větším množství. Vyskytnou se i k. skleněné s kovovým jádrem (trubičkou). Kovové k.:

- 1/ spirálovitý - úzká rourkovitá spirála vinutá z drátu; → Spirálka
- 2/ rourkovitý - svinutá trubička z plechu;
- 3/ soudkovitý - plechový dutý, často zdobený granulací či filigránem; konkavně vyklenuté boky a konce příčně odseknuté;
- 4/ žaludovitý - podobný, ale konce neodseknuté, tupě hrotilé;
- 5/ dvojkůželo - 5a/ hrotilé, 5b/ komole - podobný, ve tvaru 2 kuželů spojených základnou;
- 6/ trojboký - tvar trojbokého hranolu (průřez trojúhelníkový).

1-2/ E stř. - B

Cu, CS, Au

3-6/ S stř.-ml.

CS, Ag, Au

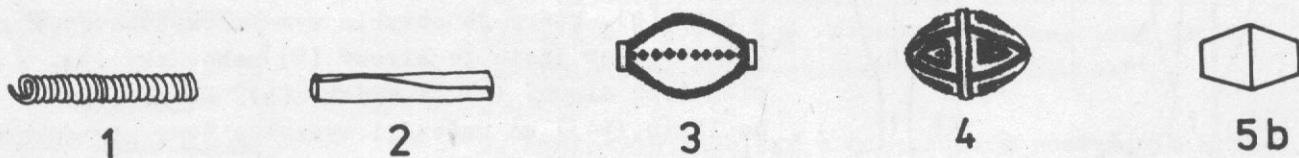
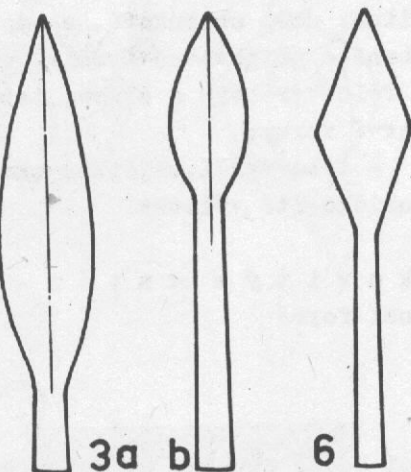

KOSA

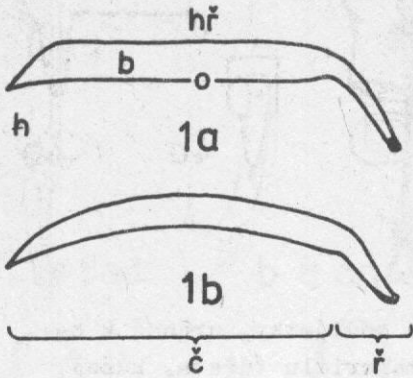

nástroj ke sklizení trávy, později i obilí. Skládá se z čepele (č; syn. list) a řapu (ř), který svírá s ostřím čepele zpravidla tupý úhel; na čepeli je hrot (h), hřbet (hř), břit (b) resp. ostří (o). Řap byl připevněn k dřevěnému ratišti ⇒ kroužkem, někdy třmenovitým. Ve sledovaném období je zastoupena pouze k. 1/ k r á t k á (syn. polokosa) - s čepelí 1a/ rovnou nebo 1b/ zakřivenou.

(H ml. -) L ml., S

Fe

KOTEL (KOTLÍK)

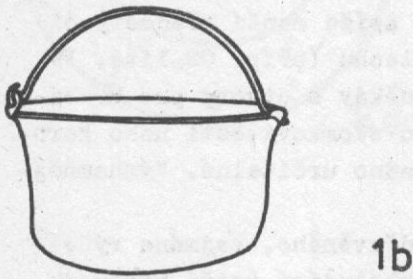

nádoba k přípravě potravy nad ohněm či ke kultovním účelům. Tělo poměrně velké, tvar jednoduchý, zaoblený, mísovitý (ovšem značně hlubší než ⇒ mísa); ústí široké, okraj někdy zesílený, někdy vytvořeno hrdlo odsazené od těla (nálevkovité, válcovité konicky uzavřené; stěny hrdla rovné, prohnuté, příp. složitěji profilované). Dno je na rozdíl od ⇒ vědra oblé. K uchopení či zavěšení slouží obloukovitá držadla, pohyblivě uchycená do ⇒ pout, vzácněji pohyblivá ⇒ ucha. Kotel je vyroben z plechu tepáním buď vcelku, nebo z několika snýtovaných plátů; někdy je zdoben rytím či vybíjením. Výjimečně může být litý.

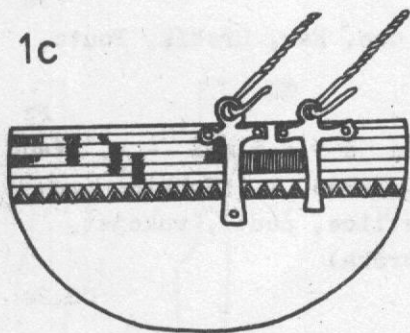

Formy lze zjednodušeně rozlišit: 1/ bez hrdla, 2/ s hrdlem - v obou případech a/ bez držadla, b/ s jedním, c/ se dvěma držadly, d/ s pohyblivými uchy.

H, L, Ř, S

Cu, CS, Fe

Vzácnější je

3/ k. na 3 nožkách

Ř st.

CS

4/ k. na podvozku

B ml.

CS

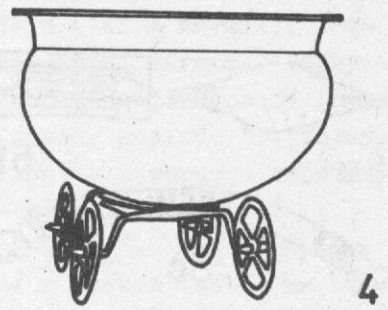
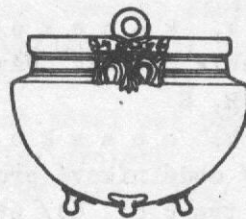
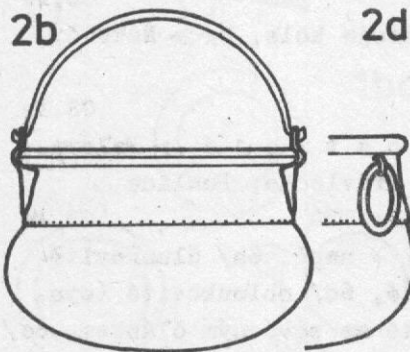

KOVADLINA (-KA)

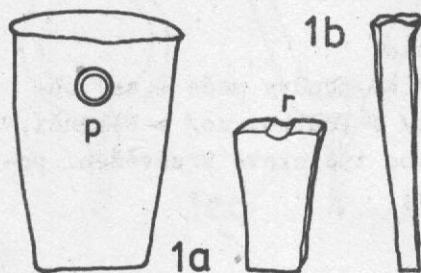

tvarově nejednotná hmotná podložka při zpracování kovu kování. V zásadě prostý kovový blok s rozšířenou horní plochou, dolů zpravidla konicky zúžený (1), masivní (1a) nebo štíhlý (1b), tvaru komole jehlancovitého až klínovitého; někdy je opatřen průvlakem (p) nebo rýhou pro zápusťkové kování (r). Zvláštní formy: 2/ kovadlinka s t u l e j k o u

3/ r o h a t i n a - k zaražení do dřeva: 3a/ jednostranná, 3b/ oboustranná

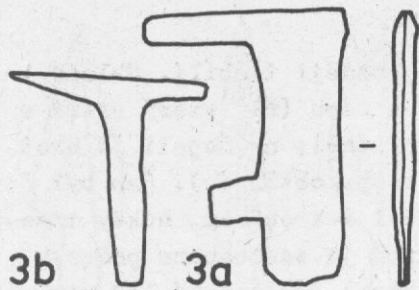

4/ n a k l e p á -
v a c í (syn. babka)
- s trnem k zaražení
do dřeva (t): 4a/sy-
metrická, 4b/ asym.
B stř.a dále, CS,
L ml., S Fe

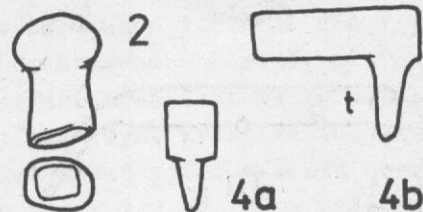

KOVÁNÍ

(zčásti syn. okutí) kovové součástky, určené k ochraně výrobků z měkčího materiálu (dřeva, kůže), ke zdokonalení jejich funkce, příp. také k jejich výzdobě. Řadíme sem různé, spíše menší předměty či zlomky, hlavně z CS a Fe plechu (příp. CS lité, Fe kované), různě tvarované, někdy s otvory pro hřebí- (č)ky či nýty, často (vinou zlomkovitosti nebo korozi) funkčně i tvarově nesnadno určitelné. Významnější skupiny:

1/ k. n á s t r o j e - dřevěného, zejména rýče: oboustranný plechový pás, obalující ostří nástroje (syn. okutí)

L ml., S

Fe

2/ k. s t a v e b n í → Čep, Hák, Hřebík, Pouto, Skoba, Svorka

L ml., S

Fe

3/ k. n á b y t k o v é a d v e ř n í - k. pásové (tvarově nevýrazné), k. rakve, k. záchytné (zejména → kruh přítuhoý, petlice, pouto, rukojeť, svorka, štítek zámku, zástrčka)

L ml., S

CS, Fe

3a/ rohové k. skříňky

Ř

CS, Fe

4/ k. v o z u - a/ k. náboje kola, b/ → Nákončí, Obruč, Pás, Zákolník

H

CS, Fe

5/ k. k o ň s k é h o p o s t r o j e → Faléra, Hřebík ozdobný, Návlečka, Právlečka, Puklice

B, H, S

CS, Fe

6/ k. o p a s k u apod. - např. 6a/ člunkovité, 6b/ obdélníkové prolamované, 6c/ obloukovité (syn. ve tvaru U), 6d/ štítkovité se závěsným článkem, 6e/ vrtulovité, 6f/ destičkovité (růz. twary);

6a-c: Ř, 6d-e: S st.-stř.

CS

Viz též → Faléra, Hřebík ozdobný, Nákončí, Návlečka, Právlečka, Pás, Puklice

7/ k. z b r a n ě → Botka

8/ k. z b r o j e - 8a/ k. pochvy meče - aa/ objímka (hlavně u ústí), ab/ → Poutko, ac/ → Nákončí, ad/ závěsné k. páskové nebo tyčinkové k zavěšení pochvy na opasek (Ř; CS, Fe);

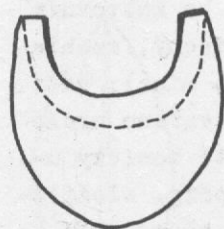

1

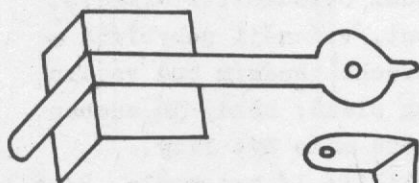

3a

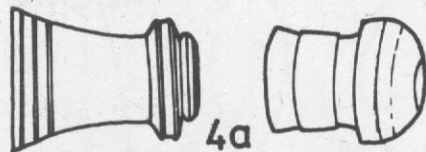

4a



6a

6b

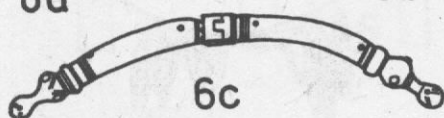

6c



6d



6e

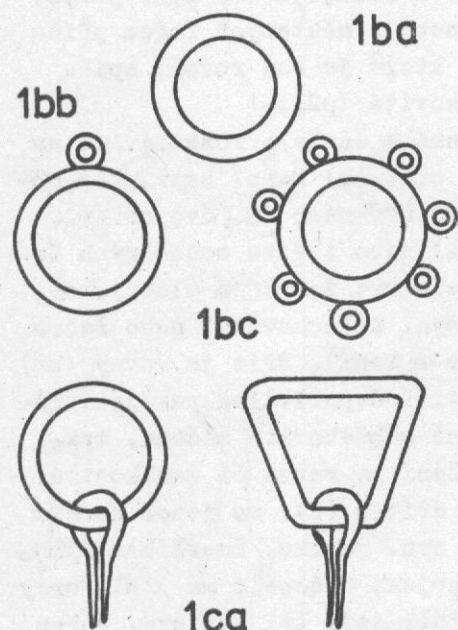
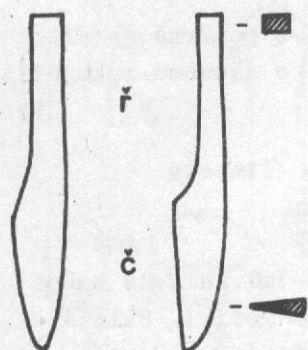
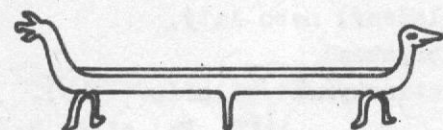
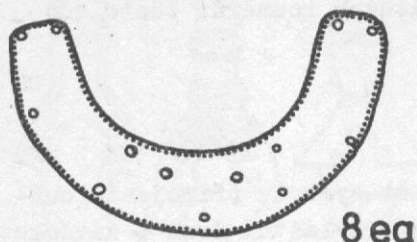
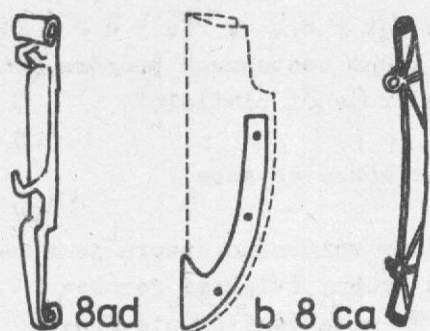

8b/ k. pochvy válečného nože, resp. ➔ tesáku: plechové lemování pochvy na straně ostří, připevněno k pochvě (kožené) pomocí nýtků (S; CS, Fe)

8c/ k. štítu: ca/ okrajové - přehnutý plechový pás podél okraje dřevěného štítu, připevněný hřeby či nýty (Ř, SN, S; Fe); cb/ ➔ Štítová puklice

8d/ k. toulce

8e/ k. pancíře koženého: ea/ límec (plech přinýtovaný na kůži; eb/ ➔ Faléra, Nášivka (B, H; CS)

8f/ k. přílby - např. ➔ Faléra;

9/ k. nádoby - vyrobené z organických hmot (hlavně dřevěné nádoby - konvice, vědro, vědérko; píčí roh) ➔ Držadlo, Obruč, Nákončí, Pouto. Atypická ozdobná kování nelze zpravidla rozpoznat jako k.n.

H-S

Fe, CS, Au

KOZLÍK

(syn. rošt) zařízení k podkládání polen v ohništi či krbu nebo opora pro otáčivý rožeň. Vyroben ze silného prutu (tyče) kováním.

L st. - Ř

Fe

KROJIDLO

(syn. plužní nůž) součást oradla, určená ke svislému krájení půdy před radlicí. Má tvar těžkého nože s masivním protáhlým řapem (ř) a čepelí (č), do níž řap plynule přechází /a/ nebo je od ní ostře odsazen.

(L ml.-) S

Fe

KRUH (KROUŽEK)

uzavřený (tj. kruh v užším smyslu) či neuzavřený okrouhlý předmět z drátu (stočený), tyčinky (litý, ohýbaný, kovaný) či plechu (tepaný). Termín k. se užívá v případě nejasného účelu (též ➔ Kování); v opačném případě ➔ Nákrčník, Nánožník, Náramek, Náušnice, Prsten, Záušnice. Hladký, vzácněji zdobený (rytí, vbíjení aj.); průřez - viz zásady popisu. Hl. formy: 1/ t e n k ý - průměr vnitřního otvoru je nepoměrně větší než průměr těla (= síla) kruhu:

1a/ drátěný

1b/ litý - 1ba/ prostý, 1bb/ s ouškem (zevně na obvodu, pro zavěšení či našití; k. může být i neúplný, segmentární), 1bc/ s obvodovými oušky

1c/ tyčinkový; jeho zvláštním případem je

1ca/ přítuhový - dveřní či nábytkové kování záchytné, k zaražení do dřeva: kruh je zavlečen do ➔ pouta (které mohlo i samo o sobě zastávat tutéž funkci: předchůdce kliky u dveří, držadlo-táhlo u nábytku).

Tvar nejspíše kruhový, ale i např. lichoběžníkový.

E a násl. (1b/ B-L i dále; 1bb+1bc: 1, 1a/Cu, CS, Au, H, L; 1c/ H a násl.; 1ca/ L, S Ag, Fe; 1b/ CS; 1c/ Fe

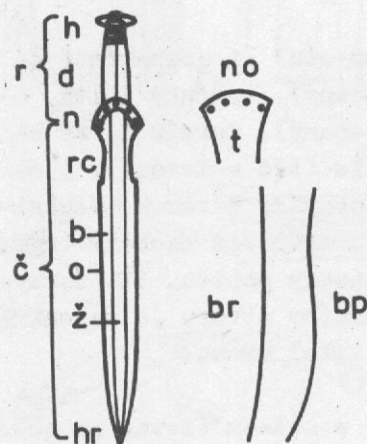
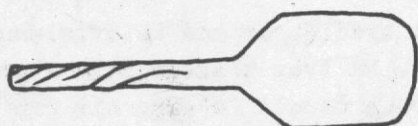
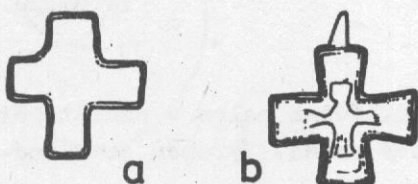
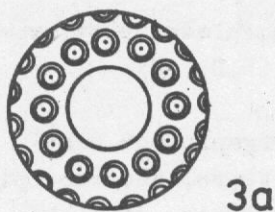
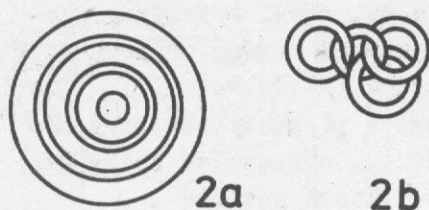

2/ souprava tenkých kruhů -
2a/ soustředná (několik kruhů sestupného průměru,
snad součást koňského postroje či platidlo?)

B pozd.

CS

2b/ řetězová - kruhy zavlečené do sebe

B ml.-pozd.

CS

3/ k. silný - průměr vnitřního otvoru je srovnatelný s průměrem těla kruhu; zvláštní forma:

3a/ turbánovitý - zavřený či otevřený, dutý, tepaný z plechu, různých rozměrů, často zdobený (rytím, vbíjením)

B pozd. - H (- L st.)

CS

KŘÍŽ (-EK)

křesťanský kultovní předmět-symbol; připojením ouška upraven jako k. závěsný, zvláštní druh \Rightarrow závěsku. Plný (jednodílný) nebo dutý (dvojdílný, tzv. enkolpion s funkcí kaptorgy \Rightarrow). Podle provedení je

a/ prostý - plechový (tlačený) nebo litý,

b/ s postavou Krista (korpusem)

c/ s nápisem (řeckým, latinským či j., příp. + b/).

S stř. a násl.

CS, Pb, ojed. Fe

LOPATKA

v ý h ň o v á - kovářské nářadí s poměrně nevelkou a plochou funkční částí (čepelí) a dlouhou rukojetí.

L ml.

Fe

LŽÍČE (-ČKA) k čištění uší \Rightarrow Pinzeta

MEČ

zpočátku spíše bodná, od B (stř.-)ml. hlavně sečná zbraň o délce nad 50 cm (kratší \Rightarrow mečík). Skládá se z čepel (č; syn. list) a rukojeti (r; syn. jílec, jilec), oddělených od sebe u některých forem příčkou (p; syn. záštita), která je buď rovná, spíše krátká (p1) nebo obloukovitá (p2).

Čepel je rovná (zakřivená \Rightarrow šavle); rozeznáváme na ní hrot (hr), tyl (t), břit (b) resp. ostří (o) obvykle symetricky po obou stranách (m. dvojbřitý), příp. středové žebro (ž) nebo i více souběžných žebber (příčný profil čepel bez žebra je plochý, se žebrem kosočtverečný (syn. střechovitý) nebo žebro oble vystupuje (termíny \Rightarrow kopí). Břit je rovný (br) i prohnutý (bp = listovitá čepel). Pod rukojetí může být čepel oboustranně schůdkovitě zúžena, tzv. ricasso (rc); hrana zúžení je rovná či zoubkovitá. Rukojeť (r) je tvořena dřívem (d), na jehož horním konci bývá hlavice (h; syn. jablko, knoflík). Úprava rukojeti a její připojení k čepeli má 3 hl. formy:

1/ č. vyrobena samostatně, její tyl (t; syn. kořen, horní konec) je prostý, obrys má obloukovitý (t1),

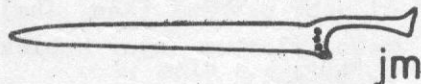
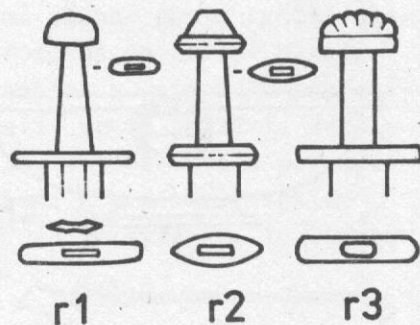
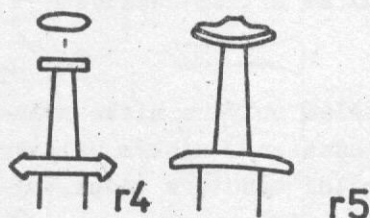
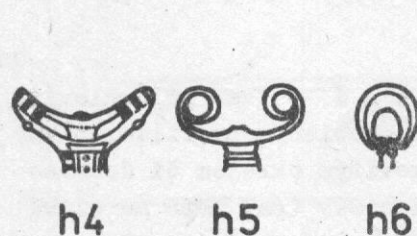
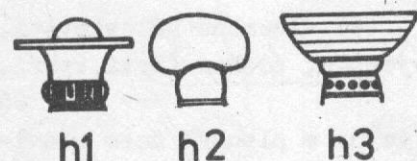
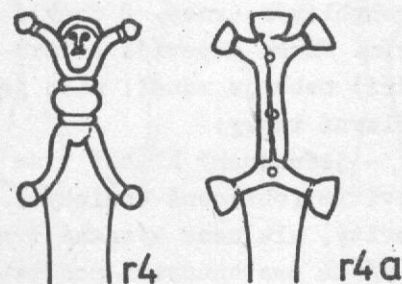
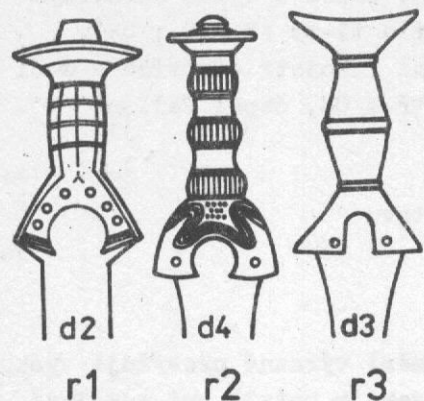
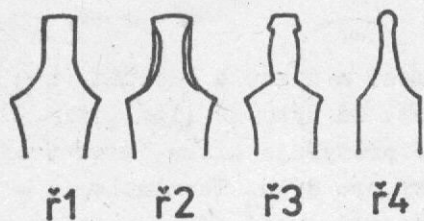

vějířovitý (t2) či lichoběžníkovitý (t3) a je opatřen při obvodu otvory pro nýty (on), jimiž byla připevněna rukojeť buď dřevěná nebo kovová plná litá s dříkem válcovitým (d1), soudkovitým (d2), dvojkruželovitým (d3) nebo členěným (d4), někdy zdobeným (rytí, vbíjení, tausie, niello). Kovová rukojeť vybíhala na dolním konci v podkovovitá ramena připevněná nýty (n), mezi nimiž je podkovovitý či obloukovitý výřez; 2/ tyl čepele vybíhá do plochého jazykovitého řapu (ř1), obvykle s lištovitě zesílenými okraji (ř2), příp. s rozšířeným středem a hlavicí (ř3); někdy je tento řap opatřen otvory pro nýty přidržující obložení z organického materiálu; 3/ totéž - ale řap je trnovitý (ř4); na rozdíl od předchozích dvou CS variant je toto řešení typické pro Fe meče (L a násl.). Příčka mohla být na trnovitý řap navlečena (otvorem ve své středové části). Konec ř4 může být knoflíkovitě rozšířen.

Tvary plných rukojetí:

r1/ hraněná (např. typ Riegsee (B stř.-ml.; CS)

r2/ příčně členěná oblými žebry (liptovský typ) (B ml.-pozd.; CS)

r3/ typ mörigenský (B ml.-pozd.; CS)

r4/ r. antropomorfní, příp. r4a/ pseudoantropomorfní: tvar lidské postavy je již značně schematizován (H pozd. - L st.; Fe).

Tvary hlavic CS mečů (B stř.-pozd.):

h1/ kotoučovitá (liptovský typ); h2/ ledvinovitá; h3/ číškovitá; h4/ sedlovitá (meč tachlovického, resp. auvernierského typu); h5/ anténovitá; h6/ kruhovitá (Ř); h7/ knoflíkovitá (L; Fe).

Tvary rukojetí Fe mečů (S stř.-ml.):

r1/ typ X; r2/ typ H; r3/ typ K; r4/ typ M; r5/ typ Y.

Zvláštním a vzácným případem je m. j e d n o b ř í t ý (jm), těžší než šavle, rovný, s půlměsíčitě vyříznutou rukojetí.

Ř st.

Fe

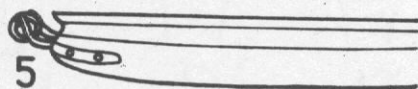
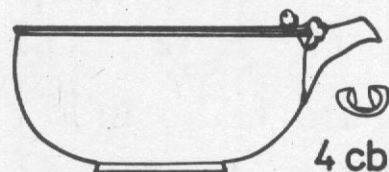
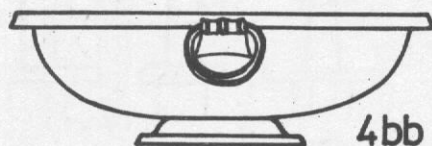
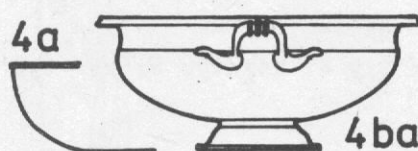
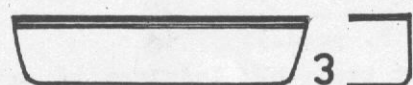
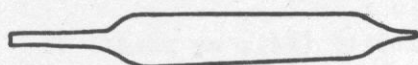
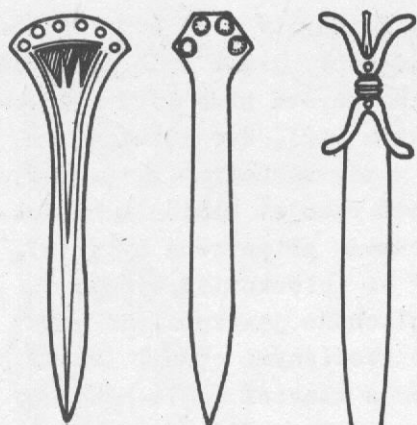

MEČÍK

bodná zbraň na přechodu mezi \rightarrow dýkou a \rightarrow mečem (i délkově = mezi 20 a 50 cm). Od dýky se liší i tím, že jeho délka jednoznačně převyšuje šířku, mizí trojúhelníkový obrys typický pro dýku. Terminologie \rightarrow Dýka, Meč. - M. z doby přechodu mezi dýkou a mečem je dvojdílný, zachována je čepel s týlem upraveným shodně s \rightarrow mečem formy týlu t1-t3 (B stř.; CS). M. s (pseudo)antropomorfní rukojetí odpovídá \rightarrow meči s rukojetí r4 (L/st.-/ stř.; CS, čepel Fe).

MEČÍK TKALCOVSKÝ

součástka tkalcovského stavu
SN, S

Fe

MÍSA (MISKA)

nádoba, u níž šířka (průměr) výrazně převyšuje výšku; není opatřena držadlem (jako \rightarrow kotel) ani rukojetí (jako \rightarrow pánev, naběračka), jen výjimečně uchem vodorovným (přinýtovaným) či pohyblivým (resp. 2 uchy). Vyrobená je z plechu tepáním. Miska odpovídá velikosti jídelnímu nádobí (talíři) nebo je menší; mísa je svými rozměry převyšuje. Hlavní tvary:

1/ n á l e v k o v i t á - jednoduchý hlubší tvar s tělem v podstatě nálevkovitým (obráceně konickým). Okraj může být např. válcovitý, ale není výrazně tvarově odlišen. Vyskytne se nízká prstencovitá podstava, rytá či vybižená výzdoba.

B ml.-pozd.

CS

2/ t a l í ř o v i t á - též víceméně nálevkovitá, ale mělká, okraj široce vytažen, zdoben (rytí, vybiž.)

H

CS

3/ v á l c o v i t á - (syn. s plochým dnem a svišlou stěnou) široká a mělká s okrajem zhruba kolmo zdviženým; někdy rytá výzdoba, někdy 2 vodorovná či pohyblivá ucha

L st., Ř

CS

4/ o b l e r o z e v ř e n á - tvar polokulovitý až vrchlíkovitý s prostým zaobleným profilem, někdy s odsazeným (např. nálevkovitým okrajem či dokonce odsazeným hrdlem, buď bez nožky (4a) nebo na nízké nožce kuželovité či prstencovité (4b); opatřena uchem či uchy pevnými (4aa, 4ba), pohyblivými (4ba, 4bb) nebo výlevkou (syn. hubičkou) se sítkem-cedníkem (4ca, 4cb)

Ř st.

CS

5/ z p l o š t ě l á - s tělem oblým a nízko stlačeným v poměru k průměru, s odsazeným nízkým nálevkovitým hrdlem užším než maximální výduť, s vodorovnými uchy (typ Hatten)

H ml.

CS

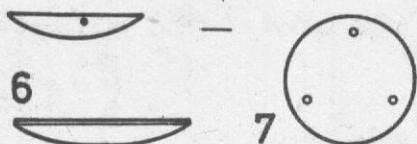

K miskám patří i předměty, které nejsou nádobami:
6/ miska s lezské h o t y p u - oblá, velmi
mělká (plochá) ve tvaru nízké kulové úseče (vrchlí-
ku), někdy s prohnutými okraji. /Předmincovní plati-
dlo?/

S st.-stř.

Fe

7/ m i s k a v a h - stejný tvar, ale menší; na
okraji 2-4 otvory pro přivázání (zavěšení na raménko
vah). Lze ji zaměnit s vypouklou ⇒ falérou.

L ml., SN, S ml.

CS, Fe

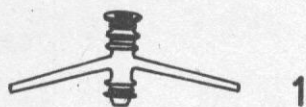

MLAT

u kovových artefaktů termín spíše tradiční, spojený
s přeměty nejasné funkce; např.

1/ d v o j r a m e n n ý - (syn. čakan) snad odznak
společenského postavení jako ⇒ sekeromlat; na rozdíl
od něho nemá však sekerovitý břit

B stř.

CS

2/ k u l o v i t ý - palcát.

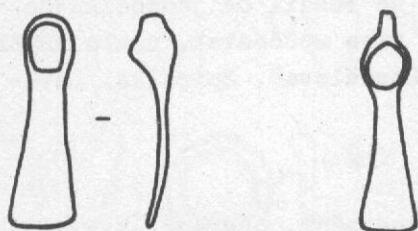

MOTYKA

nástroj ke kopání v půdě, tvarově vcelku shodný s
dnešním. Raně historické m. mají spíše úzký list s
břitem na jedné a okem pro násadu na druhém konci
(k l u č o v n i c e , syn. krumpáčovitá m.). Tvary
břitu ⇒ Sekera. M. může být zaměněna s ⇒ teslicí.

S

Fe

Viz též ⇒ Nákončí motyčkovité.



NABĚRAČKA

nádoba k nabírání tekutiny; vyznačuje se spíše delší
rukojetí, tělo je ve srovnání s ⇒ pánví buď hluboké
nebo maloobsahové. Vyrobená z plechu tepáním (ruko-
jeť vyrobena samostatně a připevněna k tělu) nebo li-
tím. Hlavní tvary:



1/ hluboká - (syn. pánev) má ploché dno a kratší plo-
chou rukojeť, nasazenou vodorovně do úrovně okraje;
je jednodílná - tělo je vytepáno z materiálu ponecha-
ného na jednom konci rukojeti, která je litá. Zakon-
čení rukojeti je v zásadě 1a/ obloukovité s polokru-
hovým výřezem (obvykle zdobené hlavičkami vodních
ptáků), 1b/ kruhové s okrouhlým výřezem, 1c/ okrou-
hlé s ledvinovitým výřezem.

Ř st.

CS

2/ malá s dlouhou vodorovnou rukojetí:

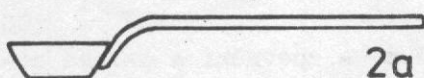

2a



2b

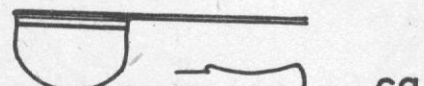

ca

2c



cb



cc



cd

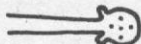

2a/ nálevkovitá s plochým dnem (H pozd.; Fe)

2b/ pohárkovitá (L ml.; Fe)

2c/ polokulovitá - rukojeť má zakončení 2ca/ veslovi-
té, 2cb/ zdobené volutami, 2cc/ profilované, 2cd/ za-
končené cedníčkem (syn. simpulum). Tyto n. se vyrábě-
ly stejně jako forma /1/ a užívaly se (2ca-2cc) v

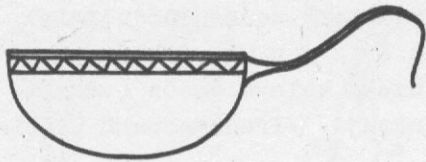

soupravě s ➔ cedníkem, s nímž měly stejnou velikost i rukojeť.

Ř st. CS

3/ s pákovou rukojetí - oblé tělo

H CS

4/ se svislou hákovitou rukojetí - tělo polokulovité, konec rukojeti zahnut zpět a zakončen zvířecí (ptačí) hlavičkou

5/ s uchem - páskové ucho vytaženo z oblého těla a zpět přinýtováno

B ml. CS

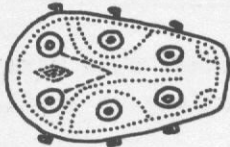
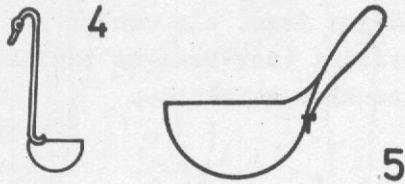

NÁHOLENICE

spíše unikátní kus ➔ zbroje, prohnutý plechový plát, kryjící holeně

B CS

NÁHRDELNÍK

ozdoba k zavěšení na krk; na rozdíl od jednodílného ➔ nákrčníku je sestaven z více součástí, navlečených na šňůrce (➔ Korál, -ek, Rozdělovač, Spirálka, Závěsek).

NÁKONČÍ

druh ➔ kování, určený ke zpevnění, ochraně, k výkonu či usnadnění funkce a příp. i k výzdobě konce předmětu z měkkého (organického) materiálu. Hlavní skupiny: 1/ n. m o t y č k o v i t é - sekerkovitý až motyčkovitý předmět s týlními laloky až tulejkou z nich vytvořenou; účel sporný (motyčka, otka, rycí či kopačí tyč, nástroj k opracování dřeva?)

L, S Fe

2/ n. k o n s t r u k c e v o z u - spíše ozdobná kování na koncích dřevěných součástí vozu; sem patří 2a/ n. z o o m o r f n í - předmět ve tvaru zvířete či ptáka, opatřený tulejkou k nasazení na konec tyče

B pozd. CS

3/ n. p o c h v y m e č e - zpevnění a ozdoba pochvy na jejím hrotu:

3a/ s k ř í d é l k y aa/ rovnými, ab/ obrácenými nahoru ac/ dolů

H CS

3b/ p e l t o i d n í

Ř ml. CS

3c/ r á m o v é - 3ca/ oválné, 3cb/ srdcovité (3cba tupě, 3cbb ostře), 3cc/ kruhové, 3cd/ zdobené medailonky

L stř. (jen 3cbb = Ř st.) CS, Fe

4/ n. p a s u či řemene (menší: řemínku) - lité spíše než plechové (toto někdy zdobeno tlačením, pro-

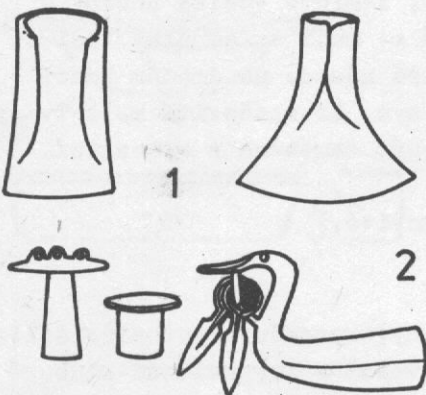

3ab



3aa

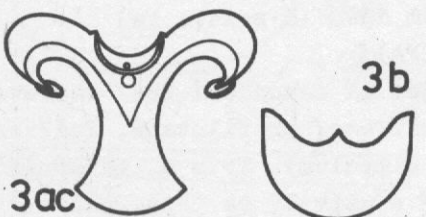

3b

3ac

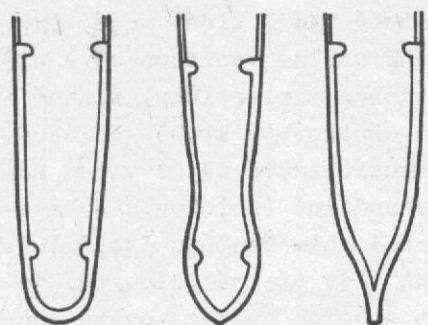

3ca 3cba 3cbb

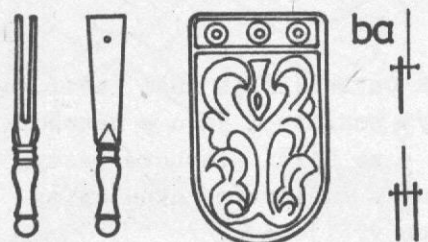

4a 4b bb

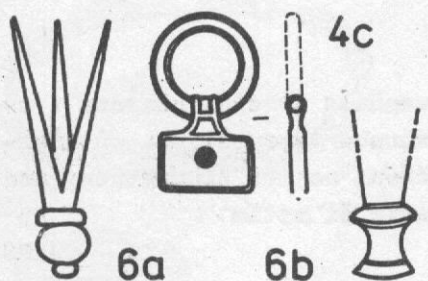

6a 6b

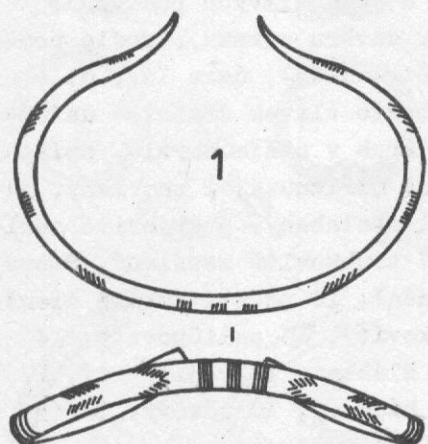
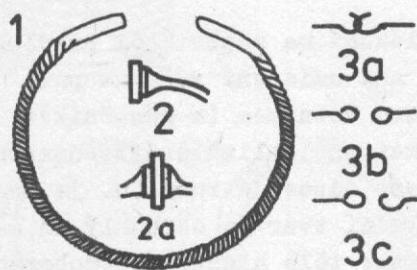

lamováním):

4a/ profilované - připevněné k řemenu nýtky

L ml., Ř

CS

4b/ štítkové (syn. jazykovité) - krátké či protáhlé, obvykle lité s výzdobou reliefní či prolamovanou, ale i plechové; k řemení připojeno nýtky jednostranně (4ba) či oboustranně (4bb)

S st.-stř.

Cu, CS, CS+Ag, CS+Au, Fe

4c/ s ouškem (syn. očkem) pro upevnění kroužku (někdy s ním dosud spojené)

L st.

CS

5/ n. š ň ů r k y - kornoutkovitě svinuté z plechu

B stř.

CS

6/ n. p i c í h o r o h u - 2-3 plechové výběžky, objímající hrot rohu, se sbíhají v hlavici různě profilované, nejspíše 6a/ kulovité, 5b/vázičkovité
Ř CS, Fe

NÁKRČNÍK

(syn. nášíjník, torques, kruh) ozdoba k navlečená na krk, vyrobená z 1 kusu (zpravidla z drátu či pružné tyčinky, někdy i litá, vzácně plechová dutá rourka), s větší mezerou mezi konci a přiměřeným průměrem; terminologie → náramek. Tělo hladké, s rytou výzdobou či tordované, příp. spletené z více drátů. Podle konců odlišujeme zejména:

1/ n. s konci j e d n o d u c h ý m i - nejčastěji rovně odříznutými

B ml. - H

CS

2/ s konci p e č e t í t k o v ý m i - torques v užším smyslu, tělo obvykle hladké; 2a/ n.pseudo-pečetítk. L stř.

CS

3/ s u z á v ě r e m - obvykle v podobě 3a/ dvou háčků, 3b/ dvou oček, 3c/ háčku a očka

H (b,c), L (a), SN (a,b), S (b)

CS, Ag, Au, Fe

4/ s konci s v i n u t ý m i - tj.roztepánými a svinutými do oček; tělo hladké (→ hřívna), tordované

NÁNOŽNÍK

není vyhraněný typ; jako ozdoba nohy u kotníku mohly být využity některé druhy → náramků, → nápažníků (páskový). Nejspíše přímo pro funkci n. vznikl

1/ n. s e d l o v í t ý (syn. sedlovitý kruh) - obvod je v čelním i bočním průmětu sedlovitě prohnutý; n. je otevřený, tělo lité, často s rytou výzdobou; mohl však být užit i jako nápažník

B pozd.

CS

2/ n. z d u t ý c h p o l o k o u l í (syn. polokulovitých publik) - tvarově bohatá skupina uza-

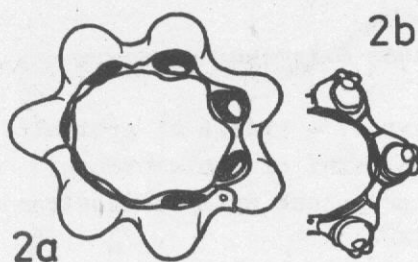

vřenyých kruhů až oválů; obvod tvoří lité, duté, vypuklou stranou ven obrácené oválné "polokoule" s povrchem 2a/ hladkým, 2b/ zdobeným: plasticky, hlavně závitnicovými motivy (syn. šnekovitý kruh). Polokouli je nejčastěji 6, ale menších může být i víc a naopak. Tyto n. jsou buď jednodílné (polokoule nasazeny zevně na obvodovém pásku), ale častěji dvojdílné, rozevírací: každá část (ne vždy přesná polovina) je lita vcelku a opatřena na koncích ouškem, ouška spojena stěžejkou nebo kroužkem.

L stř. (-ml.)

CS, Fe

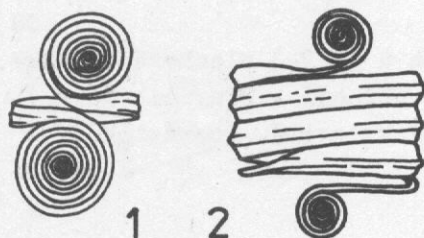

NÁPAŽNÍK

(syn. nárameník) ozdoba k navlečení na paži (mezi ramenem a loktem); mohla být použita i jako → nánožník. 1/ j e d n o d u c h ý - ze širší plechové pásky, zpravidla jen s 1 otočkou, s různicovým zakončením; páska může být i rytá nebo vybějená

B stř. - ml.

CS

2/ s p i r á l o v i t ý - válec vinutý z drátu či úzké plechové pásky, zakončení někdy různicovité

B stř. - H.

CS

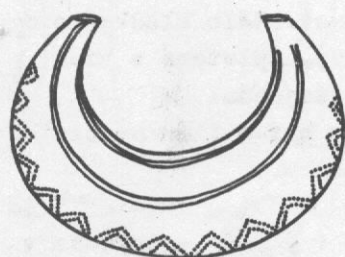

NÁPRSNÍK

(syn. pektorál) ozdobná součást zbroje, užívaná i samostatně: plechový štít zhruba tvaru široce půlměsícovitého, upravený k zavěšení na krk či upevnění pod krk; někdy zdobený vybějením či rytím

E stř., B, H

Cu, CS

NÁRAMEK

(syn. kruh) ozdoba k navlékání na zápěstí či předloktí - nelze však vyloučit ani umístění výše na paži (→ nápažník) či na noze nad kotníkem (→ nánožník); pokud nelze odlišnou funkci spolehlivě určit, označujeme jako náramek. Velikost odpovídá ruce (n. je tedy menší než nákrčník); základní tvar je okrouhlý až oválný. Obecné zásady popisu: tělo hladké či zdobené (způsoby výzdoby uvedeny u jednotlivých podtypů); průřez → zásady popisu (v závěru svazku); podle poměru konců je n. otevřený široce (š), úzce (ú), n. s přesahujícími konci (p - často vlivem druhotné deformace) a n. uzavřený (k - kruh v užším smyslu, spíše výjimečný). Konec: 1 rovně odříznutý, 2 zaoblený, 3 oble zeslabený, 4 hrotitě zeslabený, 5 kyjovitě zesílený, 6 k.z. a hraněný, 7 trubkovitě zesílený, 8 ovalený, 9 v ývalkovitě členěný, 10 pečetičkovitě členěný, 11 kulovitý, 12 soudkovitý, 13 paličkovitý, 14 pečetičkový, 15 odsazený žlábkem, 16 vějířovitý, 17 různicový, 18 svinutý, 19 háčkový, 20 očkový, 21 západkový, 22 stupňovitý, 23. stěžejkový.



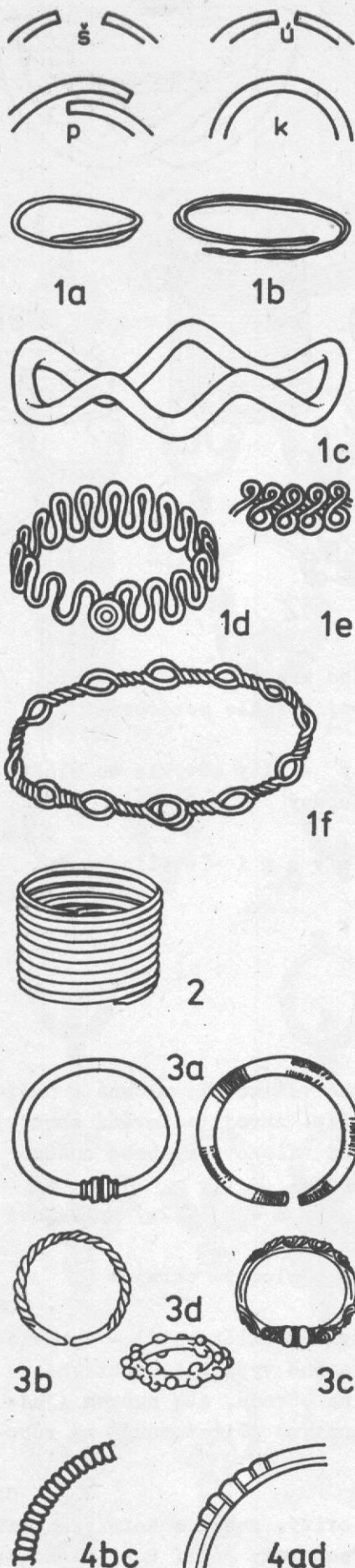

Podtypy náramku:

- 1/ **d r á t ě n ý** - 1a/ jednoduchý, 1b/ dvojitý
 B-L CS
 1c/ vlnovitý, 1d/ esovitě vinutý, 1e/ osmičkovitě
 vinutý, 1f/ pletený
 L st.-stř. CS
- 2/ **s p i r á l o v i t ý** - vinutý ve spirále do
 podoby válce z drátu slabšího či silnějšího
 (E-) B st.-ml. CS, Au
- 3/ **t y č i n k o v ý** - litý: 3a/ prostý (hladký
 nebo s rytou výzdobou), 3b/ tordovaný, 3c/ plasticky
 (syn. reliefně) zdobený, 3d/ s nálitky - hráškovými
 (jednotlivé kuličky) či růžicovými (ve skupinách);
 tělo souměrné či středově zesílené
 B st. - L, SN, S Cu, CS, Ag
- 4/ **v ý v a l k o v i t ě č l e n ě n ý** - litý,
 ale i plechový dutý; tělo členěno příčnými oblými
 vývalky těsně na sebe navazujícími, a/ nesouvisle
 (po skupinách), souvisle (po celé délce těla), v o-
 bou případech buď c/ oboustranně (na vnější i vnitř-
 ní straně), nebo jen d/ zevně (vnitřní strana hladká)
 H pozd. - L stř. CS
- 5/ **ž e b r o v i t ě č l e n ě n ý** - totéž, ale
 příčné články odsazeny od sebe i od těla; žebra jsou
 a/ oblá, b/ ostrá; odsazení c/ plynulé, d/ výrazné;
 žebra e/ stejně, f/ nesterjně velká
 H - L CS
- 6/ **s e d l o v i t ý**
 H, L CS
- 7/ **p á s k o v ý** - plechový, úzký a plochý, ovíje-
 ný kolem zápěstí; 7a/ p. s uzávěrem, často vybíjený
 B pozd. CS
- 8/ **p l o c h ý** - 8a/ široký, 8b/ úzký; litý (masi-
 vnější) či plechový; často široce otevřený, zakonče-
 ní obvykle formy 16-17 nebo prostým obloukem. Výzdo-
 ba: podélné žebrování, ploché hranění, rytí, u ple-
 chových i vybíjení.
 B stř.-ml., L CS, Au
- 9/ **m a n ž e t o v i t ý** - výrazně široká forma
 plochého n.: plechový, vytepaný do různě dlouhého
 válce, nebo litý; zdobený někdy rytím nebo příčným
 žebrováním; úzce otevřený (rovnoběžné hrany - 9a)
 nebo uzavřený (snýtováním - 9b)
 (E stř.-) B st. Cu, CS
- 10/ **v y d u t ý** - s průřezem těla ve tvaru více či
 méně uzavřeného písmene C: 10a/ litý, masivnější, vý-
 zdo ba žebrová i rytá; 10b/ plechový, vytepaný z pásu,
 někdy zdobený rytím či vytepávanými žebry (extrémní
 forma → kruh turbanovitý)
 10a: B ml.-H, 10b/ H, L CS
- 11/ **t r u b i c o v i t ý** - obdobný jako 10b, ale

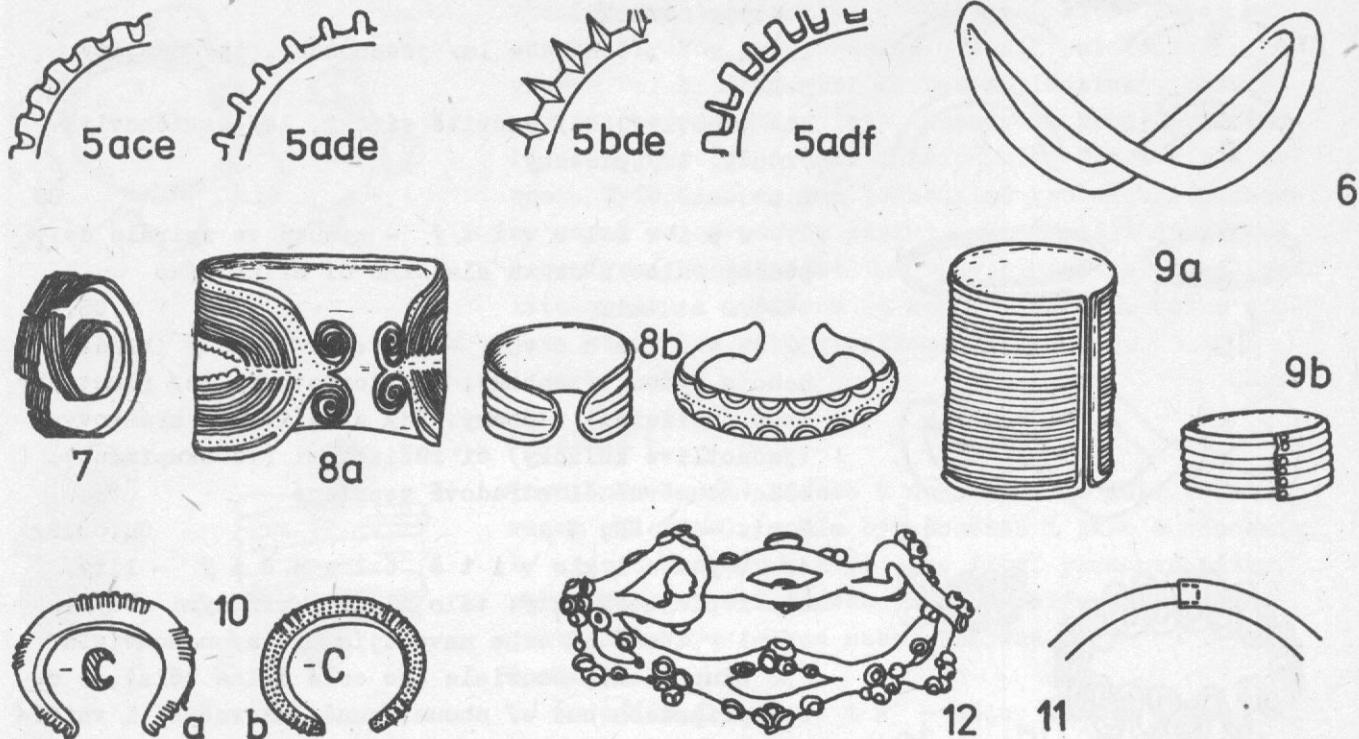

s průřezem tvaru uzavřeného kruhu o malém průměru, konce se zasouvají do sebe; obvykle nezdobeny

L

CS

12/ prolamovaný - litý obvykle do složitější formy, plasticky zdobený

B stř., L stř.-ml.

CS, Au

13/ s hadími hlavami - stylizovanými
Ř ml.

Au, Ag

14/ dvojnáramek

L

CS

NÁRAMENÍK → Nápažník

NÁŠIVKA

(syn. tutulus) ozdoba různé velikosti, určená k našití na oděv či p ostroj, příp. zbroj (→ Kování zbroje, Pancíř), opatřená jedním či více otvory nebo oušky:

1/ terčovitá prostá

2/ terčovitá s trnem - 2a/ spirálová (vinutá z drátu), 2b/ litá

3/ kuželovitá - s plochým okrajem

vše: B st.-stř.

CS

4/ miskovitá (syn. pokličkovitá) - zpravidla vytepaná z plechu, víceméně vypouklá, opatřená

4a/ dvěma či více otvory na obvodu, 4b/ ouškem (jedním či více, oblým či hranatým) přiletovaným na rubové straně

B stř.-pozd.

CS

5/ kulovitá → knoflík kulovitý, resp. → Rolnička. Viz též → Nátepní destička. Technicky patří k n. i ozdobná → faléra, pokud je upevněna přišitím.

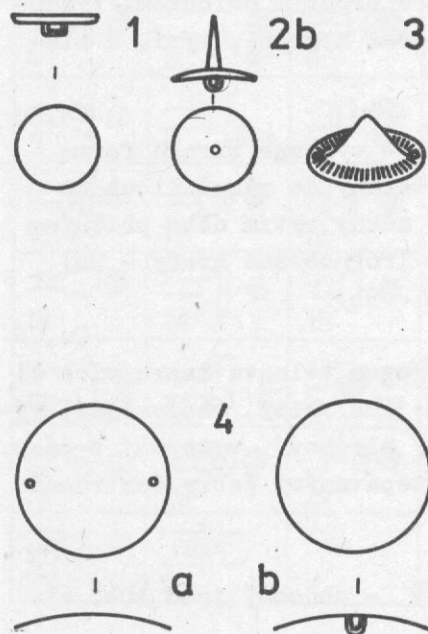

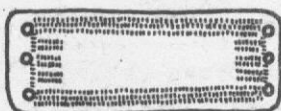

NÁTEPNÍ DESTIČKA

součástí zbroje, ozdoba, symbol (viz AS 1, s.60); výjimečně i v kovu, ale pak může jít např. o symbolickou napodobeninu či ➔ nášivku s podobností jen vnější E ml. - B st. Cu, Au

NÁUŠNICE

ozdoba ucha, upevněná zavěšením, u níž je ozdobná část upevněna na oblouku drátěného těla, příp. je část těla rozšířena v ozdobný článek. (Pokud ozdobná část vybíhá přímo z 1 konce otevřeného kroužku, jde terminologicky o ➔ záušnici.) Hlavní podtypy:

1/ t e r č o v i t á - někdy zdobená rytím

B st.

CS

2/ r o u r k o v i t á - z plechu, výzdoba vytepáv.
H CS, Au

3/ l o ě k o v i t á - tepaná z plechu

L st.

CS, Au

4/-9/: tyto podtypy patří vesměs S stř., výjimečně i S st.(4) či S ml. (4,8); jsou plechové i lité (CS, Ag, Au, vzácně Pb), často pozlacené či postříbřené, zdobené filigránem a granulací. (Příbuzné jsou ➔ záušnice.)

4/ l u n i c o v á - dolní polovinu oblouku vyplňuje lunice dvojcípá či častěji trojcípá, někdy prostá, častěji doplněná zavěšenými řetízky (4a), bubínkem (4b), hrozníčkem (4c), košíčkem (4d)

5/ h r o z n í č k o v á - tělo hladké, vzácněji torované, opatřené hrozníčkem o 1 či více zrnech, jedno- (5a) či oboustranným (5b), někdy též se zdobným dolním (5c) nebo dolním i horním obloukem (5d)

6/ b u b í n k o v á - s různým počtem (3-10) zdobných či nezdobných bubínků zavěšených či navlečených na dolním oblouku, někdy zdobným (bubínkem se rozumí dutá kulička s plným pláštěm)

7/ k o š í č k o v á - s různým počtem (3-9, zpravidla 7 či 9) košíčků (tj. dutých kuliček prolamovaných), navlečených na dolní oblouk nebo na něm hroznovitě zavěšených; oblouk opět někdy zdoben filigránem a granulací, resp. profilovaným zakončením

8/ s l o u p e č k o v á - se sloupečkem někdy jen plechovým, někdy granulovaným či prolamovaným

9/ k r o u ž k o v á - prostý otevřený kroužek z drátu (pokud nenese stopy odlomení 1 konce ➔ záušnice); může být samostatnou ozdobou, ale i torzem podtypů 4-8.

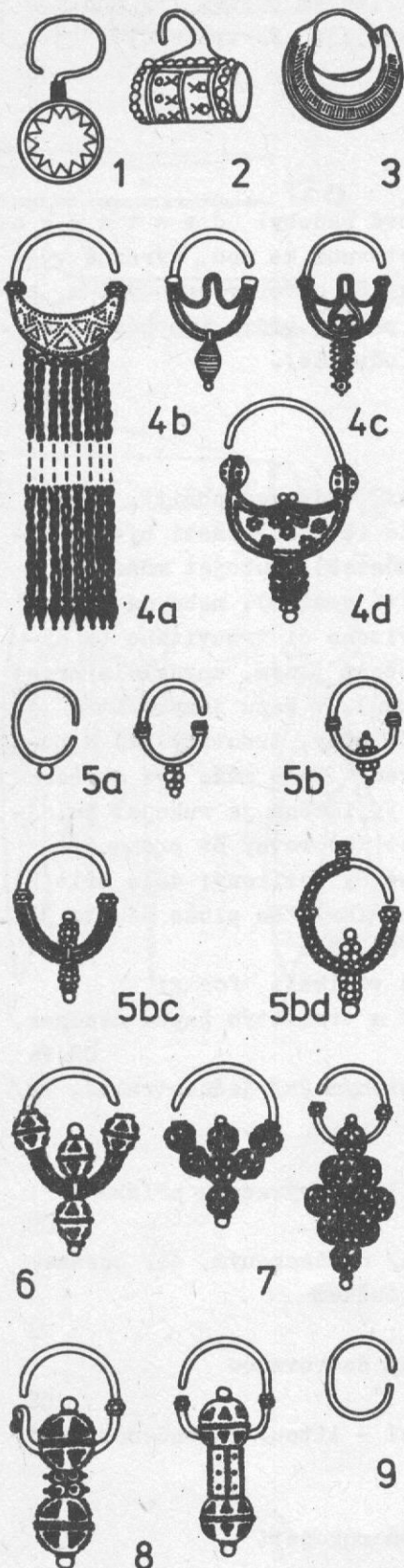

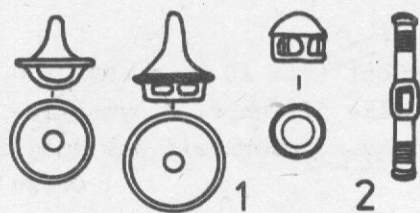

NÁVLEČKA

funkční prvek i ozdoba navlékaná na řemen (hlavně koňský postroj). Některé nelze přesně identifikovat (→ kroužek). Patří sem i část → rolniček. Podtypy nevyhraněné, např. 1/ lité okrouhlé destičky s 1-2 samostatnými oušky nebo křížovým ouškem (ty mohly být i → rozdělovačem postroje), 2/ tyčinkové.

H

CS

NEBOZEZ → Vrták

NOŽKA

jako samostatná část kovové nádoby: d e s t i č k o - v i t á (d) - litá, přiletovaná ke dnu, výrazně vykrajovaná, někdy i s důlky či otvory; takovými n. bývá opatřena → naběračka, pánev, vědro, nacházejí se však často i samostatně (odpadlé).

L ml. - Ř

CS, Ag



NOŽ (nožík)

nástroj především k řezání, vždy jednobřitý. Skládá se z rukojeti (r) a čepele (č); obě části bývají odděleny příčkou (p; syn. můstek). Rukojeť může být plná nebo prolamovaná (litá vcelku), nebo má formu řapu (syn. střen) jazykovitého či trnovitého (→ dýka, meč), určeného k obložení jiným, zpravidla organickým materiálem (střenkou). V řapu jazykovitém (j) bývají otvory pro hřebce či nýty, trnovitý (t) - odsazený (viz 1) či neodsazený (2) - může být ukončen profilovaně nebo háčkem. Výjimečná je rukojeť tulejková (tu). Čepel má hřbet (h) rovný či prohnutý (obloukovitý, esovitý), někdy zesílený; dále břit (b), končící ostrím (o), a hrot (hr). Na ploše čepele při hřbetu je někdy krevní rýha (k).

Kombinací uvedených znaků vznikají formy:

1/ s obloukovitým hřbetem a trnovitým řapem neodsaz.

B ml., H

CS, Fe

2/ s trnovitým řapem odsazeným 2a/ jednostranně, 2b/ oboustranně

B pozd., H, Ř, S

CS, Fe

3/ s trnovitým řapem odděleným výraznou příčkou

B pozd., H

CS

4/ s jazykovitým řapem (4a/ neodsazeným, 4b/ odsazeným), někdy zakončeným kroužkem

B ml. - H

CS

5/ s plnou rukojetí, někdy žebrovanou

B stř., Ř

CS

6/ s prolamovanou rukojetí - litou, zakončenou někdy kroužkem

B stř. - H

CS

7/ s volutovitě zakončenou rukojetí

S st.

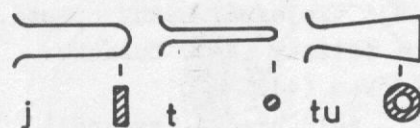
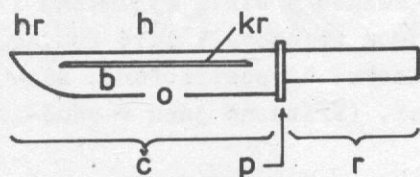

1



2a

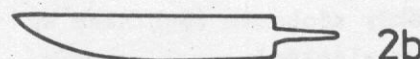

2b



3

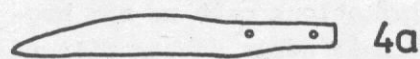

4a



4b

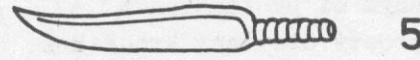

5



6

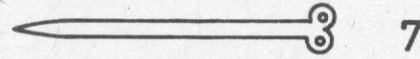

7



8

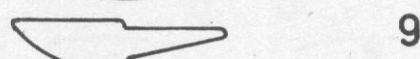

9

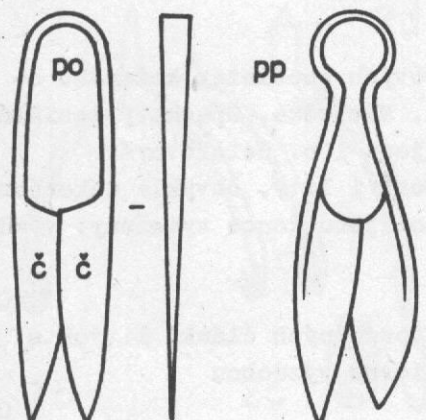
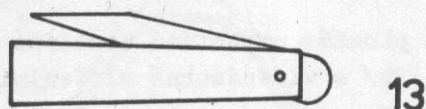
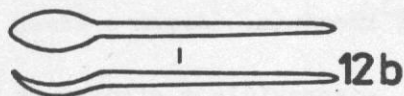
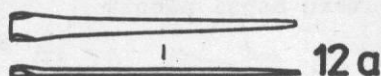
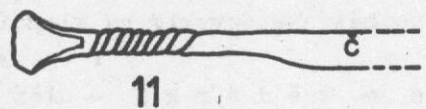
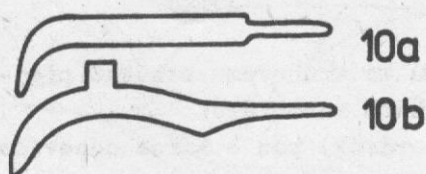

Zvláštní podtypy:

8/ s r p o v i t ý (viz → Břitva)

L ml. - Ř

Fe

9/ k o ž e l u ŝ s k ý - s krátkou a širokou čepelí

L, S stř.-ml.

Fe

10/ v i n a ř s k ý - silně zakřivený; typické kusy mají sekerkovitý výčnělek (securis) na hřbetě (10b)

Ř, S

Fe

11/ r a n h o j i č s k ý (syn. lancetovitý) - s dlouhou a úzkou čepelí kopinatého tvaru, rukojeť může být tordovaná

Ř, S

Fe

12/ ř e z b á ř s k ý - a/ kolmý, k vybrání dutiny tlakem; b/ obloukový (syn. soustružnický) s dlouhým trnovitým řapem a obloukovitě prohnutou, oboustranně zaostřenou čepelí

S stř. a dále

Fe

13/ z a v í r a c í (syn. břitva) - s plechovou pochvou, užívaný zřejmě především ve funkci → břitvy

S stř.

Fe

(Bojový n., lovecký n. → Tesák.)

NŮŽKY

nástroj ke stříhání. Zastoupeny jsou pouze nůžky p r u ŝ i n o v é (syn. zpružinové, pérové, jednodílné, ovčácké), vyrobené z 1 kusu a založené na zpětné síle stlačené pružiny. Skládají se ze 2 čepelí (č) a pružiny (p), která je podle tvaru buď oblouková (po) nebo prstenčová (pp) a je zhotovena z plochého pásku nebo (v mladším období) z tyčinky okrouhlého nebo čtyřhranného průřezu.

L ml. - S

CS, Fe

NÝT

druh → hřebíku (terminologie shodná), určený k nerozebratelnému spojení 2 i více plochých předmětů roztepáním obou konců nýtu: např. rukojeti k čepeli nebo střenky rukojeti (→ Dýka, Meč, Nůž), kování řemene (→ Kování, Přezka) nebo koženého pancíře (→ Kování zbroje), u nádob ke spojení plechových částí těla nebo připevnění ucha, pouta.

B - S

CS, Fe

OBJÍMKA

předmět určený k obvodovému stažení a zpevnění hlavně organického materiálu; obvykle z plechového pásku, tvar okrouhlý až oble zploštělý, uzavřený či neuzavřený (→ Kování zbroje: objímka pochvy). Ve velkém provedení → Obruč.

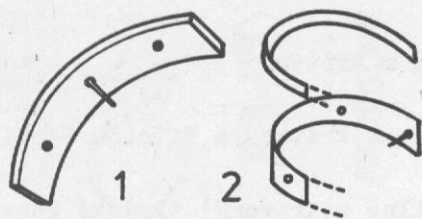

OBRUČ

kování, plochý pás plechu ke kruhovému stažení předmětů z více dílů organického materiálu:

1/ o. k o l a - (syn. ráfek) pás o šířce odpovídající vozovému kolu, s otvory po hřebecích nebo jejich zbytky (⇒ Kování vozu); nachází se obvykle ve zlomcích
H, L Fe

2/ o. d ř e v ě n ě h o ⇒ v ě d ě r k a - užší či širší, z plechového pásu či ploché tyčinky, někdy prožlabené, odpovídající průměru menší nádoby
Ř, S Fe

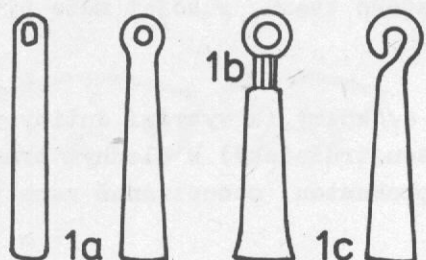

OCÍLKA

nástroj k rozdělávání ohně křesáním, úderem o kámen (křesadlo):

1/ t y č i n k o v i t á - zpravidla s otvorem na zavěšení - a/ očkem, b/ ouškem či c/ háčkem
Ř Fe

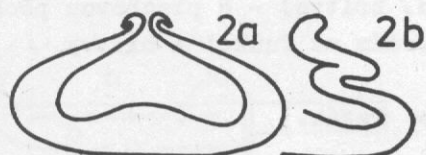

2/ l y r o v i t á - z ploché, uprostřed zesílené tyčinky: 2a/ jednoduchá, 2b/ s vícenásobně složenými rameny

S (hl. stř.) Fe



OPASEK

součást oděvu; kromě kovových součástí koženého opasku (⇒ Kování, Nákončí, Návlečka, Opaskový mezičlánek, Průvlečka, Přezka) jsou i o. celokovové:

1/ p l o c h ý - plechový i litý, obvykle zakončený růžicemi z drátu, do něhož jsou konce vytaženy; výzdoba vytepávaná apod.

B stř. CS



2/ ř e t ě z o v ý - z ozdobných článků litých s plastickou, příp. i emailovou výzdobou

L stř. CS

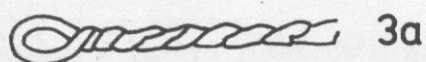

3/ p l e t e n ý - 3a/ prostý, 3b/ vybíjený (syn. pancéřový, pancrovaný)- ploše roztepávaný, na lící straně zdobený "vybíjenými" důlky (technicky správně vbíjenými, ale termín je vžitý)

L stř. Fe

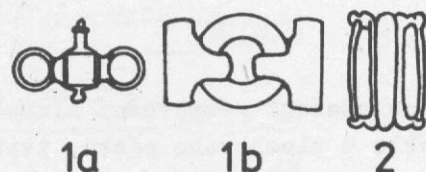

OPASKOVÝ MEZIČLÁNEK

součástka litá či kovaná, vkládaná do koženého či řetězového ⇒ opasku z ozdobných i praktických důvodů:

1/ k r o u ž k o v ý - la/ jednodílný, lb/ vícedílný (pohyblivý)

2/ r á m e č k o v ý

L ml. - Ř CS, Fe

OSNÍK

nástroj k opracování oblých dřevěných předmětů (může ale jít též o závorku, součástku ⇒ zámku)

S Fe



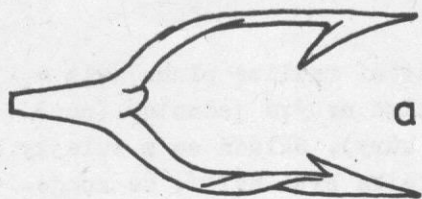

OST

rybářská zbraň určená k nabodávání; může být
a/ jednodílná (má trn k zaražení do násady a zpětné
ozuby), b/ dvojdílná.

S

Fe

OSTRUHA

součást jezdecké výstroje, určená k ovládnutí koně;
upevněna na botě, zprvu jen jedné, asi od SN na obou
(o. párové). Jde vesměs o o. b o d c o v é (koleč-
kové až od ST). Hlavní částí je bodec (b), někdy s
prstencovitým vývalkem, ve starším období upevněný
na destičce s otvory pro přibití - brzy ale převládá
upevnění na oblouku, tvořícím 2 ramena (r); konce ra-
men mají různou úpravu pro připevnění řemínku - podle
ní se rozlišují podtypy:

1/ d e s t i č k o v á o. - např. se 2 trojúhelní-
kovými nebo 1 čtyřhrannou destičkou

Ř

CS

2/ o b l o u ě v á - litá či kovaná, jedno- i
dvojdílná, bodec krátký nebo dlouhý; formy:

2a/ s k n o f l í k y - ramena zakončena knoflíky
L ml. - Ř

CS

2b/ s h á č k y - konce ramen přehnuty zpět na
vnitřní stranu

S st.

CS, Fe

2c/ s o č k y - konce ramen přehnuty zpět a pevně
připojeny k oblouku

S st. (- stř.)

Fe

2d/ s p l o t é n k a m i - konce rozšířeny do ob-
délných destiček (plotének) často zdobených, s otvo-
ry pro hřeby; tato forma má řadu tvarů podle šířky
ramen, stupně jejich rozevření nebo délky bodce

S stř. - ml.

Fe, Ag, Au

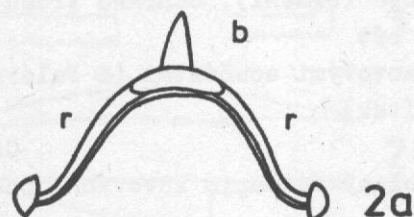

2a

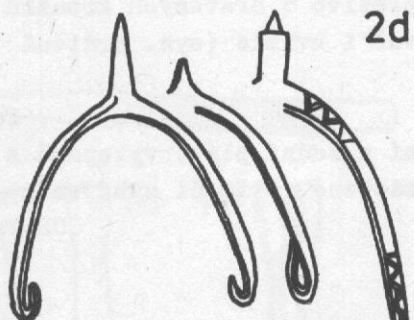

2b

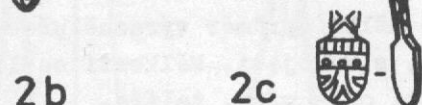

2c

2b

OŠTĚP

(přesněji hrot oštěpu) vrhací zbraň, podobná > kopí
a nesnadno odlišitelná (popis: viz terminologii kopí).
O oštěpu se zpravidla hovoří jen u Fe kusů; v zásadě
se za o. považují hroty menší než > kopí (ač zřetelně
větší než > šipka), lehčí a úzké, též kusy s dlouhou
tulejí, jejíž průměr (tj. síla ratiště) je poměrně
malý vzhledem k velikosti a váze hrotu.

1/ l i s t o v i t ý - la/ krátký, lb/ dlouhý list
L - S

Fe

2/ k o s o č t v e r e č n ý (syn. rombický)

Ř ml.

Fe

3/ s k ř i d é l k y

Ř st.

Fe

(Jako o. se někdy vykládá i plechová > botka s tulej-
kou.)

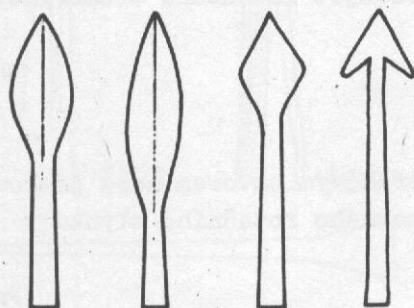

1a

1b

2

3



OTKA

motyčkovitý nástroj k čištění radlice pluhu (viz ► nákončí motyčkovité); výklad nebývá jednotný (např. i jako nástroj k loupání kůry). Skládá se z tulejky a listu (syn. škrabka); tulejka bývá delší, ze spojených laloků, list vějířovitě rozšířený, plný nebo prolamovaný.

L ml., S

Fe

PALCÁT

(syn. bulava) zbraň, víceméně kulovitá forma ► mlatu s povrchem často členěným žebry nebo trny

B ml.-pozd.

CS

PANCIŘ

(syn. krunyř) součást zbroje (brnění), ochrana trupu bojovníka; v pravěku může být

1/ kožený, kombinovaný s kovovými součástmi (► Faléra, Kování zbroje, Srdeční štítek)

B stř.-pozd.

CS

2/ š u p i n o v ý - složený ze šupin kovových; pohyblivě spojených

3/ k r o u ž k o v ý - pletivo z drátěných kroužků navzájem spojených vodorovně i svisle (syn. drátěná košile)

L ml. a násl.

Fe

4/ p l á t o v ý - přední a zadní plát, vytepané z jednoho kusu kovu, někdy zdobené rytím či vybíjením

B ml. a násl.

CS, Fe



2

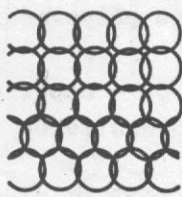

3

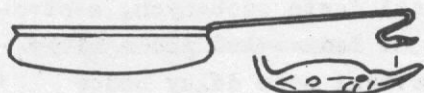

PÁNEV

mísovitá nádoba, plochá a mělká (průměr výrazně přesahuje výšku), obvykle litá, s rukojetí. Mělkostí se liší od ► naběračky, rukojetí od ► mísy, talíře.

1/ p. a y l e s f o r d k é h o t y p u - dlouhá rukojeť zakončena esovitým záhybem a ptačí hlavičkou; často širší zdobený okraj, někdy 3 ► nožky

L ml.

CS, Ag

2/ p. s v á l c o v i t o u r u k o j e t í - (syn. mísa s v.r., patera) - často s pohyblivým uchem či s nožkou (-ami); rukojeť zakončena zoomorfně, nejčastěji beraní hlavou

Ř st.

CS



PAPŘICE

kladívkovitý předmět se středovým otvorem nebo jamkou, užívaný k upevnění osy kamenného rotačního mlýnku v horním žernovu (běhounu)

S

Fe



PÁS

plechový, vytepaný z kovu do pruhu o určité víceméně konstantní šířce; účel ne vždy jasný. Nezdobený - např. ➔ Obruč. Zdobený ➔ Kování vozu (B pozd. - H; CS, Fe), Kování opasku (pás je připevněn na kožený opasek - H; CS, Au). Viz též ➔ Opasek.

PERLA ➔ Korál

PETLICE

zařízení k uzavírání dveří: 1/ pásková s očkem, 2/ tvaru T, 3/ osmičkovitá

S

Fe

PILA (-KA)

ozubený nástroj k řezání pevnějších materiálů:

1/ p á s o v á - protáhlý list jednostranně ozubený, někdy má na konci trnovitý řap pro nasazení rukojeti, zhruba kolmý na směr listu

B, L ml., S

CS, Fe

2/ n o ž o v á - tvar nože s ozubenou čepelí a trnovitým řapem vodorovným, ve směru listu

B stř.-pozd., L ml.

CS, Fe

PILNÍK

nástroj k obrábění, resp. zarovnávání povrchu tvrdších materiálů broušením: krátká tyč (inka), na 1 konci zúžená do řapu pro nasazení rukojeti; tělo po 1 straně zdrsнено mělkými příčnými vruby

L ml.

Fe

PINZETA

kleštičkovitý nástroj k jemnému uchopení stiskem pružných čelistí. Skládá se z obloukovité pružiny jednoduché (pj) či zdvojené (pz) a 2 ramen (r), jejichž konce bývají rozšířené a lehce dovnitř zahnuté

B stř., H, L ml. - S

CS, Fe

Zvláštním případem je p. v toaletní soupravě (ts), spojená hlavně se lžičkou, buď na kroužku (tsa) nebo na společné ose (tsb).

H (a násl.)

CS

PÍSÁTKO

(lat. stilus) kovový hrot podobný ➔ jehlici, určený ke psaní rytím do voskové destičky, prostý nebo ozdobně profilovaný.

L, Ř, S stř.-ml.

CS, Fe

PLASTIKA

předmět víceméně umělecky ztvárněný (kováný, lity apod.); rozmanitost tvarů není nijak omezena, proto se zde uvádí jen rámcově jako



1

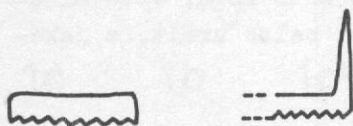

1

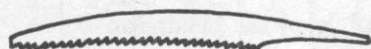

2

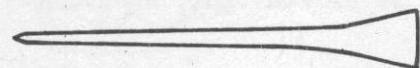
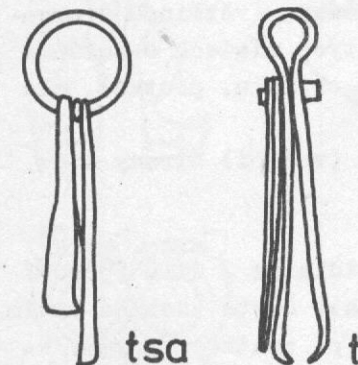
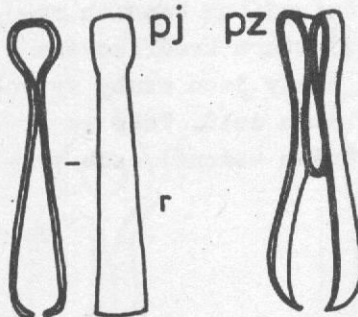
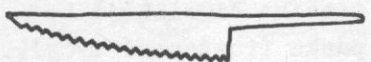

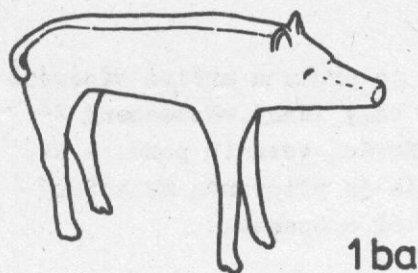

1/ samostatná - předmět významu nejspíše kultovního, magického, symbolického; někdy upraven jako ➔ závěsek; 2/ připojena k většímu celku jako jeho víceméně pevná součást - např. ➔ kování, nákončí, ucha, zápony atd. - Tvar dělíme v zásadě na

a/ antropomorfní - v podobě aa/ lidské postavy nebo ab/ její části (nejspíše hlavy nebo obličeje, ale i končetin)

b/ zoomorfní - v podobě zvířete (ba,bb jako aa,ab)

c/ v podobě věci

B a násl.

všechny kovy

PLECH

polotovar vzniklý vytepaním z kusu kovu; v terminologii se objevuje pouze, pokud nelze určit, z jakého typu předmětu plech pochází

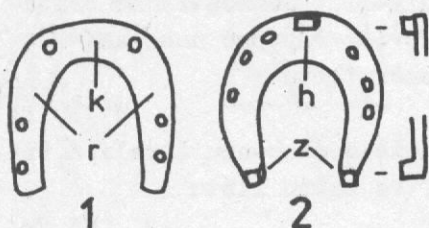

PODKOVA

ochranné kování spodní plochy kopyta jízdního či tažného zvířete (kůň, ale i mezek, mula). P. je vykována z užšího či širšího, tenšího či silnějšího kovového (vesměs železného) pásku (roztepané tyče), někdy se zvlněným okrajem. Skládá se z oblouku (k), nejčastěji rozšířeného ve srovnání s rameny (r). Oblouk i ramena jsou opatřeny otvory pro hřeby.

Podle spodní plochy se rozlišuje

1/ p a n t o f l i c e - spodní plocha hladká

2/ o z u b k a - na s.p. vyčnívají na koncích ramen (jednoho či obou) ozuby (z) tvaru kvádrkového (letní) či klínového (zimní); někdy jsou ozuby vytvořeny prostým přehnutím konců ramen dolů. Také ve vrcholu oblouku bývá (před ST ovšem vzácně) ozub zvaný hmátec (h).

L ml. - S

Fe

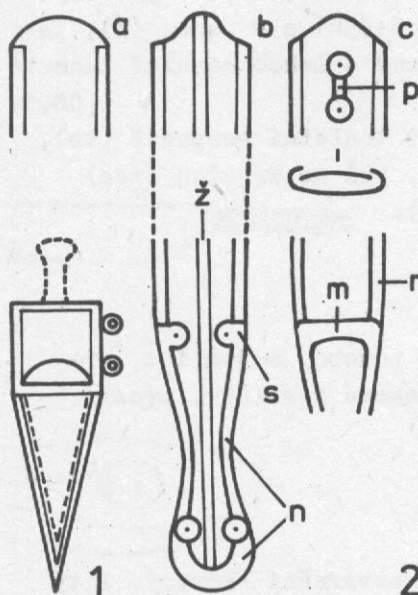

POCHVA

ochrana čepelě dýky, meče, tesáku - většinou z organické hmoty, zpevněné na určitých místech ➔ kováním pochvy (někdy má i ➔ nákončí, objímku, poutko), ale objeví se i p. celokovová;

1/ p. dýky - obvykle z jedné (vnější) strany otevřená

B st.

CS

2/ p. meče - plechová, zpravidla ze 2 dílů (přední a zadní, lící a rubová plocha), často zdobená rytím. Části: m- mística, n- nákončí, p- poutko, r- rám, s- svorka, ž- žebro. Ústí p. je a/ konvexní, b/ zvonovité, c/ rovnoramenné.

L

CS

POLOTOVAR ➔ Drát, Plech, Tyčinka

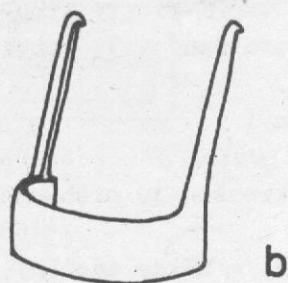

POŘÍZ

nástroj k podélnému obrábění dřeva - symetrický obouruční nůž se 2 trnovitými řapy pro nasazení organických rukojetí, vybíhajícími zhruba kolmo na směr čepele, která může být a/ rovná, b/ obloukovitá
L, Ř, S

Fe

POSTRANICE - Udidlo

POUTKO

kování sloužící k zavěšení předmětu:

1/ p. pochvy meče - malý oblouk kovového pásku s roztepanými konci, přinýtovanými k \Rightarrow pochvě (\Rightarrow kování zbroje), slouží k provlečení opasku; rozeznáváme hl. a/ p. s roztepanými konci - kruhovitě, lichoběžníkov. b/ p. tvaru T, c/ p. tvaru Y

L stř., Ř

CS, Fe

2/ p. pohyblivého ucha - na boku nádoby, \Rightarrow ucho

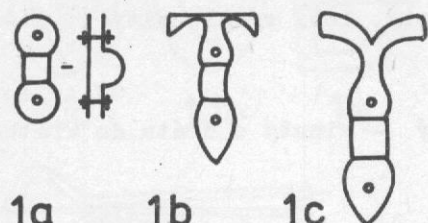

1a

1b

1c

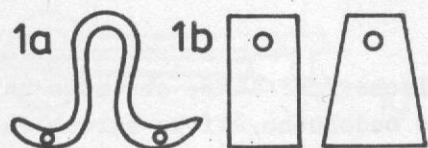

1a

1b

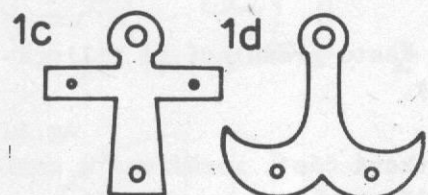

1c

1d

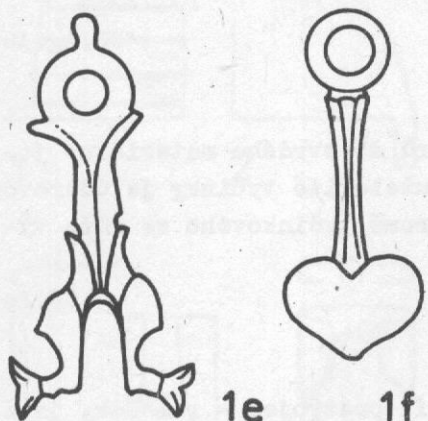

1e

1f

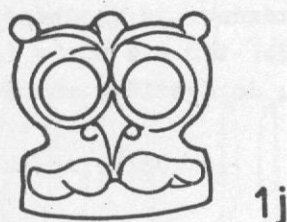

1j

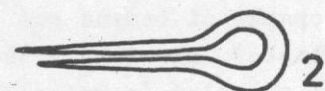

2

POUTO

(syn. závěs, úchyt, ataše) kování sloužící k pohyblivému upevnění jiné součástky, skrze ně provlečené:

1/ p. na nádobě - upevňuje obloukovité držadlo (\Rightarrow) na horním okraji (d. je do pouta uchyceno provlečeným hákovitým koncem); lité či tepané z plechu, i zdobené
H - S

CS, Fe

la/ k l i č k o v i t é - nejjednodušší druh, z tyčinky či prutu ohnutého do kličky a připevněného hřebíky či nýty na roztepaných koncích

lb/ d e s t i č k o v i t é - ploché s otvorem pro držadlo v horní části; tvar je obdélníkový, lichoběžníkový, trojúhelníkový. Zvláštními formami lb jsou:

lc/ k ř í ž o v é - otvor se odsazuje od destičky a vytváří ouško

ld/ r o z e k l a n é (syn.kotvovité, vlašťovčí ocas) - totéž

le/ d e l f í n o v i t é

lf/ s r d c o v i t é

lg/ o b l i č e j o v i t é

lh/ b u s t o v i t é - tvar lidské postavy-busty

lj/ d v o j i t é

la-h: L - Ř st.; lj: H ml.-L st.

CS

2/ p. jako \Rightarrow kování stavební, nábytkové, dveřní (syn. oko) má jednoduchý tvar jako la, konce však zůstávají u sebe, hrotité, k zatlučení do dřeva; samotné slouží např. jako závěs pro čep dveří, s provlečeným kruhem tvoří \Rightarrow kruh přítuhový

S

Fe

PRSTEN

ozdoba určená k nošení na prstě (tomu odpovídá průměr obroučky). Nejdůležitější formy:



1/ k r o u ž k o v ý - obroučku tvoří prostý kroužek uzavřený (u), spojený (s) či otevřený (t); konce otevřeného se mohou přesahovat

la/ d r á t k o v ý (syn. drátěný)

B st., S

CS

laa/ s e d l o v i t ý - rovina kroužku je prohnutá

L

CS

lb/ p á s k o v ý (syn. plechový) - někdy zdobený rytím, vbíjením, vybíjením

L, S

CS, Ag, Au

lc/ l i t ý - lca/ prostý, lcb/ vývalkovitý (i jinak profilovaný)

B, L - S

CS, Ag, Au

2/ s p i r á l o v i t ý - vinutý z drátu do krátké rourky

L ml.

CS

3/ r ů ž i c o v ý - neuzavřený la, konce svinuty do spirálovitých růžic

B stř.-ml.

CS

4/ š t í t k o v ý - plechový či litý, obroučka na horní straně rozšířena do ozdobného štítku okrouhlého, ale i oválného (příčně či podélně), čtvercového či kosočtvercového, někdy zdobeného rytím aj.

4a/ prostý

4b/ s butonem - zdobeným často granulací či filigránem (někdy i na obroučce)

S stř.

Ag, Au

4c/ s lůžkem - litý; štítková část, rozšířená a zesílená, vytváří konkavní lůžko pro ozdobnou vložku (email, kámen, sklo)

L, Ř, S stř.-ml.

CS, Ag, Au

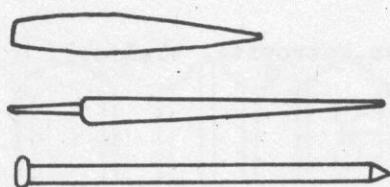
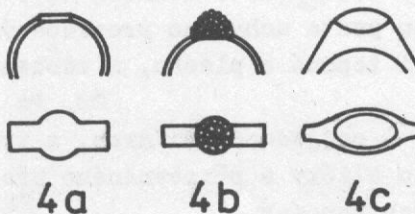
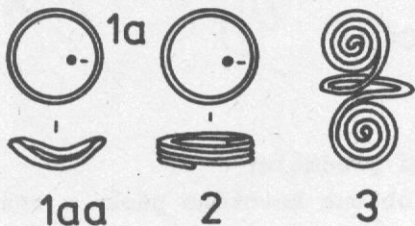

PRŮBOJNÍK

nástroj k prorážení otvorů do tvrdého materiálu: jeden konec klínovité či kuželovité tyčinky je úderovou plochou, druhý hrotem. Kromě tyčinkového se může vyskytnout i p. tulejkový.

L ml., S

CS, Fe

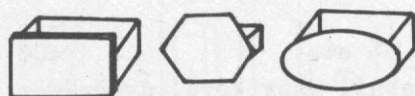

PRŮVLEČKA

kování opasku nebo řemení (postroje) - rámeček, jímž se provléká a zachycuje konec řemene za přezkou. (Pokud to není nálezoovou situací prokázáno, je vhodnější hovořit jen o návlečce.) Na obr. t ř m e n o v i t á p. s lícní ploškou rozšířenou do destičky různého tvaru, někdy zdobenou.

S

CS, Fe, Ag, Au

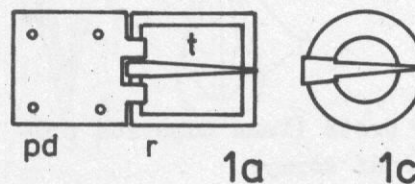

PŘEZKA

(syn. spona) pomůcka k zapnutí opasku či řemene postroje nejen provlečením (→ průvlečka), ale i zajištěním pomocí trnu (pohyblivého) či výčnělku (pevného),

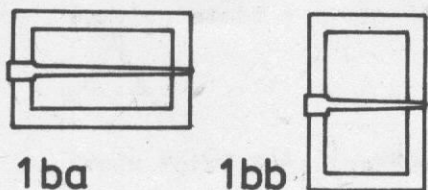

1ba

1bb

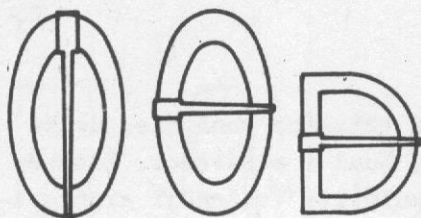

1da

1db

1e



1f



1g



1h

2

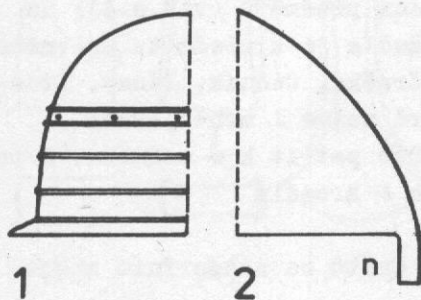

1

2

n

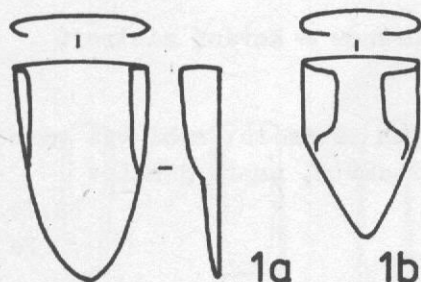

1a

1b

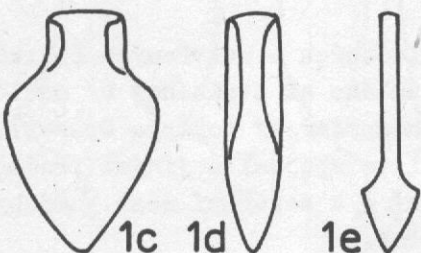

1c

1d

1e

procházejícího otvorem v protějším konci řemene. Běžnější přezka s trnem (p. závorová), kovaná nebo litá, je vícedílná: tvoří ji rámeček (r) se stranami rovnými či konkavně prohnutými, a trn (t) pohyblivě upevněný koncovým ouškem na jedné ze stran rámečku, která slouží jako stěžežka. Celek je někdy spojen stěžežkou (s) nebo jen přehnutím s přichytnou destičkou (pd), která je nýtky připojena k řemenu a může být i zdobená (např. prolamovaná).

Ř, S

CS, Fe

1/ z á v o r o v á (syn. jazýčková) - s pohyblivým trnem: 1a/ čtvercová, 1b/ obdélníková (1ba/ podélně, 1bb/ příčně), 1c/ okrouhlá, 1d/ oválná (1da/ podélně, 1db/ příčně), 1e/ třmenovitá (syn. obloukovitá, ve tvaru písmene D). Zvláštní tvary (Ř, CS):

1f/ osmičkovitá, 1g/ s volutami, 1h/ s vidlicovitým trnem, 1j/ s otevřeným rámečkem (a volutami)

2/ v ý č n ě l k o v á - jeden či dva výčnělky, vystupující z rámečku, slouží jako nepohyblivý trn.

PŘÍLBA

(syn. helmice) část ochranné zbroje, chránící hlavu. Vyskytuje se jen vzácně:

1/ válcovitá s kupolovitým vrcholem a s okrajem

H

CS

2/ homolovitá - kovaná z plechu, bez okraje, čelní strana vybíhá někdy z okraje v nánosek (n)

S stř.-ml.

Fe

PUKLICE a/ ozdobná → Faléra
b/ štítová → Štítová puklice

RADLICE (-ČKA)

součást oradla, rozrývající a kypřící půdu. Kovaná, skládá se z čepele (syn. list) lopatkovitěho tvaru, na 1 konci tupě zahrocené, na druhém (týlu) opatřené týlními laloky k upevnění na dřevo; laloky, přehnuté na svrchní stranu čepele, jsou krátké nebo dlouhé, případně se téměř uzavírají v lalokovitou tulej

L ml. - S

Fe

1/ r. s y m e t r i c k é podle podélné osy, široké nebo úzké, tyl široký nebo zúžený (při zúženém vybíhají od laloků do stran raménka)

1a/ s e š i r o k ý m t ý l e m - hrany víceméně obloukovité

1b/ p ě t i ú h e l n í k o v á - jako 1a, ale hrany se od laloků sbíhají přímo ke hrotu

1c/ l i s t o v i t á - tyl zúžený, raménka symetr.

1d/ k o p i n a t á (syn. dýkovitá), nápadně úzká

1e/ v e s l o v i t á (syn. šípovitá) - s malou čepelí a dlouhou řapovitou násadou;

2/ a s y m e t r i c k á - vybíhá jen jedním ramén-

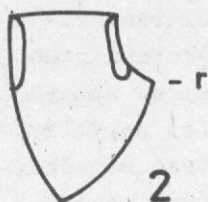

kem (r) do strany; hrot je ale i v tomto případě blízko podélné osy čepele

RAZIDLO

(syn. kolek) nástroj k vyrážení výzdobných vzorů do povrchu kovových předmětů

(B - L)

CS

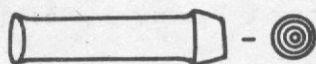

ROLNÍČKA

především ozdoba oděvu či koňského postroje, užitá jako → nášivka, návlečka, snad i → závěsek. Litá či plechová, dutá, obvykle kulovitá (vzácněji hruškovitá), tělo opatřeno ouškem k připevnění a 1-2 šterbinami podélně proříznutými (jsou-li dvě, obvykle se kříží); rytá či žebrovaná výzdoba;

a/ B pozd.

CS

b/ S st.-stř.

CS, Fe



ROZDĚLOVAČ

1/ součást náhrdelníku, určená k udržení šňůrek v oddělené poloze

B st.

CS

2/ → návlečka s křížovým ouškem bývá považována za r. řemení koňského postroje (?)

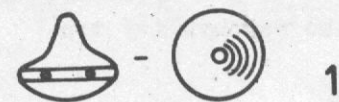

RUKOJEŤ

součástka určená k uchopení předmětu (viz s.4); na rozdíl od → ucha či → držadla je k předmětu upevněna jen jedním koncem (→ Naběračka, Cedník, Pánev, Zrcadlo). Kromě prostých tvarů známe i méně jasné:

1/ l u n i c o v á - může patřit k → cedníku, k poháru (číši), případně i k → zrcadlu

L ml. - Ř

CS

2/ v á l c o v í t á - často se zoomorfním zakončením: → Pánev.

Rukojeť štítu → držadlo.

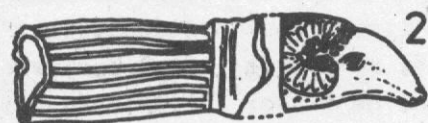
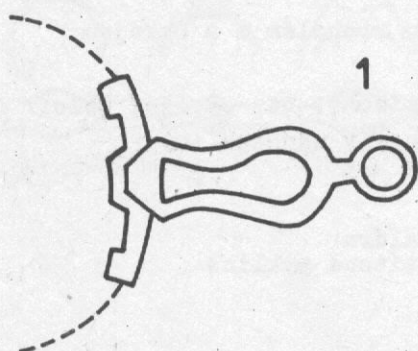

RÝČ dřevěný s okovanou hranou → Kování nástrojů

RYDLO

nástroj ke zdobení kovových předmětů; mohl být vyroben i ze zlomku jiného předmětu, např. jehlice

1/ B ml.-pozd.

CS, Fe

2/ Ř, S

Fe

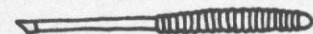
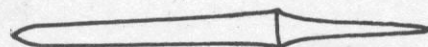

ŘETĚZ (ŘETÍZEK)

předmět sestavený z provlečených a uzavřených článků tvaru nejčastěji a/ okrouhlého až oválného, b/ osmičkovitého. Větší má účel hospodářský (příp. → Opasek), drobnější jsou ozdobné, i ve spojení s jinými předměty (→ Jehlice). Ř. závěsný - k zavěšení např. nádoby nad ohništěm → Háč závěsný.

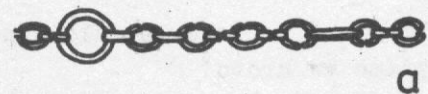



SAX → Tesák

SEKÁČ (-EK)

nástroj se širším symetrickým ostřím, určený k sekání, ale ne k nasazení na topůrko

Ř

Fe

Sekáč úzký → Dláto; sekáč jako těžký nůž → Tesák

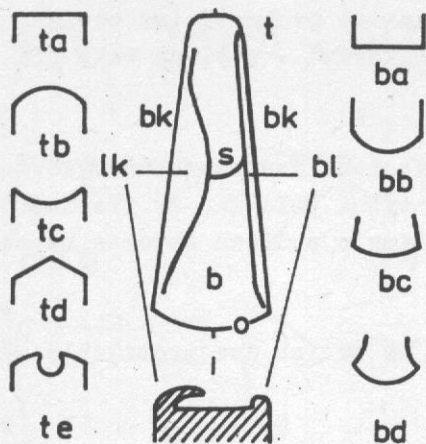

SEKERA (-KA)

nástroj/zbraň k nasazení na topůrko a sekání. CS s. jsou lité, Fe kované. Starší tvary zajišťují připevnění na topůrko lištami, resp. i schůdkem, později oboustrannými laloky, z nichž se vyvíjí tulejka; souběžně se však užívá i oko (syn. otvor pro topůrko, násadu), převládající v protohistorickém období.

A. Severy bez oka - vesměs upraveny pro nasazení na topůrko ve směru souběžném s podélnou osou těla. Bylo-li topůrko zahnuté (zhruba v 90° úhlu), šlo skutečně o s.; je však pravděpodobnější, že byly užívány na rovném topůrku souběžně s podélnou osou těla, tedy ve funkci tesla (→ teslice). Tradičně se však pro ně v každém případě užívá termín sekera (-ka).

Tělo s. (syn. čepel, plech): tyl (t), břit (b), resp. ostří (o), boky (bk); úpravy pro nasazení: boční lišty (bl), schůdek (s), laloky (lk) středové nebo tylní. Tyl: rovný (ta), vypuklý (tb), vkleslý (tc), hroditý (td), vykrojený (te). Břit: rovný (ba), obloukovitý (bb), rozšířený (bc), vějířovitý (bd). - Tvary: A1/ plochá - obvykle a/ protáhlá, silná, hrubý povrch, b/ souměrnější, tenší, hladký p.; tvar i popis odpovídají kamenné ploché s. (AS 1, s.39,51-3)

E

Cu,CS

A2/ s lištami - boční hrany lehce zdvižené; zvláštní forma A2a/ "italská" - s vějířovitým břitem a výřezem v tylu

B st.-stř.

Cu,CS

A3/ s lištami a schůdkem - příčnou zarážkou uprostřed těla; pokud lišty do schůdku plynule přecházejí, vzniká zvláštní tvar:

A3a/ s lištovitým schůdkem rovným; tato s. má někdy ouško

B st.-stř.

CS

A4/ se srdčitým schůdkem - lišty se uprostřed těla hroditě sbíhají; pokud se přitom lalokovitě rozšiřují a dotýkají vrcholem laloků, jde o A4a/ se srdčitým schůdkem lalokovým

B (st.-) stř.

CS

A5/ se středovými laloky - vybíhajícími obloukovitě od okrajů k podélné ose zhruba ve střední třetině délky těla

B stř.-ml.

CS

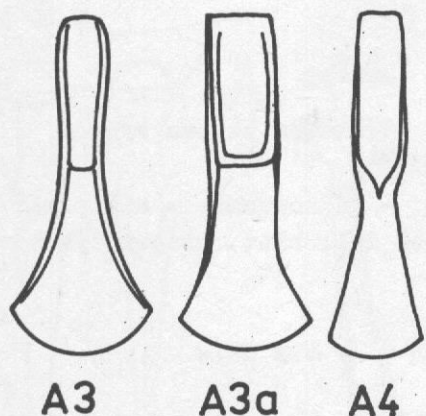
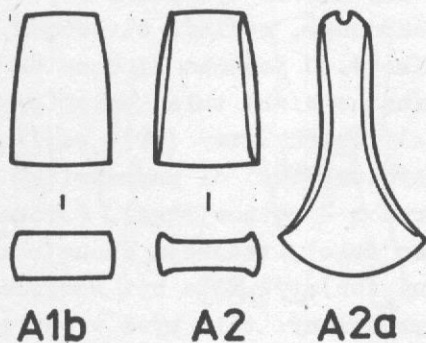

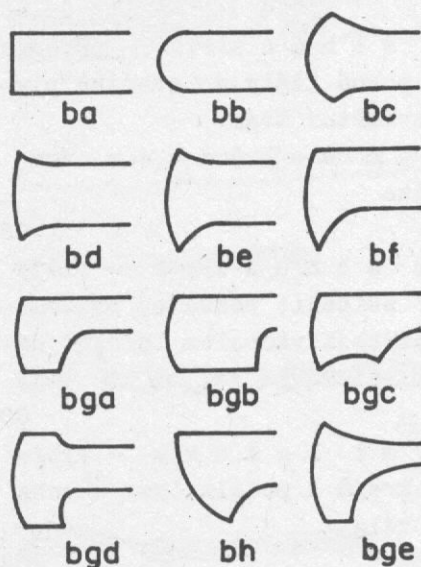
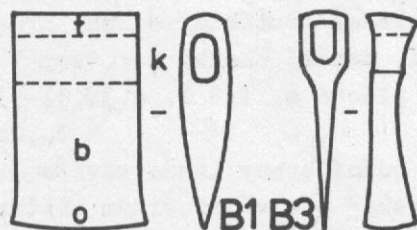
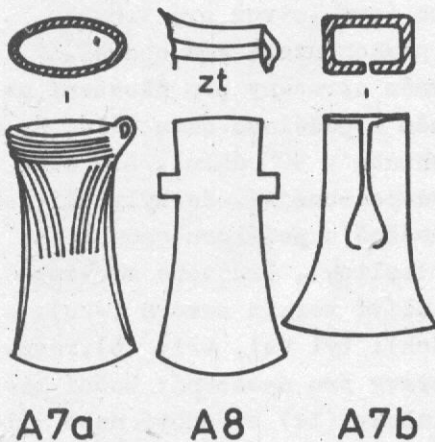
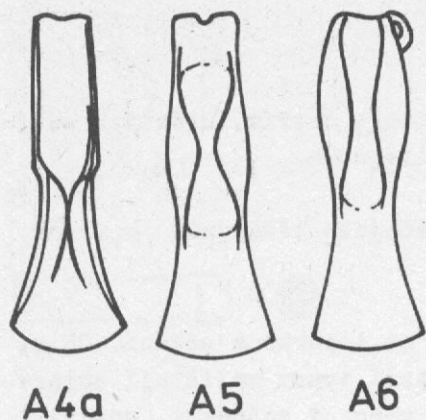

A6/ s t ý l n í m i l a l o k y - totéž v týlní třetině těla; na boku bývá ouško k přivázání na topůrko

B ml.-pozd.

CS

A7/ s t u l e j k o u - nálevkovitou dutinou v těle, do níž se narazí topůrko ve směru podélné osy nástroje:

A7a/ litá - tulejka na průřezu okrouhlá až oválná, okraj ústí přímý nebo sedlovitě prohnutý (na bocích může vybíhat: tulejka zobákovitá - žt); na boku při ústí bývá ouško

B ml.-pozd.

CS

A7b/ kovaná - tulejka vytvořena jednostranně vykováním a přehnutím laloků v týlní polovině až třetině do nedovřené až uzavřené dutiny o průřezu čtverce až obdélníku; bez ouška

H, L ml. (S?)

Fe

A8/ s r a m é n k y - na bocích dva protilehlé výčnělky k upevnění

H

Fe

B. Sekery s okem - terminologie v zásadě jako u A.; navíc je zde oko (k), které leží zpravidla spíše v týlní části těla, obvykle zesílené; oko je vždy zhruba souběžné s břitem (břit příčný na směr oka, resp. topůrka \rightarrow teslice), ale vždy nemusí být kolmé k podélné ose těla. Tvar má okrouhlý, oválný, čtvercový, obdélníkový či lichoběžníkový. U jednoho či obou otvorů může okraj oka vybíhat v nízký tulejkovitý prstenec. - Břit: rovný (ba), obloukovitý (bb), vějířovitý (bc), rozšířený symetricky (bd) či asymetrický (be), spuštěný (bf), s bradou - rovnou (bga), širokou rovnou (bgb) či vykrojenou (bgc), vzácněji oboustrannou (bgd); šikmo sbroušený (bh);týl může být rozšířený, vodorovně či svisle protažený; tělo bývá v partii oka zesílené, příp.od břitu stupňovitě odsazené.

B1/ j e d n o d u c h á s o k e m

E stř./ml./; H - S

Cu; Fe

B2/ s o k e m a p r o t a Ź e n ý m t ý l e m - obvykle i rozšířený břit; zvláštní formy: B2a,b

H

Fe

B2a/ s. j a d r a n s k é h o t y p u

H

CS

B2b/ f r a n c i s k a - válečná sekera vrhací

SN

Fe

B3/ ú z k á s o k e m - jednoduchá, u níž poměr délky k šířce je větší než 2:1; břit, příp.i týl bývá mírně rozšířen

SN, S st.-stř.

Fe

B3a/ ú z k á s o s t n y - viz dále

S stř.(-ml.)

Fe

B4/ š i r o č i n a - tesařská s., břit výrazně roz-

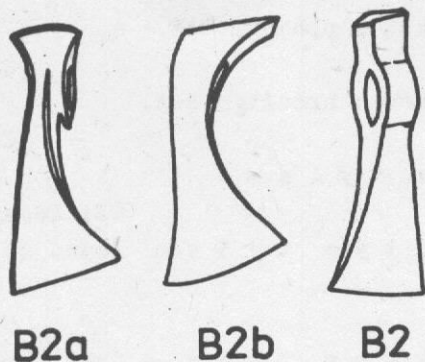

B2a

B2b

B2

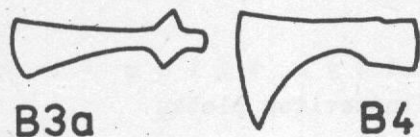

B3a

B4

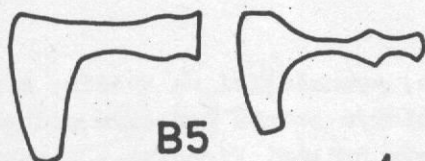

B5



aa

ab

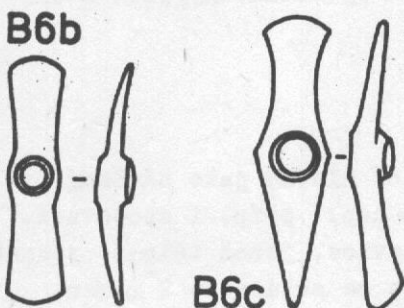

B6b

B6c



1

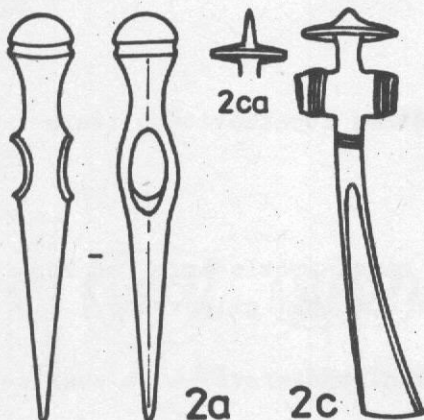

2a

2c

2ca

šířený formou bd-bf, d.břítu je přinejmenším rovna vzdálenosti břít-oko; tyl krátký nebo protažený
SN, S

Fe

B5/ bradatice - obloukovitý břít, poměrně úzký (d. asi poloviční, vzácněji větší než 1/2 vzdál. břít-oko), vybíhá do brady tvaru bg, jejíž linie je zhruba souběžná s podélnou osou těla (syn. vykrojený břít) SN, S

Fe

B5a/ bradatice s ostny (syn. moravská b.)
S (st.-) stř. (-ml.)

Fe

Podtypy B3 a B5 mají varianty značené písm."a" vždy s dvojicí (vzácněji se 2 dvojicemi) ostrých či zaoblených trojúhel. ostnů (syn. trnů), vybíhajících nahoru i dolů po stranách oka jako opora pro topůrko, a zpravidla také s protaženým tylem tvaru čtvercového, obdélníkového, knoflíkovitého či štítkovitého (protáženého vertikálně v obou směrech); u B5a jsou nejčastější varianty B5aa/ ostny dlouhé, tyl úzký obdélný, B5ab/ ostny krátké, tyl čtvercový nebo okrouhlý až oválný.

B6/ dvojbřítá - s. se 2 protilehlými břity, zhruba stejně vzdálenými od středové osy oka/topůrka; tyto tvary sloužily i jako hřivny

B6a/ klasická (labrys, bipennis) se u nás nevyskytuje: oba břity svislé, paralelní s okem/topůrkem

B

Cu,CS

B6b/ krumpáčovitá - oba břity příčné vzhledem ke směru oka, resp. topůrka

E (-B st.)

Cu,CS

B6c/ křížová - 1 břít souběžný s osou oka, druhý na ni příčný

E

Cu

B6aa/ ojedinele se vyskytne s. typově shodná se → sekeromlaty, pouze s tím rozdílem, že tyl je nahrazen břitem rovněž svislým

E

Cu

Pozn. U s. většinou nelze odlišit nástroj a zbraň; za bojové se považují s. lehčí, s úzkým tělem a menším průměrem oka.

SEKEROMLAT

(syn. čakan) tradiční označení pro ozdobnější sekeru (zbraň, symbol) s tupým tylem výrazně protaženým a v době bronzové i složitěji vypracovaným; term.→ sekera.
1/ s okrouhlým tylem - tyl (syn. obuch) kruhovitě rozšířený

E

Cu

2/ s šepcovitým t. - tyl plochý či hrotitý (2ca - trnovitý); buď oko nebo příčná rourkovitá tulejka, často příčně žebrovaná (syn.žlábkovaná); var.:
2a/ s okem a polokul.č.t. - tělo u oka sedlovitě vybrané

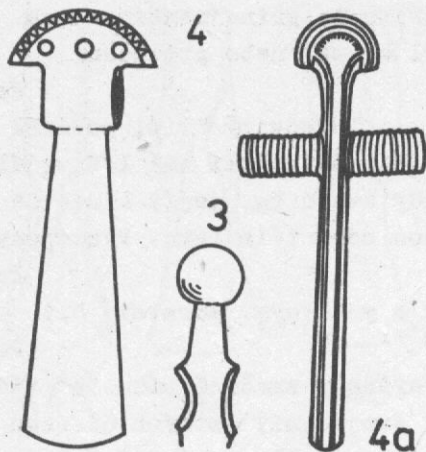

2b/ s rourkovitou tulejkou a plochým č.t.

B st.

CS

2c/ s rourkovitou tulejkou a hrotitým č.t.

B st.-stř.

CS

3/ s kulovitým týlem

B; S stř.

CS; Fe+Ag

4/ s hřebenovitým týlem (syn. vějířovitým) v ose oka

B

CS

4a/ s. křtěnovského typu - úzké dlátovité tělo, dlouhá rourkovitá tulejka, v týle vějířovitý hřeben

B st.-stř.

CS

5/ s kladívkovitým týlem - tvořícím čtvercovitou či obdélníkovitou plošku

E

Cu

SITULA

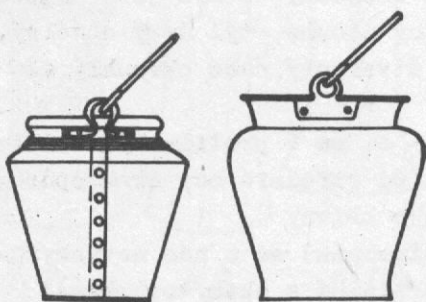

(v pravěku) druh → vědra, vyznačující se vyšším, mírně nálevkovitým tělem, nízkým zhruba konickým podhrdlím a nízkým zhruba kolmým hrdlem. Vyrobená z plechu tepáním a snýtována, opatřena 1-2 pohyblivými držadly uchycenými v poutech, nebo 2 protilehle přinýtovanými uchy. Tělo zdobeno především vytepáváním. Kusy s vodorovným podhrdlím mohou být označeny jako stamos-situla.

H - L st.

CS

SKOBA



stavební → kování, sloužící hlavně jako závěsný prvek (zvláštní formou je → čep), příp. i spojovací.

Je to druh → hřebu bez hlavice, jehož tělo je jednou zalomeno či zahnuto, takže se skládá ze 2 ramen:

1/ ú h l o v á - obvykle zalomená ve víceméně pravém úhlu, 1 rameno výrazně delší s koncem zaostřeným pro zaražení do pevnější hmoty; vykována z tyčinky s průřezem souměrným či plochým, oblé či hraněné

2/ o b l o u k o v á - ve tvaru U, ohnutá tak, že ramena se rozcházejí v ostrém úhlu; obě ramena přibližně stejně dlouhá, oba konce zaostřené

S

Fe

SPATULA



lékařský a kosmetický nástroj lopatkovitého tvaru

L ml. - Ř

CS

SPÍNADLO



pomůcka ke spínání oděvu apod. provlečením (na rozdíl od → jehlice, spony); může být připevněné (→ knoflík) nebo volné:

1/ c í v k o v í t é (syn. tyčinkové) - se zesíle-

SPIRÁLKA

1/ t e r č o v i t á (syn. růžice) - ploše vinutá z drátu, obvykle zlomek větší ozdoby (→ jehlice růžicová, nánožník spirálový, náramek, prsten růžicový, spona růžicová). Termín se uvádí pouze, pokud nelze přesněji určit, ze kterého typu předmět pochází.

2/ r o u r k o v i t á (syn. rourka, trubička) - drobná ozdoba z drátu stočeného do více než 2 závitů a tvořícího rourku. Termín se uvádí zejména u zlomků, u nichž nelze přesněji určit typovou příslušnost (→ korálek, nášivka, náušnice, prsten, záušnice)

E a násl.

Cu,CS,Au

SPONA

spínadlo oděvu s ozdobnou funkcí (syn. brož), založené na propíchnutí spojovaných materiálu (na rozdíl od provlékaného → spínadla); na rozdíl od → jehlice tvoří její součásti uzavřený okruh. Konstrukce spony:

A. s pružným vinutím, které udržuje jehlu v lůžku (zachycovači) tlakem; zpravidla jednodílná, tj. vyrobená z 1 kusu, vzácně též dvojdílná (vinutí navlečeno na osu protaženou spodní částí hlavice lučíku) či vícedílná (např. destičkovitá);

B. bez vinutí, ponejvíce dvojdílná, kde jehla tvoří samostatný díl připojený nýtem či navlečením.

Terminologie A.: části: lučík (složen z hl - hlavice, hč a dč - horní a dolní části, u - uzlíku, n - nožky a p - patky); lj - lůžko jehly (někdy protažením dále od nožky vytváří z - zachycovač), j - jehla, v - vinutí; ov - osa vinutí; d.,v. - délka a výška spony. Lučík je páskový, drátěný, tyčinkový (průřez → zásady popisu); tvar má souměrně obloukový (so), nesouměrně obloukový (no), parabolický (pa), střechovitý (st), podlouhle klenutý (pk), smyčcovitý (sm), kolínkovitý (ko) - ve všech případech buď nízký či vysoký; podle utváření je hladký, zesílený či zeslabený (v určité části), s uzlíkem (vývalek jasně ohraničený), vývalkovitě členěný (zaoblené článkování), příčně žebrovaný (články mají ostré hrany) - uvedená plastická členění jsou jednostranná (jen na vnější straně) nebo oboustranná. Lučík může být i štítkovitě rozšířený nebo osmičkovitě vinutý.

Vinutí (uvádí se počet závitů): a/ jednostranné (jen po 1 straně hlavice lučíku), jinak oboustranné - tj. drát vinutí je převeden z jedné strany hlavice na druhou pomocí tetivy (t): b/ vnější (syn.horní) - na vnější straně vinutí; c/ vnitřní (syn.spodní) - na vnitřní straně, pod hlavicí lučíku (syn. samostřílo-

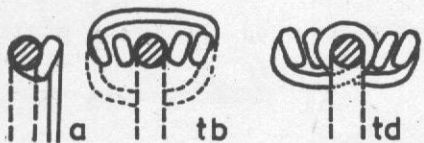
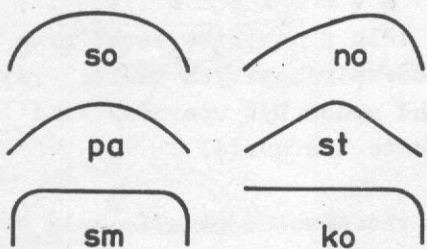
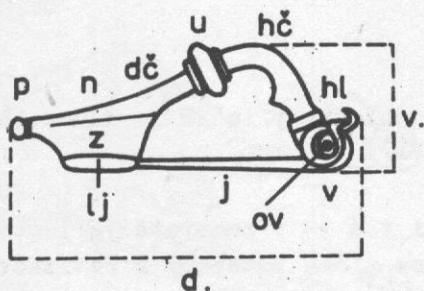

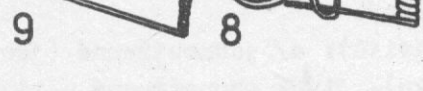
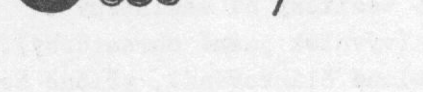
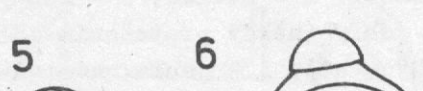
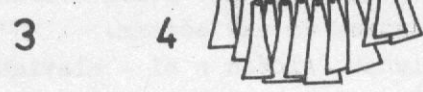
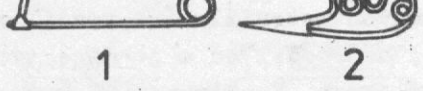
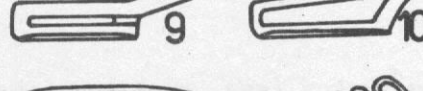
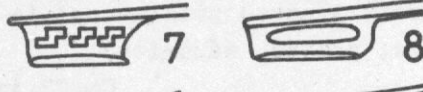
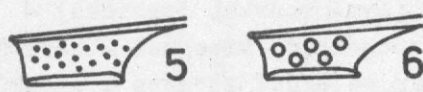
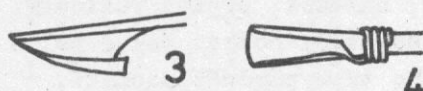
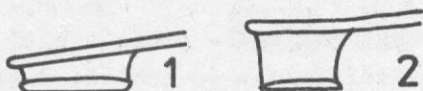
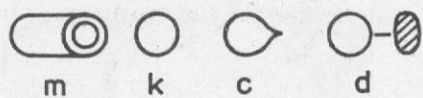

vé vinutí); d/ t. ovinuta kolem hlavice lučíku. - Vinutí je buď samonosné, nebo přichyceno háčkem vybíhajícím z hlavice lučíku (háček jednoduchý, štítovitý, zoomorfní). Osa vinutí bývá zakončena knoflíky, např. manžetovitými (m), kulovitými (k), cibulovitými (c), diskovitými (d). - Zachycovač: 1/ plný nízký, 2/ plný vysoký (oba někdy zdobeny rytím či vbíjením), 3/ přehnutý, 4/ plachtovitý (při pohledu zespodu), 5/ děrovaný, 6/ krajkovitě prolamovaný, 7/ geometricky prolamovaný, 8/proříznutý (otvor oválný, trojúheln.), 9/ hranolovitý (se štěrbinovou západkou), 10/ rámcový (vytvořený tělem spony).

Terminologie B.: a/ tělo spony, b/ jehla (její popis → Jehlice).

A. Podtypy:

1/ s m y č c o v i t á (syn. peschierská) - nejjednodušší, základní tvar, vlastně zavírací špendlík

B st.-ml. Cu,CS

2/ h a d o v i t á

H CS

3/ o b l o u k o v á - obloukový lučík je někdy obložen kostí, jantarem

H CS

4/ p ů l m ě s í c o v i t á - v podstatě varianta předchozí s., lučík široce ploše vytepaný s řetězky závěskami

H CS

5/ l o ť k o v i t á - lučík roztepán a příčně klepnutý

H CS

6/ b u b í n k o v á - lučík roztepán přibližně do tvaru kulové úseče

H - L st. CS

7/ r ů ž i c o v á s e s v o r k a m i , resp.

7a/ r. se s. a závěsky - tělo z několika souběžných drátů s konci svinutými do spirálovitých růžic; dráty spojeny svorkami, na nichž mohou být upevněny lité závěsky různých tvarů (často listovité)

B ml. CS

8/ s e d l o v i t á - vícenásobné vinutí, malý štítek a osmičkovité kličky na lučíku, růžicová patka

H CS

9/ h a r f o v i t á

H CS, Fe

(10-17 spony s volnou patkou:)

10/ c e r t o s k á - s knoflíkovitou patkou

H CS, Fe

11/ s p t a č í p a t k o u - tj. ve tvaru stylizované ptačí hlavičky

H pozd. - L st. CS, Fe



11

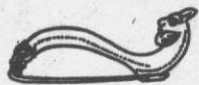

12

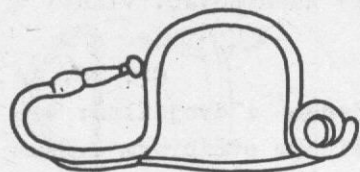

13

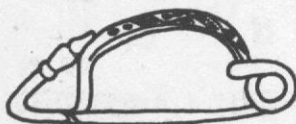

14

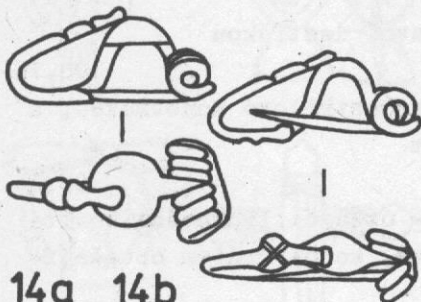

14a 14b

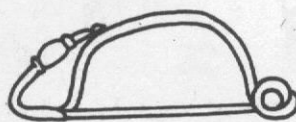

14c



15



16

16a

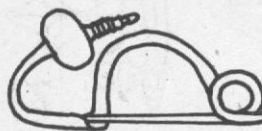

17

12/ maskovitá - litá, s antropomorfní nebo zoomorfní stylizovanou výzdobou na lučíku a patce
L st. CS

13/ marzabottska - patka ohnutá zpět k lučíku souběžně se zachycovačem, kuličkovitá
H pozd. - L st. CS, Fe

14/ duchcovská - patka ohnutá zpět k lučíku směrem k jeho vrcholu, na ní menší uzlík různě profilovaný; lučík podlouhle klenutý, zdobený plasticky, rytím, nebo různě tvarovaný (a/ bubínkovitý, b/ ložkovitý, c/ štítkovitý, i j.), žebrovitě i vývalkovitě členěný
L stř. CS, Fe

15/ svázičkovitou patkou
L stř. CS, Fe

16/ sterčovitou p. (syn. s diskovitou p.) lučík plasticky zdobený; podtyp 16a/ münsingenská s-terč zdobený emailem, vykládáním
L stř. CS

17/ kulovitou p. - výrazný uzlík na p., hladký či zdobený plasticky, hlemýžďovitě
L stř. CS, Fe

18/ spojené konstrukce (syn. středolatské k.) - patka připojena objímkou k lučíku, členěna a/ 1-3 menšími až kulovitými vývalky, někdy plasticky zdobenými, b/ ozdobným terčem, c/ kroužkem či mísovitou ploškou
L stř.-ml. CS, Fe

19/ rámcovým zachycovačem:
19a/ lžičkovitá - hlavice lučíku lžičkovitě rozšířena

19b/ skřídélky - výčnělky na hlavici lučíku
19c/ nauheimská - lučík v horní části trojúhelníkovitě rozšířený

L ml. CS, Fe, (Ag)

20/ s. pozdnělaténské konstrukce - uzlík na lučíku někdy kosočtverečně hraněným, zachycovač prolamovaný, nad vinutím někdy opěrná křídélka

Ř st. CS, Fe

21/ sočky - 2 očka zrcadlově podle svislé osy v hlavici lučíku: a/ zavřená, b/ otevřená, c/ naznačená soustřednými kroužky

Ř st. CS, Fe

22/ výrazně členěná - jedno- i dvojdílná, zachycovač bývá prolamovaný; varianty:

22a/ se dvěma uzlíky na lučíku

22b/ se štítkovitě rozšířenou horní částí lučíku

22c/ s křivulkovitě rozšířenou h.č.l.

Ř st. CS, Fe

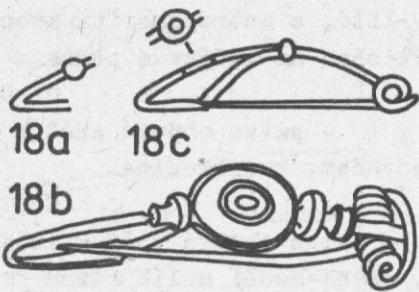

18a 18c
18b



19



19a



19b c

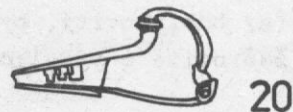

20



21

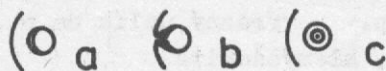

22a



22b

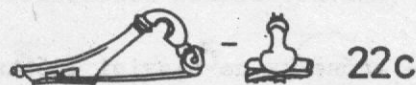

22c



23

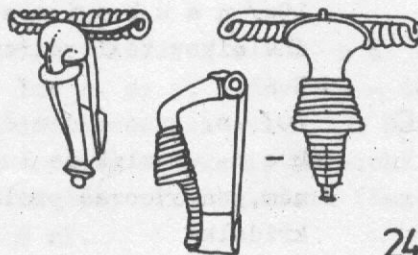

24

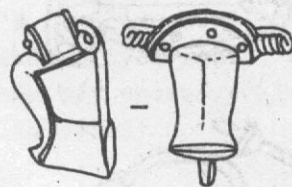

25

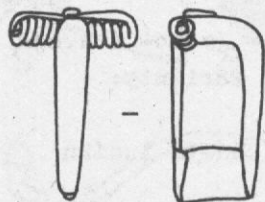

26

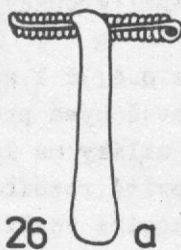

26 a

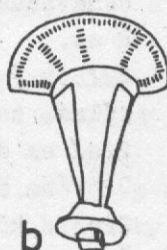

b

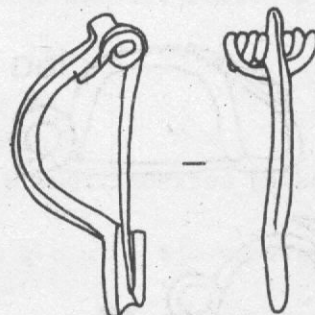

27

23/ s k r y t ý m v i n u t í m (syn. vendická) široký lučík s uzlíkem, vysoký zachycovač, vinutí v pouzdře dole otevřeném

Ř st.

CS, Fe, Ag

24/ t r u b k o v í t á - jedno- i dvojdílná; železné kusy někdy vykládány příčným stříbrným drátem

Ř st./ml.

CS, Fe

25/ s v á l c o v í t o u h l a v í c í - široká, zpět zdvižená nožka

Ř(st.-) ml.

CS, Fe

26/ k o l í n k o v í t á - vzácněji i dvojdílná, s vnější tetivou přichycenou háčkem; varianty:

26a/ se širokým lučíkem

26b/ s polokruhovou záhlavní destičkou

Ř (st.-) ml.

CS, Fe

27/ v o j e n s k á - samostřílové konstrukce, s hranolovitým zachycovačem

Ř (st.-) ml.

CS, Fe

28/ p o d v á z a n á - úzká či lichoběžníkovitá nožka, zahnutá zpět spodem, končí drátem obtáčejícím dolní konec lučíku

Ř ml.

CS, Fe

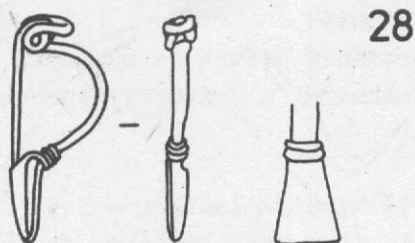

28

29/ s a m o s t ř í l o v á - jedno- i dvojdílná (ve druhém případě má vinutí osu zakončenou knoflíky), lučík úzký nebo široký, nožka dlouhá, a/ klínovitá, b/ úzká, c/ obdélníkovitá; zachycovač bývá vysoký
Ř ml. CS, Fe

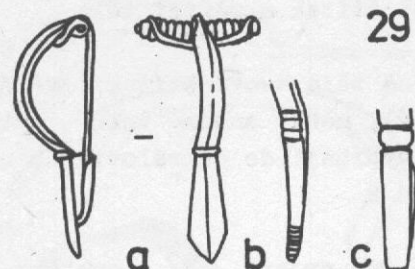

29

30/ s e s t ř e d o v ý m š t í t k e m (syn. legionářská, galská, bodlákovitá) - na širokém plochém lučíku navlečen nebo přinýtován kruhový (příp. kosočtvercový) štítek; nožka rozšířená, vinutí v pouzdře konec Ř st. CS, Fe

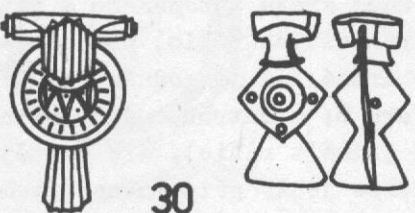

30

31/ k o t v o v í t á
Ř st./ml. CS, Fe

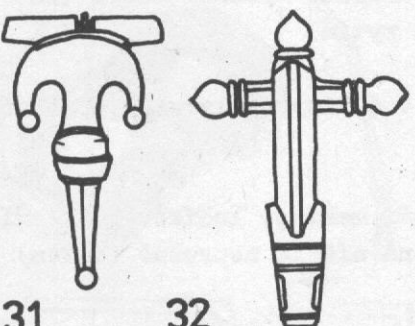

31

32

32/ r a m é n k o v á - ozdobné knoflíky na koncích osy vinutí a na hlavici lučíku, zachycovač hranolový
Ř ml. CS, Fe

33/ d e s t i č k o v í t á - dvoj- i vícedílná; lučík mizí a je nahrazen ozdobnou destičkou, na níž zesponu upevněny skryté účelové části: jehla (spojená buď s pružným vinutím s vnitřní tetivou, navlečeným na ose, nebo se stěžejkou) a zachycovač. Výzdoba: email, vrubořez, tepání, prolamování, vykládání aj.

33a/ l i c h o b ě ž n í k o v á (příp. i čtvercová)

33b/ o v á l n á

33c/ t e r č o v í t á - kruhová destička

33d/ z o o m o r f n í - spíše stylizovaná

33e/ p t a č í - oblíbená forma 33d, rovněž stylizovaná

33f/ e s o v í t á - vlastně silně stylizovaná ptačí

33g/ c i k á d o v í t á

Ř st./ml. - SN

CS, Fe, Ag

34/ k ř í d l o v í t á

SN

CS, Ag

35/ s k n o f l í k e m na hlavici lučíku - nožka lichoběžníkovitá

SN st.

CS, Ag

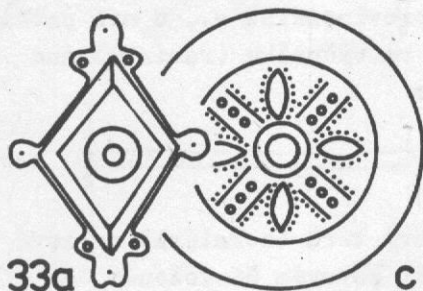

33a

33c

36/ s e z á h l a v n í d e s t i č k o u (syn. s destičkovitou hlavici) a/ polokruhovou, b/ obdélníkovou; obvod destičky je zdoben lichým počtem (1-7) symetricky rozložených kuželkovitých knoflíků, plocha zdobena vrubořezem apod.; lučík páskový, nožka široká obdélníková či lichoběžníková, někdy s rozeklanou patkou; výzdoba vrubořezem, niellem (platí pro celý podtyp 36)

36ba/ d u r y n s k á - s obdélníkovou záhlavní destičkou, zakončenou rohovitými výčnělky, nožka maskovitá

36c/ s e z. d. bez knoflíků

36d/ k l e š ť o v í t á - z. d. ve tvaru ležaté osmičky s protilehlými výřezy

SN

CS, Ag



33d

33e

33f



33g

34

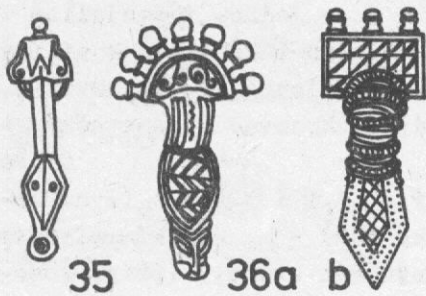

35

36a

b



36ba

36d

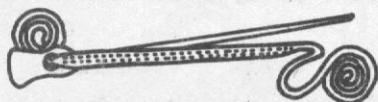

B1

B2



B3

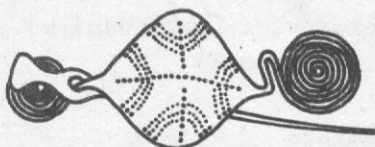

B4b



B5

B6

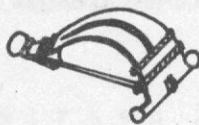

B. Spony dvojdílné bez vinutí:

1/ r ů ž i c o v á - protáhlý štítek je zakončen spirálovitými růžicemi svinutými z drátu, vytepaného z konců štítku

B

CS

2/ růžicová s osmičkovitě vinutým lučíkem - její (→) jehla s hlavicí veslovitou nebo křížovou je navlečena svým otvorem mezi štítek a růžici těla

B ml.

CS

3/ š t í t o v á - střed těla tvoří štítek (oválný, mandlovitý, kosočtvercový), někdy značně velký, rytý či vybíjený, jeho konce vybíhají do spirálovitých růžic; jehla jako u podtypu 2

B ml.-pozd.

CS

4/ b r ý l o v i t á - 4a/ prostá, 4b/ s osmičkovitou kličkou: tělo z 1 kusu drátu vytepaného a svinutého do 2 shodných spirálovitých růžic, přecházejících na styku jedna do druhé buď jednoduše (a) nebo přes ozdobný závit tvaru 8; konstrukce jednodílná (jehla vychází ze středu jedné z růžic), ale častěji dvojdílná (roztepaná hlavice jehly připevněna nýtem do středu jedné růžice, z druhé vychází háček (zachycovač); někdy zdobena rytím

B pozd., H

CS

5/ č t y ř r ů ž i c o v á (syn. ilyrská) - na podobném principu

H

CS

6/ A u c i s s a - patří mezi s. lučíkové, ale místo vinutí má stěžejku, na níž je nepružně (očkem) připevněna jehla

Ř st.

CS

7/ s o u m ě r n á - provinciální s., u níž patka má symetrický protějšek ve výčnělku (ramínku) nad vinutím; výzdoba emailem

Ř st.

CS

SRDEČNÍ ŠTÍTEK

(syn. kardiofylax) kruhový terč (→ Faléra) na levé straně prsou na → pancíři kovovém či koženém

B, H

CS

SRP

nástroj k sekání obilí či trávy, menší než → kosa, k použití v jedné ruce. Terminologie → Nůž, rozdíl je hlavně v čepeli (syn. list), u srpů zahnuté do oblouku a/ prostého, b/ esovitě prohnutého. Formy: 1/ s b o č n í m t r n e m - rukojeť není vytvořena, k upevnění slouží bradavkovitý výčnělek - trn (t) na lícni ploše tylní části čepel

B stř.(-ml.)

CS

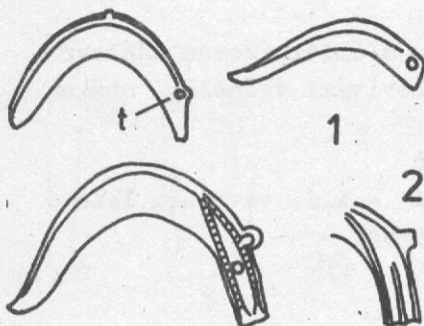

1

2

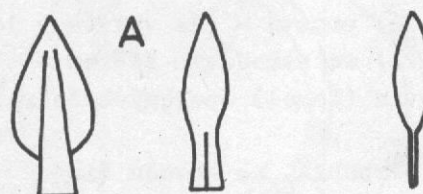
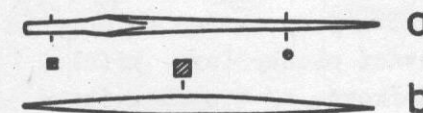
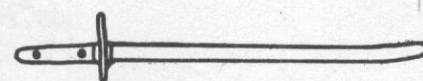
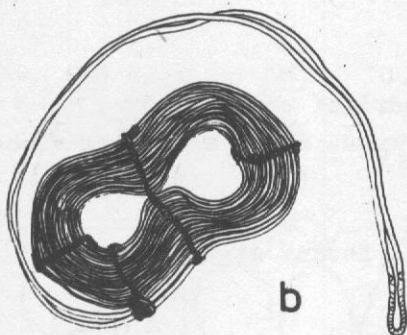
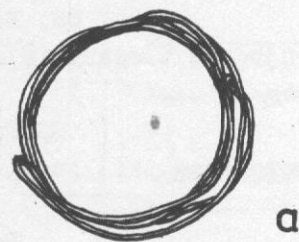
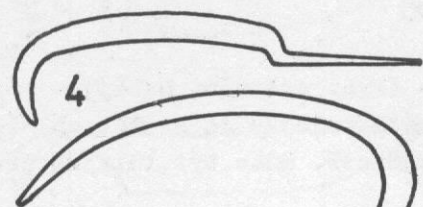
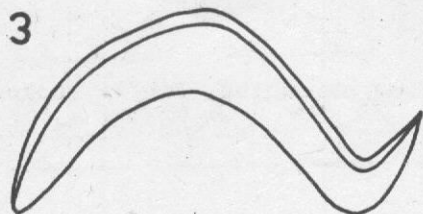

© 1aa ◊ 1ab 1b •

2/ s žebrovaným řapem - rukojeť má tvar jazykovitého řapu se 2-3 podélnými žebry, příp. s otvory pro nýty upevňující obložení (střenku); lepší soudržnosti slouží příčné rýhy (záseky); výčnělek se objevuje na hřbetě čepele v sousedství rukojeti
B stř.-pozd. CS

3/ s hákovitou rukojetí - vytvořenou zahnutím konce čepele v pravém až ostrém úhlu
B ml. CS

4/ kosák - protáhlý srp obilní (k hrstkování) s tupým hrotem a s rukojetí a/ neodsazenou (pokračování čepele) či b/ odsazenou (trnovitý řap)
(H ml.-) L ml., S Fe

SVITEK

(syn. závitek, osmička) vytvořený z drátu, obvykle dvojitého, svinutím do plochého tvaru a/ prostého, b/ osmičkovitého (na rozdíl od prostorově vnuté → spirály); forma předmincovního platidla?
B stř.-ml. Au

SVORKA

kování tvarem i funkcí blízké → skobě dvojramenné, ale kromě ramen je u s. vytvořen i dřík mezi nimi: konce drátu (tyčinky) jsou zahnuty až zalomeny oba jedním směrem v úhlu obvykle málo přes 90°. Velký tvar - s. stavební (syn. s. tesařská, kramle) - se v nálezech nevyskytuje.
H - S CS, Fe

ŠAVLE

lehká sečná zbraň s čepelí delší než → tesák (viz s. 5), ale na rozdíl od → meče jednobřitou, štíhlou a alespoň lehce (třeba jen u hrotu) zahnutou; rukojeť v podobě trnovitého až jazykovitého řapu je od čepele oddělena příčkou rovnou či kosočtverečně rozšířenou. Terminologie → Meč.
S st.(-stř.) Fe

ŠÍDLLO

nástroj k prorážení otvorů v pevnějších organických materiálech (kůže): tyčinka průřezu oblého či hranatého (hlavně čtvercového), zahrocená a/ na jednom, b/ na obou koncích
E stř. a násl. Cu, CS, Fe

ŠIPKA

(syn. hrot šípu, šíp), upevněná na dřevěném ratišti pomocí trnovitého řapu nebo tulejky, někdy opatřená i zpětným háčkem. Terminologie → kopí, též šipka kamenná (viz Archeol.slovník 1, s. 23).

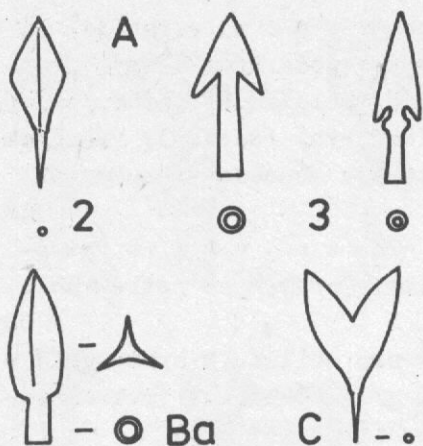

A. Šipky dvojbřité:

1/ listovitá

la/ s tulejkou laa/ okrouhlou, lab/ čtyřbokou

B stř.-pozd. (aa); L (ab)

CS(aa), Fe(ab)

lb/ s trnem

S

Fe

2/ kosočtverečná (syn. rombická) - s trnovitým řapem

S stř.-ml.

Fe

3/ skřídélky - (syn. zpětnými háčky) -

list vybíhá po obou stranách tulejky do hrotitých cípů různé délky a šířky; v S stř. může být tulejka uzlovitě zduřelá

B ml., L ml., SN, S

CS, Fe

B. š. trojbřítá (syn. trojboká, trojkřídla) - a/ s tulejkou, b/ s trnovitým řapem

(a) H, L; (b) S st.-stř.

CS, Fe

C. š. dvojhrotá (syn. rozeklaná, vidlicovitá, jelito)

S stř.-ml.

Fe

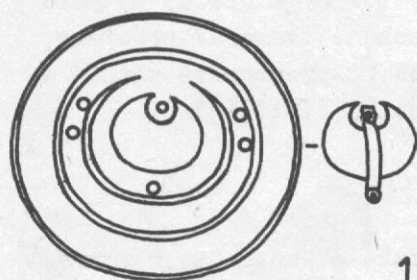

1

Štít

ochranná zbroj pro ruku nedržící zbraň:

1/ kovový - s držadlem na rubu, někdy s výřezem v obvodu, velmi vzácný

B (ml.?-) pozd.

CS

2/ dřevěný → držadlo štítu, kování štítu, štítová puklice

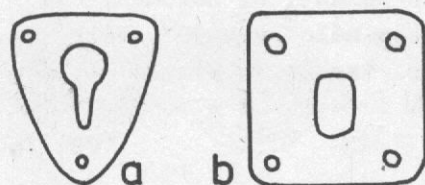

a

b

ŠTÍTEK ZÁMKU

dveřní či nábytkové kování, obvykle tepané z plechu:

a/ tvar štítovitý - k dveřnímu zámku

b/ tvar obdélníkový či čtvercový - k dřevěné skřínce i dveřnímu zámku

L ml., Ř, S

CS, Fe

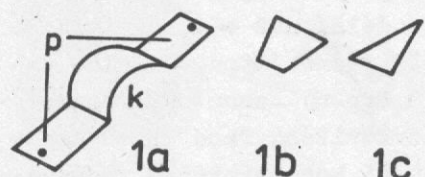

1a

1b

1c

ŠTÍTOVÁ PUKLICE

(syn. umbo) ochrana středu dřevěného štítu a ruky jej držící; kovaná ze silného plechu, ke štítu připevněna hřebíky; hlavní tvary:

1/ pásová - pás vykovaný uprostřed do oblouku (k), konce tvoří připevňovací plošky (syn. křídla)

a/ pravouhlé, b/ lichoběžníkové, c/ trojúhelníkové

L stř.-ml.

Fe

2/ loďkovitá - 2a/ prostá - pás vykovaný do podélně vypuklého tvaru; 2b/ se středovým žebrem - puklice složena ze 2 polovin (lamel) spojených žebrem

L stř.

Fe

3/ miskovitá - okrouhlá, na obvodu širší rovný límec s otvory pro hřebíky; vypuklý střed má průřez a/ kupolovitý, b/ kuželovitý, c/ válcovitý s ku-

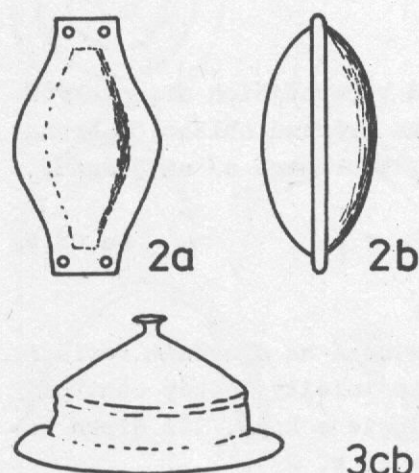

2a

2b

3cb

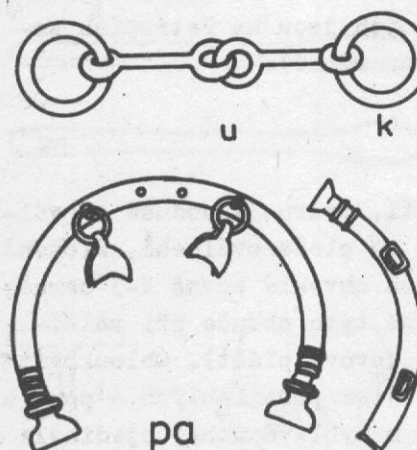
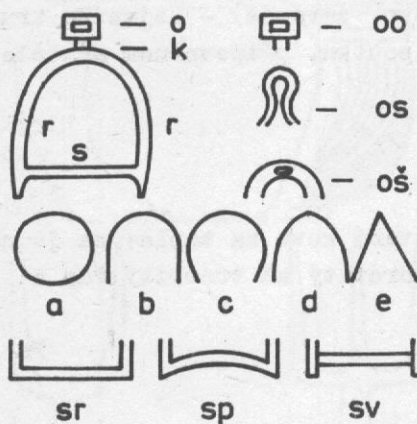
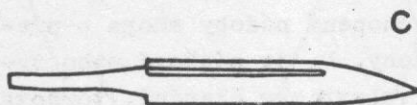
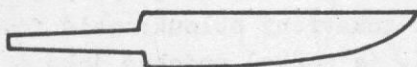
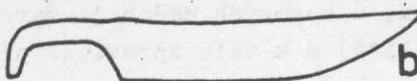
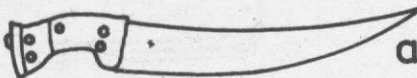
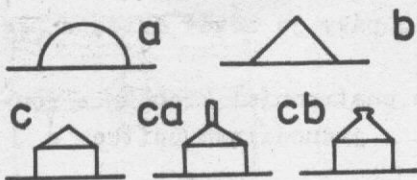

želovitým zakončením; jeho střed bývá opatřen středovou čnělkou ca/ trnovitou, cb/ knoflíkovitou
Ř, SN

Fe

TESÁK

(syn. sekáč, bojový nůž, válečný nůž) bodná i sečná zbraň bojová i lovecká v podobě těžkého nože, ale delší než → nůž a kratší než → šavle; odpovídá → mečíku u dvojbřitých zbraní, ale je jednobřítý. Terminologie → nůž. Čepel spíše kratší a širší, těžká, rovná či lehce prohnutá, někdy oddělená příčkou od poměrně dlouhé rukojeti, zastoupené nejčastěji trnovitým řapem. Na čepeli bývá u varianty/c/ krevní rýha.
a/ H ml.-pozd., L st.; b/ L ml.; c/ SN, S

Fe

TESLICE

tesařský nástroj, typ příbuzný → sekeře s okem, ale břit je kolmý (příčný) na osu oka; podobný úzké motyce (viz též - Nákončí motyčkovité)

S Fe

TORQUES → Nákrčník TRUBIČKA → Spirálka

TŘMEN

opora pro nohu jezdce sedícího v sedle. Terminologie: oko (o; syn. ucho, závěs) k provlečení řemene, připojovacího t. k sedlu; krček (k), ramena (r), stupadlo (s). Tvar oka: obdélníkové (oo), smyčkové (os), šterbinové (oš). Tvar třmene (resp. ramen): a/ kruhovitý, b/ obloukovitý, c/ podkovovitý, d/ hrotitě obloukovitý, e/ trojúhelníkovitý. Tvar stupadla: rovné (sr), dovnitř prohnuté (sp), vsazené (sv).

S

Fe

TURBAN → Kruh, Náramek

TYČINKA

polotovár silnější než → drát, spíše neohebný

E - S

Cu, CS, Fe

UDIDLO

kovová část uzdy k ovládnutí jezdeckého koně. Hlavní součástí je u d í t k o (u), umístěné v ústní dutině koně a vyrobené z tyčinky plné (u. tyčinkové - též spletené ze 2 tyčinek) nebo duté (u. tulejkovité; u. dítko je jednodílné či dvoudílné (spojené kloubem v podobě oček provlečených do sebe). Také vnější konce jsou opatřeny očky; k nim jsou připojeny postranní kroužky (k) pro upevnění otěží, roubičky (r), příp. postranice (p; syn. páky, hýbla), které mají otvory pro řemínky (nebo svorky pro ně) a jsou obvykle prohnuté obloukovitě (pa; syn. lukovitě), kolínkovitě (pb)

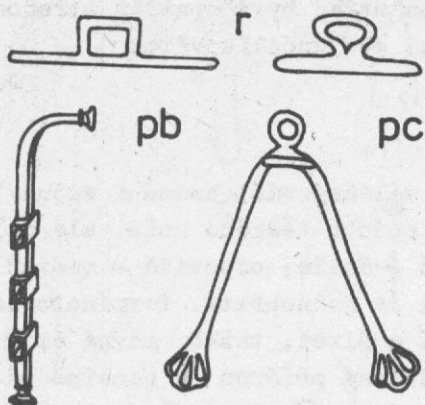

nebo do tvaru U (pc); tělo páky je někdy duté, z plechové rourky.

U. s dvojdílným udítkem s postranními kroužky a roubičky se nazývá stíhlové; s jednodílným udítkem a pákami je u. pákové.

H - S

CS, Fe

UCHO

(viz úvodní pozn. na s. 4) je součást nádoby, nasazená na jejím boku (až na ojedinělé případy - okraj kotle) a sloužící k uchopení; u kovových nádob je vyrobeno samostatně (plechové, lité) a k tělu zpravidla přinýtováno. Hlavní formy:

1/ p e v n é - na rozdíl od \Rightarrow rukojeti je připojeno k tělu nádoby oběma konci (uzavřený oblouk; malá forma, nesloužící k uchopení, je ouško) podobně jako držadlo, sloužící ale k uchopení nádoby shora a překlenující celý průměr nádoby. U. je páskové nebo tyčinkové; hladké, zdobené, plasticky členěné, tordované; průřez \Rightarrow zásady popisu.

B st. a násl.

CS, Fe

2/ p o h y b l i v é (syn. závěsné) - nejspíše kruhové, volně uchycené v \Rightarrow poutku, připevněném na těle nádoby

Ř st.

CS

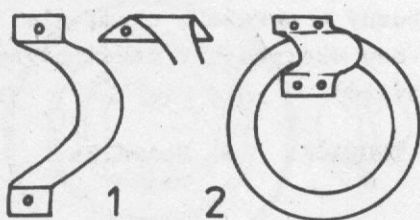

UTÍNKA

kovářský nástroj k odsekávání kovu za tepla; na jedné straně má břit, na druhé hrotitý až trnovitý řap k zasazení do dřeva

L ml.

Fe



VÁHY. (VÁŽKY)

přístroj k odvažování menšího množství hmoty, asi hlavně drahých kovů při výrobě mincí a v obchodním styku. Jde vždy o v. p á k o v é z á v a ŝ o v é (\Rightarrow závaží): základní část tvoří vodorovné vahadlo, uprostřed na horní straně opatřené ouškem pro zavěšení; v ouškách na jeho koncích jsou na řetízcích zavěšeny \Rightarrow misky (váhy rovnoramenné).

L ml., SN, S ml.

CS

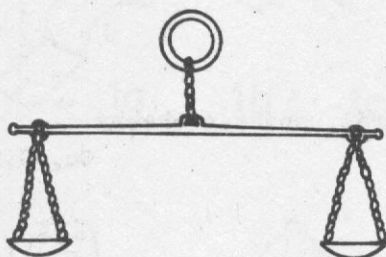

VĚDÉRKO

nádobka ke stolnímu použití, tvaru jednoduše a/ válcovitého, b/ konického či c/ ploše oválného, složená z dřevěných dužin spojených obvykle zevně 2-3 obručemi - tedy jako okov (vzácně tyto obruče při větší šířce splývají v souvislý kovový plášť). Obloukovité držadlo je uchyceno ve dvojici protilehlých \Rightarrow pout u ústí. Výjimečně na bocích pohyblivá ucha, ojediněle kovová poklička, příp. se záchytnými pohyblivými

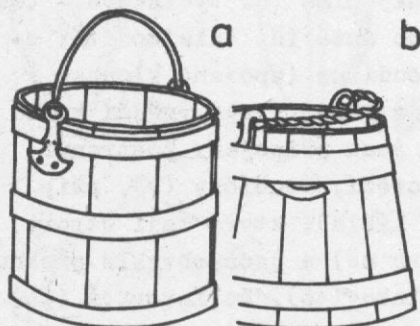

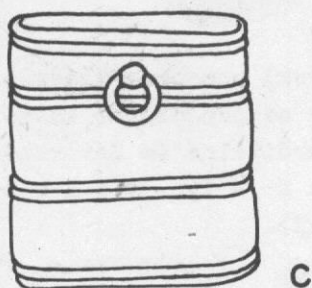

c

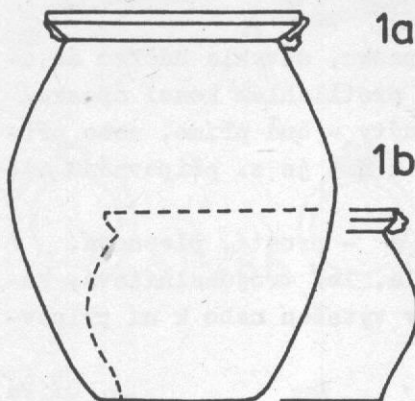

1a

1b

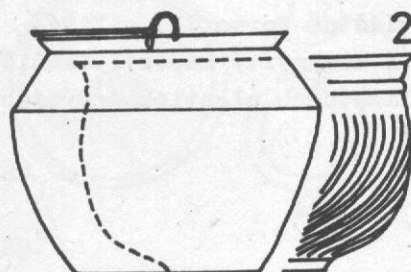

2

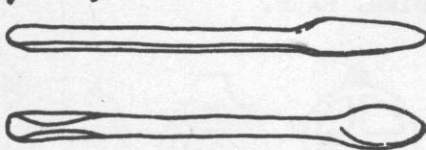
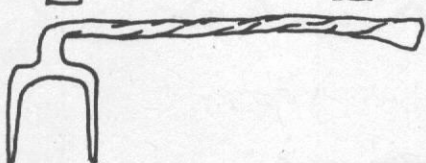
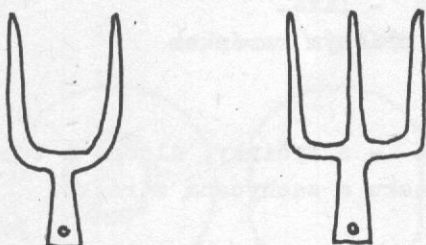

kroužky.

Viz → Kování, Obruč, Pouto

Ř ml., S

Fe

VĚDRO

nádoba s větším obsahem, tvaru celkem jednoduchého (tvarově vyhraněné formy mají vlastní typové označení:

→ Cista, Situla). Kromě v. dřevěných (okovů - viz → Kování, Obruč, Věderko) byla i v. celokovová, vytepaná z plechu, části spojeny nýtováním. Profil jednoduše zaoblený, s horní či střední výdutí, hrdlo bývá zúžené, okraj rozevřený, na něm či při něm pouta, do nichž je uchyceno obloukovité držadlo. Tělo vysoké i nízké; nízké se liší od → kotle plochým dnem, na kterém mohou být přiletovány 3 ploché → nožky. Podtypy:

1/ s o u d k o v i t é - tělo s víceméně střední (až horní) výdutí oblou (nebo někdy s dvojkonickým lomem), obvykle s nízkým nálevkovitým okrajem:

1a/ vyšší, 1b/ nižší

Ř

CS

2/ k o t l o v i t é - tvar hluboké → mísy či → kotle s oblým spodkem, ale s vytvořeným dnem nebo prstencovitou podstavou; stěny někdy vlnitě vytepané

Ř

CS

VIDLE

nástroj k p řemísťování posečeného obilí nebo píce či chlěvské mrvy; v prvním případě se užívaly spíše v. s e n n é (syn. rohatiny, podávky) se 2 tenšími a delšími hroty, ve druhém v. h n o j n é se 3 hroty kratšími a silnějšími

L ml.; S

Fe

VIDLICE

nástroj dvoj- či trojhrotý, držený v ruce a určený k napichování aj.

L ml.

Fe

VRTÁK

nástroj k vrtání otvorů do dřeva. V. k o p i n a t ý (syn. lžícovitý, lžičník) ze zaoblené tyče, nahoře ploše roztepané (někdy s tulejkou z přehnutých tylních laloků), dole hrotitě až lžičkovitě tvarované (čepel vrtáku)

S

Fe

ZÁKOLNÍK

(syn. lounek) hřeb, obvykle s ozdobnou hlavicí, prostrčený otvorem v nápravě vozu a zajišťující kolo před sklouznutím z ní

H, L

CS, Fe

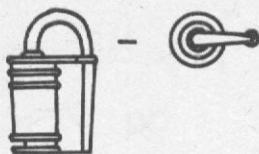

ZÁMEK

zařízení k uzavírání dveří (dvířek) pomocí ➤ klíče. Zpravidla byl dřevěný, dochovaly se jen drobné kovové součástky, obvykle nesnadno určitelné (➤ Závorka). Celokovový byl jen z. v i s a c í - typ v á l e č k o v ý (syn. ruský, cylindrický).

S

Fe

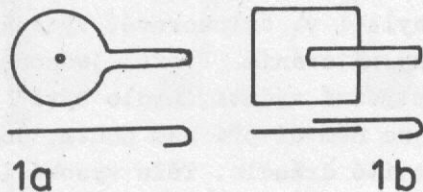

ZÁPONA

kování určené k zapnutí opasku, obvykle háčkem do otvoru v kůži či do oka na protilehlém konci opasku. Připevněna byla k opasku nýty - buď přímo, nebo připevňovací destičkou (pd), k níž je z. připevněna stěžejkou.



1/ d e s t i č k o v i t á - prostá, plechová, 1a/ okrouhlá, 1b/ pravouhlá, 1c/ trojúhelníková; háček je buď z těla destičky vytažen nebo k ní připevněn

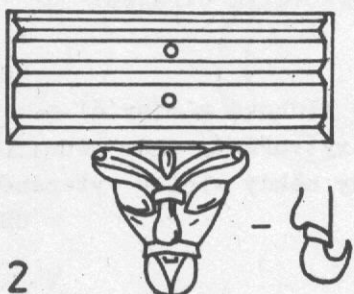

B ml. (a), H a násl.

CS, Fe

2/ m a s k o v i t á (zvláštní forma 1b) - litá, někdy dvojdílná (destička a maskovitý háček); destička nebo/i háček nesou stylizovanou plastickou výzdobu antropomorfní či zoomorfní

L st.

CS

3/ p a l m e t o v i t á - litá

L ml.

CS

4/ p r o f i l o v a n á - litá,

4a/ křížová - s výrazným příčným raménkem

4b/ zoomorfní

L str., Ř st.

CS

5/ o b l o u k o v i t á - z tyčinky, dlouhá a tenká, provlečená koncem opasku a zachycená zarážkou

L ml.

Fe

6/ v i d l i c o v i t á - se stěžejkou

L ml.

Fe



ZÁPONKA

spojovací článek náhrdelníku, např.

e s o v i t á

Ř

Ag

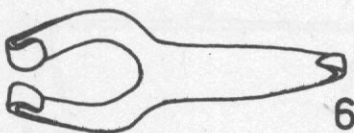
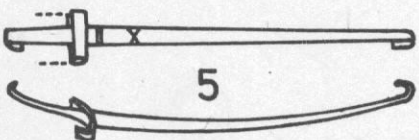

ZÁSTRČKA

dveřní a nábytkové ➤ kování k uzavírání dveří či dvířek bez zámku

S

Fe

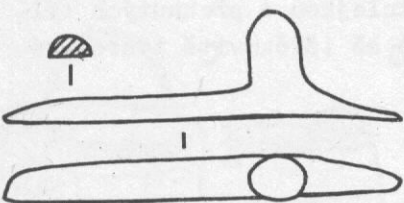

ZÁUŠNICE

drobný šperk k ozdobě účesu; vyroben z drátu stočeného do kroužku až krátké spirálky o průměru do 5 cm, konec někdy různě tvarován. U jednoduchých z. nelze



rozhodnout, zda nejde o → náušnici, resp. její obroučku zbavenou ozdobné části. Kriteiem odlišení z. od náušnice může být větší síla drátu, nevhodná pro náušnici, a těsnější blízkost konců.

1/ s p i r á l o v i t á - určení někdy nesnadné, → spirálka

E ml., B Cu, CS, Au

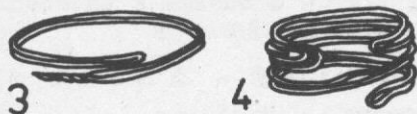

2/ s p ř e s a h u j í c í m i k o n c i (syn. z. sedmihradského typu) - okrouhlá či oválná

B st. Cu, CS

3/ z d v o j i t é h o d r á t u - volné konce spleteny

B st., ml.-pozd. Cu, CS

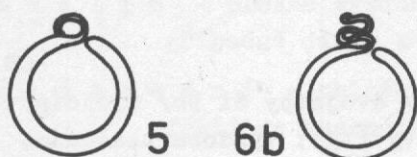

4/ k l i č k o v i t á - prstenec až spirálka z dvojitého drátu, vinutá kličkovitě

B st. CS, Au

5/ s o č k e m (syn. náušnice s o.) - silnější neuzavřený kroužek s 1 koncem odříznutým příčně a druhým roztepaným a svinutým do očka

S stř. CS, Ag, Au

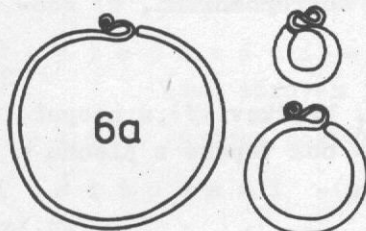

6/ e s o v i t á - neuzavřený kroužek z různě silného drátu (i tordovaný či spletený z více drátů); jeden konec roztepaný a svinut do kličky ve tvaru S (typický tvar 6a), která může být i vícenásobná (6b). Druhý konec jednoduše odříznutý, ale výjimečně i hrotitý, provrtaný, zoomorfní, nebo též roztepaný do kličky (oboustranně e.z.). Může být doplněna přívěskem, poměrně časté je plátování Ag.

S stř.-ml. CS, Ag, Au, Sn

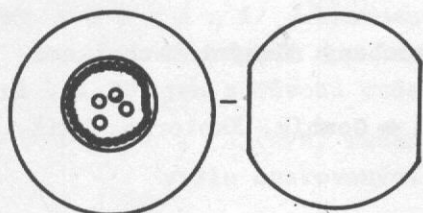

ZÁVAŽÍ

pomůcka při vážení na → vahách.

Z. k u l o v i t é - obvykle s Fe jádrem a pláštěm z jiného kovu (Cu, CS), spíše drobných rozměrů
S ml.

ZÁVĚS dveří → Kování nábytkové a dveřní

kotle → Hák závěsný

držadla, závěsné kování → Pouto, Poutko

ZÁVĚSEK

ozdoba spíše drobná, určená k zavěšení např. do náhrdelníku, nebo samostatně (může však jít i o → nášivku). Výběr forem:

1/ m u š l o v i t ý - napodobující mořskou lasturu v kovu; má 1 otvor k zavěšení či 2 otvory (nášivka?)

E stř., B st. Cu, CS

2/ t e r č o v i t ý - 2a/ plný, 2b/ prolamovaný; ouško nebo háček k zavěšení

B stř., L ml., S CS

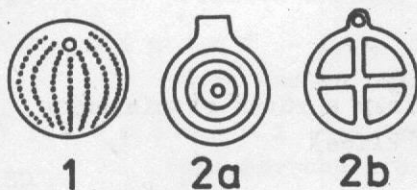



3/ s r d c o v í t ý (syn. srdčitý) - prolamovaný, s ouškem či háčkem

B stř., S stř. CS

4/ b r ý l o v í t ý - dvojice růžic svinutých z jednoho kusu drátu a spojených klíčkou

B ml. CS

5/ o b d é l n í k o v í t ý - s ouškem k zavěšení B pozd. CS

6/ t r o j ú h e l n í k o v í t ý L ml. CS

7/ p r o f i l o v a n ý (syn. kuželkovitý)

L CS

8/ k o t v o v í t ý

L CS

9/ l u n i c o v ý - 9a/ dvojčípý či 9b/ trojčípý, litý (CS, Pb) nebo plechový (Ag); výzdoba tlačením, granulací či filigránem

L; S stř.-ml. CS; CS, Ag, Pb

10/ f i g u r á l n í - a/ antropomorfní, b/ z o o - m o r f n í

L ml. CS

11/ k a p k o v í t ý (syn. hruškovitý), a naopak:

12/ n á l e v k o v í t ý - oba tepané z plechu a letované, zdobené filigránem

Ř st., S Au, Ag

13/ v ě d ě r k o v í t ý - tepaný a letovaný

Ř ml. Fe

14/ k a p s l o v í t ý - dutý, obvykle okrouhlý, tepaný z plechu a letovaný

Ř ml. Fe

15/ m e d a i l o n - zdobený různými technikami

S CS, Ag, Au

Zvláštní formou z. je též → Gombík, Kaptorga, Kříž, Rolnička.

ZÁVLAČKA

pojistka proti uvolnění pohyblivé části, určená k provlečení otvorem.

Z. p é r o v á - hřeb nebo skoba s pružinou.

L ml., S Fe

ZÁVORKA

součást zámku dřevěné skřínky s různě rozmístěným prolamováním (podle tvaru klíče)

Ř ml. CS

ZRCADLO

toaletní potřeba, vyráběná z kovové desky leštěním; obvykle se dochovala jen → rukojeť

L CS

ŽEBRO → Hřívna

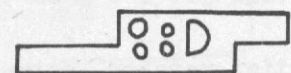
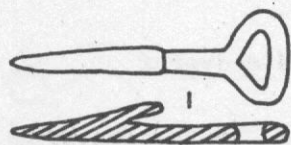
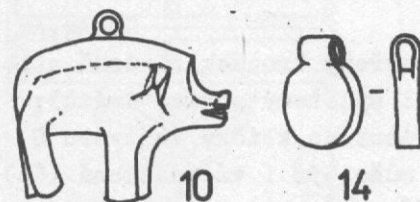
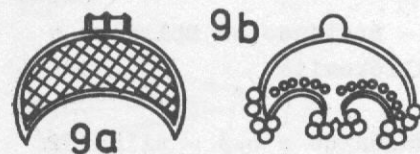
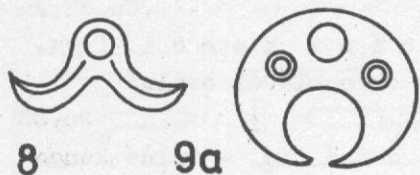

VÝZNAMNĚJŠÍ VÝZDOBNÉ A TVAROVACÍ TECHNIKY KOVOVÝCH PŘEDMĚTŮ

Vysvětlení pojmů užívaných ve slovníku

- F i l l i g r á n** - vytváření vzorů z jemného, zpravidla Ag (někdy též (Au) vlákna na povrchu předmětů, hlavně drobných šperků
- G r a n u l a c e** - vzory na povrchu šperků vytvářeny drobnými kovovými zrnky (hlavně Au, též Ag; syn. zrnění)
- H r a n ě n í** - (syn. hranění, fasetování) ztvárnění povrchu předmětu do plošek oddělených hranami (vytvořených vybroušením, odlitím do formy nebo vkováním do tvrdého profilovaného podkladu)
- N i e l l o** - plošná výzdoba povrchu chemickou sloučeninou kovu (hl. Ag) a síry případně jiným kovem (tzv. nepravé n.) za horka kvůli barevnému efektu
- P l á t o v á n í** - obložení předmětu nebo vyložení jeho části (vbíjením do plochy) folií ze vzácnějšího kovu (Au, Ag)
- P r o l a m o v á n í** - (syn. ažurování) střídání plošek plných a prázdných (prohlubní či častěji otvorů vyražených, vysekaných či vyrobených při odlévání) na povrchu či v těle předmětů
- R o z t e p á v á n í** - rozšiřování hmoty části či celého předmětu do plochy tepáním, zároveň jeho výrazné ztenčení
- R y t í** - výzdoba povrchu vzory provedenými rydlím
- S m a l t o v á n í** - (syn. emailování) výzdoba přitavením skelné hmoty na kov
- T a u s o v á n í** (tausie) - plošná výzdoba vykládáním kovového předmětu jiným kovem (obvykle prostého vzácnějším) v podobě drátu, pásy či plošky, vbíjením do povrchu předmětu za studena (v tom je hlavní rozdíl proti niellu)
- T l a č e n í** - (syn. lisování) vtlačování vzorů do plechu
- T o r d o v á n í** - kroucení oblého či čtyřhranného silného drátu nebo tyčinky kolem delší osy (nebo napodobení tohoto efektu odléváním - nepravé t.) nejen z důvodů ozdobných (CS šperky), ale i kvůli zpevnění (Fe nástroje)
- V b í j e n í** - (syn. ražení, vyrážení, puncování) výzdoba povrchu různými, zpravidla opakovanými vzory pomocí razidla, příp. průbojníku (perličkové vz.)
- V r u b o ř e z** - (zčásti syn. klínový řez) vřezávání výzdobných vzorů do povrchu předmětu hlubokými a ostrými řezy (napodobeno i odlitím nebo tlačením do plechu); klínovitými žlábků se dosahuje kontrastu světla a stínu
- V y b í j e n í** - výzdoba v zásadě shodná s vbíjením, ale provedená u plechových předmětů z rubu, takže vzor na lícni straně naopak plasticky vystává
- V y k l á d á n í** - (syn. inkrustace) zdobení povrchu předmětů jinobarevnou nekovovou hmotou (sklo, jantar, okrasné kameny, kost)
- V y t e p á v á n í** - vytváření plastických výzdobných motivů, resp. přímo tvarování povrchu plechových předmětů do vzorů plošně rozsáhlejších a méně zřetelně ohraničených než u vbíjení či vybíjení (např. vypukliny, žebra na nádobách).

ZÁSADY POPISU A ZOBRAZENÍ

Základní popis předmětu musí obsahovat tyto informace:

- 1/ název typu, případně podtypu, formy, varianty
 - 2/ pokud je třeba, druh polotovaru a způsob výroby (co nejstručněji)
 - 3/ tvarová a výzdobná charakteristika
 - 4/ surovina; barva, pokud nevyplývá jednoznačně ze suroviny
 - 5/ rozměry: délka, šířka (průměr), výška (síla) - vše v mm (jde o maximální hodnoty, dosahované předmětem v nejkratší přímé spojnici nejvzdálenějších bodů (k nádobám viz připravovaný svazek Keramické předměty); podle potřeby možno základní sadu rozměrů rozšířit o míry vybraných částí složitějších nebo vícedílných kusů).
- Při popisu užíváme termíny, které jsou uvedeny ve slovníku - nemusí být dokonalé, ale musí být jednotné; názvy uvedené v závorkách s označením "syn." neužíváme - slouží jen k orientaci v dosavadní literatuře.

Profily označujeme jednotnými termíny podle této tabulky:

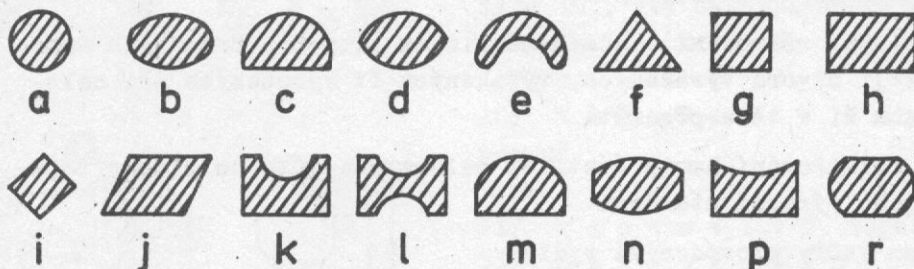

- a/ okrouhlý
- b/ oválný
- c/ plankonvexní
- d/ bikonvexní
- e/ konvexkonkavní
- f/ trojúhelníkový (syn.střechovitý)
- g/ čtvercový
- h/ obdélníkový
- i/ kosočtverečný
- j/ kosodélníkový
- k/ jednostranně prožlabený
- l/ oboustranně prožl.
- m/ obdélníkový jednostranně konvexní
- n/ o. oboustranně k.
- p/ obdélníkový jednostranně konkavní
- r/ obdélníkový s konvexními boky

Pro zobrazování platí zhruba stejné zásady jako u kamenných artefaktů (viz Archeol.slovník 1). Pohledů volíme tolik, aby byly vystiženy charakteristické rysy předmětu - nejméně však čelní a boční pohled, případně i průřez.

SEZNAMY ZKRATEK

A. Chronologie

- E	eneolit (pozdní doba kamenná)	zhruba 4000 - 2000 př.Kr.
B	doba bronzová	" 2000 - 750 "
H	doba halštatská (starší železná)	" 750 - 400 "
L	doba laténská (mladší železná)	" 400 - 0 "
Ř	doba římská	" 0 - 400 po Kr.
SN	doba stěhování národů	" 400 - 600 "
S	raný středověk (doba hradištní)	" 600 - 1200 "
ST	vrcholný a pozdní středověk, příp. i novověk	

- st. starší stř. střední ml. mladší pozd. pozdní

B. K o v y (Pozn.: Pokud zkratka A či B není přímo pod heslem, platí nejbližší následující)

Ag	stříbro	Cu	měď	Fe	železo	Sn	cín
Au	zlato	CS	bronz	Pb	olovo	Zn	zinek

C. Ostatní

max., min. maximálně, minimálně, -í
syn. synonymní termín, který se v dosavadním užívání vyskytuje ve stejném či shodném smyslu, ale není doporučen pro jednotnou terminologii

H E S L Á Ř

Tabulka tématických skupin hesel

nástroje	pracovní potřeby	zbraně a zbroj	nádoby	součástky oděvu	ozdoby, toa- let. potřeby	předměty ji- ných funkcí
břitva	čep dveřní	botka	amfora	gombík	gombík	faléra
čelenka	drát	brnění	cedník	jehlice	gombík	hřeb
faléra	hák	dýka	cista	knoflík	čele	hřivna
hlavičkář	hřeb	kopí	držadlo	kování	gombík	kování
kladivo	kadlub	kování	hák	nákončí	hřeben	kozlík
kleště	klíč	meč	koflík	nášivka	hřivna	kruh
klín	kovadlina	mečík	konvice	nýt	jehelník	kříž
kosa	kování	mlat	kotel	opasek	jehla	miska
kovadlina	kruh	náhlenice	kování	opaskový	jehlice	mlat
kopjídlo	nákončí	nákončí	mísa	mezičlánek	kaptorga	nákončí
lopatka	nýt	náprsník	naběračka	průvlečka	korál	návlečka
mečík	objímka	nátepní	nákončí	přezka	kruh	obruč
motyka	osník	destička	nožka	spona	kříž	pisátko
nákončí	papříce	nůž	nýt	zápona	lžíce	plastika
nůž	pás	ost	obruč		náhrdelník	podkova
nůžky	petlice	ostruha	pánev		nákrčník	postranice
ocílka	plech	oštěp	pouto		nánožník	průvlečka
osník	polotovar	palcát	rukojeť		nápažník	přezka
otka	pouto	pancíř	situla		náramek	rolnička
pila	řetěz	pochva	ucho		nášivka	svítek
pilník	skoba	poutko	vědro		náušnice	třmen
poříz	svorka	přílba	vědérko		návlečka	udidlo
průbojník	štítek	seker			pinzeta	váhy
radlice	zámku	sekeromlat			prsten	zákolník
ryč	tyčinka	šavle			rozdělovač	závlačka
rydlo	zámek	šipka			spatula	žebro
sekáč	zástrčka	štít			spínadlo	
seker	závěs	štítová			spirálka	
spatula		puklice			spona	
srp		tesák			zápona	
šídlo					záponka	
teslice					záušnice	
utínka					zavěsek	
vidle					zrcadlo	
vidlice						
vrták						

amfora	5	cista	7	- s křížovou rukojetí	9
bodec jehlicovitý	14	cvoček	7	- s litou rukojetí	9
botka	5,17,35	(čakan)	25,45	- trojúhelníková	9
- s trnem	5	čelenka	7	dýkovitá sekera	9
- s tulejkou	5	- drátěná	7	dvojnáramek	30
brnění	5	- pásková	7	enkolpion	9
(brož)	47	čep dveřní	7	faléra	9-10,25,30,52
břit	4	čepel	4	gombík	10,16
břitva	5-6,33	destička nátepní	31	háček na ryby	10
- dvojbřitá	6	(diadém)	7	hák, -ček	10
- jednobřitá	6	dláto, -tko	7-8	- závěsný	10
- nožovitá	6	- s lalokov. schůdkem	8	(helmice)	41
- půlměsíčitá	6	- s lištami	8	hlavičkář	10
- s čepelí hluboce vykr.	6	- s plochou rukojetí	8	hrot	10
- " listovitou	6	- s tulejkou	8	- kopí	17
- " mělce vykroj.	6	- tyčinkovité	7	- oštěpu	35
- " mírně "	6	drát	8	- šípu	53
- se středovou rukojetí	6	držadlo	4,8	hřeb, -ík	7,10-11
- sekáčkovitá	6	- obloukové	8	hřeben	11
- srpovitá	6	- štítu	8	hřivna	11,27
-(trapezovitá)	6	(dveřní závěs)	7	- dvojhrotá	11
- zavírací	6	(dvojbřitva)	6	- jazykovitá	11
(bulava)	6	dýka	5,9	- s očky	11
cedník	6-7, 25-26	- protáhlá	9	- sekerovitá	11
- koflíkovitý	6				
- lžícovitý	6				
- s uchem krytým destič.	7				

- tyčinkovitá	11	(klíнец)	10	- talířovitá	24
- žebrovitá	11	knoflík	16	- válcovitá	24
jazyk	4	- kulovitý, gombík	16,30	- zploštělá	24
jehelník	11	koflík	16-17	miska	25
jehla	11-12	- miskovitý	16	- slezského typu	25
- síťovací	11	(kokila)	14	- vah	25
- šicí	11	koláč	17	mlat	25,36
jehlice	12-14	kolečko	17	- dvojramenný	25
- berličkovitá	12	(kolek)	42	- kulovitý	25
- bodlinová	13	konvice	17	motyka	25
- cibulovitá	13	- s trojlístk.ústím	17	- ključovnice	25
- cívkovitá	13	- zobákovitá	17	- (krumpáčovitá)	25
- (cyperská)	12	kopí	5,17-18	naběračka	6,25-26
- ervenická	13	korál, -ek	18	- hluboká	25
- hřebíkovitá	13	- dvojkruželový	18	- malá s dl.vodor.ruk.	25
- kolínkovitá	13	- rourkovitý	18	- s pákovou rukojetí	26
- kroužková	12	- soudkovitý	18	- se svislou hákovou r.	26
- křížová	12	- spirálovitý	18	- s uchem	26
- kyjovitá	13	- trojboký	18	nádoba	5
- kyperská	12	- žaludovitý	18	náholenice	26
- labutkovitá	13	kosa	19	náhrdelník	26
- lopatkovitá	12	kosák	53	nákončí	26-27
- pastýřská	12	košile drátěná	36	- konstrukce vozu	26
- pečetítková	13	kotel, -ík	19	- motýčkovité	26,36
- (přeslenovitá)	13	kovadlina, -ka	19	- pasu	26
- růžicová	12	- rohatina	19	- picího rohu	27
- s bohatě profil.hlav.	13	- s tulejkou	19	- pýchvy meče	26
- s drobnou kulov.hlav.	13	kování	20-21	- šnůrky	27
- s dvojkonickou hlav.	13	- dveřní	21	- zoomorfni	26
- s hlavicí úzce roztep.		- konského postroje	21	nákrčník	27,11
- a svinutou do očka	12	- nábytkové	21	- s konci jednoduchými	27
- s kulovitou hlavicí	13	- nádoby	22	- " pečetítk.	27
- s profilov.krčkem	13	- nástroje	21	- " svinutými	27
- s vývalkov.členěnou h."		- opasku	21	- s uzávěrem	27
- s vývalk.člen.krčkem	13	- stavební	21	nánožník	27-28
- se zaškrcovanou hl.	13	- vozu	21	- sedlovitý	27
- srpovitá	14	- zbraně	21	- z dutých polokouli	27
- (špulkovitá)	13	- zbroje	21	nápažník	28
- terčovitá	12	kozlík	21	- jednoduchý	28
- (trojúhelníkovitá)	12	krojidlo	21	- spirálovitý	28
- únětická	12	kruh, kroužek	21,27-8,32	náprsník	28
- vázičkovitá	13	- přítuňový	20,39	náramek	28-30
- (veslovitá)	12	- silný	22	- drátěný	29
- vrětenovitá	13	- souprava tenkých	21	- dvojnáramek	30
- (weitgendorfská)	13	- tenký	21	- manžetovitý	29
- zátkovitá	13	- turbanovitý	21	- páskový	29
jehlicovitý bodec	14	(krunýř)	36	- plochý	29
kadlub	14	křesadlo	34	- prolamovaný	30
kaptorga	14,22	kříž, -ek	22	- s hadími hlavami	30
kardiofylax	14	(labrys)	45	- sedlovitý	29
kladivo, -vko	14-15	lopatka výhňová	22	- spirálovitý	29
- (děrovací)	15	(lounek)	57	- trubicovitý	29
- (kosné)	15	(lunula)	6	- tyčinkový	29
- naklepávací	15	lžice, -čka	22,37	- vydutý	29
- perlík	15	meč	5,22-23	- vývalkovitě členěný	29
- probíjecí	15	- jednobřítý	23	- žebrovitě členěný	29
- s okem	14	mečík	5,24	nášívka	30-31
- s tulejí	14	- tkalcovský	24	- kulovitá	30
- (ševcovské)	15	medailon	60	- kuželovitá	30
- vyklepávací	15	mísa, -ka	24,25	- miskovitá	30
- vytahovací	15	- nálevkovitá	24	- terčovitá	30
kleště	15	- oble rozevřená	24	(nárameník)	28
- (šepové)	15			(nášíjník)	27
- pákové	15			nátepni destička	30,31
- pérové	15			náušnice	31
klíč, -ek	15			- bubínková	31
- hákovitý	15			- hrozničková	31
- jehlicovitý	16			- košíčková	31
- otočný	16				
- zásuvný	16				
klín	16				

- kružková	31	papříce	36	sekera, -ka	43-45
- lodkovitá	31	pás	37	- bradatice	45
- lunicová	31	(pektorál)	28	- (dlátovitá)	8
- rourkovitá	31	(perla, -ička)	18	- dvojbrtitá	45
- (s očkem)	59	pila, -ka	37	- (dýkovitá)	9
- sloupečková	31	- nožová	37	- franciska	44
- terčovitá	31	- pásová	37	- (italského typu)	43
návlečka	32	pilník	37	- jadranského typu	44
nožka	32	pinzeta	37	- krumpáčovitá	45
nůž, nožík	5,6, 32-33	plastika	37-38	- křížová	45
- (bojový)	33,55	plech	38	- plochá	43
- koželužský	33	podkova	38	- s lištami	43
- (lanceťovitý)	33	pochva	38	- s lištovitým schůdkem "	
- (lovecký)	33,55	(polokosa)	19	- s okem	44
- (plužní)	20	polotovar	38	- s raménky	44
- ranhojičský	33	poříz	39	- se srdčítým schůdkem	43
- řezbářský	33	poutko	39	- se středovými laloky	43
- srpovitý	6,33	pouto	39	- s tulejkou	44
- vinařský	33	prsten	39-40	- s týlními laloky	44
- zavírací	33	- drátkový	40	- širočina	44
nůžky	33	- kroužkový	40	- (tesařská)	44
nýt	10,33	- litý	40	- úzká s okem	44
(nýtovadlo, -čka)	10	- páskový	40	- úzká s ostny	44
objímka	33	- růžicový	40	- (válečná)	44,45
(obroučka)	7	- sedlovitý	40	- (vrhací)	44
obruč	34	- spirálovitý	40	sekeromlat	45-46
- dřevěného věderka	34	- štítkový	40	- křtěnovského typu	46
- kola	34	průbojník	40	- s čepovitým týlem	45
ocílka	34	průvlečka	40	- s hřebenovitým týlem	46
- lyrovitá	34	přezka	5,40-41	- s kladívkov. týlem	46
- tyčinkovitá	34	- výčnělková	41	- s kulovitým týlem	46
očko	4	- závorová	41	- s okrouhlým týlem	45
(odlévací forma)	14	přílba	41	(simpulum)	25
oko	4,39	puklice	41,54	situla	46
(okutí)	20	radélko	17	skoba	7,46
opasek	34	radlice, -čka	41-42	- oblouková	46
- pletený	34	- asymetrická	41	- úhlová	46
- plochý	34	- (dýkovitá)	41	- (závěsná)	7
- řetězový	34	- kopinatá	41	(slitek)	17
opaskový mezičlánek	34	- listovitá	41	spatula	46
(osmička)	53	- pětiúhelníková	41	spínadlo	46-47
osník	34	- se širokým týlem	41	spirálka	18,47
ost	35	- symetrická	41	- rourkovitá	47
ostruha	35	- (šípovitá)	41	- terčovitá	47
- bodcová	35	- veslovitá	41	spona	4,11,12,40,47-52
- destičková	35	(ráfek)	34	- Aucissa	52
- oblouková	35	razidlo	42	- (bodlákovitá)	51
ostří	4	rolnička	30,32,42	- brýlovitá	52
oštěp	5,35	(rošt)	20	- bubínková	48
- kosočtverečný	35	rozdělovač	32,42	- certoská	48
- listovitý	35	rukojeť	4,42	- cikádovitá	51
- s křídélky	35	- lunicová	42	- čtyřrůžicová	52
otka	36	- válcovitá	42	- destičkovitá	50
ouško	4	rýč	42	- duchcovská	49
(palice)	15	rydlo	42	- durynská	51
palcát	36	řap	4	- esovitá	51
pancíř	36	řetěz, -ízek	12,42	- (galská)	50
- kroužkový	36	(sax)	43	- hadovitá	48
- plátový	36	sekáč, -ek	6,43,55	- harfovité	48
- šupinový	36			- (ilyrská)	52
pánev	26,36			- klešovitá	51
- aylesford. typu	36			- kolínkovitá	50
- s válcov. rukojetí	36			- kotvovitá	51

- (peschierská)	48	tesák	5,55	- kapkovitý	60
- podvázaná	50	teslice	25,55	- kapslovitý	60
- pozdnělatén.konstr.	49	(torques)	27,55	- kotvovitý	60
- ptačí	51	trn	4	- kuželkovitý	60
- půlměsícovitá	48	(trubička)	55	- lunicový	60
- raménková	51	třímen	55	- medailon	60
- růžicová	52	(turban)	22,55	- měšlovitý	59
- " s osmičk.lučíkem	52	tulej	4	- nálevkovitý	60
- " se svorkami	48	(tutulus)	30	- obdélníkovitý	60
- (s destičkov.hlavicí)	51	tyčinka	55	- profilovaný	60
- (s diskovitou hlav.)	49	(udice)	10	- srdcovitý	60
- s knoflíkem na hlav.	51	udidlo	55-56	- (srdčitý)	60
- s krytým vinutím	50	udítko	55	- terčovitý	59
- s křídélky	49	ucho	4,56	- trojúhelníkovitý	60
- s kulovitou patkou	49	- pevné	56	- vědérkovitý	60
- s očky	49	- pohyblivé	56	(závitek)	53
- s ptačí patkou	48	- (závěsné)	56	závlačka	60
- s rámcovým zachycov.	49	(úško)	4	- pérová	60
- se středovým štítkem	51	utínka	56	závorka	34,60
- s terčovitou patkou	49	váhy, -žky	56	zrcadlo	60
- s válcov.hlavicí	50	věderko	56-57	(žebro)	11,60
- s vázičk.patkou	49	vědro	57		
- se záhlavní destičkou	51	- kotlovité	57		
- samostřílová	51	- soudkovité	57		
- sedlovitá	48	vidle	57		
- smyčcovitá	48	- hnojně	57		
- souměrná	52	- senné	57		
- spojené konstrukce	49	vidlice	57		
- (středolatén.konstr.)	49	vrták	57		
- štítová	52	- kopinatý	57		
- terčovitá	51	- (lžícovitý)	57		
- trubkovitá	50	zákolník	57		
-(vendická)	50	zámek	58		
- vojenská	50	zápona	5,58		
- výrazně členěná	49	- destičkovitá	58		
srdeční štítek	52	- maskovitá	58		
srp	52-53	- obloukovitá	58		
- kosák	53	- palmetovitá	58		
- s bočním trnem	52	- profilovaná	58		
- s hákovitou rukojetí	53	- vidlicovitá	58		
- s žebrovaným řapem	53	záponka	58		
stannos-situla	46	- esovitá	58		
svitek	53	zástrčka	58		
svorka	53	záušnice	31,58-59		
(šálek)	16	- esovitá	59		
šavle	5,53	- kličkovitá	59		
šídlo	53	- s očkem	59		
(šíp)	53	- s přesah.konci	59		
šipka	53-54	- (sedmihrad.typu)	59		
- dvojhrotá	54	- spirálovitá	59		
- (jelito)	54	- z dvojitého drátu	59		
- kosočtverečná	54	závaží	59		
- listovitá s trnem	54	- kulovité	59		
- " s tulejkou	54	závěs	59		
- (rombická)	54	závěsek	14,17, 59-60		
- (rozeklaná)	54	- brýlovitý	60		
- s křídélky	54	- figurální	60		
- trojbrtitá	54	- (hruškovitý)	60		
- (vidlicová)	54				
(škrabka)	36				
štít	54				
štítek zámku	54				
štítková puklice	54-55				
- lodkovitá	54				
- miskovitá	54				
- pásová	54				

POZN.: V závorkách jsou uvedeny termíny slovníkem neužívané, uváděné v něm jako "syn."

Karel Sklenář
ve spolupráci s M. Lutovským a kol.
Archeologický slovník - část 2. Kovové artefakty 1.
Kresby: Eliška Sklenářová
Obálka: Jan Duspěva
Vydalo Národní muzeum, Praha
Náklad: 800 ks
Odpovědný radaktor: Anna Poustecká
Vytiskl: ČIHÁK - TISK
Praha 1993