

# ŘECKÉ DIVADLO

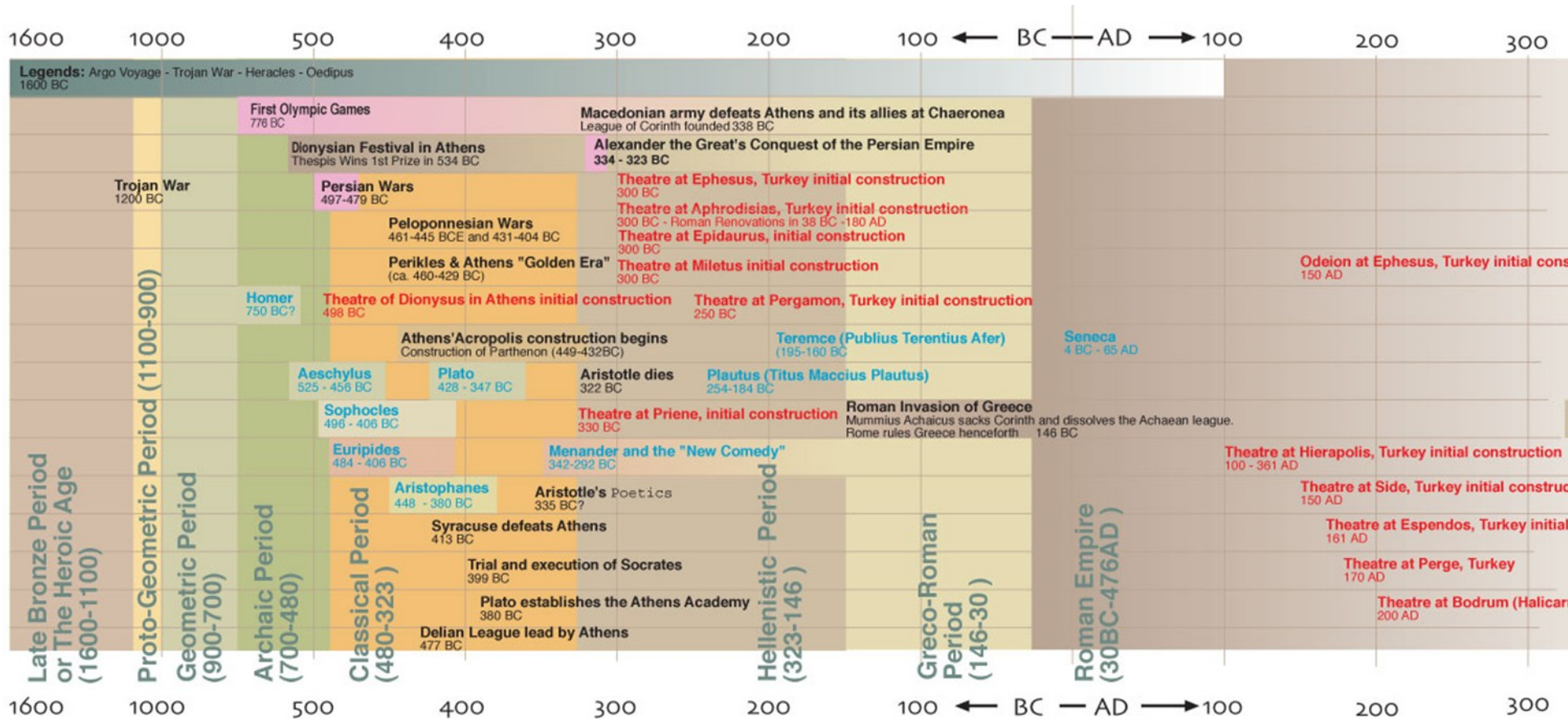





**ČAS LITERATURY:** 8.stol. př. n. l. – 3. nebo 5. stol. n. l.

**ČAS DIVADLA:** pol. 6.stol. př. n. l. – zákaz her v západořímské říši (568 n. l.) + zákaz her ve východořímské říši (692 n. l.)

**ČAS DRAMATU:** 472 př. n. l. (premiéra Aischylovy tragédie *Peršané*) – 388 př. n. l. (premiéra Aristofanovy komedie *Plútos*) – 316 př. n. l. (premiéra Menandrovky komedie *Dyskolos*)

# Periodizace divadla

## \* Řecké divadlo klasické doby

(od pol. 6. stol. př. n. l. do Alexandra Velkého, tzn. druhá pol. 4. stol. př. n. l.)

## \* Helénistické divadlo

(od Alexandra Velkého do dobytí Korintu Římany 146 př. n. l.)

## \* Řecké divadlo římské doby

(146 př. n. l.–6./7. stol. n. l.)

# Dramatické žánry

## \* Tragédie

(Aischylos, Sofokles, Euripides)

## \* Komedie

- stará (Aristofanes)

- střední

- nová (Menandros)

## \* Satyrská hra

- všichni tragičtí autoři

# Performativita v athénské *polis*

- správa státu
- soudnictví
- veřejné slavnosti
- svatby a pohřby
- symposia
- hudební/literární performance
- ...

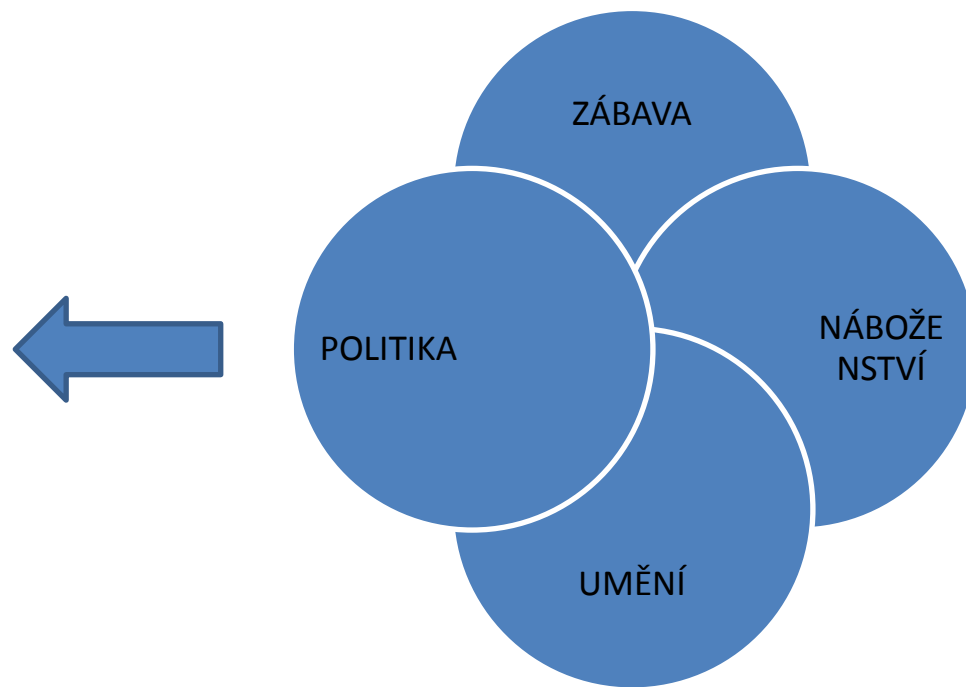

# Velké Dionýsie – scénář

## 0. den

- *eisagogé*

## 1. den

- *proagon*

## 2. den

- *pompé*

## 3. den

- očišťování divadla
- příspěvky do pokladny Athénskému spolku
- přehlídka efébů-válečných siroteků ve zbroji
- **soutěž dithyrambických sborů**

## 4.–6. den

- úlitby stratégů
- každý den jedna **tragická tetralogie** od jednoho ze soutěžících dramatiků

## 7. den

- **soutěž v komedii**

## 8. den

- setkání bůlé v divadle
- vyhlášení výsledků

# Eisagogé („uvedení“)



*Dionýsos (2. stol. po Kr., podle helénského modelu)*

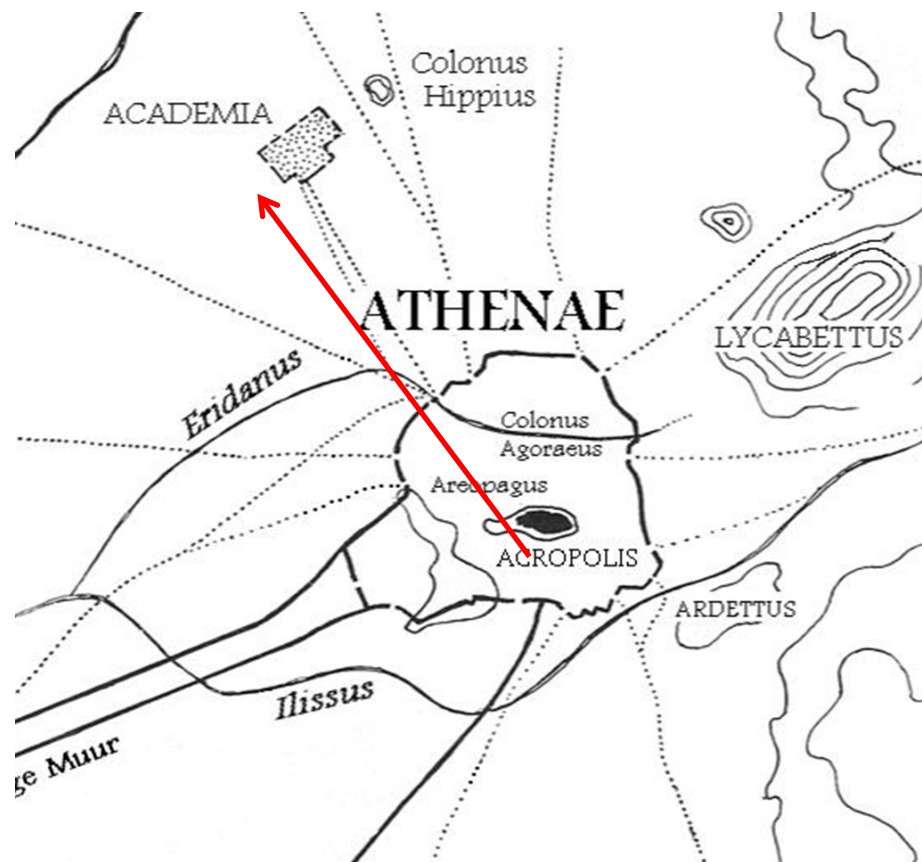



# Pompé („procesí“)

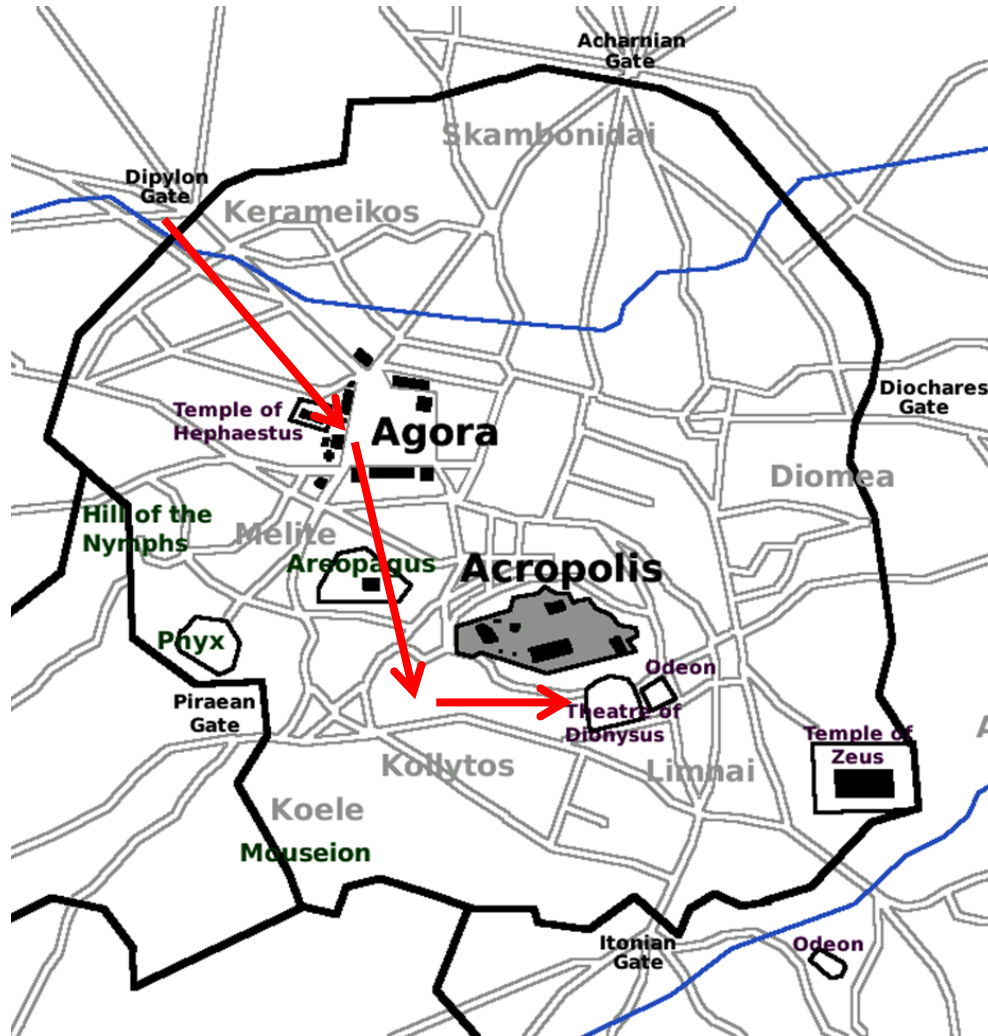

**Mytologický předobraz procesí: Dionýsos s Ariadné na voze, satyrové, mainady**



# Soutěž (agon) v dithyrambech

- 20 dithyrambů, celkem 1000 tanečníků
- celkem 10 dithyrambických sborů chlapců a 10 mužů, každý sbor 50 tanečníků



# Dramatický agon

- Porota vybraná losem
- Ocenění:
  - tragičtí autoři a jejich chorégové (od r. 534 př. n. l.)
  - komičtí autoři (od r. 486 př. n. l.)
  - tragičtí herci (449 př. n. l.)
  - herci komedií (329 př. n. l.)

# Velké Dionýsie – aktéři

- **archon eponymos**
- **chorégos**
  - chorégie je jednou z tzv. leitúrgií
  - platí choreuty, učitele a auléta
  - př. nákladů: 3000 drachem výprava tetralogie, 1600 výprava komedie x 6000 za trirému, řemeslník 1 drachma/den
- **dramatik – didaskalos**
- **publikum**
  - v 5. stol. cca. 12–14 000 denně
  - porotci
  - theorikon

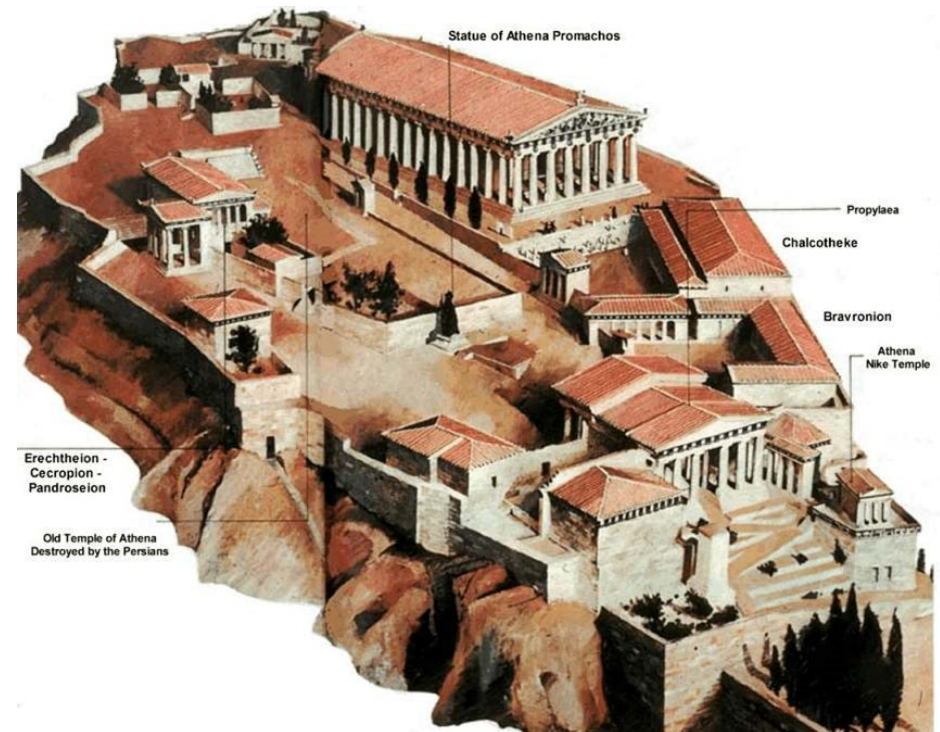

- **sbor**

- tragický sbor: 12 (od Sofokla 15) choreutů, komický: 24
- pomezí status
- jiná perspektiva



- **herci**  
- pravidlo tří herců



# Kostým





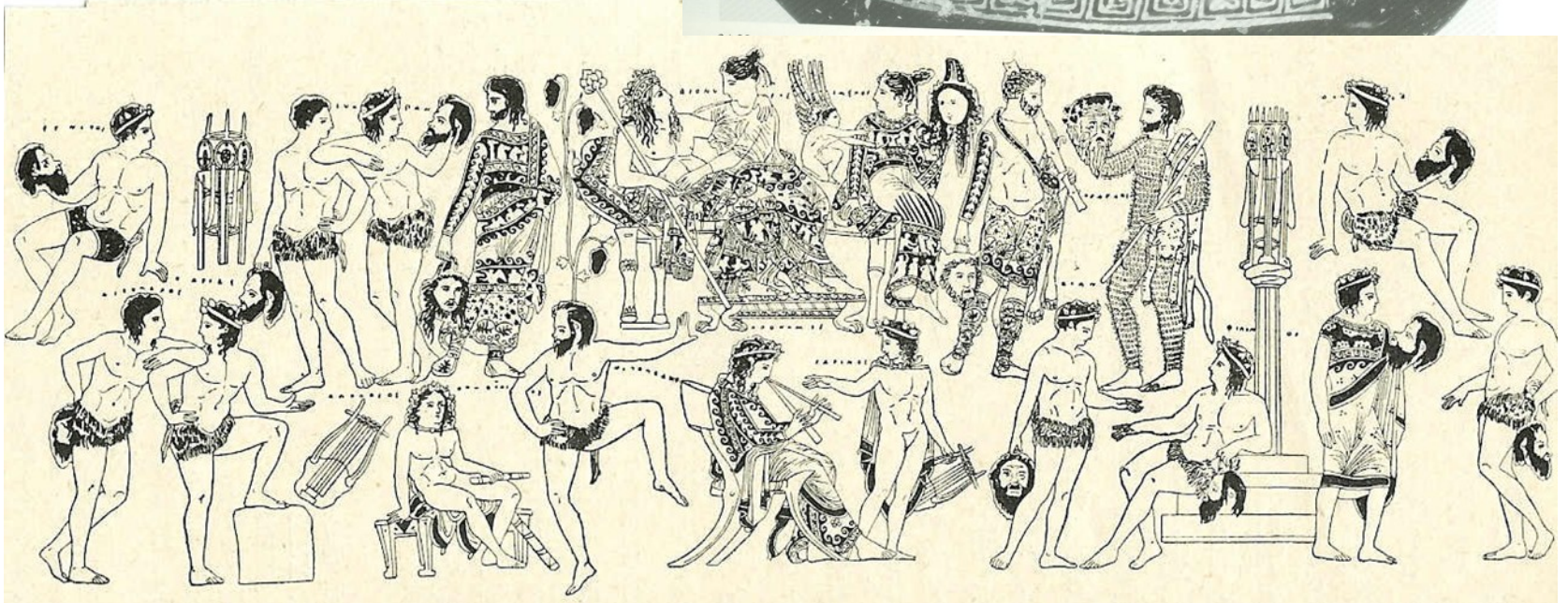

# Maska

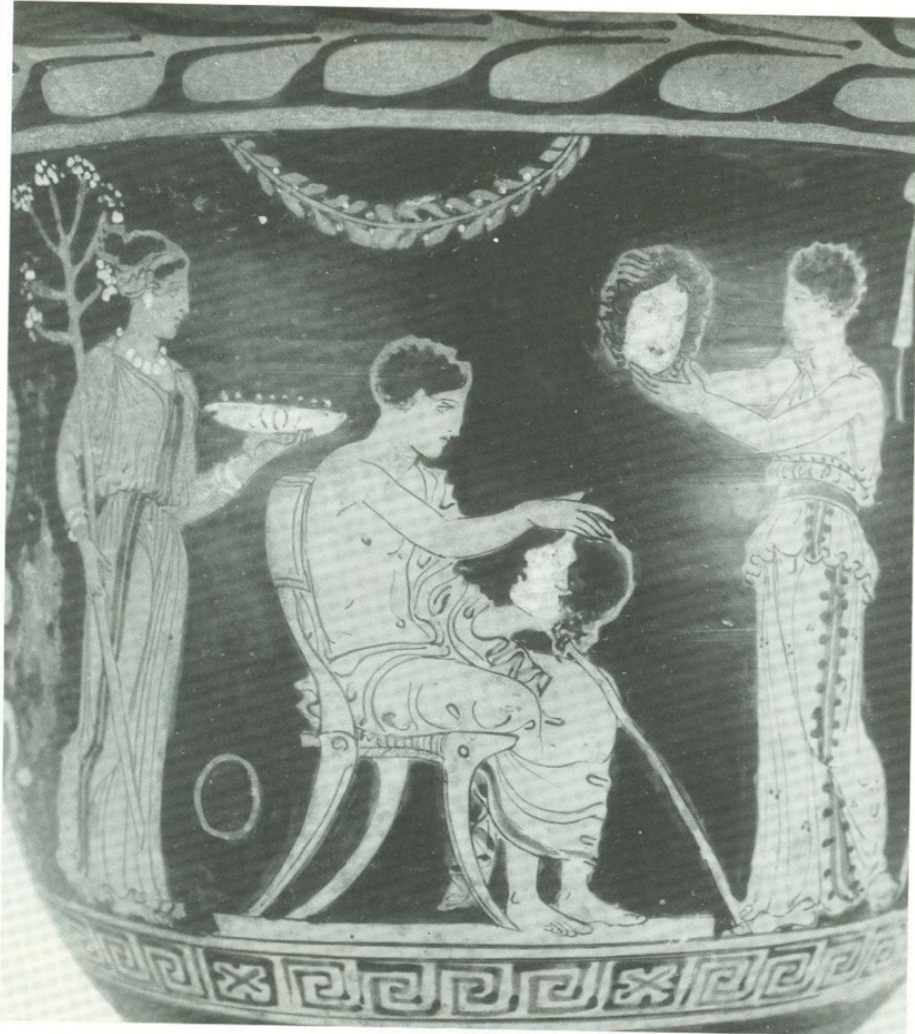

# Lénaje

- konány v měsíci *gamelionu*
- organizoval *archon basileos* → primárně náboženská slavnost
- neúčastnili se cizinci, zato důležitá role metoiků
- procesí, oběti, mystické prvky
- **komický agon** – cca od r. 440 (5 autorů/1 komedie)
- **tragický agon** – cca od r. 432 (2 autoři/1–2 hry)

*tzv. Lénajská váza cca 430*



# Venkovské (Malé) Dionýsie

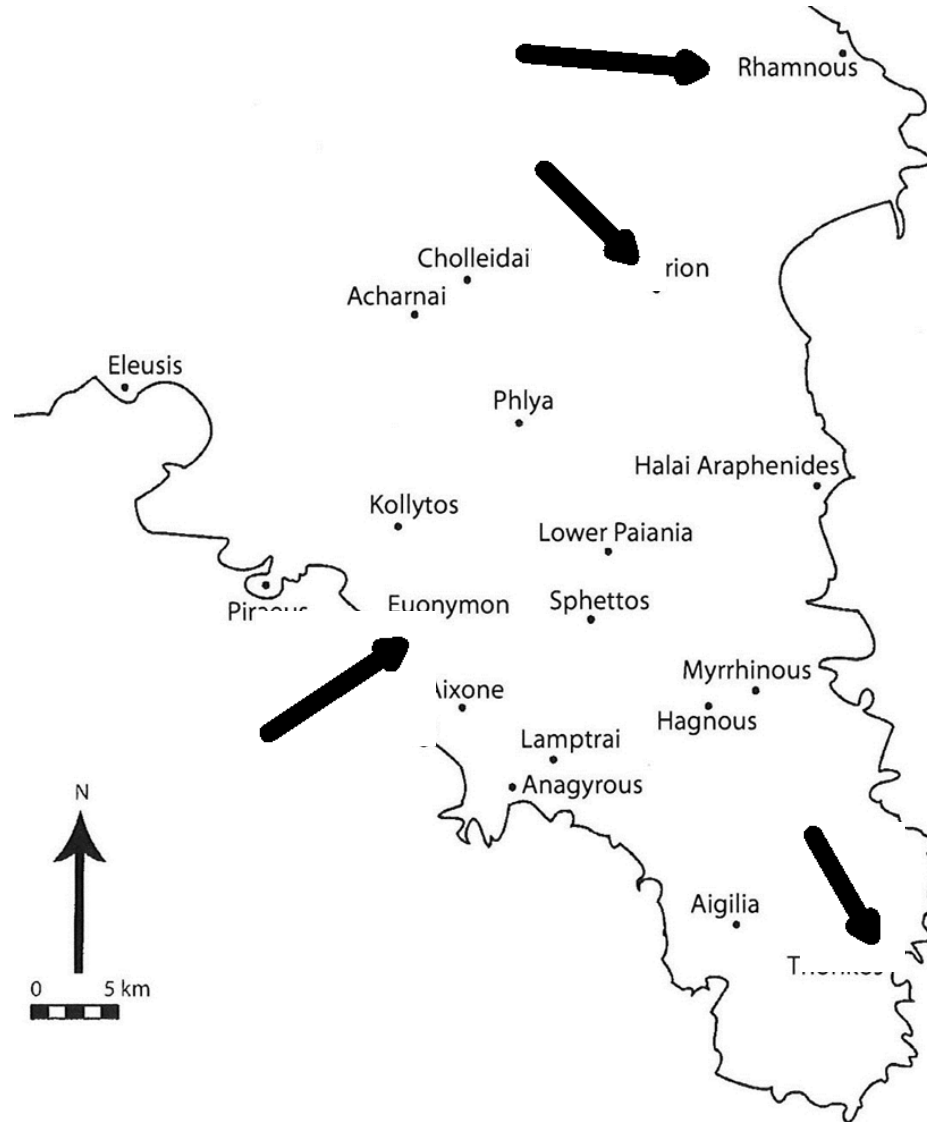

# Epidauros

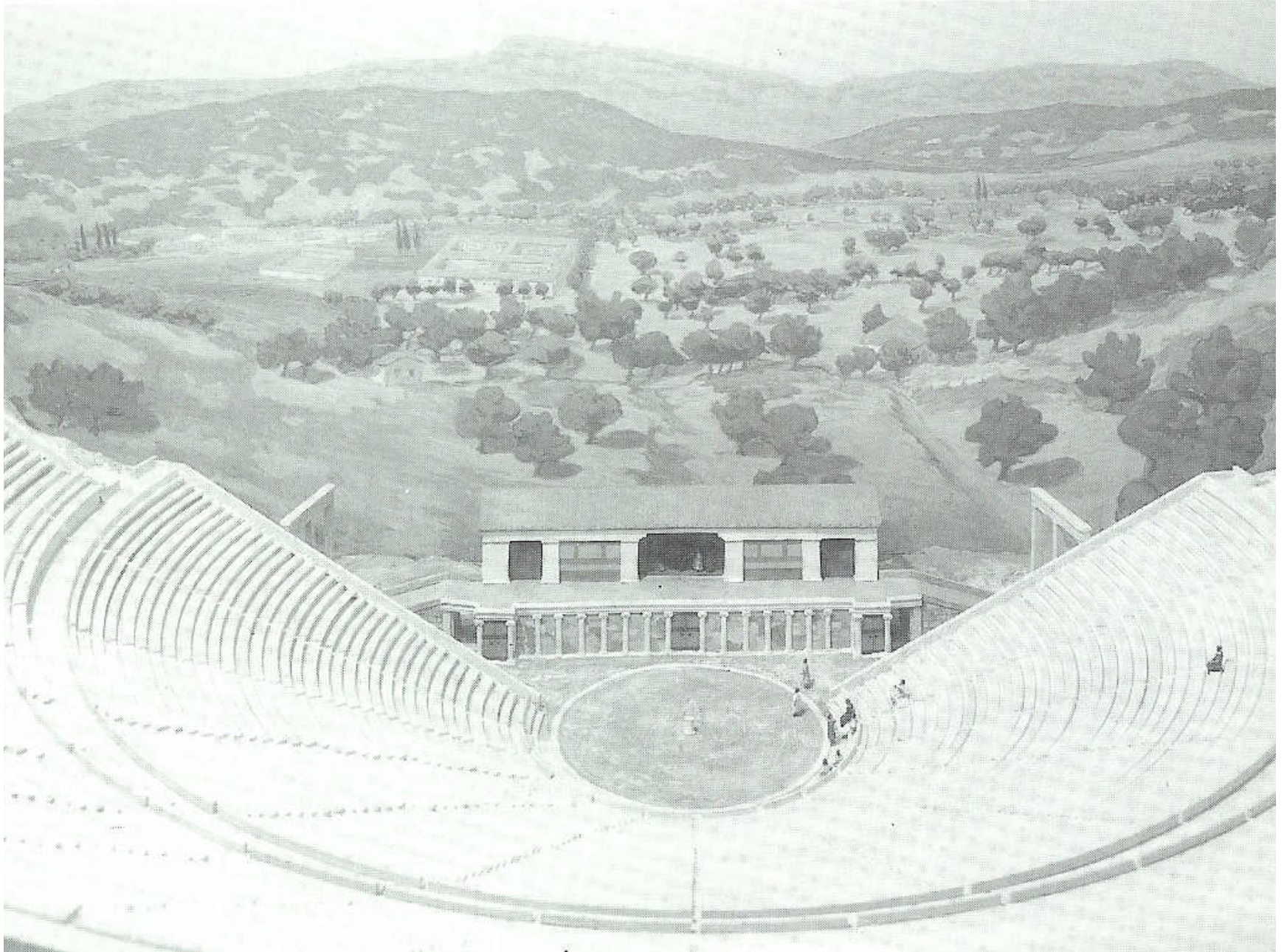

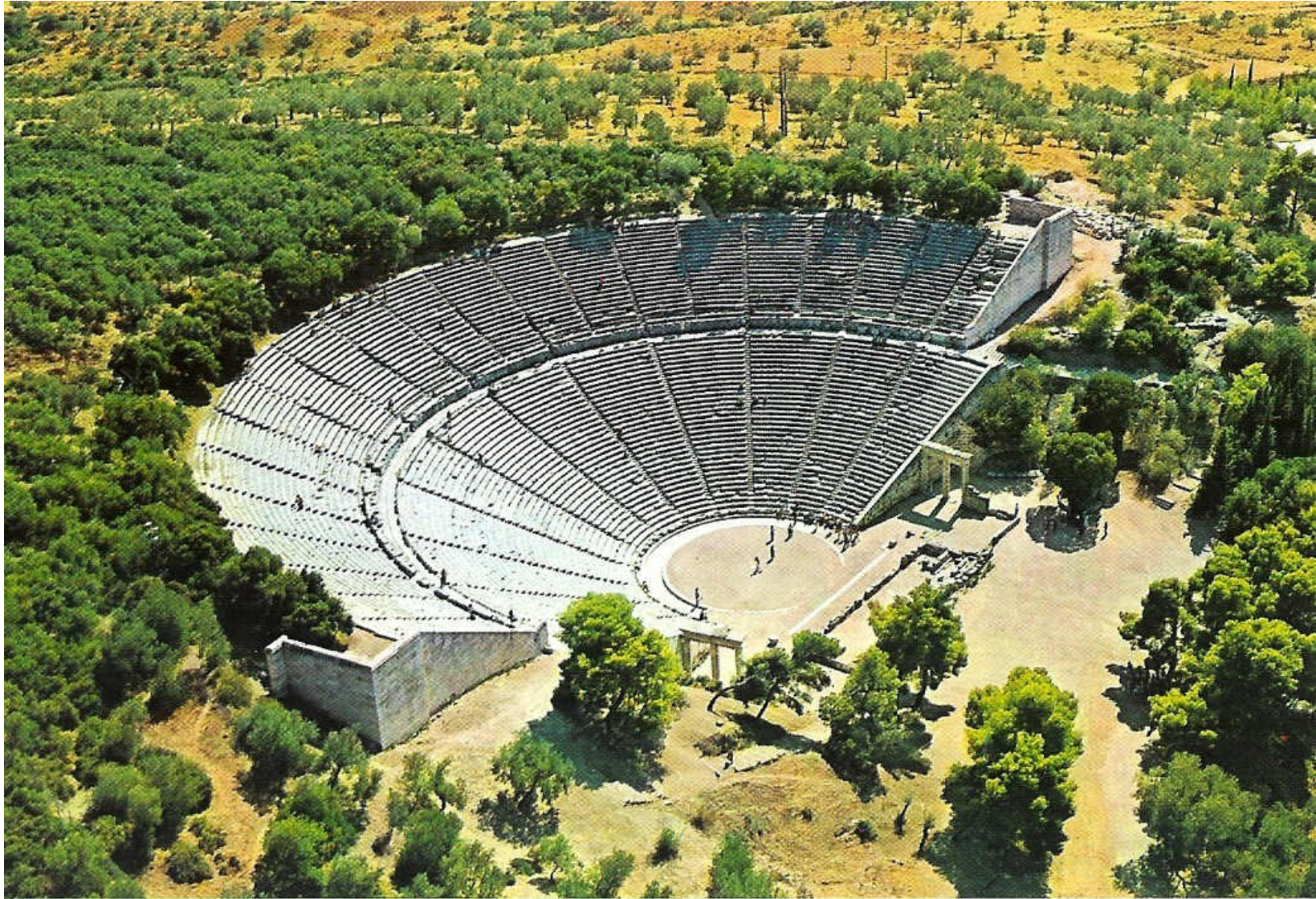

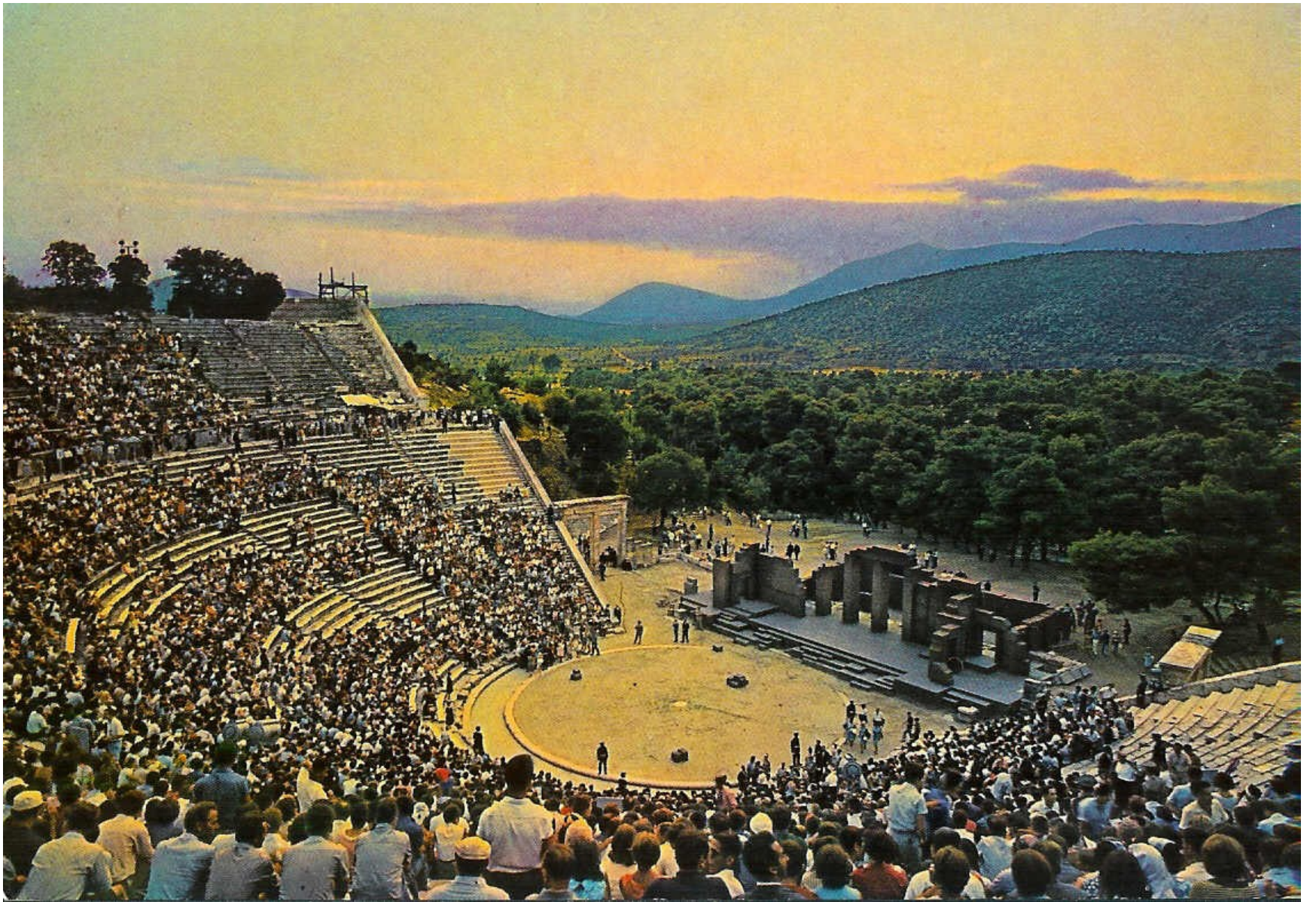

# Epidauros – rekonstrukce jeviště

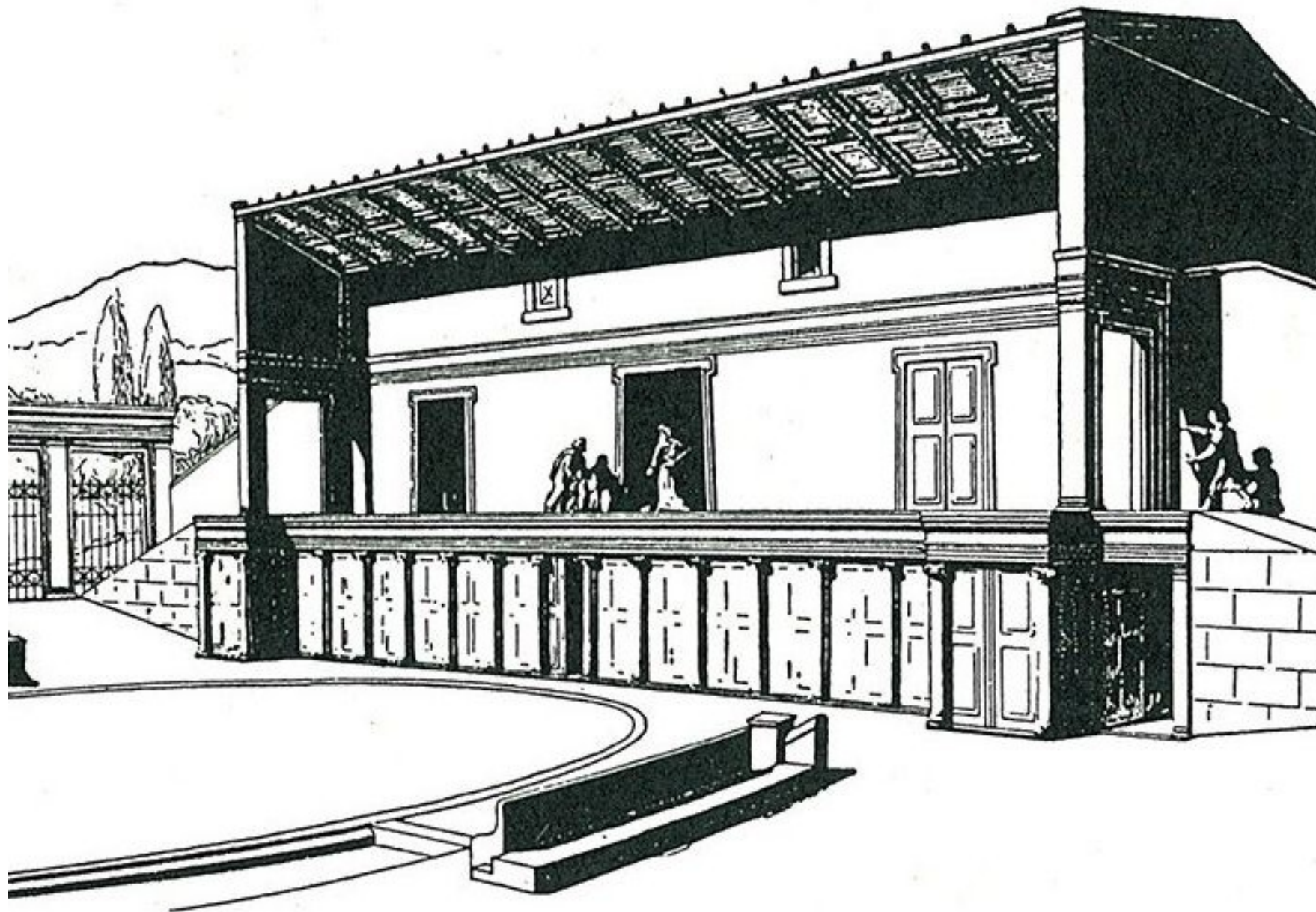



# Dionýsovo divadlo





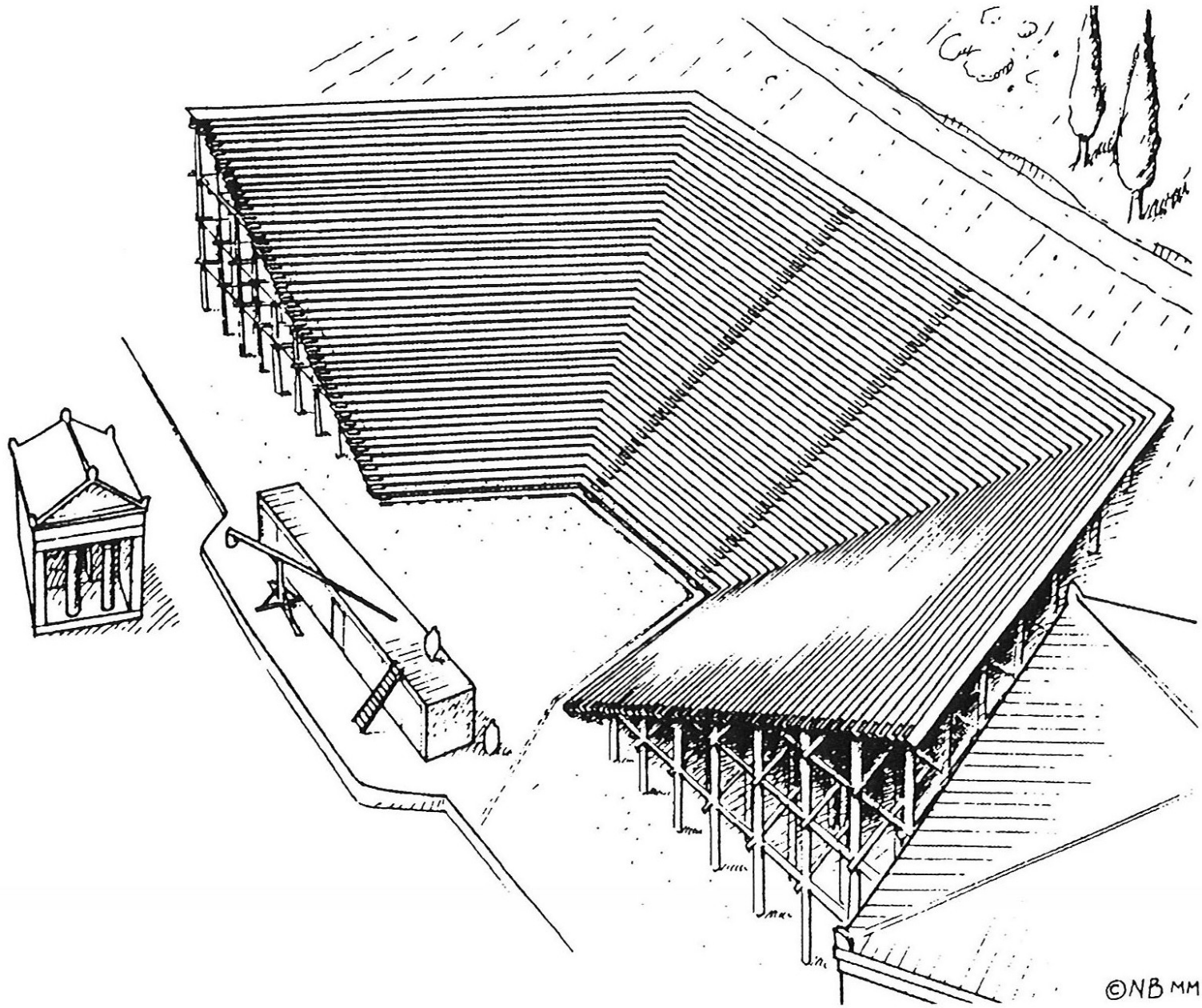

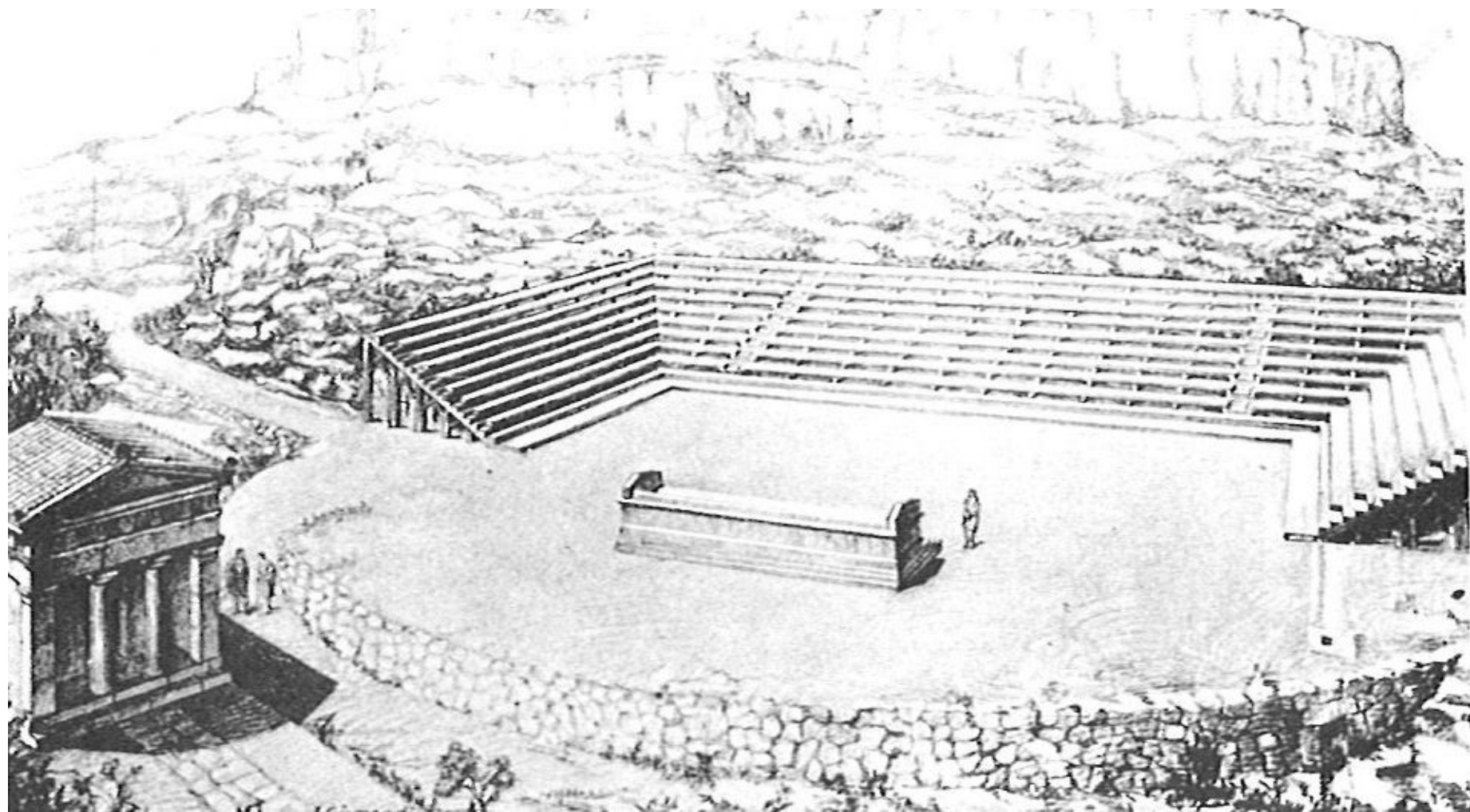

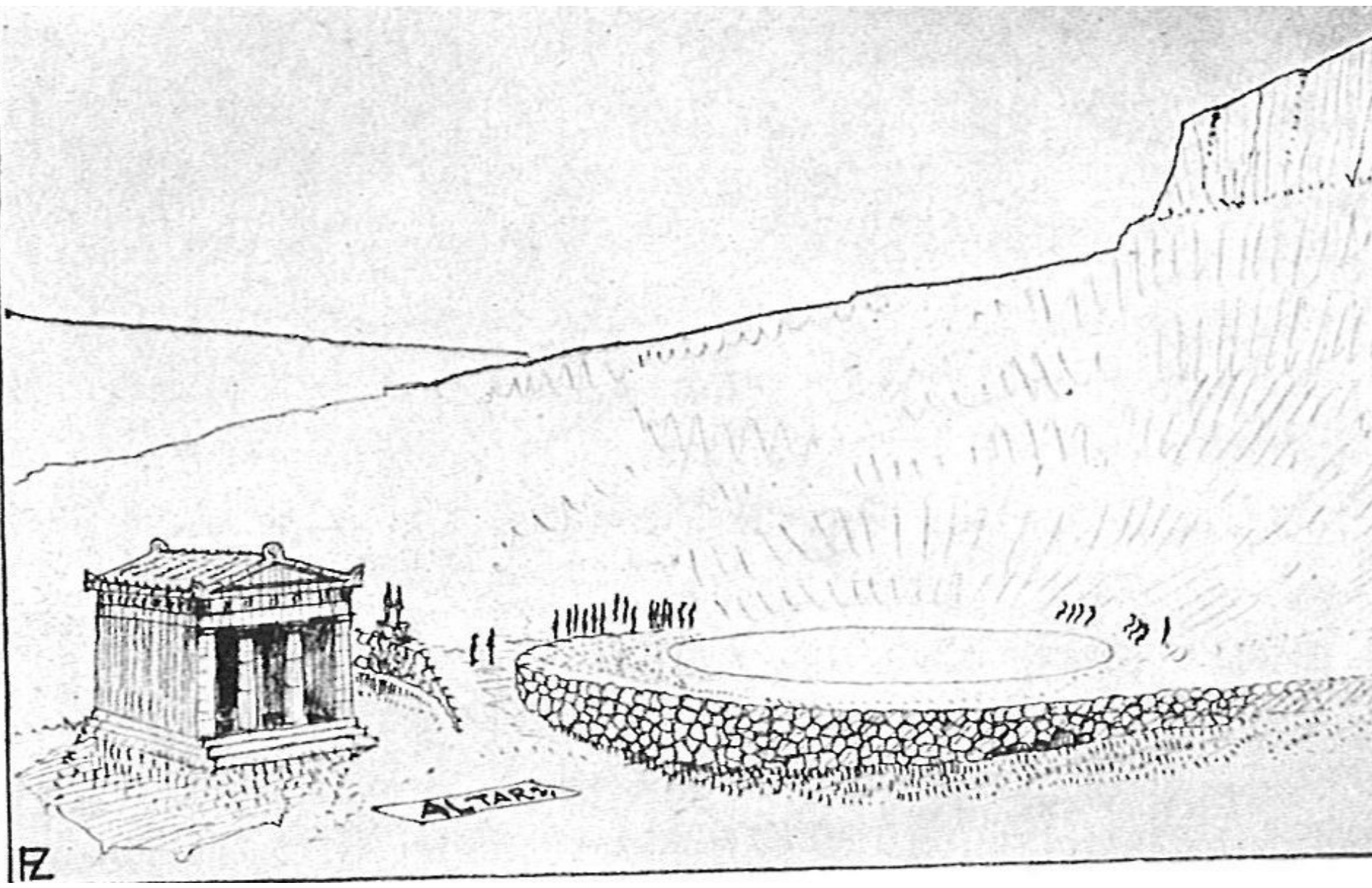

RZ

# Thorikos

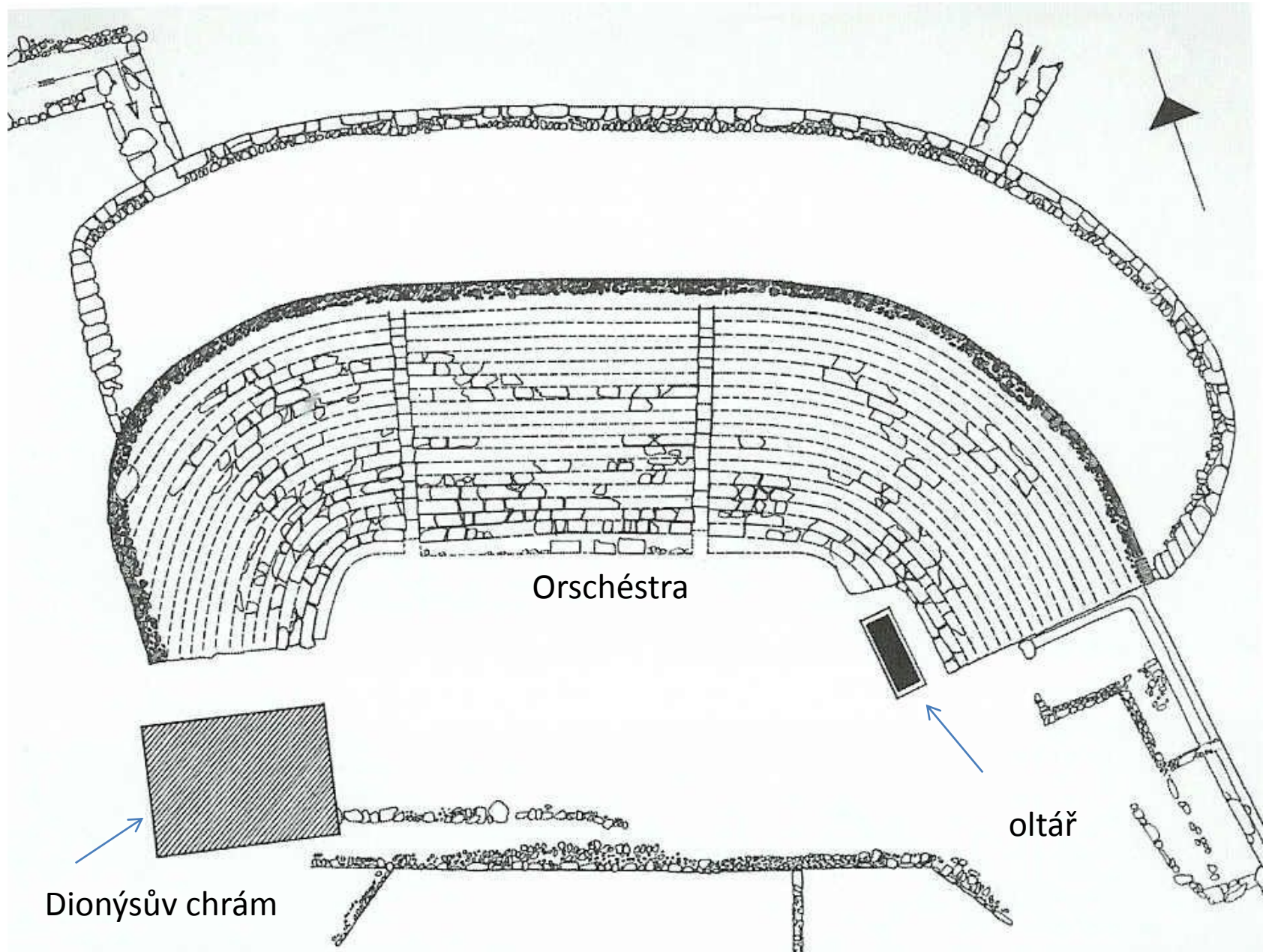

# Thorikos – model

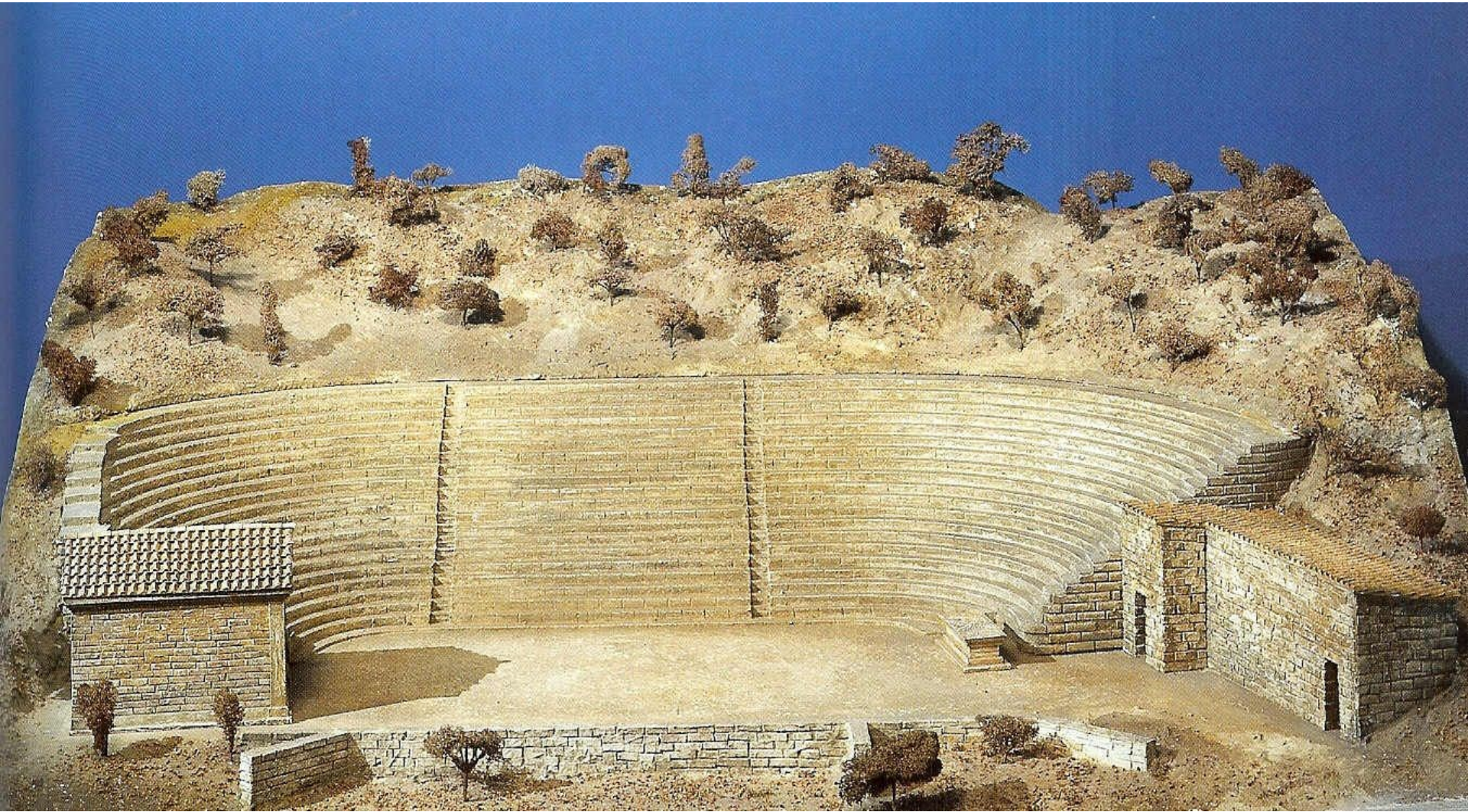

# Thorikos – současná podoba





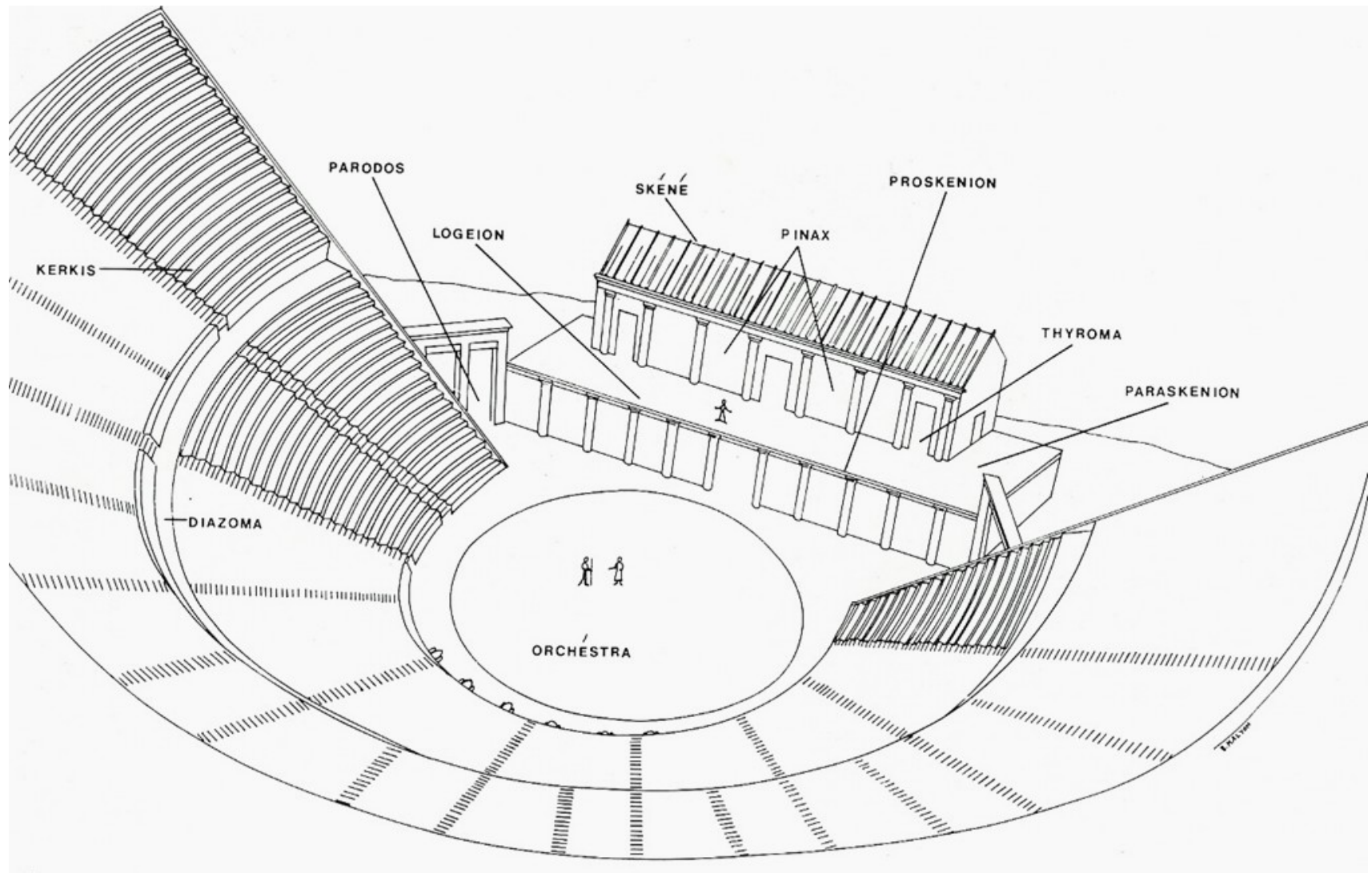

# Orchestra



Epidauros

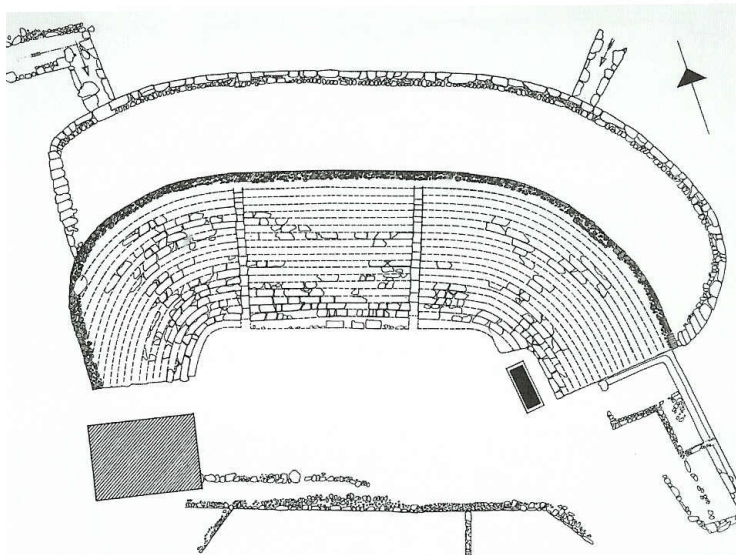

Thorikos

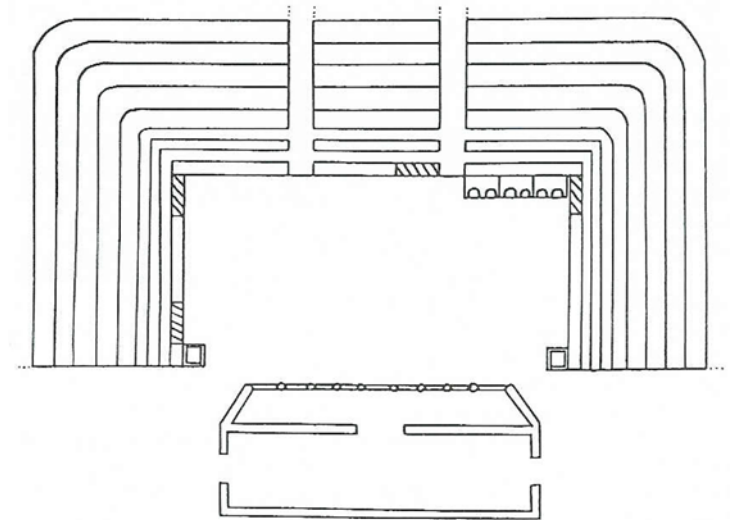

Euonymos

# Skene

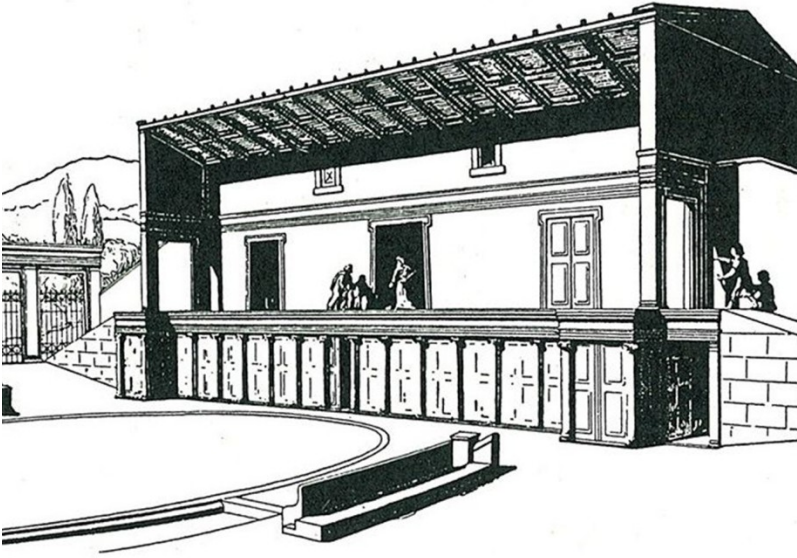

# Proskénion – Paraskenia

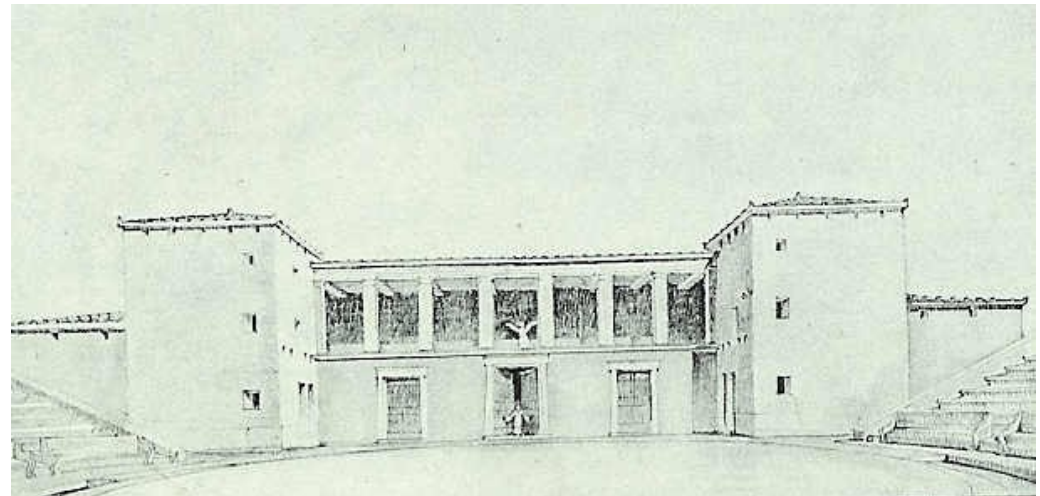
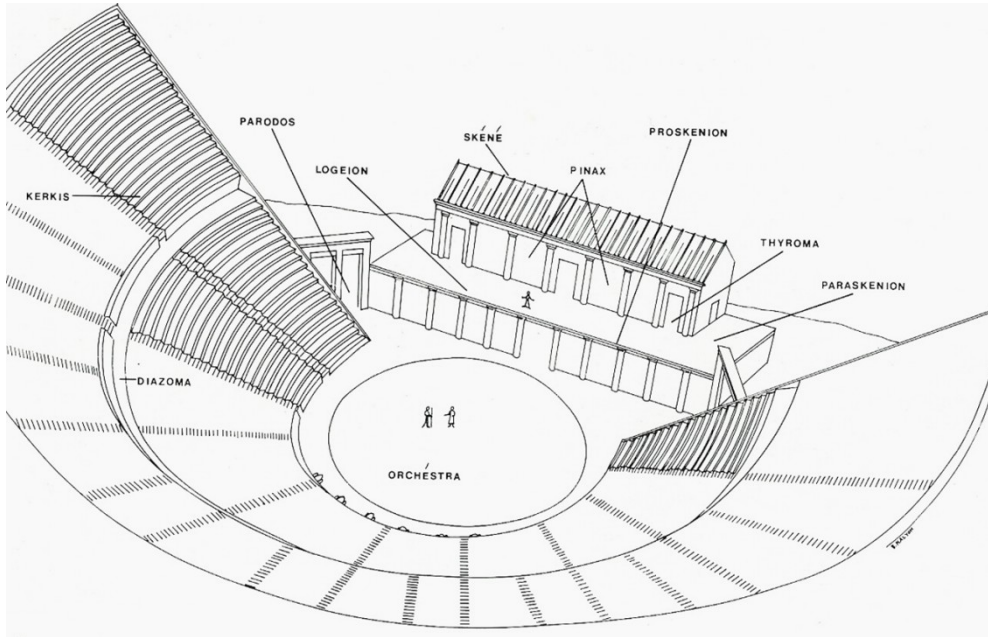

# Logeion

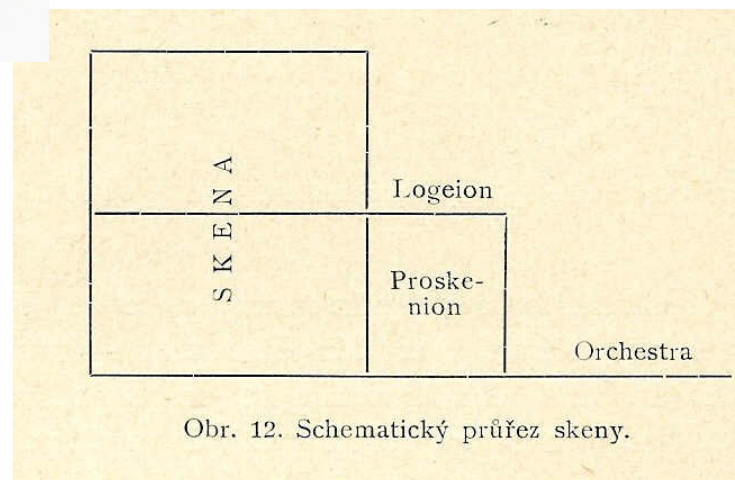
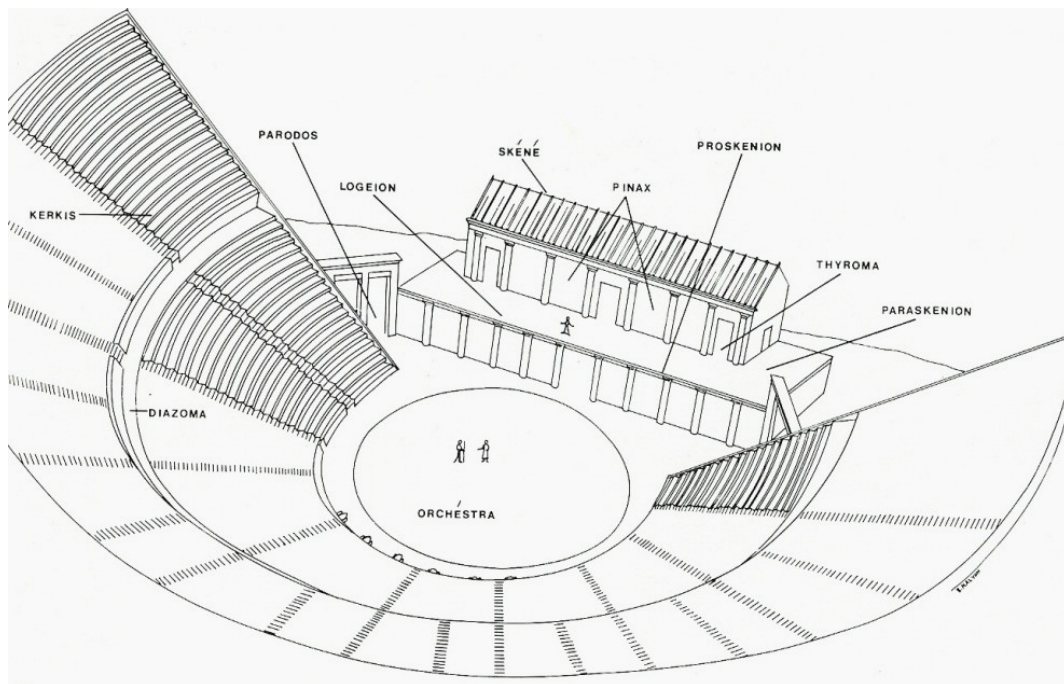

Obr. 12. Schematický průřez skeny.

# Eisodos

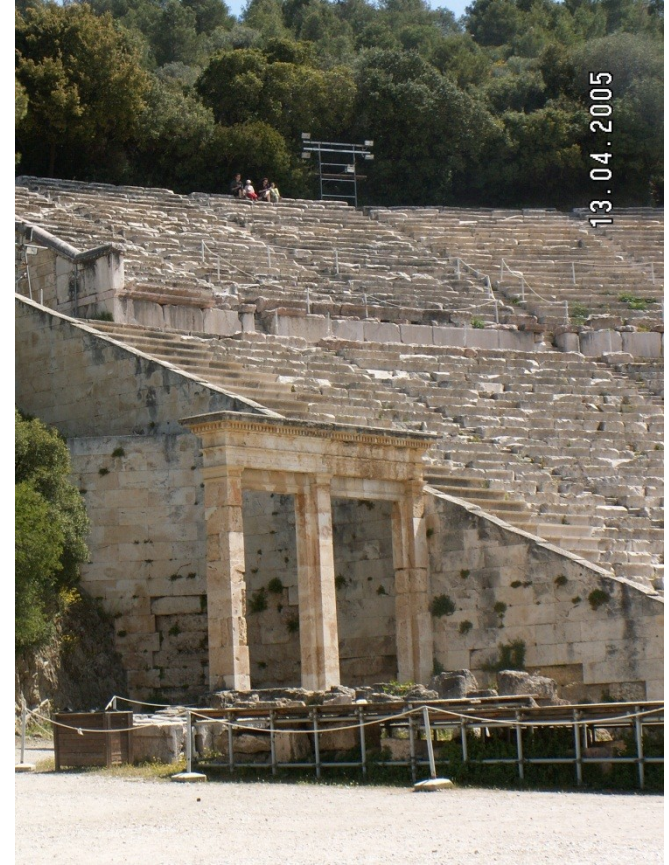

# Thymele

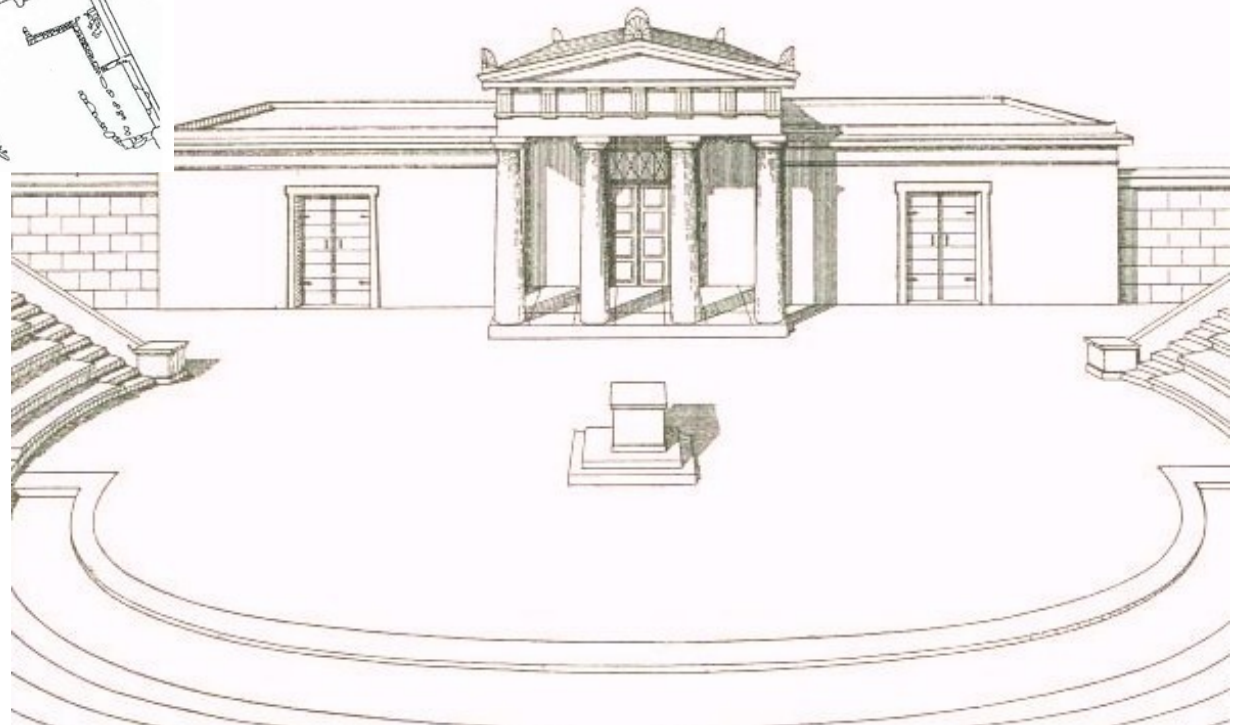
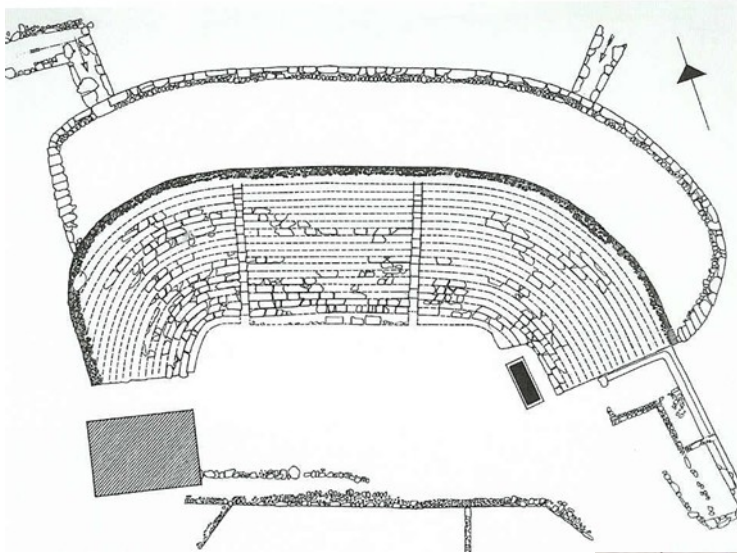

# Enkyklema

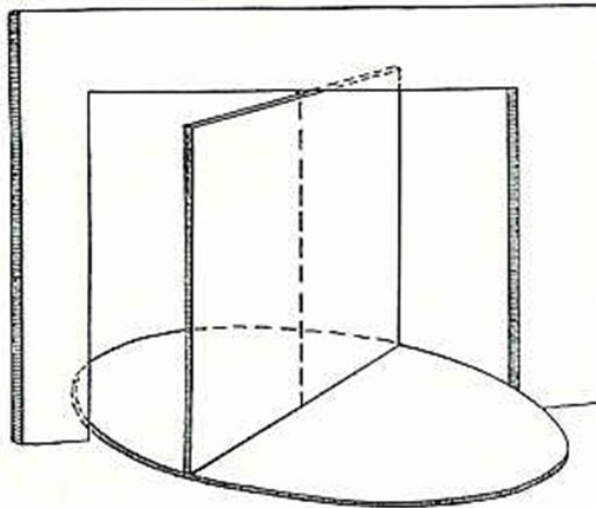
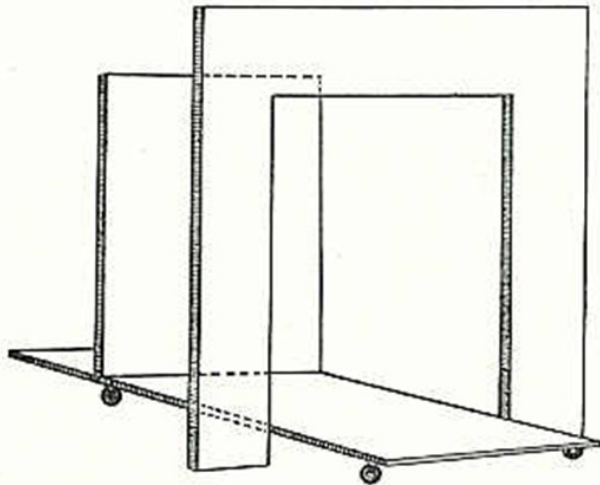
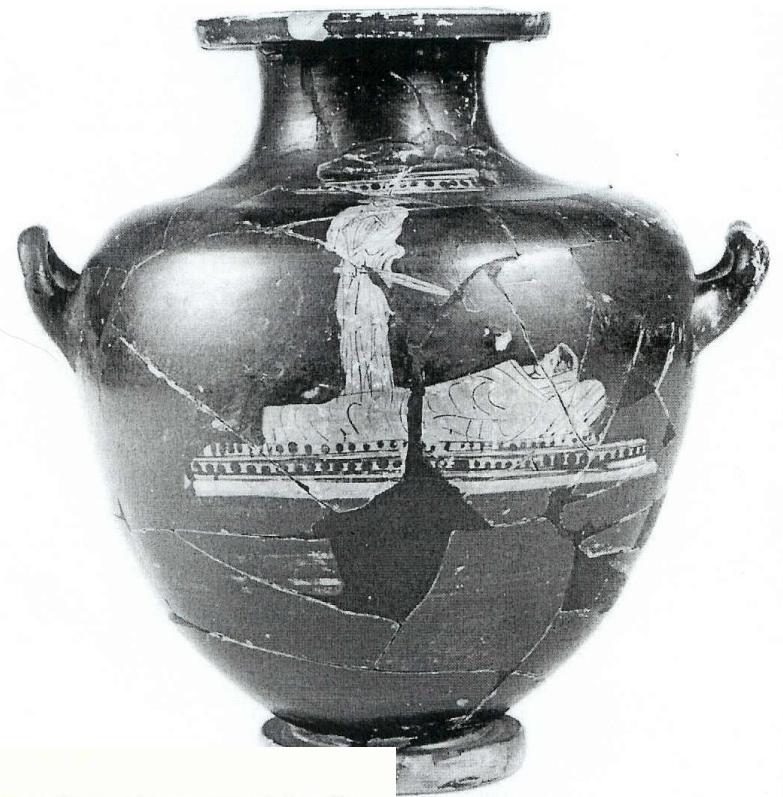
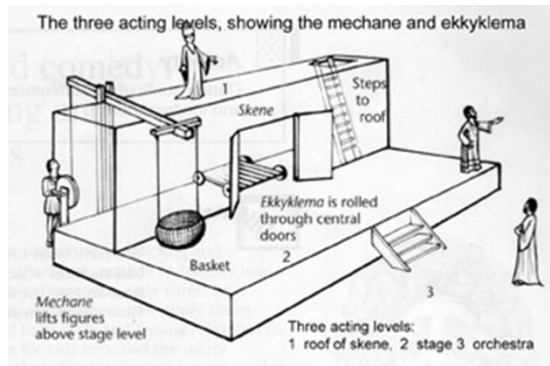



# Mechane

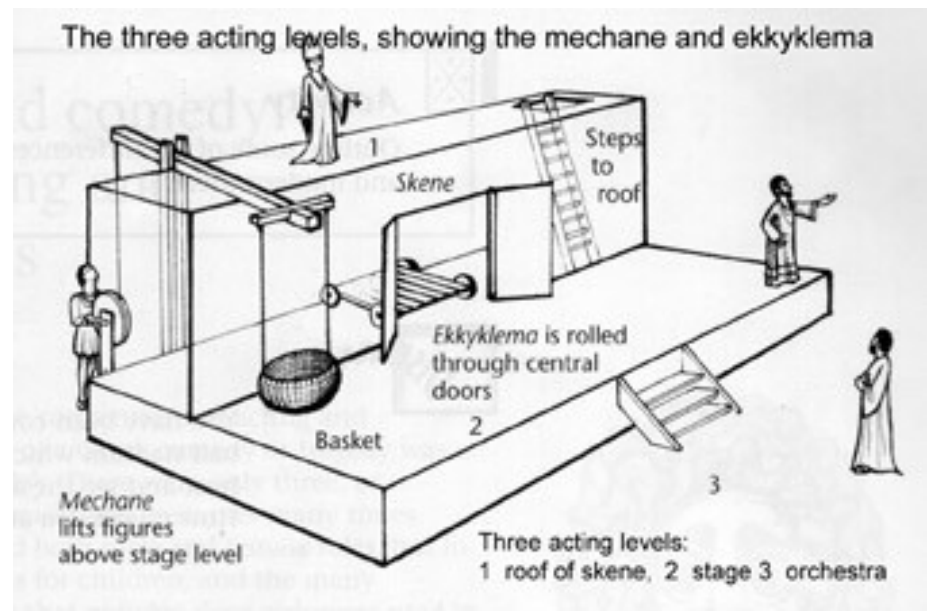
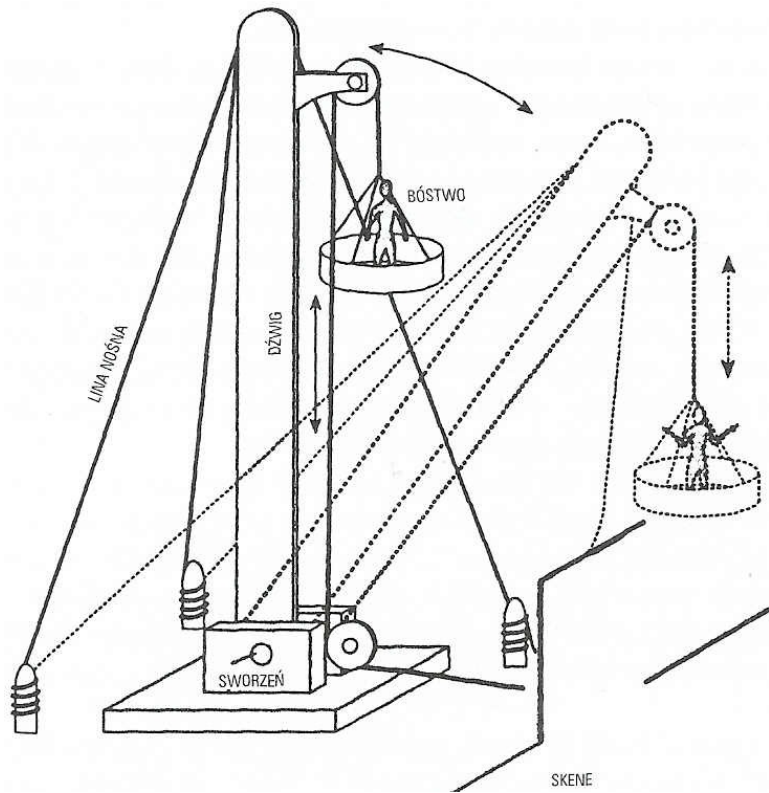



# Počátky divadla v Řecku

## MÝTUS

- Dionýsos
- Thespis

## HISTORIE

**Druhá polovina 6. stol. př. n. l.** divadlo jako součást Velkých Dionýsií

## TEORIE VZNIKU

- drómena
- dithyramb



# Struktura dramatu

## DIALOG X MONOLOG

## EPEISODIA X STASIMA

- **Trimetr iambický** (= šestistopý iamb): u-u-/u-u-/u-u-, např. „Byl pozdní večer, první máj“
- **Trochejský tetrametr** (= osmistopý trochej): -u-u-u-u-u-u-u-u, např. „Velké, širé, rodné lány“

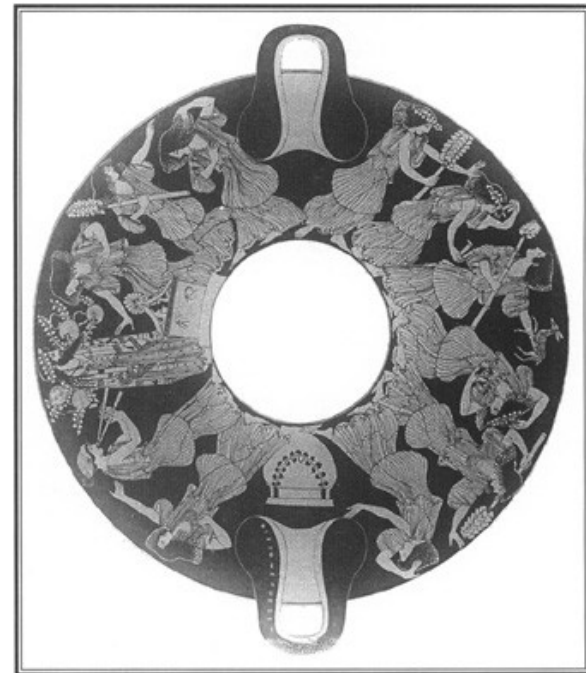
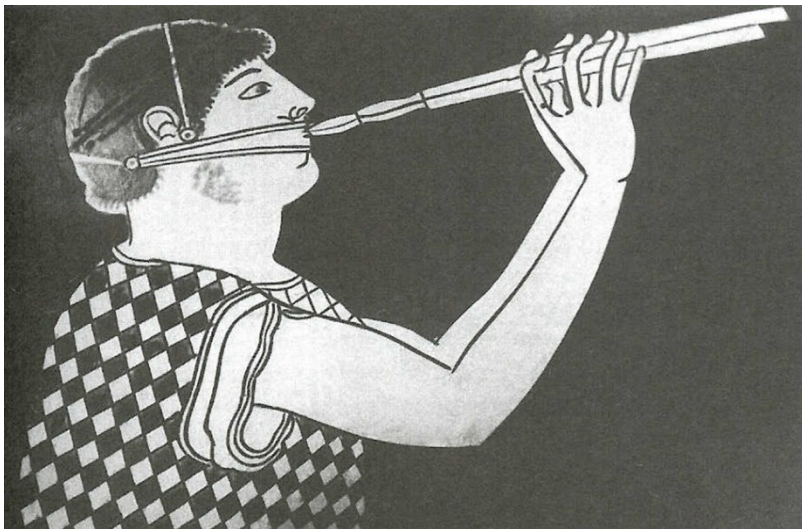

# PROLOG

## CHŮVA

Kéž neprolétla, plujíc v dálnou Kolchidu,  
lod' Argó nikdy jícnem temných Symplégad,  
kéž neskácel se nikdy v lesích pélijských  
smrk pod sekyrou aniž vesly ozbrojil  
kdy ruce reků, kteří **rouna zlatého**  
šli dobýt Péliovi! Pak by **Médeia,**  
**má paní,** nepřišla do zdí **Iólku**  
jsouc vzňata divou láskou k Iásonovi,  
a nemusela svěsti Péliových dcer,  
by usmrtily otce, ani v Korintě  
teď bydlit s chotěm, s dětmi. [...]

*Euripides: Medeia*

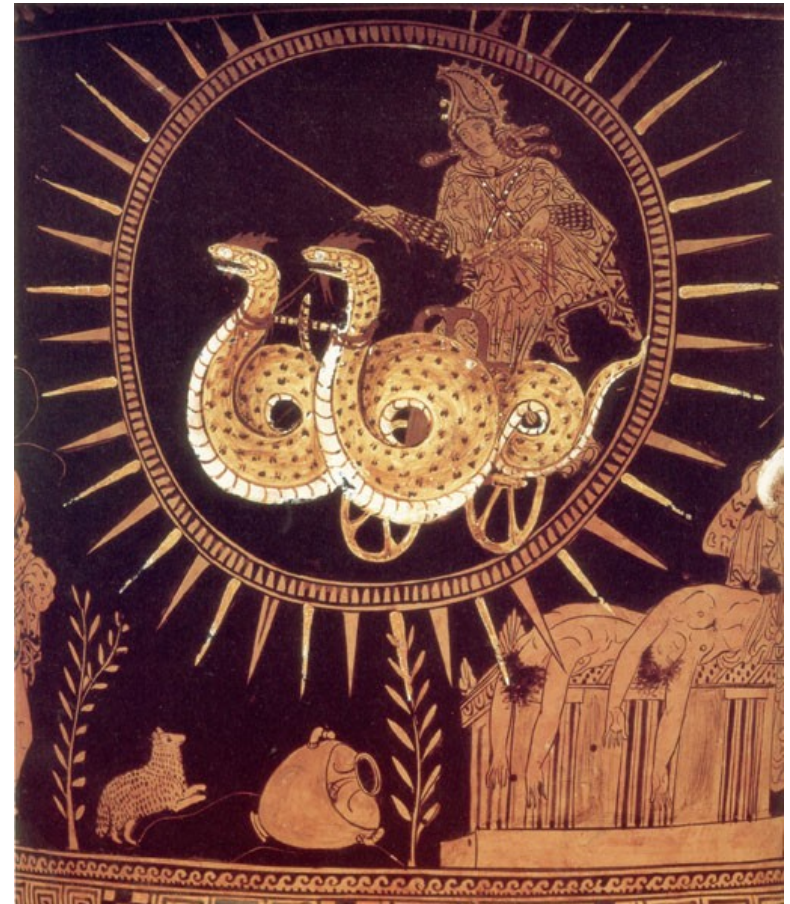

# STICHOMYTHIE

KREON

To vidíš jen ty sama z Thébanů!

ANTIGONA

I ti to zří, však mlčí před tebou.

KREON

A nestydíš se od nich lišiti?

ANTIGONA

Ctít bratra netřeba se stydět.

KREON

A ten, jež zabil, není bratr tvůj?

ANTIGONA

Je bratr můj, z těchž rodičů jak já!

KREON

Proč tedy prvního ctíš bezbožně?

ANTIGONA

V tom za pravdu ti nedá nebožtík!

KREON

Když jej jak bezbožníka stejně ctíš!

ANTIGONA

Ne otrok, nýbrž bratr zahynul!



*Sofokles: Antigona*

# ANAGNORIZE



Sofokles: *Oidipus král*



Aischylos: *Oresteia (Oběť na hrobě)*

# INTRADIALOGICKÉ SCÉNICKÉ POZNÁMKY

ORESTES

Tolik ho zbožňuješ? Jen se s ním peleš dál.  
V hrobě se na tvou věrnost může spolehnout.

KLYTAIMESTRA

Stůj, chlapče! Ty se, dítě, nestydíš  
před **tímhle prsem**, z kterého jsi tisíckrát  
sál v polospánku mléko? **Dívej se!**

Aischylos: *Oresteia (Oběť na hrobě)*

HIPPOLYTOS

Ne! Slyše řeč tak hroznou mlčet nemohu.

CHŮVA

Ó prosím při tvé krásnolokté pravici.

HIPPOLYTOS

**Vzdal ruku** aniž dotýkej se šatů mých!

CHŮVA

Ó jen mne nenič, **při tvých prosím kolenou.**

Euripides: *Hippolytos*



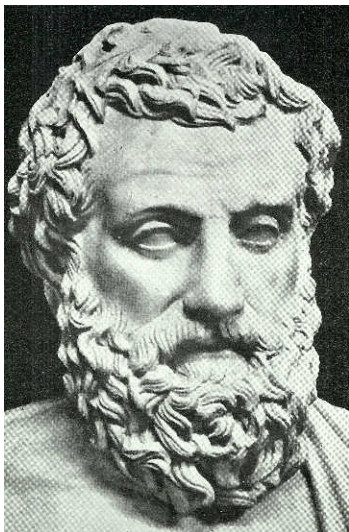

# Aischylos

- Zachováno 7 z předpokládaných 80 her; nejznámější:  
*Oresteia* (*Agamemnon*, *Oběť na hrobě*, *Usmířené bohyně*)
- Debutoval kolem r. 499/96, poprvé zvítězil r. 484
- Považován za otce řecké tragédie, protože zavedl druhého herce
- Psal tematicky spojené trilogie
- Miluje dramatické efekty, málo charakterizované postavy

# Sofoklés



- Zachováno 7 z předpokládaných 120 her: např. *Antigona*, *Oidipus král*, *Filoktetes*, *Aias*.
- Zavedl třetího herce
- Miláček athénskému publika
- Opustil psaní trilogií, psal jednotlivé tragédie s dokonale propracovanou výstavbou
- Zaměření na jednu postavu

# Euripidés

- Zachováno 17 z předpokládaných 90 her, např. *Medeia*, *Bakchantky*, *Hippolytos*, *Trójanky*
- Za života neúspěšný dramatik, po smrti milován a napodobován
- Novátor (hudba, sbor, počet postav, žánr)
- Zpracovával méně známé mýty
- Zajímá jej psychologie postav

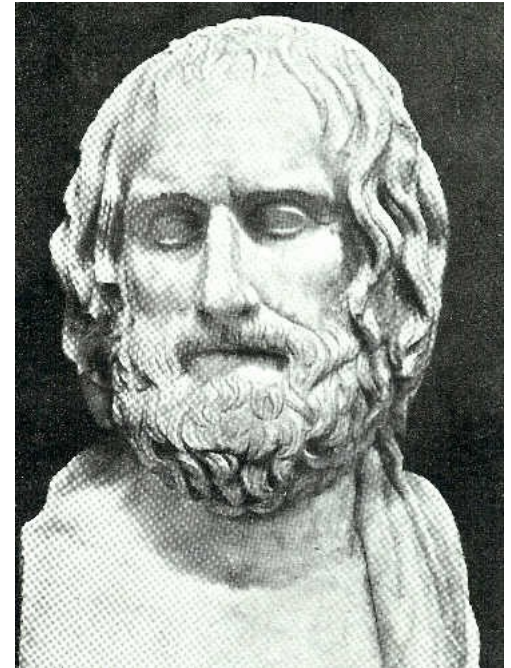

# Attická komedie

**Stará:** Aristofanes

**Střední**

**Nová:** Menandros



# Tematika **Aristofanových** komedií

- Není zachována žádná mytologická komedie
- Protiválečné komedie (*Mír, Acharňané, Lysistrata*)
- Politická satira (*Jezdci, Vosy*)
- Kritika (*Oblaka, Žáby, Ženy o Thesmoforiích*)
- Utopické komedie (*Ptáci, Ženský sněm*)
- Moralita (*Plútos*)



# Stavba staré komedie

- Střídání pasáží chóru s pasážemi určenými hercům
- *Parabasis*
- *Agón*



# Rituální a folklorní prvky

HRY	HIEROS GAMOS	FOKLORNÍ MOTIVY
<i>Acharňané</i>		Dikaiopolis křepčí na slavnosti
<i>Jezdci</i>		Omlazení Déma v kotli
<i>Vosy</i>		Hostina
<i>Mír</i>	Příprava svatby Trygaia a Úrody	Oběť, díkyvzdání
<i>Ptáci</i>	Pisthetairos dostane Divo žezlo a jeho dceru Basileiu za ženu	
<i>Lysistrata</i>		Hodování a oslava konce války
<i>Ženský sněm</i>		Hostina

# Satyrská hra

EURIPIDES: *Kyklops*

SOFOKLES: *Slídiči* (fragment)







# Konec velké éry

- Změny v produkci
- Staví se divadlo jako architektura (Epidaurus)
- Teoretikové reflektují divadlo (Aristoteles)

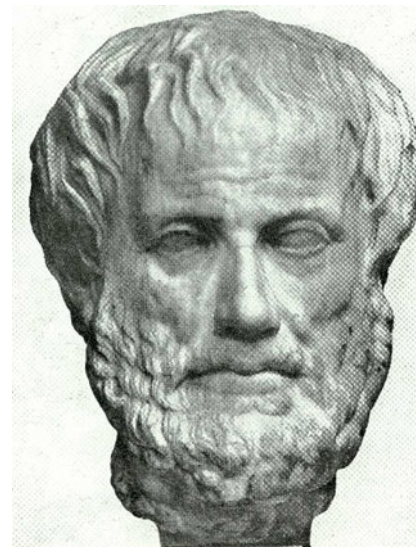

# Nová attická komedie – Menandros

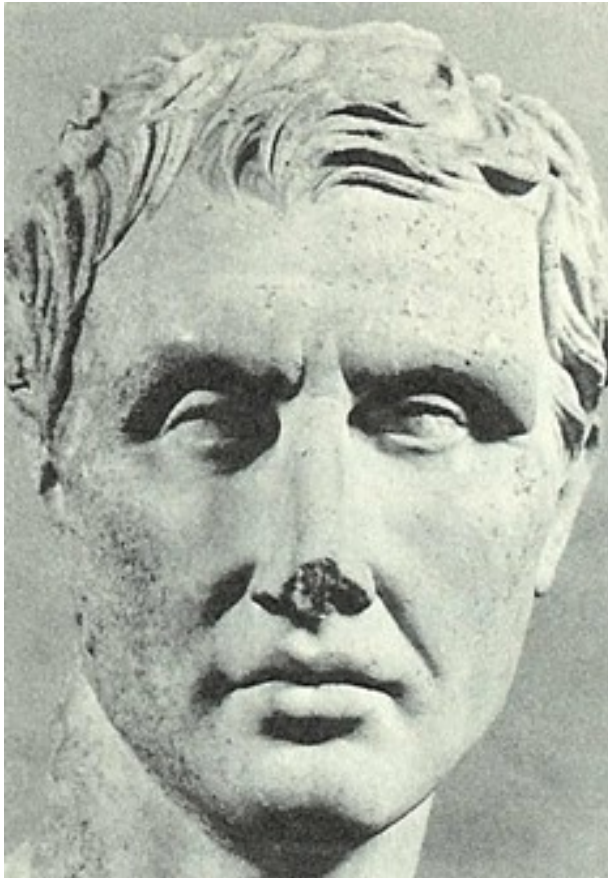



# Prameny

- literární
  - texty dramát
  - zlomky textů
  - teoretické spisy: Aristoteles (*Poetika*), Vitruvius (*De architectura*)
  - antické životopisy
  - jiné texty (např. gramatiky)

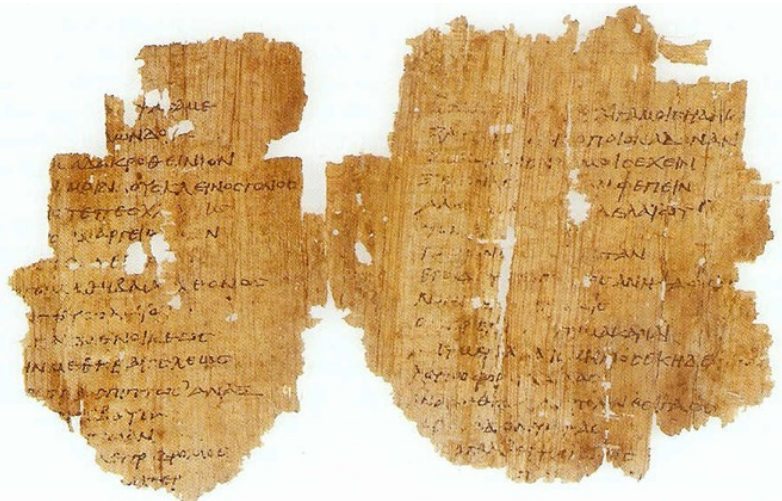
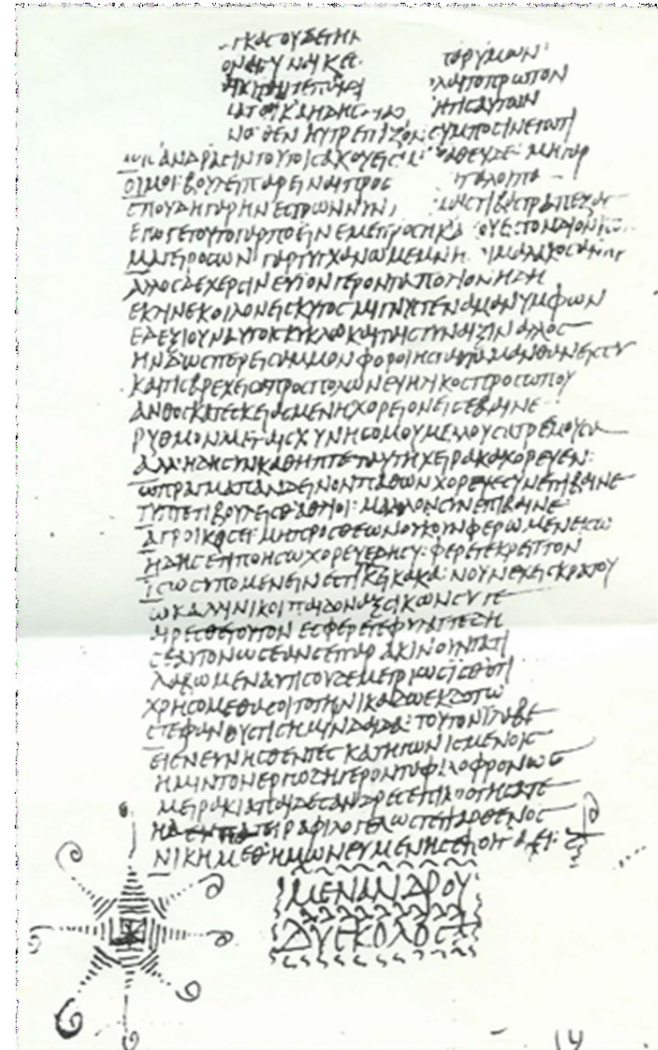

# Dochování textů

## AISCHYLOS

- Ztraceno
- Dochováno

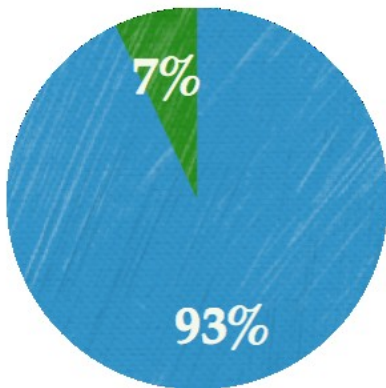

Dochováno 7  
(82–90 her)

## SOFOKLÉS

- Ztraceno
- Dochováno

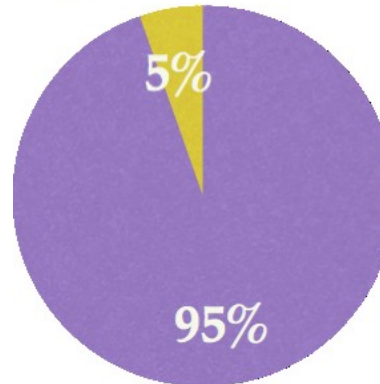

Dochováno 7  
(123 her  
podle *Súdy*)

## EURÍPIDÉS

- Dochováno
- Ztraceno

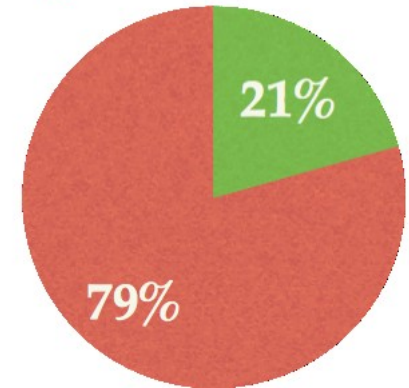

Dochováno 17  
+ jedna sporná  
+ satyrské drama *Kyklóps*  
(92 her)

Známo 46 jmen dalších tragiků, kteří dohromady napsali kolem 600 her.  
Zachovaný fragment představuje tedy přibližně **3,5 % někdejšího celku.**

- archeologické
  - divadla *in situ*
  - vázy
  - reliéfy
  - nápisy – didaskalie:
    - v užším smyslu *Inscriptiones Graecae* II, 2319–23, v širším i *Fasti a Nikai*



*Didascalia, Plate 62, Athenian Agora, 364/3 BC.*



*Greek votive relief from Piraeus of actors holding their masks to make offerings to Dionysus, the National Archaeological Museum in Athens.*