

# ZRALOST PRO ŠKOLU

PhDr. Jarmila Burešová

# ZRALOST PRO ŠKOLU

**Takový stupeň vývoje tělesných a duševních vlastností dítěte, který je nutným předpokladem úspěšného zvládnutí požadavků kladených školou.**

Předpokladem je

- připravenost k přijetí úkolu
- rozlišení hry a práce
- vytrvalý způsob práce
- nezávislost na ustavičné péči rodiny

# POZOR, NEZAMĚŇOVAT POJMY

- **ŠKOLNÍ ZRALOST** – výsledek tělesného a duševního dozrání dítěte, vnějšími zásahy můžeme podpořit, ale ne výrazně urychlit
  
- **ŠKOLNÍ PŘIPRAVENOST** – výsledek záměrného i nezáměrného působení podnětného prostředí na dítě, podmínkou úspěchu je ale dostatečná zralost dítěte

# ZRALOST PRO ŠKOLU

- ❑ **Biologická**
- ❑ **Kognitivní**
- ❑ **Osobnostní**
- ✓ **Sociální**
- ✓ **Emocionální**
- ✓ **Volní**

# Zralost biologická, fyzická

Proběhla **první tvarová proměna**

- posun proporcí, protažení končetin (Filipinská míra), ztráta zaoblenosti, delší krk,
- osifikace končetin, začátek výměny dentice  
(proces trvá asi rok, u děvčat probíhá dříve)

Předškolák měří 110 – 120 cm,

váží 17 – 25 kg

# Zralost duševní práce schopnosti

- **schopnost záměrné koncentrace pozornosti**  
(soustředit se na úkol – i nepříliš zajímavý)
- **odolnost vůči rušivým vlivům** vnějším i vnitřním
- **odolnost vůči únavě**
- předpoklady pro vytváření pracovních návyků

*Nezralost v práce schopnosti je častým důvodem pro odklad školní docházky!*

## Zralost poznávacích funkcí (kognitivní) VNÍMÁNÍ

- **Diferencované vnímání** - přechod od celostního k analytickému pojetí, vnímání je ale dosud nepřesné, je doplňováno fantastickou syntézou.
- Postupně se zvyšuje **objektivita vnímání**, převaha respektování formy před barvou.
- **Dostatečně vyzrálá sluchová a zraková analýza, syntéza a diferenciac**e – nutná podmínka pro zvládnutí výuky čtení a psaní

# Zralost poznávacích funkcí (kognitivní) MYŠLENÍ

- **Chápání vztahů** mezi věcmi (prostorové vztahy, podřazenost a nadřazenost, odlišnost a podobnost).
- **Rozvoj analytického myšlení**, tj. schopnosti postihu podstatných znaků a vztahů mezi jevy.
- Rozumový přístup ke skutečnosti, relativní **oslabení významu fantazie**.
- **Zájem o nové poznatky**.
- **Schopnost chápání a užívání symbolů** jako předpoklad pro zvládnutí trivia.



# Zralost poznávacích funkcí (kognitivní) ZÁKLADNÍ POČETNÍ PŘEDSTAVY

- Jmenuje číselnou řadu do 5 (10)
- Dokáže odpočítávat předměty
- Chápe a používá základní pojmy označující množství, velikost, pořadí (hodně-málo, více-méně-stejně, větší-menší-stejný, první-poslední-prostřední)

## Zralost poznávacích funkcí (kognitivní) PROSTOROVÁ A PRAVO-LEVÁ ORIENTACE

- Chápe a používá základní pojmy označující polohu v prostoru a prostorové vztahy (nahore-dole, vpředu-vzadu, před-za, uprostřed, uvnitř-venku)
- Začíná rozlišovat vpravo-vlevo (nejprve na sobě, pak na ploše, nakonec na jiném člověku)

# Zralost poznávacích funkcí (kognitivní) ŘEČ

- **Ovládá odposlouchanou hovorovou řeč.**
- Vyjadřuje se v celých větách.
- Celkem samostatně, plynule vypráví svoji zkušenost, zážitek.
- **Důležité je navození správné výslovnosti.**

# Zralost poznávacích funkcí (kognitivní) ZNALOSTI

- Zná své jméno, věk, adresu.
- Dobře se orientuje ve svém okolí.
- Zná přírodu, názvy zvířat, květin, stromů.
- Zná názvy a účel některých běžných materiálů a nástrojů.
- Rozlišuje barvy, vůně, chutě, zvuky.

# GRAFOMOTORIKA

- **Dostatečný rozvoj jemné motoriky a grafomotoriky ruky.**
- **Vizuomotorická koordinace** - ruka by měla být dostatečně obratná, aby pracovala v souladu se zrakem.
- Dítě by mělo umět **správně držet tužku i křídou** a mělo by být určeno, kterou rukou bude psát.

# KRESBA

**Kresba** je v tomto období projevem vyspělosti (ukazuje, do jaké míry se dovede objektivně dívat na svět – kreslí, co ví), ale odráží také úroveň rozvoje grafomotoriky.

Předškolák by měl zvládnout

- změnu směru čáry (zuby pily, domeček ...)
- kličky (dolní, horní)
- napodobení geometrických tvarů
- kresbu lidské postavy (alespoň hlava s obličejem, trup, končetiny)

## Zralost osobnostní - emocionální

- Dostatečná **emocionální stabilita**, méně impulzivních reakcí (sebeovládání)
- Využití citové kapacity při motivování školního zaměstnání
- Dokáže bez pocitů úzkosti a křivdy **snést odloučení** od rodičů a domova, od svých věcí, dosavadních návyků ...

## Zralost osobnostní - sociální

- Dítě má **potřebu stýkat se s ostatními dětmi** a podřizovat se zájmům a konvencím dětských skupin.
- Má schopnost **převzít sociální roli školáka** v sociální situaci školního vyučování, kdy je srovnáváno s vrstevníky, hodnoceno, kritizováno, musí se vyrovnat i s nezdary.
- Dokáže **přijímat vedení „cizích“ osob**, podřizovat se příkazům, navazovat přiměřený kontakt – netykat, mít přirozený respekt, ale nebát se.



## Zralost osobnostní - volní

- Dítě má **zájem o zaměstnání s cílem** (těžiště je ve výsledku, kterého lze dosáhnout jen usilovnou činností)
- Dokáže dělat i věci, které ho moc nebaví (samozřejmě ne moc dlouho).
- Dokáže práci začít, vytrvat u ní určitou dobu a dokončit ji.

# Legislativní rámec

- V ČR je zákonem stanovena **povinná školní docházka** pro dítě, které dovrší 6 let do 31.8. daného roku.
- **V dubnu probíhají zápisy** budoucích prvňáčků.
- Rodiče mohou do 31.5. požádat ředitele školy o roční **odklad**, písemnou **žádost doloží doporučením školského poradenského zařízení a lékaře.**

## Legislativní rámec

- Pokud dítě po nástupu do školy evidentně není zralé na výuku, může ředitel školy po dohodě s rodiči poskytnout **dodatečný odklad školní docházky** (do 31.1.).
- Teoreticky může jít o dítě, které jeden odklad už mělo.
- Dítě musí zahájit školní docházku nejpozději v 8 letech.

## Legislativní rámec

Dítě s odloženou školní docházkou by mělo navštěvovat

- **Mateřskou školu** nebo
- **Přípravnou třídu základní školy** (nutné je doporučení PPP nebo SPC)

## **Vyšetření školní zralosti v PPP zahrnuje:**

**Posouzení zralosti dítěte** v jednotlivých oblastech a jeho připravenosti pro školu.

**Doporučení**, ve kterých oblastech je třeba podpořit rozvoj dítěte doma a v MŠ.

Další doporučení:

- Edukativně stimulační skupinky (v MŠ, ZŠ, PPP)
- individuální stimulace v PPP
- logopedická péče.

# Záznamový arch k vyšetření předškoláka (PPP Brno)

Záznamový arch předškoláka	
Jméno a příjmení :	Datum :
Datum narození :	Psycholog :
Národnost, rodná řeč :	Věk :

**Důvod vyšetření, postoj rodičů k zahájení školní docházky, návrh MŠ :**

**Vyšetření :** na doporučení MŠ - na doporučení lékaře - na žádost rodičů  
**Chování v MŠ :** dobrá adaptace - ztížená adaptace - chování bez problémů - problémy v chování  
jiné :

**Nápadnosti v anamnéze :** **Zdravotní stav :**

---

**Somatický vzhled :** drobná konstituce ( kg / cm) - fyzicky odpovídá věku - působí starším dojmem - sklon k nadváze

**Kontakt :** spontánní - s ostychem - nesmělost - bez zábran a odstupů - úzkostný - oční kontakt dobrý/slabý  
adaptace bez nápadnosti - rychlá adaptace - adaptace pozvolná - pasivita - zvýšená aktivity

**Separace :** bez obtíží - delší doba adaptace - separace se nedaří

**Chování v průběhu vyšetření :** klidné - mírný neklid - výrazný neklid - neklid až ke konci vyšetření  
*nápadnosti v chování :* *projevy psychické tenze :* ano - ne

**Práceschopnost :** *psychomotorické tempo :* zrychlené - přiměřené - pomalejší - nerovnoměrné  
*výkonová motivace :* úkoly řeší se zájmem - snaží se o dobrý výkon  
snaží se, pokud ho úkol zajímá  
preferuje vlastní aktivity  
podílí se, na výsledku mu ale příliš nezáleží

*pozornost :* soustředěná - oscilující - mírně rozptýlená - snadno odklonitelná - snadná unavitelnost  
krátkodobá - dlouhodobá

*spolupráce :* aktivní / pasivní - samostatnost / nesamostatnost - nutnost stimulace (zpětná vazba)  
nutnost vedení - s nadšením - zbrkllost - výkyvy ve výkonnosti - nejistota

**Řeč :** *výslovnost :* *řečový projev :* komunikativní - sdílný - zamklý  
*artikulační obratnost :* paroplavba, autosprávkárna jednoslovné odpovědi  
*specifické asimilace :* sušené švestky, žáci cvičí ve cvičkách nepřilehavé odpovědi  
*agramatismy :* překotná mluva - pomalá mluva  
*slovní zásoba :* bohatá - průměrná - chudá dětská intonace - monotónnost  
*porozumění :* zadržávání - latence  
*logopedie :* ano - ne bez nápadnosti

**Grafomotorika :** *úchop tužky :* správný - nesprávný - křečovitý - silný tlak - úchop střídá  
pravá ruka - levá ruka - ruce střídá  
*obratnost :* obratnost průměrná - mírná neobratnost - výrazná neobratnost  
*spontánní kresba :*  
*figurální kresba :*  
*Kern - Jirásek test :* nápodoba tiskacího písma  
nápodoba geometrických obrazců  
nápodoba psacího písma  
puntíky

**Lateralita :**

**Prostorové vnímání :** nahore - dole - vpředu - vzadu - vpravo - vlevo  
orientace na formátu - orientace na vlastní osobě

**Orientace v datech :** jméno - věk - bydliště - rodina

**Rozumové schopnosti :**

**Barvy :** pojmenuje barvy včetně doplňkových - pojmenuje pouze základní barvy  
pozná barvy, ale nepojmenuje - třídí podle barvy  
světlý / tmavý : pojmy aktivně používá - rozpozná, ale nepojmenuje

**Zraková percepce :** Reverzni test (počet chyb) -  
po záchviku pracuje samostatně - pracuje po řádcích - pracuje nesystematicky - nutně ukazovat  
požaduje zpětnou vazbu - oscilace pozornosti - výrazná nejistota - pracuje s jistotou  
analýza - syntéza (viz. PDW)

**Sluchová percepce :** *rytmizace* : máma - táta - pes - kolotoč - obrázek určí počet slabik / neurčí  
*diferenciace* : truf - traf, klaš - klaš, slem - slek, bram - pram  
drem - drem, nýst - níst, zlní - zlní, štím - štým  
*analýza (násluchová hláška)* : oko, opice, Ondra - sova, strašidlo, sýr  
máma, medvěd, myš - dům, drak, dárek - táta, trhat, tele  
*analýza (poslední hláška)* : mlf, pes, hůl  
*rozklad kratšího slova* : má, pes

**Početní představy :** jmenuje číselnou řadu do .....  
*odpočítávání předmětů* : zvládá v oboru do ..... / nezvládá  
*předmatické pojmy* chápe / aktivně používá: více - méně, větší - menší, hodně - málo, stejný  
první - poslední - prostřední  
*tvary* : kolečko - čtverec - trojúhelník - obdélník (aktivně / pasivně)

**Závěr vyšetření :** zralé / způsobilé k zahájení školní docházky  
celková nezralost  
předškolní psychická struktura  
nezralost pracovních schopností  
rozumová nezralost  
emoční nezralost / sociální nezralost  
percepční nezralost - sluchová / zraková / v prostorovém vnímání  
nedostatky v grafomotorice / vizuomotorice / početních představách  
řeč

**Doporučení :** zahájení školní docházky - 1.ročník ZŠ  
zahájení školní docházky - speciální vzdělávání  
zahájení školní docházky - třída pro děti s vadami řeči  
odklad školní docházky o jeden rok - dodatečný odklad školní docházky  
přípravný ročník  
předčasný nástup : doporučen - nedoporučen



**Další doporučení :** ESS v MŠ / v PPP - logopedie - neurologie - individuální spec. ped.péče v PPP  
rozvoj grafomotoriky / úchop tužky  
rozvoj sluchové percepce / zrakové percepce / prostorového vnímání / početních představ  
rozvoj řeči / slovní zásoba a vyjadřování  
rozvoj pracovních schopností  
docházka do MŠ

Kontrola před zahájením školní docházky : ano - ne  
Rodiče byli seznámeni s výsledky vyšetření, se závěry : souhlasí - nesouhlasí

# Orientační test zralosti pro školu (Kern-Jirásek)

Jméno	narození	Datum vyšetření
Adresa rodičů		
Mateřská škola	ZŠ	
Sem nakresli pána	CIS YL EM	
	Sem kytku nebo auto	

Tady jsou obrázky. Nakresli je také.

		
---	--	---



levou rukou

Zkus to nakreslit

pravou rukou

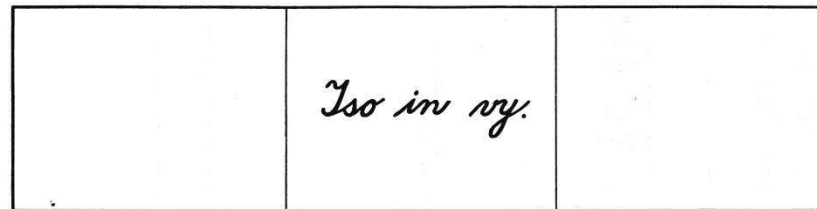

levou rukou

a teď tyhle puntiky

pravou rukou

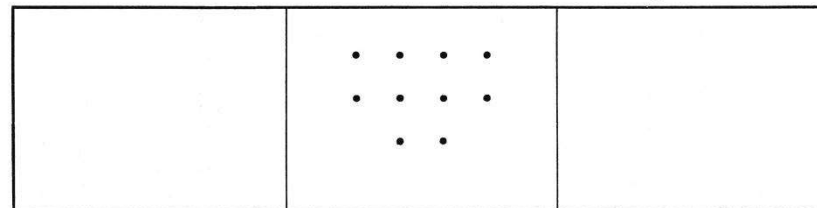

Podle: Doc. PhDr. Jaroslava Jirásko, CSc.: Orientační test školní zralosti.

# Zkouška laterality (Matějček-Žlab)

T-116

## ZKOUŠKA LATERALITY MŽ Odpovědní arch

Jméno:	Datum narození:	Věk:
Horní končetiny: $DxQ = \frac{P+A/2}{N} \times 100 =$		Typ laterality (horní končetiny a oka):
Datum vyšetření:		Vyšetřil:

	P	L	A	Poznámka
<b>Horní končetiny</b>				
1. Korálky do lahvičky				
2. Zasouvání kuliček				
3. Klíč do zámku				
4. Míček do krabičky				
5. Jakou máš sílu!				
6. Stlač mi ruce k zemi!				
7. Sáhni si na ucho, na nos atd.!				
8. Jak nejvýš dosáhneš!				
9. Tleskání				
10. Jehla a nit				
<b>Náhradní zkoušky</b>				
11. Mnutí rukou				
12. Strouhání mrkvičku				
<b>Oči</b>				
1. Manoptoskop				
2. Kulátko				

# Reverzní test (Edfeldt)

T-1  
TZ

REVERZNÝ TEST

PRÍEZVISKO A MENO PŘÍJMENÍ A JMÉNO		DÁTUM NAR. DATUM NAR.		VEK VEK
BYDLISKO BYDLIŠTĚ		DÁTUM VŠETR. DATUM VŠETR.		
HS	CHYBY	ČAS	VS	
POZNÁMKY				

PRÍKLADY - PŘÍKLADY

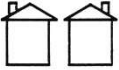
h h	q q
	d d
f f	z z

© PSYKOLOGIFÖRLAGET AB, SWEDEN, 1954  
© PSYCHODIAGNOSTIKA, spoločnosť s r.o., Bratislava, 1992

# Ukázka části diagnostické baterie dib (PPP Brno)

Jméno dítěte:	Pohlaví:	MŠ:
Datum:	Exam:	

## Zraková diferenciacie

	body
1 Pozná obrázek v řadě lišící se polohou vpravo - vlevo	
2 Pozná obrázek v řadě lišící se polohou vpravo - vlevo	
3 Odliší shodné a neshodné dvojice	
4 Odliší shodné a neshodné dvojice	

## Vnímání prostoru

	body
1 Vyber si hračku a dej ji nahoru do police	
2 Vyber si hračku a dej ji dolů do police	
3 Vyber si hračku a dej ji do některé police doprostřed	
4 Vyber si hračku a dej ji do některé police vlevo	
5 Vyber si hračku a dej ji do některé police vpravo	
6 Kde je hračka? ...nahore	
7 Kde je hračka? ...dole	
8 Kde je hračka? ...vlevo	
9 Kde je hračka? ...vpravo	
10 Dej hračku vpravo nahoru	
11 Dej hračku vlevo dolů	
12 Dej hračku vpravo dolů	
13 Dej hračku vlevo nahoru	
14 Kde je ...? ...vpravo nahore	
15 Kde je ...? ...vlevo dole	
16 Kde je ...? ...vpravo uprostřed	
17 Kde je ...? ...vlevo uprostřed	
18 Dej ... na první místo v řadě	
19 Dej ... na poslední místo v řadě	
20 Dej ... doprostřed řady	
21 Na kterém místě je ...? ...na prvním	
22 Na kterém místě je ...? ...na posledním	
23 Co je hned před ...?	
24 Co je hned za ...?	
25 Co je mezi ...?	

# zrakové rozlišování

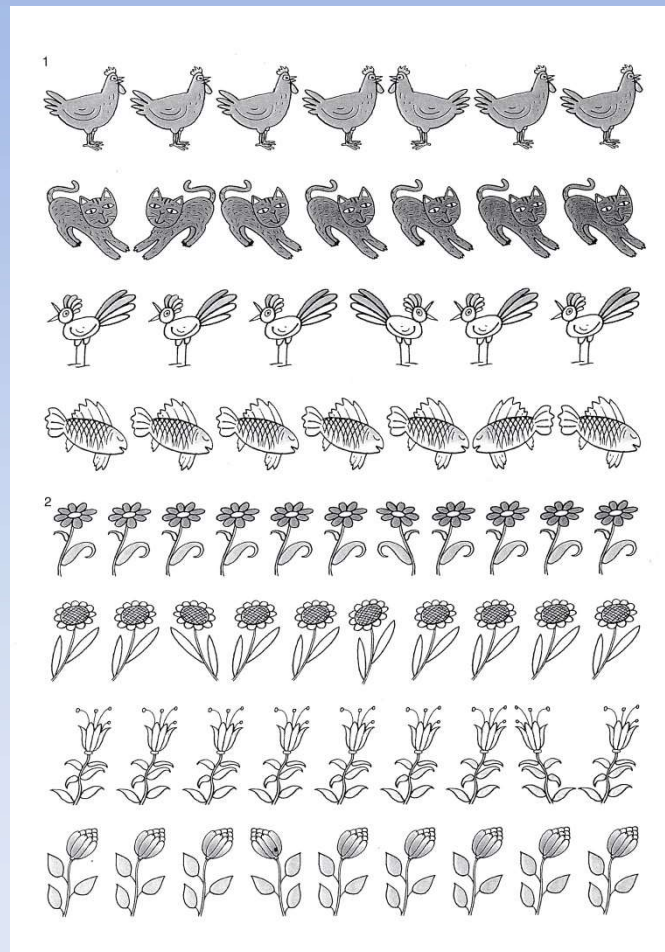

# zrkové rozlišování

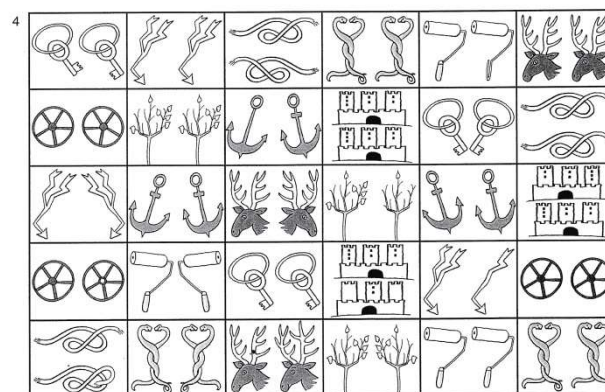
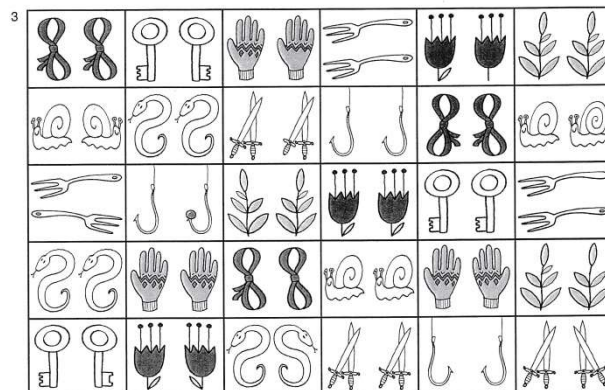

# dib

## Řazení M1

	body
1 Seřadí pět komínů podle velikosti	
2 Ukáže nejmenší, největší	
3 Pojmenuje nejmenší, největší	

## Třídění M2

	body
4 Co do skupiny nepatří - žlutý kruh	
5 Co do skupiny nepatří - malý čtverec	
6 Co do skupiny nepatří - velký obdélník	
7 Co do skupiny nepatří - čtverec	
8 Co do skupiny nepatří - velký červený čtverec	
9 Co do skupiny nepatří - malý žlutý čtverec	

## Porovnávání, množství

	body
10 Jmenuje číselnou řadu do 10	
11 Jmenuje číselnou řadu do 11 a více	
12 Kolik se narodilo kuřat? <b>M3</b>	
13 Ve které králikárně se narodilo více králíčků? <b>M5a, M5b</b>	
14 Ve které králikárně se narodilo méně králíčků? <b>M6a, M6b</b>	
15 Dej do řady tolik kořat, aby jich bylo stejně <b>M7a, M7b</b>	
16 O jedno kotě více <b>M1a, M7b</b>	
17 O jedno kotě méně <b>M7a, M7b</b>	
18 Méně, více, stejně při odlišné velikosti a uspořádání prvků <b>M10a</b>	
19 Méně, více, stejně při odlišné velikosti a uspořádání prvků <b>M10b</b>	
20 Méně, více, stejně při odlišné velikosti a uspořádání prvků <b>M10c</b>	
21 Méně, více, stejně při odlišné velikosti a uspořádání prvků <b>M10d</b>	
22 Méně, více, stejně při odlišné velikosti a uspořádání prvků <b>M10e</b>	
23 Dopočet. Kolik štěňat se schovalo? <b>M11b</b>	
24 Dopočet. Kolik štěňat se schovalo? <b>M11c</b>	
25 Dopočet. Kolik kůzlat se schovalo? <b>M12b</b>	
26 Dopočet. Kolik kůzlat se schovalo? <b>M12c</b>	
27 Dopočet. Kolik jehňat se schovalo? <b>M13b</b>	
28 Dopočet. Kolik jehňat se schovalo? <b>M13c</b>	

# řazení





# třídění

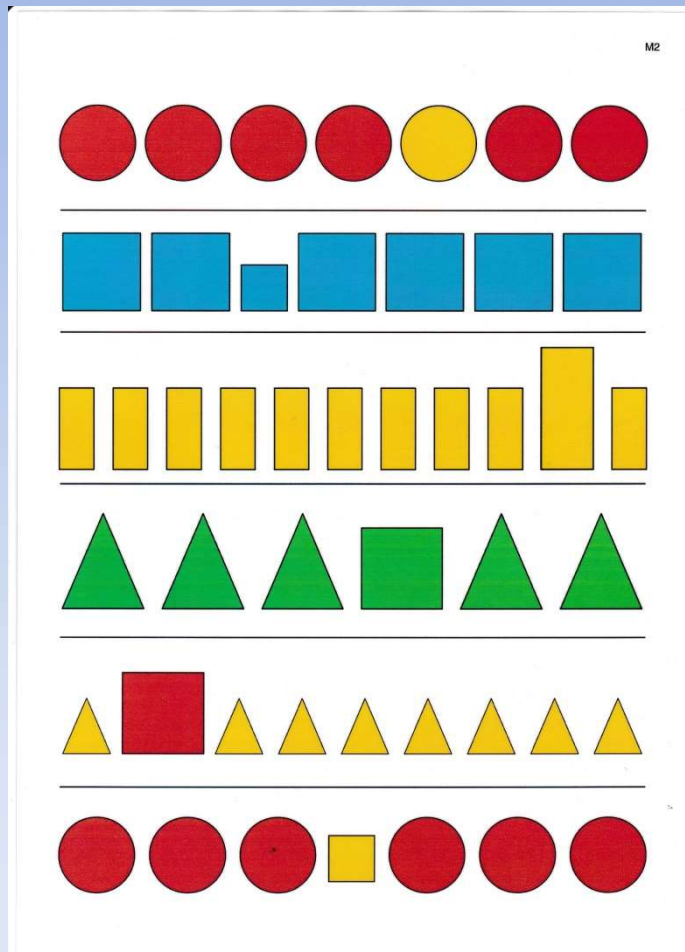

# porovnávání

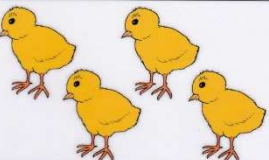
	 M10a
	 M10b
	 M10c
	 M10d
	 M10e

Kolik je pejsků?  
Kolik pejsků se schovalo do boudy?

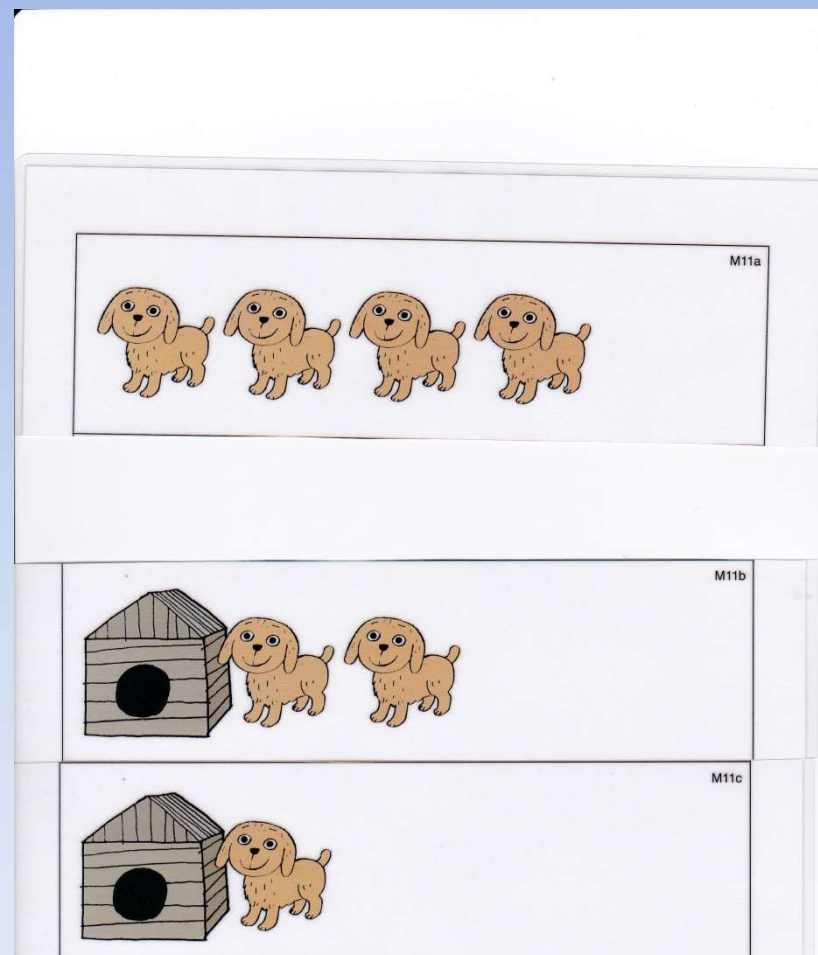

# Sluchová analýza a syntéza

Počet slabik		body
1	kolo	
2	čepice	
3	zub	
4	vosa	

První hláska		body
5	slon	
6	bábovka	
7	zima	
8	ježek	
9	opice	
10	drak	

Je ve slově hláska		body
11	č - kočka	
12	s - pole	
13	n - vana	
14	t - hrnec	

Poslední hláska		body
15	myš	
16	hůl	
17	dům	
18	bič	

Sluchová syntéza		body
19	č-a-j	
20	s-ů-l	
21	d-o-m-a	
22	b-a-r-v-a	

Sluchová analýza		body
23	den	
24	bota	
25	čert	
26	čepice	

# Sluchová diferenciacie

Sluchová diferenciacie

			body
1	bot	boť	
2	eše	eče	
3	ský	cký	
4	cibl	cíbl	
5	smet	zmet	
6	blu	plu	
7	čikl	šikl	
8	đut	put	
9	láže	láše	
10	vluj	vluj	
11	lef	líř	
12	dop	đap	
13	hup	hlup	
14	pokl	polk	
15	jar	ráj	

			body
16	brytí	brýtí	
17	vnik	vnýk	
18	hutý	hufí	
19	dyš	díš	
20	típ	típ	
21	itý	ití	
22	rasnim	rasnym	
23	nik	nik	
24	dystí	dystý	
25	lony	loni	
26	buty	buty	
27	lym	lym	
28	đak	đák	
29	cel	cél	
30	soč	soč	

# Kresba

## Formální provedení kresby

	body
1 Úchop tužky	
2 Tlak na tužku	
3 Postavení ruky při kreslení	
4 Plynulost	

## Kresba postavy

	body
1 Rozčlenění - hlava, trup, končetiny	
2 Zakreslení alespoň 3 z 5 detailů obličej - oči, ústa, nos, vlasy, uši	
3 Zakreslení alespoň 2 ze 3 detailů postavy - zakončení rukou, zakončení nohou, krk	
4 Pokus o dvojdimenzionální provedení	
5 Přibližné udržení proporcí	

## Kresba domečku

	body
1 Báze domu - cílená změna směru vedení čáry	
2 Báze domu - přibližné vystižení úhlů	
3 Střecha	
4 Zakreslení dveří nebo oken	
5 Alespoň jeden z dalších detailů - plot, členění oken, klika, komín, kouř, tašky na střeše,...	

## Pila - zuby

	body
1 Návaznost prvků	
2 Ostrá špička	
3 Šířka zubů	
4 Výška zubů	

## Horní smyčka

	body
1 Plynulost a vázanost prvků	
2 Udržení směru smyček	
3 Nepřekrývání smyček	
4 Udržení smyček v přibližné rovině	
5 Výška smyčky	

Nakresli zuby pile  
Nakresli smyčky

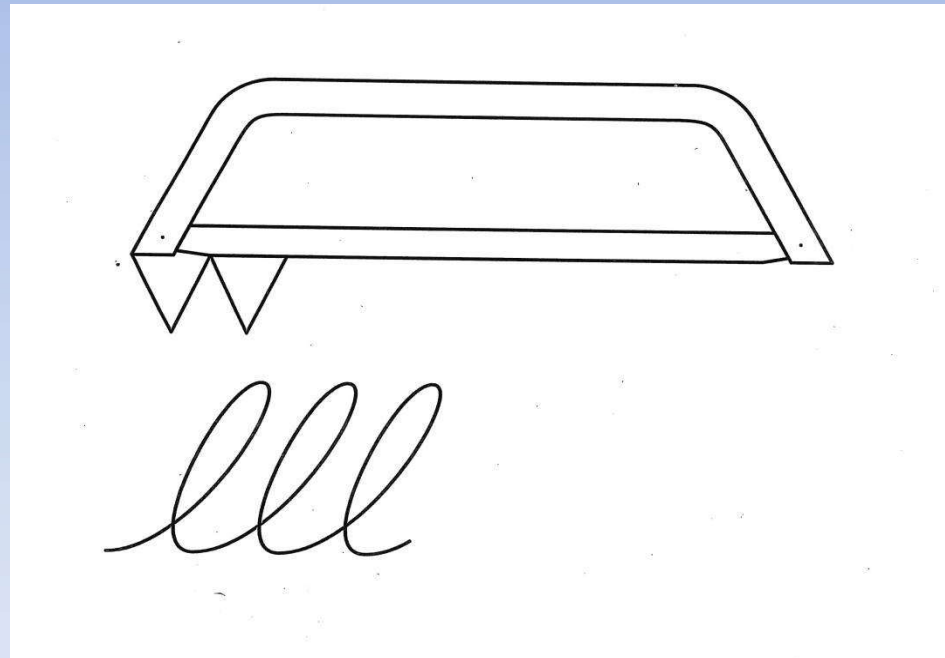

Následující ukázky kreseb jsou převzaty z podkladů  
k diagnostické baterii **dib** PPP Brno



## Ukázky kreseb, kde je v oblasti grafomotoriky stimulace nutná

Ukázka č. 1. Chlapec; 6 roků, 1 měsíc

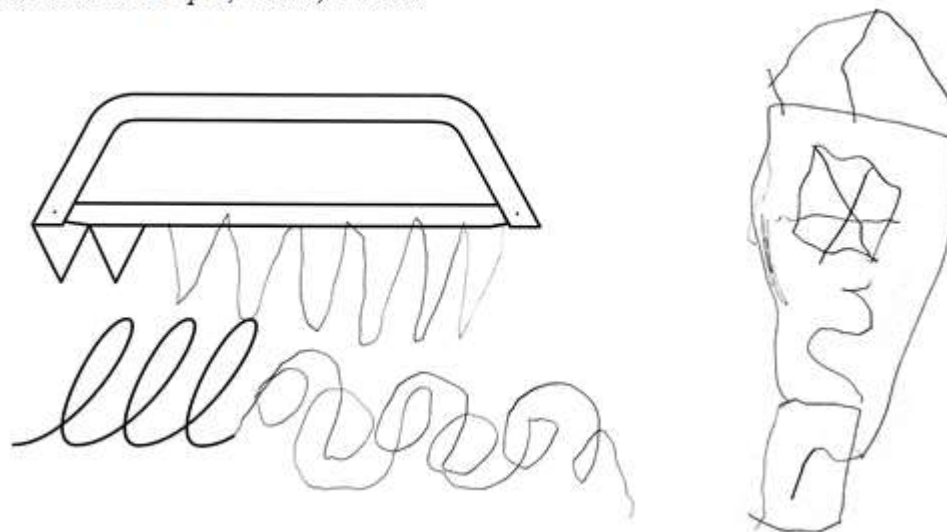

Ukázka č. 2. Chlapec; 7 roků, 0 měsíců

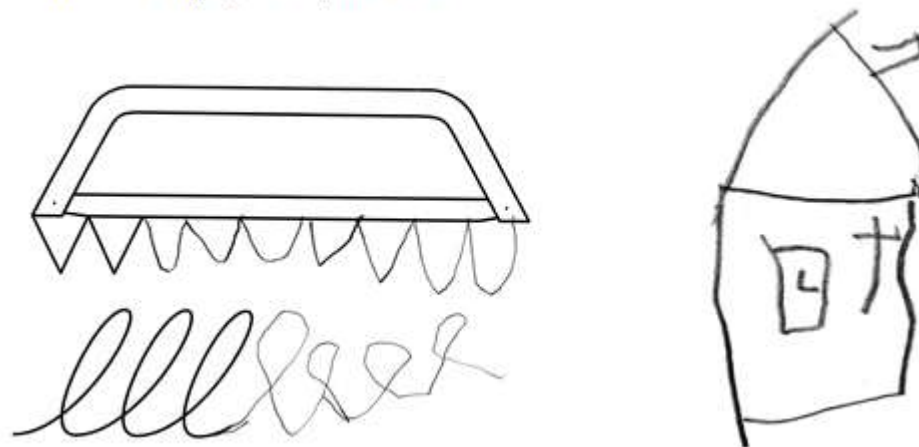

Ukázka č. 3. Dívka; 5 roků, 6 měsíců

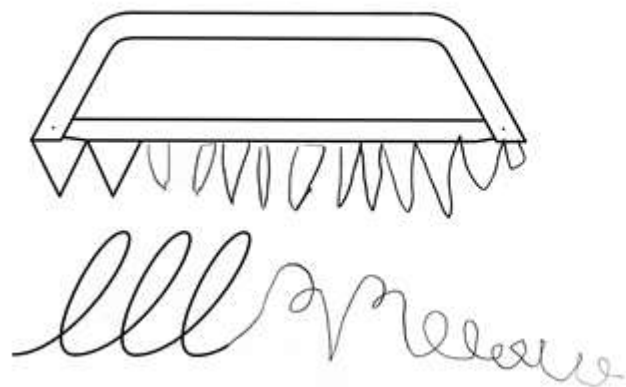

## Ukázky kreseb, kde je v oblasti grafomotoriky stimulace vhodná

Ukázka č. 4. Dívka; 6 roků, 8 měsíců

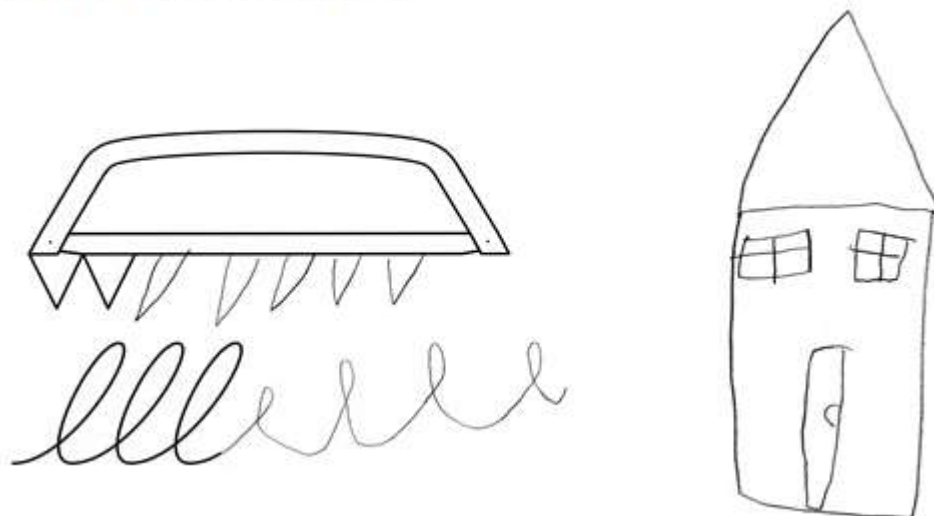

Ukázka č. 5. Chlapec; 6 roků, 4 měsíce

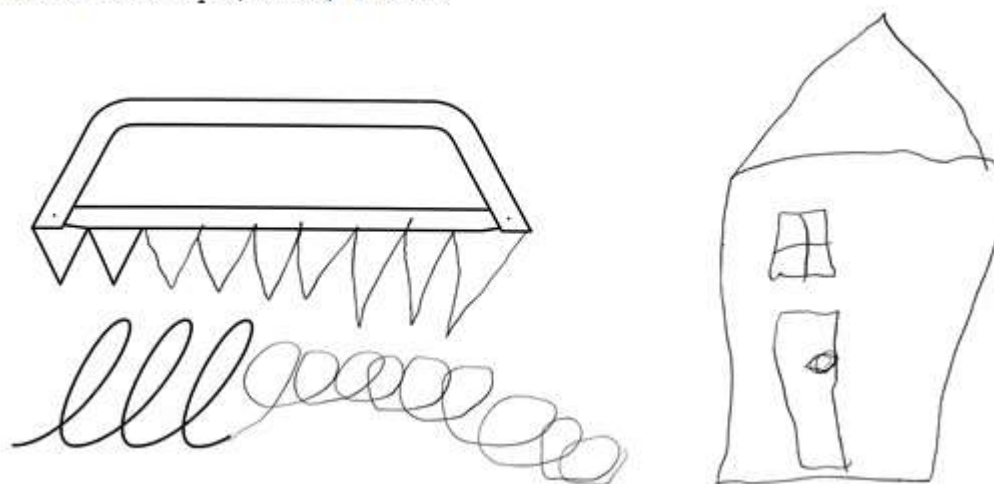

## Ukázky s nerovnoměrnou úrovní mezi jednotlivými kresbami

Ukázka č. 6. Chlapec; 6 roků, 6 měsíců

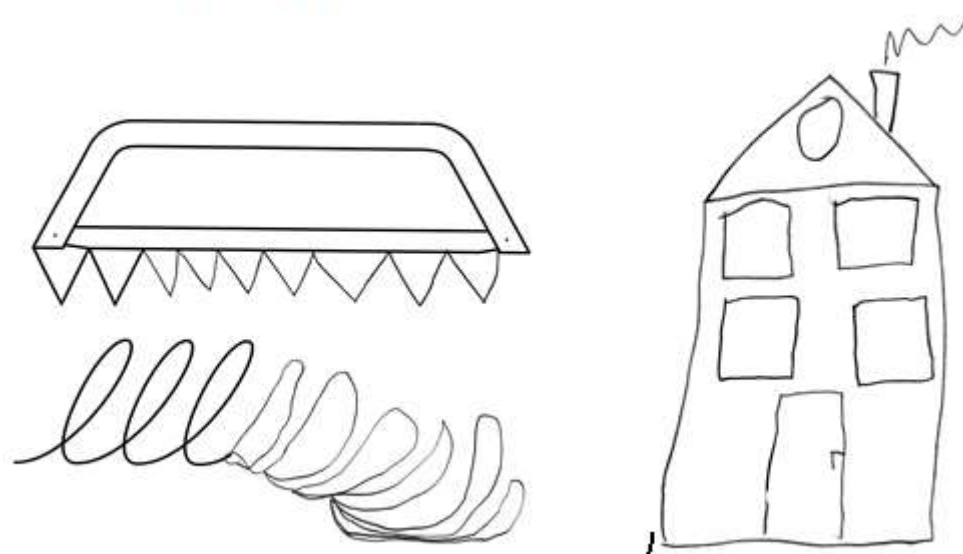

Ukázka č. 7. Chlapec; 6 roků, 0 měsíců

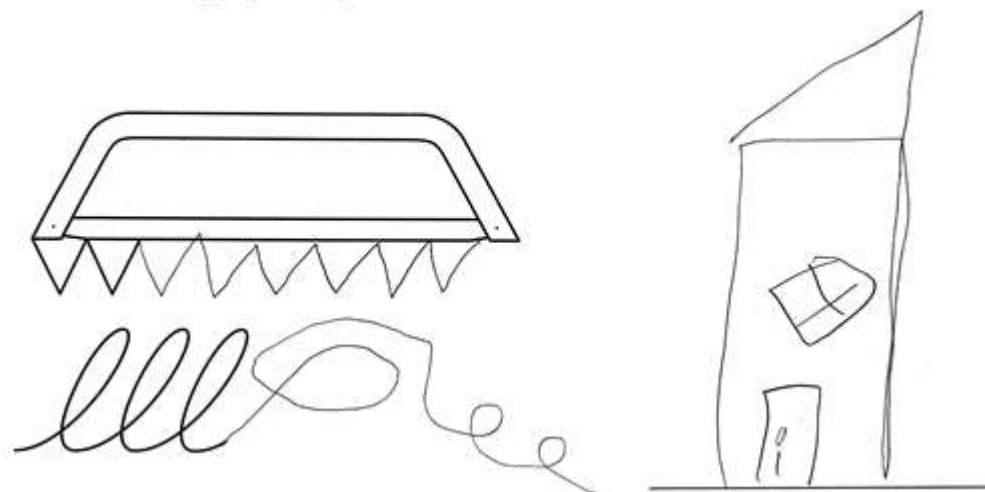

Ukázka č. 8. Chlapec; 6 roků, 2 měsíce

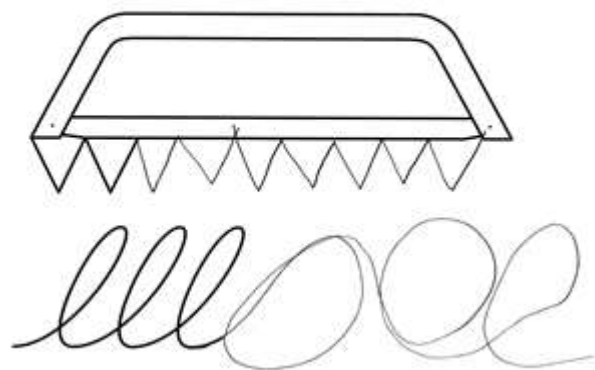

Ukázka č. 9. Chlapec; 6 roků, 5 měsíců

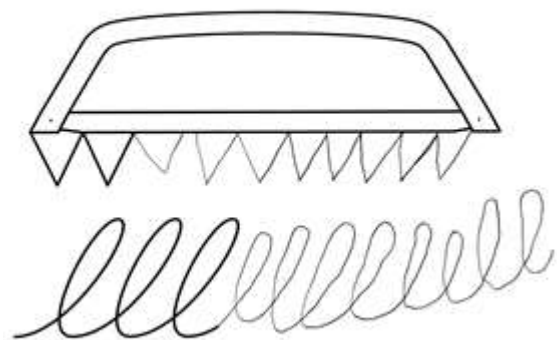

## Ukázky kreseb odpovídajících věku

Ukázka č. 11. Chlapec; 6 roků, 10 měsíců

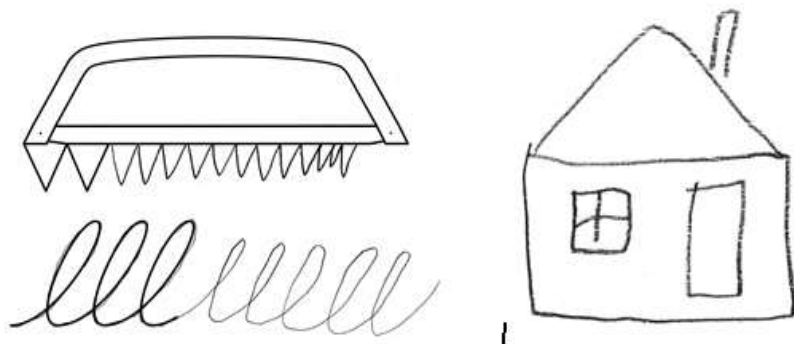

Ukázka č. 13. Dívka; 6 roků, 5 měsíců

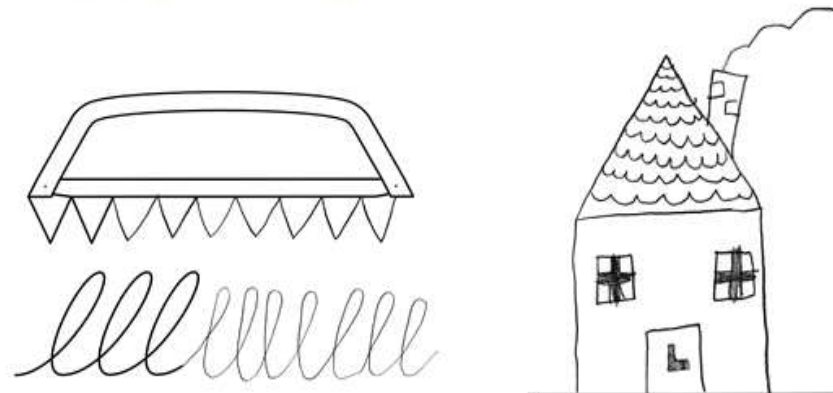

Ukázka č. 12. Dívka; 6 roků, 6 měsíců

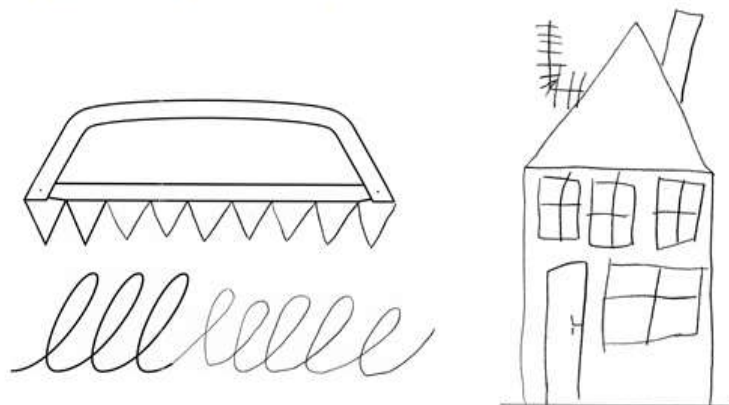

# Vyšetření školní zralosti v PPP

## Možné závěry:

- **Doporučení nástupu do školy** v termínu (dítě je školsky zralé).
- Doporučení k **zohlednění dílčích nezralostí** po nástupu do školy (nezralost je dílčí a odklad není třeba nebo si rodiče odklad nepřejí).
- **Doporučení odkladu školní docházky** (rozhodnutí je na rodičích).

# Důvody pro odklad školní docházky

(statistika PPP Brno 2007/08 – 20011/12)

Důvody pro OŠD Brno – město (2007/08-2011/12) N= 2419	
<b>Důvody pro OŠD podle četnosti celkem</b>	
vady řeči	47,2
nezralost v práceschopnosti	45,8
nezralost grafomotoriky	42,5
percepční nezralost	39,6
předškolní psychická struktura	30,4
celková nezralost	19,4
sociální nezralost	18,6
citová nezralost	12,1
rozumová nezralost	5,0
<b>Nejčastější důvody pro OŠD chlapeč</b>	
vady řeči	50,3
nezralost grafomotoriky	48,1
nezralost v práceschopnosti	46,1
percepční nezralost	40,2
<b>Nejčastější důvody pro OŠD dívky</b>	
nezralost v práceschopnosti	45,3
vady řeči	40,6
percepční nezralost	38,1
předškolní psychická struktura	35,6



# Doporučení OŠD podle data narození

(statistika PPP Brno 2007/08 – 20011/12)

Počet doporučení odkladu školní docházky podle měsíce narození dítěte

Brno – město 2007/08-2011/12

N= 2419

Měsíc narození	Počet doporučení
září	26
říjen	31
listopad	39
prosinec	65
leden	87
únor	120
březen	193
duben	196
květen	253
červen	356
červenec	496
srpen	553

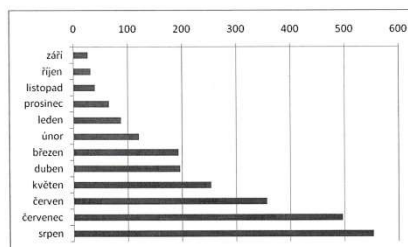

Děkuji za pozornost