

## 4. Vull formar-me<sup>1</sup>

---

### 1 Universitat, debat, educació

1. Mireu aquest [vídeo](#) sobre educació, universitat i política i contesteu a les preguntes següents:
  - a. En quin any es va crear la Universitat Autònoma de Barcelona?
  - b. En quin context es va produir?
  - c. Què ha de ser, segons la rectora de la UAB, la universitat?
  - d. Què falta a la política, segons la rectora de la UAB? Com ho exemplifica?
2. Al final de l'entrevista, la rectora de la UAB diu: "La universitat és el futur d'un país i el que no veu això s'equivoca". Hi esteu d'acord? Per què?

### 2 El fracàs escolar

3. Un dels problemes que constitueixen més sovint la "gran preocupació" dels educadors és el fracàs escolar. Mireu [aquest vídeo](#). A l'inici de l'entrevista, es diu: "Catalunya hipotecarà el seu futur com a país si no millora el seu fracàs escolar". Hi esteu d'acord? Per què?
  - a. Anoteu quins són els problemes que té el sistema educatiu català i que, segons el pedagog Gregorio Luri, condueixen al fracàs escolar.

---

<sup>1</sup> Exercicis extrets i adaptats de Blanes, Ll.; M. Campoy & J. Esteban (2011): *Català intermedi*. Barcelona: Teide.

- b. Quines propostes fa Luri per millorar el sistema?
- c. Per què és problemàtic que el rendiment escolar depengui de l'estatus socioeconòmic de la família, segons Gregorio Luri? Què indica això del sistema educatiu?
- d. Què passa amb els mestres, segons Luri?
- e. Quines raons té Luri per a l'optimisme, segons el periodista?
4. Compareu, ara, l'entrevista a Gregorio Luri amb els factors que, segons Marta Espasa, provoquen el fracàs escolar a Catalunya. Quins punts en comú i quines divergències hi ha?

#### **Tres factors del fracàs escolar**

MARTA ESPASA

Una de les assignatures que no hi ha manera d'aprovar ni a Catalunya ni a Espanya des de fa massa temps és el fracàs escolar. Les dades mostren **de manera reiterada** que estem **a la cua** de la Unió Europea en abandonament escolar **prematuro** (individus que com a màxim han assolit

l'ESO) i en fracàs escolar, definit com el percentatge d'individus que no obtenen el títol de graduat en ESO a l'edat que els pertocaria. Aquest és un problema molt greu, ja que té una **repercussió** directa sobre l'**atur juvenil**. Cal tenir en compte que Espanya és també el país de la Unió Europea amb la taxa més alta d'atur juvenil, que se situa prop del 55% i afecta gairebé un milió de joves, mentre que en països com Alemanya, Holanda i Àustria se situa per sota del 10%. Però aquesta taxa d'atur no es distribueix de manera homogènia, sinó que afecta més intensament els joves que tenen un nivell educatiu més baix (la taxa d'atur dels joves que només han cursat estudis primaris és del 70%).

Per tant, és del tot necessari tant per al creixement econòmic com per a una millora de la cohesió social **atacar d'arrel** aquest problema, ja que quedar-se només amb els nivells educatius obligatoris o no assolir-los **condemna** els individus a tenir altes taxes d'atur, temporalitat laboral i baixos nivells salarials.

En aquest sentit, cal analitzar quines són les causes d'aquest fracàs escolar i com es poden establir polítiques que millorin aquesta situació, perquè és un fet constatat que, malgrat les successives lleis educatives, el problema continua persistent. Com analitza el professor Oriol Escardíbul, de la Universitat de Barcelona i expert en la matèria, els estudis demostren que el rendiment escolar depèn **en bona mesura** de la capacitat innata de l'individu, de les característiques socioeconòmiques de la família, dels companys del centre educatiu on s'estudia i, també, del sistema educatiu. Aquest darrer factor explica entre un 30% i un 40% del rendiment escolar, la qual cosa vol dir que hi ha marge per desenvolupar polítiques educatives per combatre la situació actual.

Els factors del sistema educatiu que determinen el rendiment escolar són molt diversos, però em centraré només en tres. En primer lloc, el nivell d'exigència del sistema espanyol per obtenir el títol de graduat. Si bé Espanya i Catalunya presenten un problema de fracàs i abandonament escolar, en termes de competències bàsiques (en matemàtiques i lectura) no estan en una situació tan negativa a nivell internacional, ja que el percentatge d'individus amb nivells baixos en aquestes competències està, segons dades de PISA, per sota de la mitjana de l'OCDE. En aquest sentit, molts experts defensen que seria convenient **replantejar-se** el que s'ensenya, descarregar el currículum de continguts i emfatitzar molt més la formació en competències tant de caràcter **transversal** (idiomes, comunicació oral i escrita, comprensió lectora, matemàtiques, TIC) com **polivalent** (treball en equip, presa de decisions, resolució de problemes, etc.).

En segon lloc, a Espanya (també a França i Portugal), la principal manera **d'abordar** el baix rendiment dels estudiants per part del sistema educatiu és la repetició de curs. A títol d'exemple, el curs 2009-2010 el 40% dels alumnes de quinze anys havien repetit algun curs. Però aquesta no és una pràctica habitual a Europa. Ans al contrari, s'utilitza de manera molt excepcional als països nòrdics, el Regne Unit i Irlanda i de manera molt limitada a la resta de països, que aposten per una atenció personalitzada de suport als alumnes amb un rendiment acadèmic més baix. En aquest sentit, la majoria d'estudis **conclouen** que la repetició, a llarg termini, és un factor **altament** determinant de l'abandonament escolar i del baix rendiment educatiu, ja que augmenta la desafecció o el rebuig a l'escola. Per tant, aquest és també un element del sistema educatiu que caldria replantejar-se, i apostar, com fan els països d'èxit escolar, per potenciar la **implementació** de mesures d'atenció personalitzada.

Un tercer factor és la despesa en educació. S'ha demostrat que si bé una despesa educativa més **elevada** no garanteix un millor rendiment, la manca de recursos suficients **repercuteix** molt negativament en la capacitat d'aprenentatge dels alumnes. Així doncs, la reducció en despesa educativa pot tenir un impacte negatiu sobre el fracàs i abandonament escolar, sobretot si afecta l'alumnat amb unes condicions socioeconòmiques més desfavorables.

Òbviament, existeixen moltes altres causes i mesures que poden millorar el rendiment escolar. Per sort, aquest és un tema àmpliament analitzat per experts i avalat per experiències internacionals, però no sembla que les reformes educatives dutes a terme hagin seguit les seves recomanacions. Al contrari, s'ha convertit l'educació en una arma política.

5. Intenteu trobar un sinònim o una petita definició per a cadascun dels elements destacats en negreta al text.

6. Contesteu a les preguntes següents, tenint en compte els textos anteriors:

- a. Quin és el percentatge de fracàs escolar a Catalunya?
- b. Per què és necessari combatre el fracàs escolar?
- c. De què depèn el rendiment escolar, segons Oriol Escardíbul?
- d. Dins dels factors relacionats amb el sistema educatiu, quins són els més rellevants, segons l'autora?
- e. Quin és el problema vincular a l'exigència del sistema educatiu? Què caldria fer?
- f. Quin és el percentatge d'alumnat que repeteix curs a Espanya?
- g. Quins conseqüències té, segons l'autora, una retallada en la despesa educativa?

### 3 Sistema educatiu català

7. Llegiu aquesta informació sobre el sistema educatiu català i compareu-lo amb el txec. En què s'assemblen i en què es diferencien? Les opcions són les mateixes des de l'inici? L'educació primària i la secundària tenen la mateixa durada? Fins a quina edat és obligatori estudiar?

#### EDUCACIÓ INFANTIL

L'educació infantil és l'etapa educativa preobligatòria que s'imparteix als infants de 0 a 6 anys. S'organitza en dos cicles de tres cursos:

- primer cicle o primera infància (de 0 a 3 anys) i
- segon cicle o primer ensenyament (de 3 a 6 anys).

Els centres que únicament imparteixen el primer cicle d'educació infantil tenen la denominació genèrica de *llar d'infants* o *escola bressol*.

#### EDUCACIÓ PRIMÀRIA

L'educació primària és l'etapa educativa de caràcter obligatori i gratuït que comprèn sis cursos acadèmics i s'organitza en tres cicles de dos cursos: cicle inicial, cicle mitjà i cicle superior. Amb caràcter general, s'inicia l'any natural que es compleixen 6 anys i es cursa fins als 12 anys.

#### EDUCACIÓ SECUNDÀRIA OBLIGATÒRIA

L'educació secundària obligatòria (ESO) és gratuïta. Comprèn quatre cursos acadèmics. Generalment s'inicia l'any natural en què es compleixen 12 anys i s'acaba als 16.

Després de l'ESO, hi ha diverses opcions:

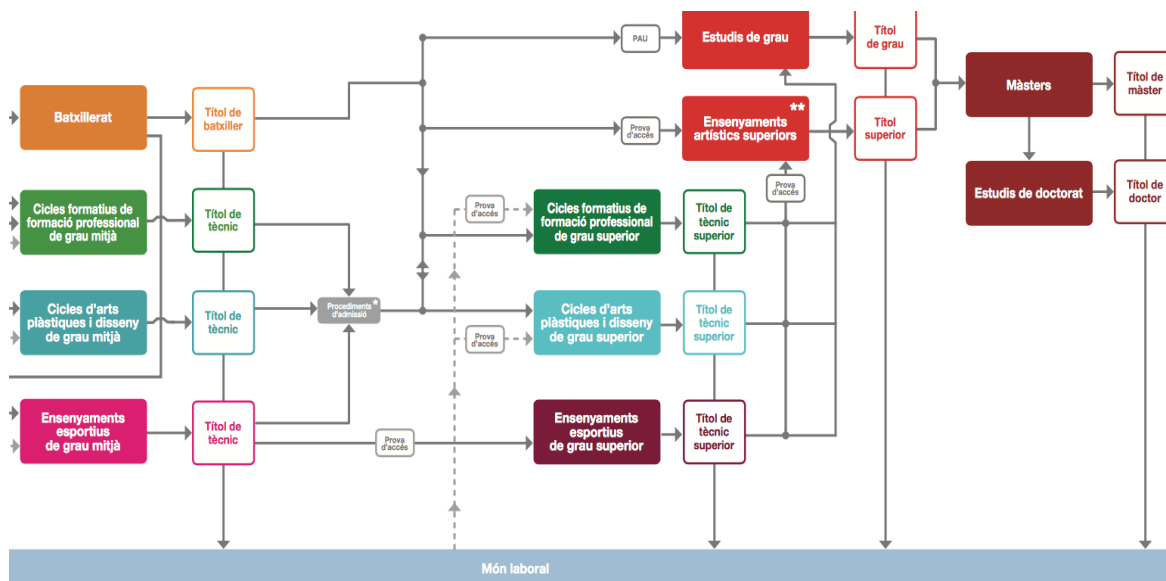

### **Formació professional**

La formació professional capacita per a l'exercici qualificat de diverses professions i proporciona la formació necessària per adquirir la competència professional i el coneixement propis de cada sector. Els cicles formatius poden ser de grau mitjà o de grau superior i s'agrupen en famílies professionals. Tenen una durada de 2.000 hores (excepcionalment 1.400), organitzades en dos cursos acadèmics, i una part d'aquestes hores es destina a la formació en centres de treball.

Molts cicles formatius, tant de grau mitjà com superior, ofereixen la possibilitat de cursar-los mitjançant la formació en alternança dual, en què l'alumne rep una part de la formació en el centre educatiu i una altra part a través d'activitats formatives i productives en empreses.

Amb la superació d'un cicle formatiu de grau mitjà s'obté el títol de tècnic i amb la superació d'un de grau superior, el de tècnic superior.

### **PFI**

Els programes de formació i inserció (PFI) estan adreçats a joves d'entre 16 i 21 anys, o que els compleixen l'any d'inici del programa, que no han obtingut el títol de graduat en educació secundària obligatòria i que volen iniciar-se en una professió.

Els PFI ofereixen formació professional (que inclou pràctiques en una empresa), formació general bàsica i també orientació i acompanyament perquè cada jove pugui definir el seu itinerari professional.

La finalitat dels programes és facilitar el retorn d'aquests joves al sistema educatiu per continuar estudis de formació professional, i alhora proporcionar-los competències professionals que els permetin accedir al món laboral amb possibilitats d'obtenir una ocupació més qualificada i estable.

### **Batxillerat**

El batxillerat és l'etapa que es cursa normalment entre els 16 i els 18 anys, tot i que és oberta a persones de qualsevol edat, ja sigui de forma presencial o a distància. És un cicle format per dos cursos de trenta hores lectives setmanals.

El batxillerat prepara els alumnes per a la incorporació a estudis posteriors, tant professionals com universitaris, i per a l'accés al món laboral.

Es pot escollir entre tres modalitats de batxillerat: arts, ciències i tecnologia, i humanitats i ciències socials.

El currículum de batxillerat consta d'una part comuna (les matèries comunes) i una part diversificada (la matèria comuna d'opció, les matèries de modalitat, les matèries específiques i el treball de recerca). A més, els alumnes tenen assignada una hora setmanal de tutoria.

En cada curs, de les trenta hores lectives setmanals, catorze es dediquen a les matèries comunes i la tutoria, i les setze restants, a la part diversificada.

### **Ensenyaments esportius**

Els cicles d'ensenyaments esportius capaciten per exercir professionalment la matèria esportiva en la modalitat i especialitat cursades.

S'organitzen en cicles de grau mitjà o de grau superior.

Tenen una durada d'entre 750 i 1.540 hores, repartides en un o dos cursos. Una part d'aquestes hores es destina a la formació en un centre educatiu i una altra, a la pràctica en centres de treball.

Amb la superació d'un cicle de grau mitjà s'obté el títol de tècnic i amb la superació d'un de grau superior, el de tècnic superior esportiu en l'especialitat corresponent.

Per accedir als cicles de grau superior cal tenir el títol de tècnic en la modalitat esportiva corresponent.

### **Ensenyaments artístics: arts plàstiques i disseny**

Els cicles d'arts plàstiques i disseny ofereixen formació professional en l'àmbit de les arts, de l'artesanía i del disseny, i capaciten per a la incorporació al mercat laboral en una professió concreta.

S'organitzen en cicles de grau mitjà o de grau superior.

Tenen una durada d'entre 950 i 2.000 hores, repartides en un o dos cursos. Una part d'aquestes hores es destina a la formació en un centre educatiu i una altra, a la pràctica en l'empresa.

Amb la superació d'un cicle de grau mitjà s'obté el títol de tècnic i amb la superació d'un de grau superior, el de tècnic superior d'arts plàstiques i disseny en l'especialitat corresponent.

### **Ensenyaments artístics superiors**

Aquests ensenyaments tenen com a objectiu la formació de professionals qualificats en diversos camps dels àmbits artístics i són equivalents, a tots els efectes, als graus universitaris de l'espai europeu d'educació superior. Els plans d'estudi d'aquests títols estan certificats per l'Agència de Qualitat Universitària.

## **4 Tasca**

Escriviu un article sobre una de les etapes educatives que hi ha a la República Txeca o bé sobre els models d'èxit i fracàs educatiu a la República Txeca.

Serà una nova entrada del blog. Abans de penjar-la públicament, però, lliureu-la a l'espai de la Tasca 4 per poder-la corregir.