

# 6. Hand Tier model: Lokace

Fonetika a fonologie znakových jazyků

31. 10. 2019

# Obsah:

1. Opakování Hand Tier model obecně
2. Opakování Hand Tier model:  
tvar ruky, doplnění orientace
3. Hand Tier model: lokace

# 1. Opakování Hand Tier model

parametry podle  
Stokoeho

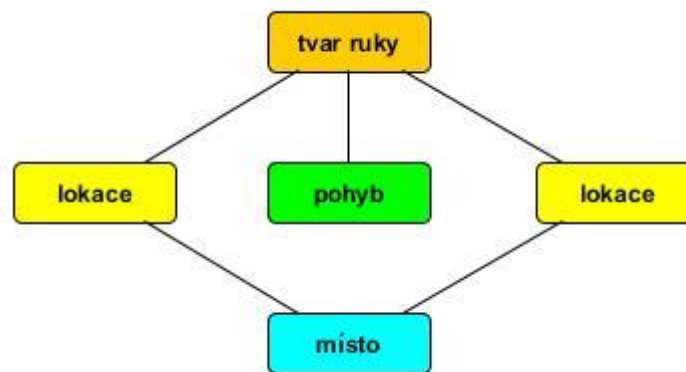

- lokace jako hlavní  
segmentální kategorie  
- tvar ruky a místo je  
simultánní

**podkategorie** parametrů (**větvení**) + **rysy** (terminální, unární, hierarchie nebo ne)

výrazně ikonické znaky a prstová abeceda jdou mimo systém

hybridní model: **rysová geometrie** (kategorie podle artikulačních orgánů) a **dependenční (závislostní) fonologie** (unární rysy, hierarchie, kombinace, příznakovost)

## 2. Tvar ruky

- omezení: jeden výběr prstů na jeden morfém

- interní pohyb:

změna pozice prstů

změna orientace

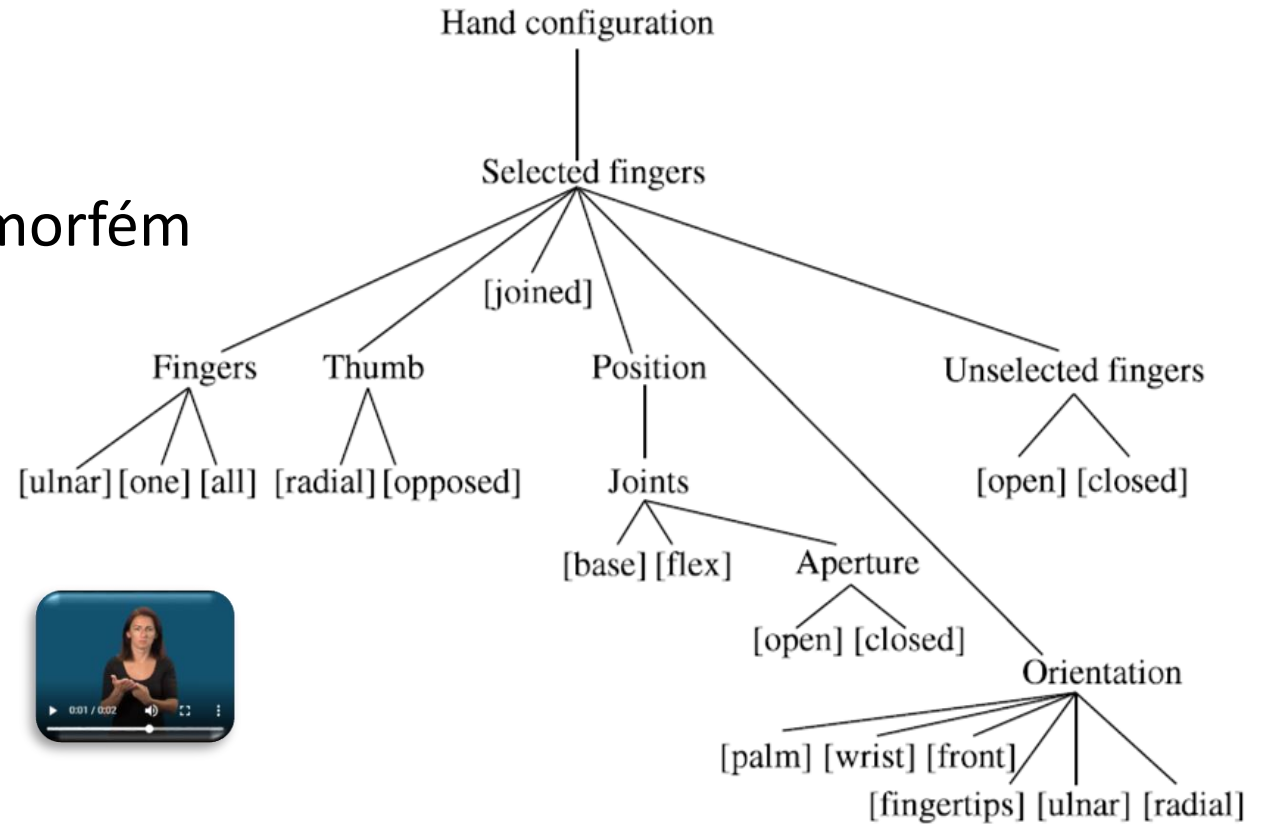

-autosegment: fonologická autonomie (přenos při kompozici)

morfologická autonomie (klasifikátory)



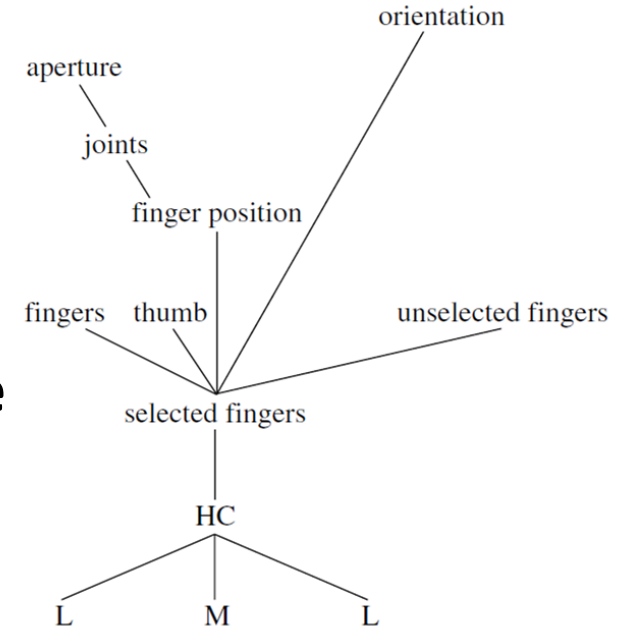
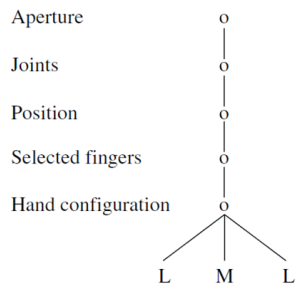

- kontrastivní podkategorie: **výběr prstů**, na něm závislá **pozice**  
(dělí se na **klouby** a **otevření**), na ní závislá **orientace**

- **nevybrané prsty**: většinou platí pravidlo redundance (pokud jsou vybrané prsty zavřené, nevybrané jsou otevřené)

- model: příznakovost převedená na komplexnost reprezentace

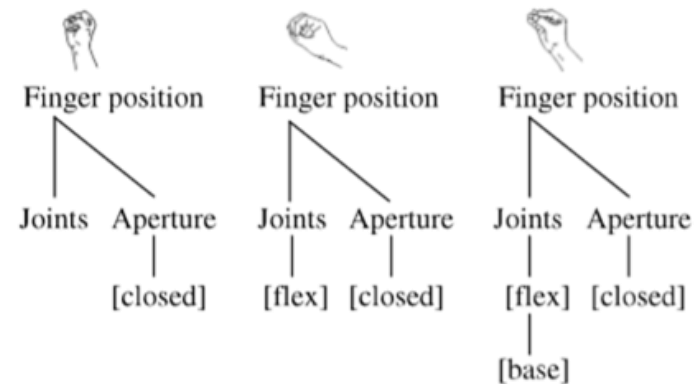
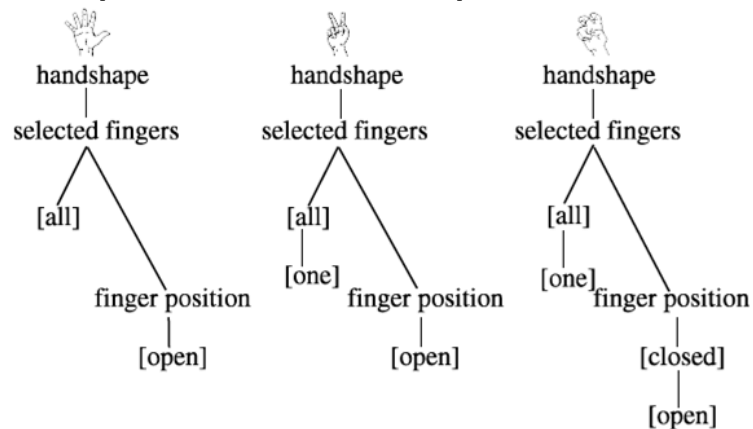

# Poznámka k simultánnosti:

- komplexní kategorie s vlastnostmi autosegmentu →
- ve fonetické realizaci má časový průběh (interní pohyb)
- problematické pro nezávislý status tvaru ruky:  
každá pozice interního pohybu časově mapované na lokace

př. [POSLAT](#)

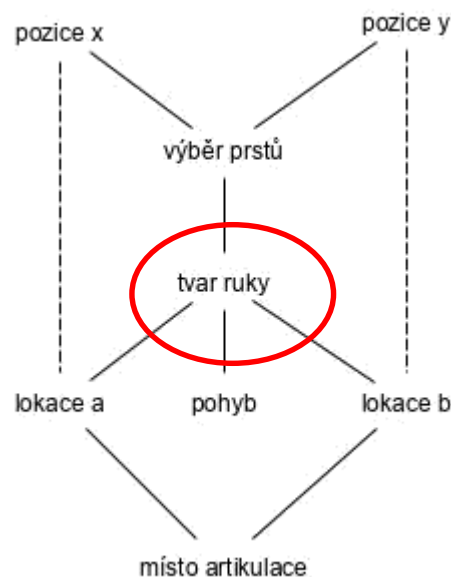
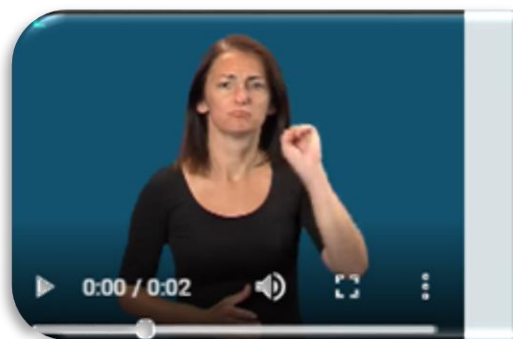

- není jen efekt fonetické realizace
- při geminaci lokací, mapování pozic zůstává (proces před fonetickou realizací)
- nicméně interní pohyb se přenáší s tvarem ruky (kompozita) → kategorie tvaru ruky

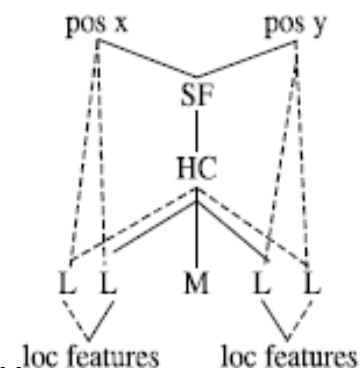
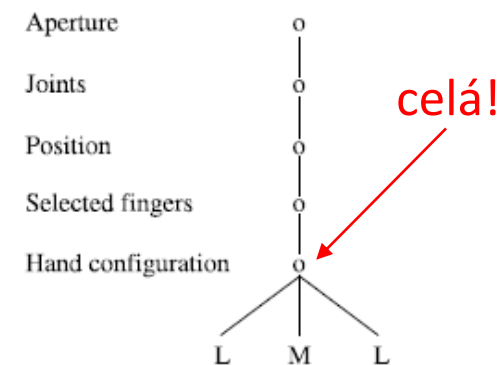
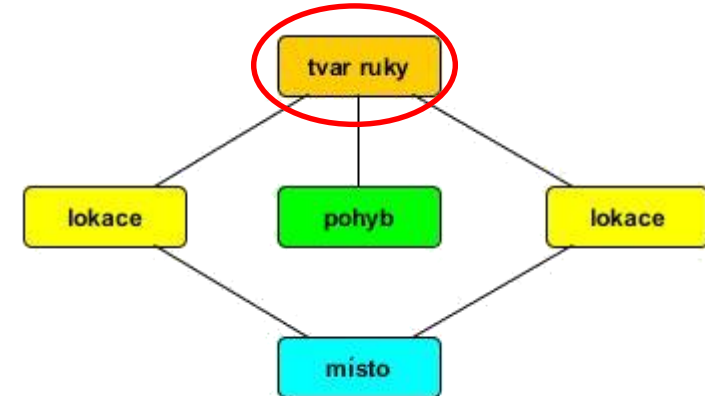

# 3. Lokace v Hand Tier modelu

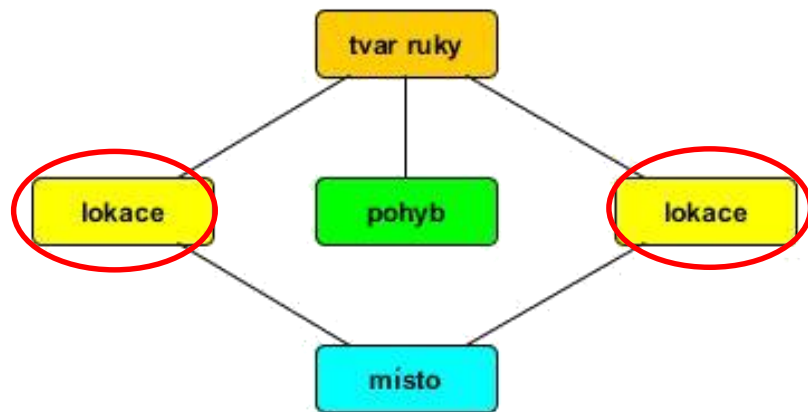

- kontrastivní (minimální páry)
- sekvenční (začátek a konec pohybu)
- simultánní (stejná hlavní část těla)
- podkategorie a rysy

MÁMA

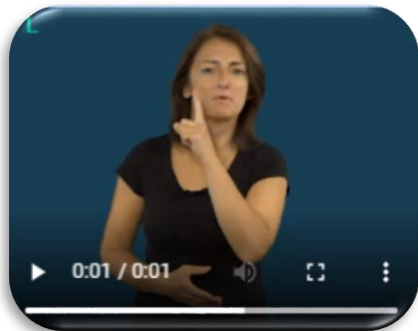

DUBEN



# Rozdělení parametru lokace

## VĚDĚT

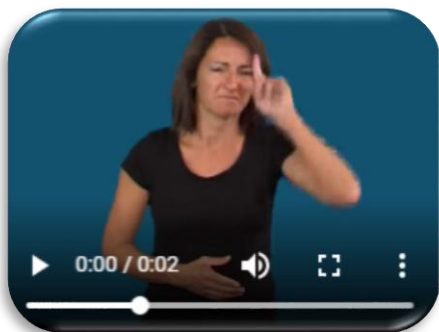

- a) jedna lokace, specifikace pohybu pomocí směru (k sobě/od sebe)
- b) dvě lokace, specifikace pohybu jako začátek a konec (HT model)
  - lépe zachycuje generalizace (jedno místo), podobnost znaků (stejně místo), detaily (minimální páry)

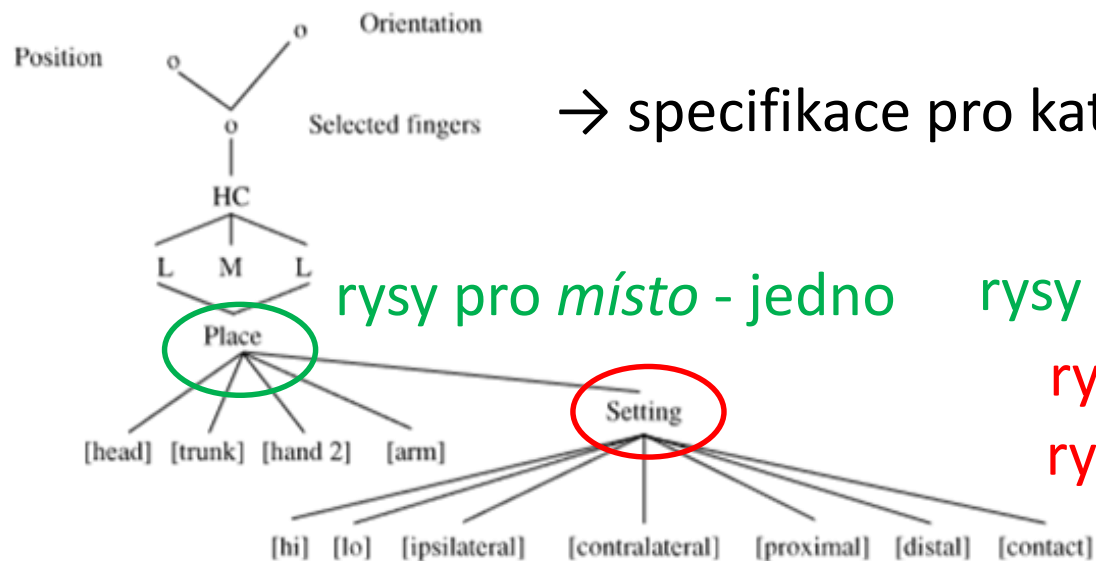

→ specifikace pro kategorie **místa** (place) a **nastavení** (setting):  
rasy (kontrastivní)

rasy pro **místo** - jedno

rasy se foneticky rozšiřují na pohyb (M)

rasy pro **lokace**- dvě

rasy stejné pro všechny hodnoty **místa**



# Rysy

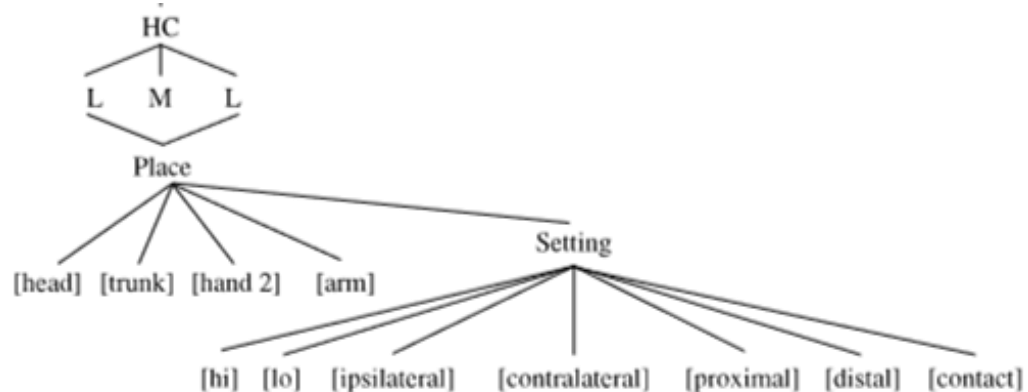

- starší modely:

binární rysy; lokace uprostřed: [-hi] [-lo]

- aktuální HT model:

unární rysy; lokace uprostřed: kombinace (relace mezi [hi] a [lo])

např. [RADOST](#)



[OTEC](#)

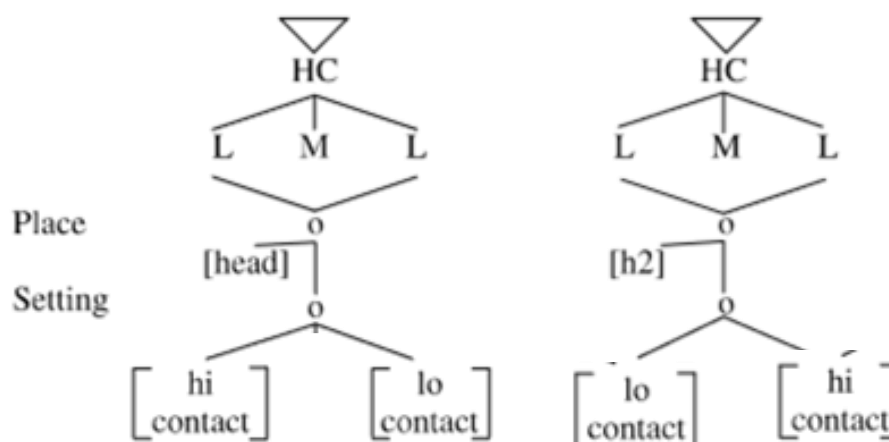

[STÁT](#)



# Rysy

podobné tvaru ruky  
(konstantní, podkategorie se větví)

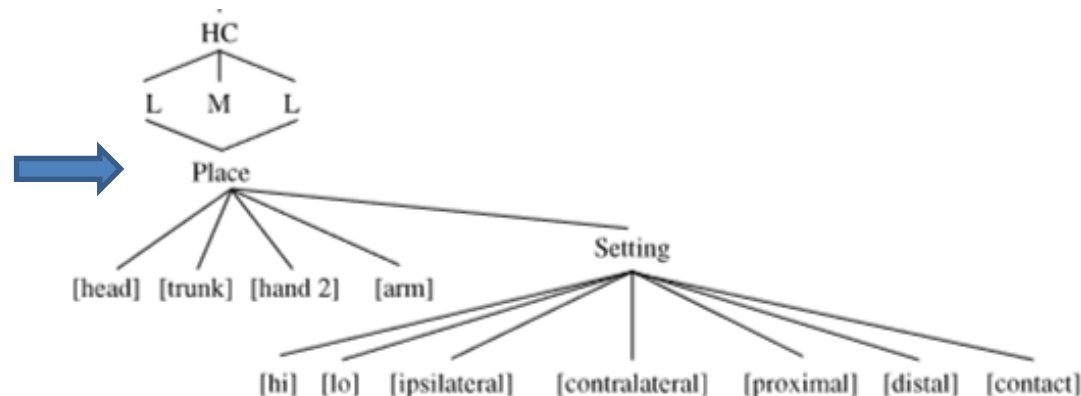

srovnání konstantních a měnících se rysů

## OTEC

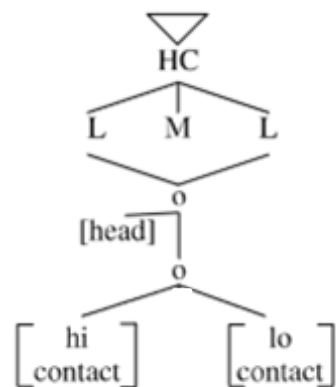

- výška se větví  
(hi, lo)

- kontakt se  
nevětví (2  
různé; srov.  
např. s [SVÁTEK](#))

- Stejná  
strana (ipsi)



## STÁT

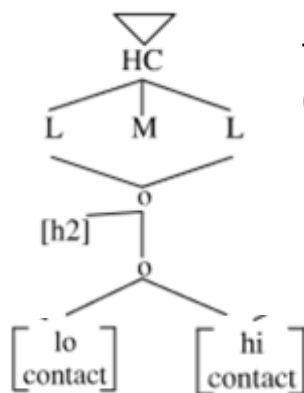

- výška se větví  
(hi, lo)

- kontakt se  
nevětví

- není  
stejná  
strana (ipsi)



## CHALUPA

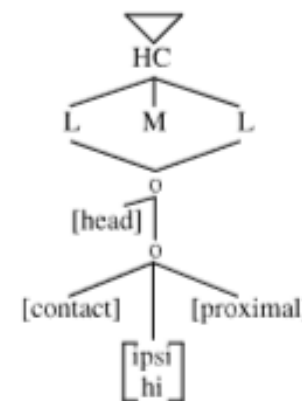

- výška se  
nevětví (hi, lo)

- jen jeden  
kontakt

- stejná  
strana (ipsi)



# Fonologické procesy: metateze

- ukazuje, že rysy jsou zvoleny vhodně (fungují jako **diskrétní jednotky v procesech**)  
(+ funguje jen: v rámci **jednoho místa artikulace**  
v přítomnosti **kontaktu**)

- **ASL:** DEAF (tvář → brada)  
MOTHER (brada) **DEAF** (brada → tvář)

- **ČZJ** (hypoteticky):  
NORMÁLNÍ (levé → pravé ram.)  
BÍLÝ (pravé r.) **NORMÁLNÍ** (pravé → levé r.)

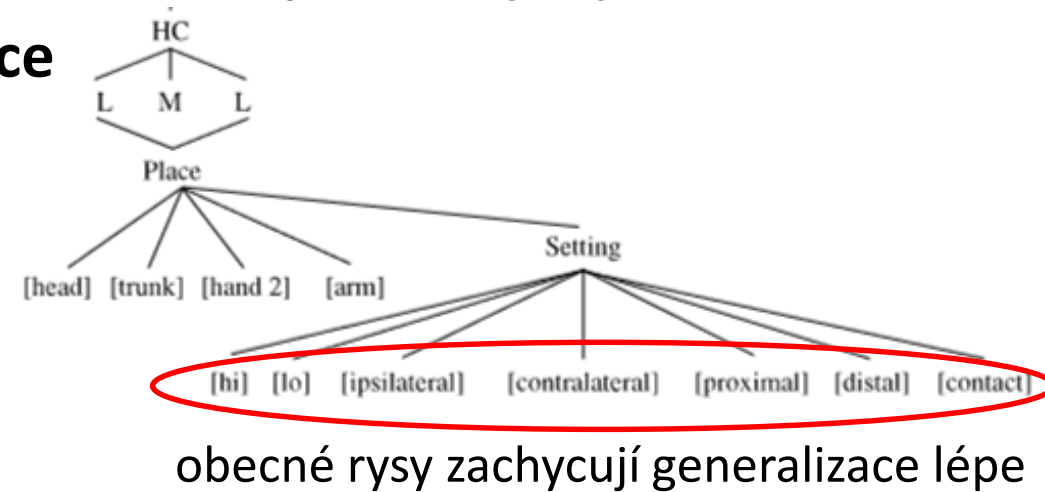

# Poznámka: Místo artikulace a status morfému

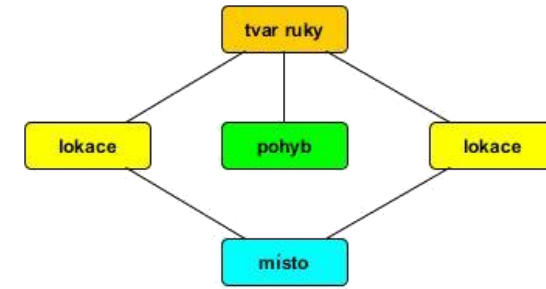

a) dvě místa artikulace nebo dva tvary ruky – 2 morfémy (Sandler)

b) ? (Zeshan) – přečíst článek

## ÚNOR

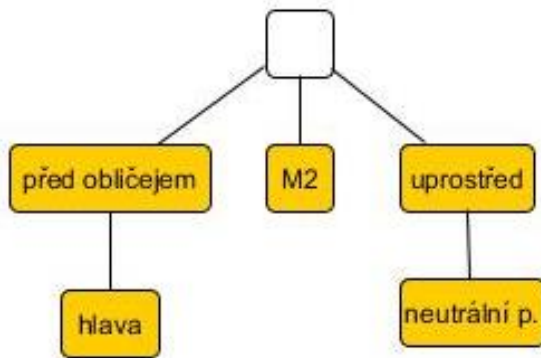

## ČERVENEC

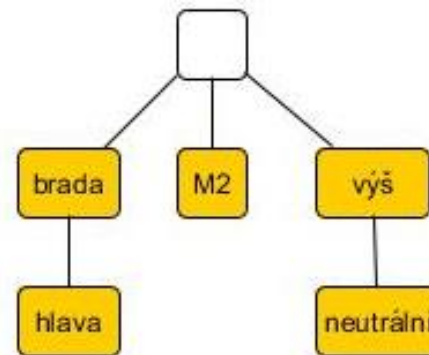

## BARVA

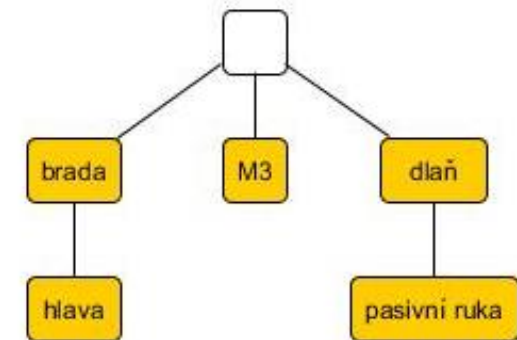

# Lokace, které model nezachytí: syntaktické a diskurzvní lokace (morfémy)

- shodová slovesa: DÁT, já dám tobě, já dám jemu, ty dáš mně, ty dáš jemu



- referenční místa (R-loci)

(př.)

a. MANŽELKA MŮJ TO KLF\_osoba SESTRA JEHO OBLOUK **TO** MEZI\_NÁMA ŘÍKAT V\_TOM CO?

b. V\_TOM ŠVAGR

a. Jaký je vztah mezi sestrou mojí manželky a mnou?

b. Já jsem její švagr. / Ona je moje švagrová.

model 3-D hierarchie (v učebnici, kap. 11.2)

- klasifikátorové konstrukce

(př.) ...✌️👍👎😞👉👆👋😊👏😐👈... --- jedoucí auta

Jeden neslyšící vyprávěl, že jel autem a dojížděl jiné auto.... Auto začalo brzdit a on si říkal, proč brzdí... Tak se podíval z boku a nic neviděl... Začal ho předjíždět a najednou viděl dvě zvířata, jak skáčou přes cestu.... Přidal, aby to stihl a jen tak tak je minul. To bylo štěstí.