

# **ŠTUDIJNÉ ZVESTI**

**ARCHEOLOGICKÉHO ÚSTAVU SLOVENSKEJ AKADEMIE VIED**

**42**

**NITRA**

# **STUDIJNÉ ZVESTI**

ARCHEOLOGICKÉHO ÚSTAVU  
SLOVENSKEJ AKADÉMIE VIED

42

**Publikácia vznikla v rámci Centra excelentnosti SAV  
Výskumné centrum najstarších dejín Podunajska  
pri Archeologickom ústave SAV v Nitre  
Zmluva č. III/1/2005**

## Študijné zvesti Archeologického ústavu SAV

42 - 2007

Hlavný redaktor / Editor-in-chief  
Ivan Kuzma

Redakčná rada / Editorial board  
Jozef Bujna, Eva Fottová, Ivan Cheben, Ján Rajtár, Jozef Zábojník

Počítačové spracovanie / Computer processing  
Zuzana Turzová

Grafický návrh a počítačové spracovanie obálky / Graphic layout and computer processing of the cover  
Ivan Kuzma

Recenzenti/Critics  
Prof. PhDr. Václav Furmánek, DrSc.; doc. PhDr. Pavel Kouřil, CSc.

© Archeologický ústav SAV Nitra 2007  
Vychádza dva razy do roka / Issued twice a year

Kontaktná adresa (príspevky, ďalšie informácie) / Contact address (Contributions, Further informations)  
Archeologický ústav SAV, Akademická 2, SK-949 21 Nitra, Slovakia  
Tel: +421 37 7335738, Fax: +421 37 7335618, e-mail: ivan.kuzma@savba.sk

Rozširuje, objednávky a predplatné prijíma / Distributing, booking and subscription receives  
Archeologický ústav SAV, Akademická 2, SK-949 21 Nitra  
e-mail: nrauhalm@savba.sk

Za znenie a obsah príspevkov zodpovedajú autori.  
The authors are responsible for their contributions.

Žiadna časť tejto publikácie nesmie byť reprodukováaná, alebo rozširovaná v žiadnej forme - elektronicky či mechanicky, vrátane fotokópií, nahrávania, alebo iným použitím informačného systému, vrátane webových stránok, bez predbežného písomného súhlasu vlastníka vydavateľských práv.

No part of this publication may be reproduced or transmitted in any form - electronic or mechanical, including photocopy, recording, or any information storage and retrieval system, including web pages, without the prior written permission from the copyright owner.

ISSN 0560-2793  
ISBN 978-80-89315-02-4

Tlač MICHEL ANGELO Nitra / Printed by MICHEL ANGELO Nitra

## OBSAH - INHALT

<b>Luděk Galuška - Josef Unger</b>	
Kolokvium antropologie smrti: Pohřeb/nepohřeb dítěte v archeologických a jiných pramenech.....	5
Kolloquium Anthropologie des todes: Kinderbestattung/keine kinderbestattung in archäologischen Quellen.....	7
<b>Jan Bouzek</b>	
Dětské oběti v tradicích a mytologiích a dětské kostry v jamách v době bronzové a halštatské .....	11
Kinderopferungen in den Mythologien und Traditionen und Kinderskelette in den Gruben der Bronze- bis Latènezeit.....	15
<b>Eva Čermáková</b>	
Živé a mrtvé neolitické děti .....	17
Lebende und tote neolithische Kinder .....	21
<b>Eva Čermáková - Martin Golec - Tereza Trubačová - Zdeněk Tvrď</b>	
Kam zmizely horákovské děti? .....	23
Wohin sind die Kinder der Horákov-Kultur verschwunden?.....	55
<b>Pavel Fojtík - Marta Dočkalová</b>	
Středobronzový dětský pohřeb v nádobě z Olšan u Prostějova .....	57
Mittelbronzezeitliche Kinderbestattung im Gefäß aus Olšany u Prostějova.....	69
<b>Pavol Jelínek</b>	
Nálezy dětských skeletov v sídliskových objektoch z neolitu, eneolitu a doby bronzovej z juhozápadného Slovenska.....	71
Funde der Kinderskelette in den Siedlungsobjekten aus Neolithikum, Äneolithikum und der Bronzezeit aus der Südwestslowakei .....	97
<b>Jiří Juchelka</b>	
Dětské žárové hroby na pohřebišti lužické kultury v Opavě-Kateřinkách .....	99
Kinderbrandgräber auf dem Gräberfeld der Lausitzer-Kultur in Opava-Kateřinky .....	110
<b>Eduard Krekovič</b>	
Veľkosť urny, vek a pohlavie pochovaného na pohrebiskách doby rímskej na juhozápadnom Slovensku .....	113
Urnengröße, Alter und Geschlecht des Bestatteten auf den römerzeitlichen Gräberfeldern in der Süd-Westslowakei .....	116
<b>Jana Langová</b>	
Dětský „pohřeb“ v sídlištní jamě slezské kultury v Otrokovicích-Kvítkovicích.....	117
Kinderbestattung in einer Siedlungsgrube der Schlesischen Kultur in Otrokovice-Kvítkovice .....	126
<b>Alexandra Navrátilová</b>	
Dětský pohřeb v kontextu ritualizace smrti (Z etnologických pramenů 19. a 20. století).....	127
Kinderbestattung im Kontext einer Ritualisierung des Todes (Aus den ethnologischen Quellen des 19. und 20. Jahrhunderts).....	139

**Nada Profantová - Petra Stránská - Martin Hájek**

Dětské hroby na raně středověkých pohřebištích Klecany I, II ve světle poznatků antropologie, antropogenetiky a archeologie .....	141
Kindergräber auf frühmittelalterlichen Fundstellen Klecany I, II im Licht der Erkenntnissen von Anthropologie, Anthropogenetik und Archäologie .....	151

**Erika Průchová**

Pohřby nedospělých jedinců u Kostela sv. Bartoloměje v Plzni .....	153
Bestattungen unerwachsener Individuen bei der Hl. Bartholomäus-Kirche in Pilsen .....	161

**Renáta Přichystalová**

Dětské hroby z jižního predhradia veľkomoravského hradiska na Pohansku pri Břeclavi.....	163
Kindergräber aus südlicher Vorburg des großmährischen Burgwalls in Pohansko bei Břeclavi .....	182

**Pavel Stabrava**

Pohřby na sídlišti lidu kultury nálevkovitých pohárů v Opavě-Vávrovicích. Úvahy nad interpretací .....	185
Bestattungen auf der Siedlung der Glockenbecherkultur in Opava-Vávrovice. Interpretationsmöglichkeiten .....	195

**Stanislav Stuchlík**

Pohřby v nádobách v době bronzové na Moravě .....	197
Bronzezeitliche Bestattungen in Gefäßen in Mähren .....	209

**Josef Unger**

Pohřební ritus a proměny chápání cesty dítěte na druhý svět v prvním a druhém tisíciletí.....	211
Bestattungsritus und Veränderungen in der Auffassung des Weges des Kindes ins Jenseits im 1. und 2. Jahrtausend.....	219

**Šimon Ungerman**

Amulety v dětských hrobech na raně středověkém pohřebišti v Dolních Věstonicích - Na pískách.....	221
Amulette in den Kindergräbern auf dem frühmittelalterlichen Gräberfeld in Dolní Věstonice - Na pískách.....	236

**Rostislav Nekuda**

Archaeological survey of a medieval watermill in Mstěnice .....	239
Archeologický výzkum středověkého vodního mlýna ve Mstěnicích .....	260

**Peter Šalkovský**

Stredoeneolitické a včasnostredoveké sídlisko v Čataji .....	263
Mittelneolithische und frühmittelalterliche Siedlung in Čataj .....	276

Skratky .....	277
---------------	-----

**Pohřeb/nepohřeb dítěte v archeologických a jiných pramenech**

**Kinderbestattung/keine Kinderbestattung in archäologischen Quellen**

23. a 24. november 2006

Ústav Antropologie Přírodovědecké fakulty Masarykovy univerzity v Brně

## AMULETY V DĚTSKÝCH HROBECH NA RANĚ STŘEDOVĚKÉM POHŘEBIŠTI V DOLNÍCH VĚSTONICÍCH - NA PÍSKÁCH<sup>1</sup>

Šimon Ungerman

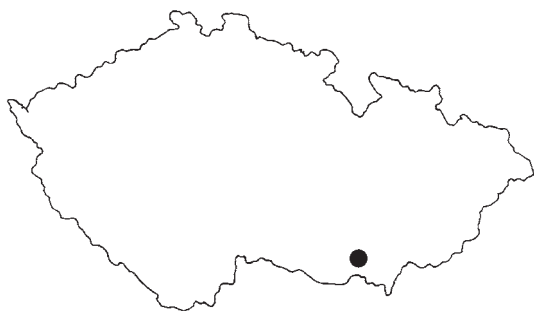

*Raný středověk, pohřebiště, amulet, starožitnost, fosilie, závěsek.*

*Early Middle Ages, burial ground, amulet, antique, fossil, pendant.*

### Amulets in children's graves at the early medieval necropolis in Dolní Věstonice - Na pískách

Relatively wide spectrum of tiny artefacts being interpreted as amulets was found at the cemetery in Dolní Věstonice - Na pískách (South Moravia) with the burial period lasting approximately from the terminal 8<sup>th</sup> to the mid-11<sup>th</sup> cent. Absolute majority of these items comes from children's graves. Except rattles, they were mostly neck pendants or parts of necklaces. We can divide them into several groups: 1 – antiques (“archaica”) are artefacts of prehistoric and protohistoric age (bronze pendant from the Middle Bronze Age; iron La Tène fibula; fragment of a La Tène bracelet made of blue glass; La Tène cast bronze belt mount; bronze Roman coins; fragments of Roman provincial glass vessels and small glass perforated discs, probably also from the Roman Period; head of a ceramic anthropomorphic statuette of unclear age); 2 – natural produce, i.e. fossils collected in wider surroundings of the cemetery (segments of Jurassic crinoids – *Crinoidea* used as beads; Miocene snail shells – *Gastropoda* identified as *Turritella cf. erronea* and *Cerithium cf. crenatum*); 3 – artefacts with suggested magic function (mainly the glass beads decorated with eye ornaments intended to avert the evil eye); 4 – small metal crosses (material evidence of the Christianisation of Moravia, one of the few apotropaic symbols approved by the Church); 5 – metal lunular pendants (though resembling pagan symbols at first sight, at least the lead lunulae were made and distributed in association with small lead crosses); 6 – small metal boxes for amulets – reliquaries (in the Migration Period and the Early Middle Ages spread throughout many European regions; generally they have pre-Christian roots already but they reached our territory as late as during the Christianisation period); 7 – bronze and iron rattles intended to avert evil forces with their sounds, worn by children (mostly boys?) but also adult men (most probably as components of equestrian equipment).

### ÚVOD

Raně středověké pohřebiště v trati „Na pískách“ se nacházelo asi 0,5 km severozápadně od obce Dolní Věstonice (býv. okr. Břeclav). Zaujímalu polohu na rozlehlé písčité duně, která původně asi o 5-6 m převyšovala okolní údolní nivu řeky Dyje. Dnes je celá údolní niva zaplavena vodním dílem Nové Mlýny, ale vrchol duny stále vyčnívá nad hladinu přehrady. Ve 20.-40. letech 20. století zde byl při těžbě písku zničen nezjištěný počet hrobů. Archeologický výzkum zde proběhl v letech 1945-1959 (*Poulik 1948-1950*, 74-90, 155-169, obr. 120-149; *Tichý 1958a; 1958b; 1959; 1960*). Během systematického výzkumu bylo odkryto celkem 1299 „regulérních“ raně středověkých hrobů lidí (v nich bylo asi 1355 jedinců), v další stovce „hrobů“ se nenašly žádné nálezy ani kosterní pozůstatky, takže interpretace těchto objektů je nejistá. Pohřbívalo se zde zhruba od přelomu 8. a 9. století do poloviny 11. století, přičemž velkomoravské a povelkomoravské hroby početně zcela převažují (na základě nálezů lze do mladohradištního období s jistotou zařadit pouhých 8 hrobů, s určitou pravděpodobností by do tohoto období mohlo patřit ještě dalších 20-30 hrobů bez nálezů). Spektrum předmětů tvořících hrobovou výbavu jsem stručně nastínil v článku věnovaném pohřbům osob vyššího společenského postavení (*Ungerman 2005a*, 210).

V této studii věnuji pozornost dolnověstonickým hrobům, v nichž byli mrtví pohřbeni s drobnými předměty, u nichž se můžeme domnívat, že svého majitele chránily před nebezpečím všeho druhu

<sup>1</sup> Práce vznikla v rámci výzkumného záměru Masarykovy univerzity v Brně (reg. č. MSM 0021622427).

a přinášely mu štěstí, sílu apod. Běžně se označují jako amulety<sup>2</sup>, tento termín v předkládané práci také používám místo - metodicky možná správnějšího označení „předměty s předpokládaným magickým významem“. Zařazení určitého předmětu k amuletům je v raném středověku jen více či méně pravděpodobnou interpretací, kterou nelze archeologickými metodami zcela přesvědčivě prokázat, neboť zvláště v našem prostředí chybějí předměty s explicitním magickým vyobrazením nebo nápisem (srov. např. *Ogden 2002, 261; Michel 2004*). Proto je nutné zohlednit prameny jiného druhu (písemné, ikonografické apod.), jelikož tyto často pocházejí z jiného období nebo odlišného kulturního okruhu (srov. níže), opět nepředstavují jednoznačné důkazy, ale jen určité indicie. Na druhou stranu je možné opakovaně sledovat, že navzájem velmi podobné magické představy byly rozšířeny u mnoha národů a udržovaly se dlouhou dobu, někde přetrvávají i v současnosti. Stejně tak se v různých dobách a na mnoha místech amulety navzájem podobají svými tvary, použitými materiály apod., takže je problematické určit v konkrétních případech jejich specifickou funkci. Navíc, jen málokterý amulet nebyl schopen plnit více účelů a naopak, i celá sbírka různých amuletů mohla sloužit k „magickému zvládnutí“ jedné a téže věci (*Dübner-Manthey 1990, 71*).

V archaických kulturách patřily malé děti k nejvíce ohroženým jedincům, které bylo nutné intenzivně chránit před zlými silami a pomocí magických prostředků je provést touto životní etapou. Vybavení dítěte amulety se lišilo v závislosti na jeho věku, neboť v různých stádiích vývinu mu hrozila různá nebezpečí. Když dítě překonalo kritický časový úsek a pro něj příznačné nebezpečí již pominulo, přestalo nosit i příslušný amulet (*Pauli 1975, 160*). Toto se podařilo doložit u dětí na merovejských pohřebištích (*Dübner-Manthey 1990, 72-78*), v našem prostředí dosud analogický pokus podniknout nebyl.

Předměty z Dolních Věstonic, interpretovatelné jako amulety, dělím do několika skupin podle jejich původu či tvaru, a to na starožitnosti, přírodniny, křížky, kaptorgy a lunice, dále v této souvislosti diskutuji magickou funkci korálek a rolniček. Všechny předměty pocházejí z velkomoravských nebo povelkomoravských hrobů, jen hrob 192/46 s křišťálovým korálkem patří do mladohradištního období. Cílem práce je v první řadě představit nalezené spektrum amuletů, přičemž některé z těchto předmětů jsou v rámci našich velkomoravských pohřebišť zcela unikátní. Zasazením do širšího kontextu se u jednotlivých druhů amuletů snažím specifikovat jejich magickou funkci, přičemž starožitnostem bude v budoucnu věnována samostatná studie. Zcela klíčová je okolnost, že velká většina analyzovaných předmětů byla nalezena v dětských hrobech. Někdy nelze věk a pohlaví pohřbeného jedince zjistit, neboť kostry jsou na lokalitě obecně špatně dochované (některé jsou navíc nezvěstné), v takovém případě je možné usuzovat jen podle velikosti hrobové jámy, resp. ostatních milodarů, což nejsou zcela spolehlivá kritéria. V práci zmiňuji i nepočtené amulety nalezené v hrobech prokazatelně dospělých jedinců, a to jednak pro úplnost obrazu rozšíření těchto předmětů, jednak za účelem srovnání s výskytem u dětí.

### Starožitnosti

Jako „starožitnosti“ označuji všechny předměty starší než předvelkomoravské, tj. pravěké a protohistorické. V Dolních Věstonicích byly sice nalezeny i předměty pozdně avarské (litá bronzová kování a skleněné korálky ve tvaru melounového jádra, tzv. Melonenkernperlen) a s nimi současné šperky západoevropského, resp. předovýchodního původu (*Ungerma 2005b, 718; 2006, 355, obr. 3: 1*), tyto předměty však z následujícího zpracování starožitností vynechávám, zmiňuji z nich - i když ne v souvislosti se starožitnostmi - jen korálek s mozaikovými očky. Některé z těchto předmětů se sice mohly dostat do velkomoravských hrobů až s určitým časovým odstupem, nicméně představují pouhé „dědictví“ z předchozího období, nikdy nevyšly z užívání a velkomoravským Slovanům většinou sloužily v souladu se svou původní funkcí. Samozřejmě ne vždy, avarská kování byla ve velkomoravském období sekundárně používána jako závěsky, je ale málo pravděpodobné, že by v té době zcela vymizelo povědomí o jejich primární funkci coby ozdob

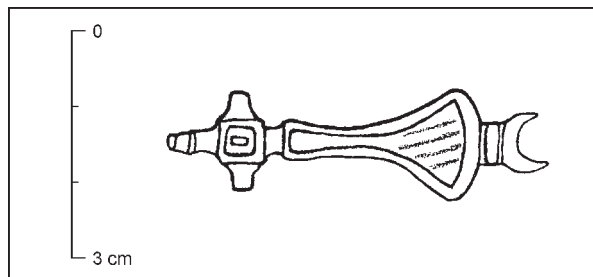

Obr. 1. Dolní Věstonice - Na pískách (hrob 364/55). Bronzové opaskové kování z doby laténské. Kresba: R. Tichý, upraveno.

<sup>2</sup> Definice pojmu „amulet“ uvádějí např. *H. Thrane et al. (1973), A. L. Meaney (1981, 3), A. Mehling (1998, 106)* aj.



opasku či koňského postroje, zvláště když se garnitury těchto kování v předvelkomoravském období nosily i na území Moravy<sup>3</sup>. Naopak u pravěkých a protohistorických předmětů je evidentní, že po skončení své původní funkce prošly procesem archeologizace a součástí slovanské hmotné kultury se staly až po několika staletích. Jejich původní účel byl v době velkomoravské již zapomenut, takže našly zcela odlišné sekundární použití.

Ve 12 dolnověstonických hrobech bylo nalezeno celkem 15 kusů starožitností. Nejstarším artefaktem je terčovitý závěsek z litého bronzu s hrotem uprostřed, který pochází z počátku střední doby bronzové (obr. 2: 4). Ležel v hrobě 483/49 „u levého spánku“ špatně dochované kostry, která nemohla být antropologicky určena. Soudě podle jeho polohy a zachovaného ouška byl tento předmět nejspíše zavěšen na šňůrce kolem krku.

Další artefakty pocházejí z doby laténské. V hrobě 414/49 byla neúplná železná laténská spona s obloukovým lučičkem a oboustranným vinutím. Nacházela se někde „v místech po levé straně levé ruky“, takže byla - bez znalosti původní funkce - pohřbenému dítěti zřejmě jen přiložena k ruce nebo k boku. Z dětského hrobu 338/55 pochází zlomek laténského náramku z modrého skla zdobeného bradavkami a natavenou bílou vlnicí, který nejspíše sloužil jako závěsek na krk. Dítě v hrobě 364/55 mělo u krku laténské opaskové kování z litého bronzu<sup>4</sup>, jehož jeden konec má křížovitý tvar a druhý je opatřen neúplným kroužkem (obr. 1). *In situ* leželo kování tímto kroužkem k lebce a je možné, že kroužek se v úplnosti nezachoval právě proto, že byl opotřeben delším nošením kování, které pro nového majitele mohlo sloužit coby závěsný (křesťanský) křížek.

V souboru starožitností jsou nejpočetnější předměty římsko-provinciálního původu, které se vyskytly v celkem sedmi hrobech (z toho v hrobech 139/46, 315/48 a 284/55 byly vždy dvě starožitnosti). Jde o bronzové mince a skleněné předměty či zlomky. Dítě v hrobě 139/46 mělo na krku krátký koráلكový náhrdelník, jehož součástí byla i římská bronzová mince císaře Galliena (253-268). Je značně otřelá a u okraje má vyvrtán otvor, který respektuje výjevy na obou stranách mince. Další římská bronzová mince pochází z hrobu 315/48. Má zkorodovaný povrch, takže ji nelze určit. Do náhrdelníku z hrobu 139/46 byl kromě mince začleněn i podlouhlý korálek či závěsek z bezbarvého nazelenalého skla, sekundárně upravený ze zlomku římské skleněné nádoby. Podobné fragmenty římského skla, nošené jako závěsky, byly součástí náhrdelníků i v dětských hrobech 230/47 a 284/55. V dokumentaci jsou pak uvedeny ještě u dalších dvou hrobů - v hrobě 288/48 ležel u vědra situovaného u chodidel kostry „kousek skla z láhve světlezelené barvy a další střípek matně zelený“, podobně u hrobu 315/48 je zmiňováno „světlezelené fasetované sklíčko“, které bylo součástí koráلكového náhrdelníku na krku pohřbeného dítěte. Tyto nálezy jsou dnes nezvěstné, resp. je v dolnověstonickém materiálu nelze jednoznačně identifikovat. Dochované fragmenty skleněných nádob pocházejí všechny z okrajů nebo den, utvářených přeložením vrstvy skla, čímž vznikl dutý prostor, kterým se dala provléci šňůrka náhrdelníku (srov. např. *Lazar 2003*, 18-21, fig. 6). Ohlazené hrany těchto fragmentů svědčí o jejich delším nošení, přičemž děti zřejmě nežily tak dlouho, aby k takovému opotřebení mohlo dojít během jejich života, takže je spíše dostaly od svých starších příbuzných.

V hrobě 484/55 se nacházel perforovaný kotouček ve tvaru komolého kužele o průměru 2,45 cm, zhotovený ze žlutohnědého průsvitného skla, jeho šikmé stěny jsou zdobeny spirálovitě nataveným vláknem tmavožluté barvy (obr. 2: 1). V hrobě 284/55 pak byl tvarem i velikostí velmi podobný kotouček z průsvitného světlezeleného skla, na obou jeho stranách jsou vidět koncentrické rýhy, které vznikly nejspíše při výrobě navíjením skelného vlákna (obr. 2: 2). Oba tyto kotoučky pocházejí z dětských hrobů, kde byly součástí náhrdelníku. Konečně v mužském hrobě 26/54 byl u levého lokte (původně nejspíše ve vácku u pasu) nalezen zlomek třetího analogického kotoučku z bezbarvého skla (neúplná polovina s odlámaným okrajem). V našem prostředí působí tyto artefakty velmi neobvykle, v rámci velkomoravských pohřebišť se mi obdobný nález podařilo zjistit jen v hrobě 24/54 v Lahovicích u Prahy - jde o kónický kotouček ze světle zeleného skla, o průměru asi 2,5 cm (materiál i velikost tedy odpovídají exempláři z dolnověstonického hrobu 284/55). *Z. Krumphanzlová (1974, 166, obr. 1: 9)* jej označuje jako přeslen, není však jasné, zda tak soudí pouze z jeho velikosti nebo i z polohy v hrobě apod. Vzhledem k přítomnosti podélně členěných (olivovitých) koráلكů datuje tento hrob do „konce 9. století až počátku 10. století“. Stejně kotoučky - a opět sekundárně použité jako závěsky - jsou známy i z avarských pohřebišť, napří-

<sup>3</sup> Zvláště když je pravděpodobné, že například na nedalekém pozdně avarském pohřebišti v Dolních Dunajovicích (*Klanica 1972*) se pohřbívalo ještě v době, do níž patří počátky dolnověstonického pohřebišť. Podle všeobecně sdíleného názoru nosila avarské lité garnitury i elita v předvelkomoravských Mikulčicích, což nedávno popřel *J. Zábajník (2005, 103)* s tím, že tyto artefakty představují jen surovinu určenou k přetavení, kterou tam přinesli avarští řemeslníci po pádu kaganátu. Ve prospěch této hypotézy však nepřinesl věrohodné důkazy.

<sup>4</sup> Za určení předmětu vděčím Mgr. P. Goláňové.

klad z hrobů 21 a 33 na lokalitě Pilismarót-Basaharc (*Fettich 1965, 21, 28, Abb. 20: 8; 33: 7*) nebo z hrobu 20 v Halimbě (*Török 1998, 19, Taf. 3: 3, 62: 4*). Další pocházejí z merovejských pohřebišť v jižním, západním i severním Německu (*Siegmann 2002-2004, Teil 2, 341, s lit.*). Na základě současného (a ne příliš uspokojivého) stavu výzkumu se zdá, že tyto kotoučky, vyrobené z navíjeného skla, jsou římsko-provinciálního původu<sup>5</sup>. Datují se hlavně do 1. století a vyskytují se na celém území římské říše, největší koncentrace nálezů je v Chorvatsku, a to v Ninu a okolí (srov. *Bertoncelj-Kučar 1979, 259*). Moravě geograficky asi nejbližší je římské Carnuntum, odkud pochází nezanedbatelný počet těchto kotoučků (*Haevernick 1972, 143*), přičemž moravští Slované je mohli nasbírat i na jiných římských lokalitách ve středním Podunají. Primární funkce těchto kotoučků není zcela jasná. *T. E. Haevernick (1972, 137)* je interpretovala jako hlavice jehlic, ale přímých dokladů pro toto tvrzení je velmi málo. Stejně tak mohly už v době římské sloužit jako korálky.

Konečně bych chtěl upozornit ještě na unikátní nález, u něhož je ale přiřazení ke starožitnostem nejisté, neboť není známo jeho stáří. Dítě v hrobě 473/49 mělo po pravé straně lebky poškozenou hlavici antropomorfní plastiky z tvrdě vypálené hlíny (obr. 2: 3). V zachovaném očním důlku a v ústech plastiky se dochovaly zbytky modrošedé hmoty, kterou bez speciální analýzy nelze určit (malování/inkrustace?). V dokumentaci je plastika popsána jako „neolitická“. Toto datování lze podle specialistů na neolit s velkou pravděpodobností vyloučit<sup>6</sup>. Je otázkou, zda plastika byla jen vložena do hrobu v rámci pohřebních obřadů, nebo jestli ji dítě nosilo u sebe i během svého života - v tom případě by připadalo v úvahu například umístění ve váčku na krku. Jediný mně známý podobný předmět pochází z raně středověkého pohřebiště u obce Busko v jihovýchodním Polsku. Zde v ženském hrobě odkrytém již ve 30. letech 20. století byla plastika v podobě lidské hlavy s poprsím, vytesaná z vápence a vysoká 16 cm (*Žaki 1956*). V hrudi (poblíž srdce) měla díрку, z čehož by se dalo usuzovat na použití plastiky pro účely

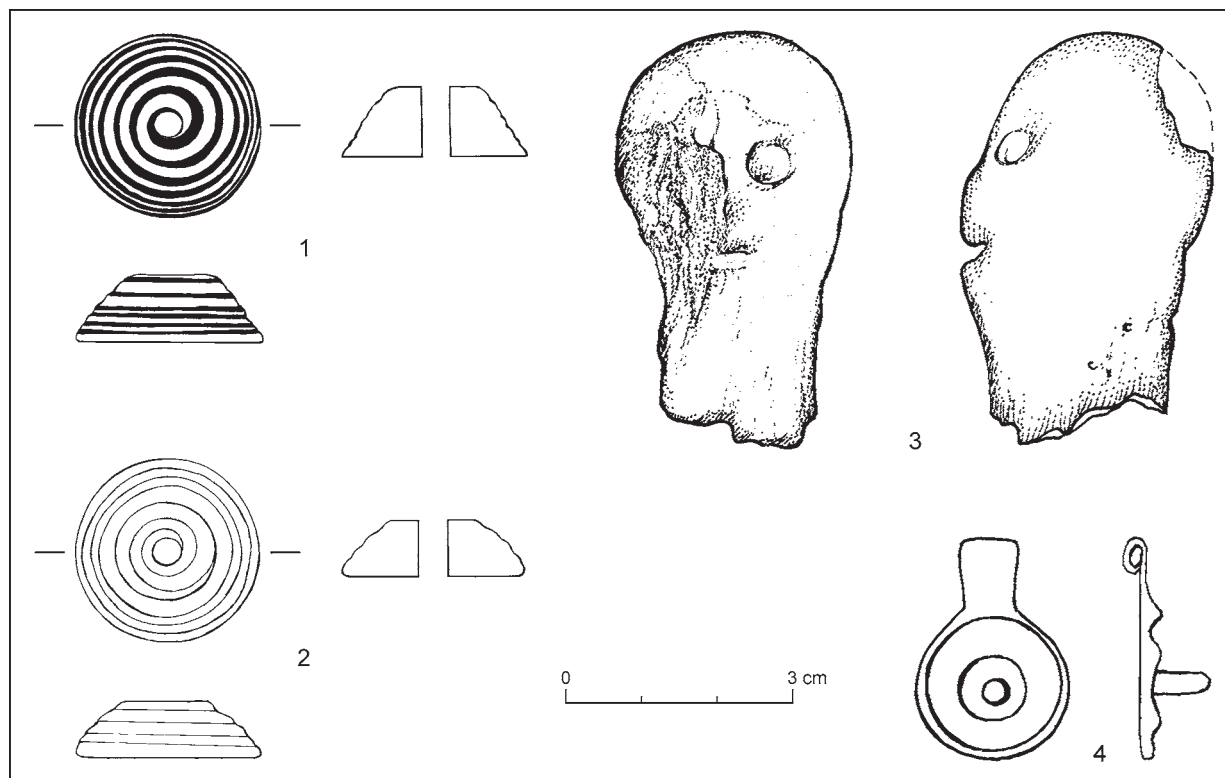

Obr. 2. Starožitnosti z raně středověkých hrobů v Dolních Věstonicích - Na pískách. 1 - skleněný kotouček zdobený navíjeným skelným vláknem (hrob 484/55); 2 - skleněný kotouček z navíjeného skla (hrob 284/55); 3 - keramická antropomorfní plastika (hrob 473/49); 4 - bronzový závěsek ze střední doby bronzové (hrob 483/49). Kresba: A. Radvanová.

<sup>5</sup> Dolnověstonické exempláře určila odbornice na římské sklo I. Lazar z Muzea v Celje (Slovinsko), které vděčím také za odkazy na literaturu.

<sup>6</sup> Za posouzení nálezu děkuji PhDr. A. Humpolové a Mgr. T. Berkovcovi.

černé magie, snad s cílem uškodit pohřbené ženě a naopak ochránit pozůstalé (Wawrzeniuk 2005). V případě dolnověstonické plastiky by vysvětlení jejího umístění v hrobě bylo ještě spekulativnější, neboť se není prakticky o co opřít. *A priori* nelze vyloučit ani „profánní“ interpretaci této plastiky coby hračky - ty se sice v raně středověkých hrobech nenacházejí, ale možná jen z toho důvodu, že se vyráběly převážně z organických materiálů (Ierusalímskaja 1996, 106).

Interpretace starožitností v raně středověkých hrobech je velmi obtížná, neboť artefakty samotné nijak přímo nevypovídají o motivacích, které vedly nové majitele k jejich druhotnému využití. Naši badatelé se vcelku shodují na tom, že jim byly připisovány magické vlastnosti a Slované je - stejně jako jiná etnika - používali jako amulety (Kolník/Rejholcová 1986, 347; Musil 1997, 324; Hanuliak 2004, 32), ale podrobněji se této otázce nikdo nevěnoval. V zahraničí se k tomu vyslovila A. Mehling (1998, 87), podle níž je u starožitností nutné uvažovat celou škálu potenciálních funkcí. Bylo by tedy chybou snažit se všechny artefakty uměle natlačit do jedné „škatulky“ - jinými slovy, magickou funkci nelze u všech *a priori* předpokládat. Celá problematika je značně rozsáhlá, proto se omezím jen na nástin možné magické funkce u některých starožitností z Dolních Věstonic. Zlomek laténského skleněného náramku mohl sloužit jako amulet díky své modré barvě, která byla odedávna považována za „magickou, ochrannou a odvracející zlo“ (Dubin 1988, 312; Steppuhn 1992-1993, 210; srov. Mehling 1998, 115). Fragmenty římského skla a jiné třpytivé či blyštivé předměty na sebe mohly upoutat pohled nežádoucího pozorovatele, rozptýlit ho a tím svého majitele uchránit před uhranutím (viz níže; Meaney 1981, 8, 220). Artefakty opatřené „přirozeným“ otvorem (v našem případě skleněné kotoučky a střepy z okrajů skleněných římských nádob) snad mohly být považovány za tzv. Trudensteine. Především v německy mluvících zemích byly „Truden“ strašidelné bytosti odpovědné hlavně za noční můry a tíživý pocit na prsou, které mohly začarovat domácí zvířata apod. Obranou proti nim byly kameny s přirozeně vzniklým otvorem i jiné předměty s takovou perforací (Damminger 1995), u nichž nálezce asi nenapadlo, že ve skutečnosti jde o dílo lidských rukou (srov. Meaney 1981, 206).

### Přírodniny (fosilie)

Další skupinou jsou amulety přírodního původu. Je však třeba mít na paměti, že v raném středověku nemusely být některé z nich jako takové rozeznány, takže je lidé interpretovali v intencích „nadpřirozena“. Ze čtyř dolnověstonických hrobů pochází celkem 6 válcovitých korálek, v náhrdelnicích se vyskytují jen po jednom (hroby 61/46, 588/56) nebo po dvou kusech (hroby 321/48, 381/55). Mají průměr 0,8-1,15 cm, jejich délka kolísá od 0,4 cm do 1,86 cm (obr. 3: 1, 2). Vzhledem ke své žlutošedé barvě vypadají na první pohled jako kostěné, ale ve skutečnosti se jedná o fosilie, konkrétně o dva až sedm navzájem spojených článků ze stonku lilijic. Lilijice jsou živočichové řazení do kmene ostnokožců, kteří žili pevně přichycení na dnech jurských moří, proto se dnes jejich fosilizované zbytky hojně vyskytují v jurských vápencích Pavlovských vrchů, kde je Slované museli nasbírat. Články ze stonků lilijic mají tvar kotoučků o síle cca 2 mm, počtem článků je pak dána délka každé fosilie. Lze je jednoznačně identifikovat díky radiálnímu rýhování na styku jednotlivých článků a přítomnosti centrálního otvoru, jímž procházel tzv.

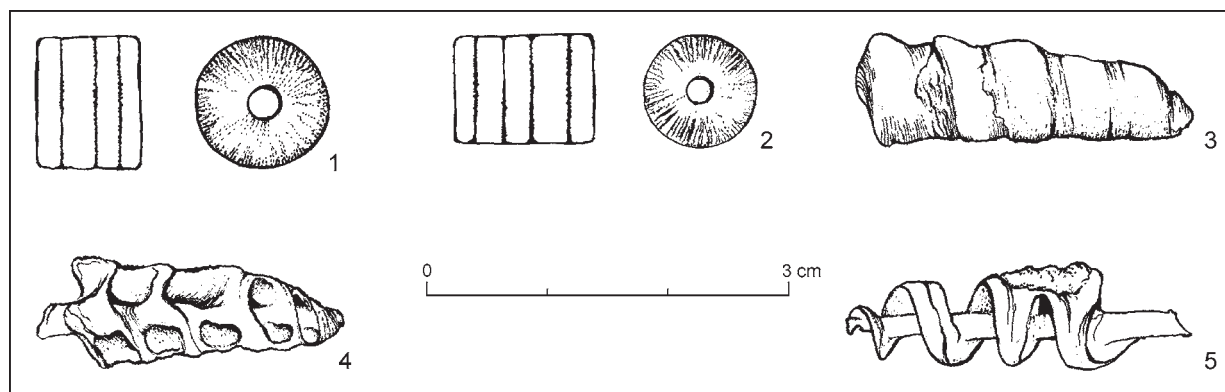

Obr. 3. Fosilie z raně středověkých hrobů v Dolních Věstonicích - Na pískách. 1, 2 - články ze stonků lilijic (hrob 321/48); 3 - ulita měkkýše *Turritella cf. erronea* (hrob 519/49); 4 - *Cerithium cf. crenatum* (hrob 519/49); 5 - *Cerithium sp.* (hrob 651/56). Kresba: A. Radvanová.

provazec držící články stonku pohromadě. Právě vzhledem k tomuto přirozenému otvoru se nabízela možnost navléct tyto fosilie na šňůrku náhrdelníku. Z uvedených čtyř hrobů byly tři dětské, jen v hrobě 381/55 byla pohřbena dospělá žena.

Stejně použití článků lilijic z území Moravy mi není známo, také v jiných oblastech se s nimi setkáme jen velmi zřídka. Ojedinelé fosilie tohoto druhu, opět zakomponované do náhrdelníku, se vyskytly například v hrobech ze 6. století na alamanských pohřebištích Unterthürheim a Kirchheim am Ries (*Grünewald 1988, 82*). Bohužel již nikdy nezjistíme, z jakých důvodů je lidé v raném středověku sbírali. K dispozici máme jen svědectví o jejich využití v novověku na území Německa, kde se nazývaly mimo jiné jako „Sonnenradsteine“, neboť radiální rýhování článků připomínalo sluneční paprsky. *O. Abel (1939, 28)* uvádí, že ještě počátkem 18. století se prodávaly jako lék proti různým nemocím a neduhům (proti epilepsii, nočním můrám, melancholii, krvácení z nosu, v šestinedělí apod.) a hlavně zaručovaly dlouhý život a životní sílu.

Ze dvou dalších dětských hrobů pocházejí fosilní ulity měkkýšů patřících do třídy *Gastropoda* (břichonožci). V hrobě 519/49 byly dvě ulity, přičemž jedna byla určena jako *Turritella cf. erronea* (obr. 3: 3), druhá (více poškozená) patří druhu *Cerithium cf. crenatum* (obr. 3: 4). V hrobě 651/56 se zachovala velmi poškozená ulita, kterou lze určit jen obecně jako *Cerithium sp.* (obr. 3: 5). Všechny tři fosilní ulity pocházejí z „miocenních sedimentů vídeňské pánve, které vystupují na povrch na mnoha místech v bezprostředním i širším okolí Dolních Věstonic“<sup>7</sup>. Všechny tři tyto poměrně drobné ulity (délka vždy 2,8 cm) byly pokaždé nalezeny v poloze u krku spolu s korálky a závěsky, takže tvořily součást náhrdelníků. V hrobě 651/56 mělo 5-6 leté dítě s ulitou na krku ještě olovené křížky (viz níže), takže v náhrdelníku se kombinovaly amulety odlišného původu a zřejmě i s odlišným „ideovým pozadím“. Ulity v raně středověkých hrobech jsou nejčastěji interpretovány jako amulety k zajištění plodnosti, jako ochrana před nemocemi, uhranutím apod. (např. *Kovács 1999-2000, 475*). V případě fosilních ulit mohl být významný i jejich neobvyklý vzhled a „tajemný“ původ, neboť byly nalézány daleko od tehdejších vodních toků.

### Korálek jako amulet

V Dolních Věstonicích bylo nalezeno poměrně široké spektrum skleněných korálků, při této příležitosti bych se chtěl zastavit jen u dvou zvláštních exemplářů a ukázat jejich možný magický význam. Součástí náhrdelníku v hrobě 61/46 byl neúplný válcovitý korálek s mozaikovými očky (něm. Mosaikaugenperle) typu 0771 podle *R. Andrae (1973)*. Těmito korálky jsem se nedávno zabýval v souvislosti s jejich chronologickou výpovědní hodnotou - ve středním Podunají patří do tzv. předkóttlašského horizontu (asi čtvrtá čtvrtina 8. století), ale některé se mohly dostat do země i s určitým zpožděním, neboť těchto vizuálně velmi efektních korálků si jejich majitelé jistě velmi cenili (*Ungerma 2005b, 722-726, s lit.; 2006, 358; Staščíková-Štukovská/Ungerma, v tisku, obr. 1: 16*).

V mladohradištním (dětském?) hrobě 192/46 byl nalezen menší korálek, který se svým tvarem i průsvitným materiálem na první pohled odlišuje od ostatních korálků z tohoto hrobu. Zatímco *J. Poulik (1948-1950, 163)* ho považoval za skleněný, *I. Mrázek (2000, 64)* jeho materiál určil jako křišťál. Korálek má nepravidelný, lehce zploštělý kulovitý tvar s asymetricky umístěným otvorem, který byl vrtán z obou stran, přičemž provrty se potkávají v tupém úhlu. Korálek je dlouhý 0,6 cm, max. průměr činí 0,8 cm. Mladohradištní korálky z křišťálu a jiných efektně vypadajících hornin nedávno shromáždil a podrobně popsal právě *I. Mrázek (2000, 59-102, zvl. 73)*. Křišťálové korálky se k nám dostaly s největší pravděpodobností dálkovým obchodem z území Kyjevské Rusi, kde se vyráběly ve více centrech. Použitá výrobní technologie nebyla příliš vyspělá - ne zcela pravidelný tvar, nedokonalé vypracování povrchu či provrtů svědčí o tom, že výrobci dávali přednost kvantitě před kvalitou. Samotná křišťálová surovina byla na Rus importována nejspíše z Předního Východu (*Mrázek 2000, 74-87; srov. Charvát 1998, 61*).

V archeologické literatuře jsou korálky z různých materiálů většinou pojednávány jako pouhá ozdoba bez hlubšího významu (např. *Hanuliak 1994, 47*), což je ryze moderní představa, která nemá nic společného s pojmáním korálků v minulosti (*Haevernick 1968, 133*). Důvodem tohoto dnešního názoru je masová produkce levných skleněných korálků v novověké Evropě a jejich vývoz do zámořských kolonií. Naopak ve všech archaických společnostech mají korálky magický a apotropaický význam, který by v žádném případě neměl být podceňován. Zhotovovaly a zhotovují se z nejrůznějších organických

<sup>7</sup> Za určení všech fosilií a citované vyjádření děkuji doc. Ing. Š. Hladilové, CSc. z Ústavu geologických věd PřF MU Brno.

kých i anorganických materiálů, kdy každý materiál a s ním spojované představy jsou pro magickou moc korálku klíčové, ale nemalý vliv má i tvar korálku, jeho barva, výzdoba apod. Celý náhrdelník pak představuje kumulaci nejrůznějších představ a přání spojovaných s jednotlivými korálky - čím je korálků více, tím větší je magické působení celého náhrdelníku. Po zvládnutí výroby skla se začaly korálky vyrábět i z tohoto „umělého“ materiálu, přičemž sklo zpočátku sloužilo v prvé řadě k napodobování přírodních surovin, takže magická moc připisovaná například minerálům nebo rostlinám se pak přenesla i na korálky skleněné (Freeden 1997). K tomu přistupovala i okolnost, že výroba skla byla technologicky náročná a pro většinu lidí - zvláště v méně vyspělých kulturách - představovala nepochopitelné tajemství (Meaney 1981, 209).

Lidstvo odedávna provází strach z uhranutí. První písemná zmínka o něm pochází z Mezopotámie ze 3. tisíciletí př. Kr., kdy se mělo za to, že způsobuje naprostou většinu všech úmrtí. Víra v uhranutí pochází nejspíše z Předního Východu a dodnes je rozšířena hlavně v arabském světě a ve Středomoří, nezávisle vznikla i v Oceánii nebo v Severní Americe. Jako obrana proti uhranutí sloužily hlavně korálky opatřené různě provedenými očky. Jelikož skleněné korálky obecně - zvláště kulovitého tvaru - představují analogii k lidskému oku, byly korálky s očky symbolicky pojímány jako „oči, které vidí všude“. Byla jim připisována schopnost zachytit pohled nežádoucího pozorovatele, který je tímto tak iritován, že svůj pohled raději odvrátí. Majitel korálku je tím uchráněn před uhranutím (Dubin 1988, 19, 307). V některých kulturách měly tyto korálky širší použití - například u kavkazských národů chránily i před neštovicemi, hadím uštknutím apod. (Jerusalímskaja 1996, 29)<sup>8</sup>. Takové korálky jsou velmi starým a široce rozšířeným fenoménem. Korálky z polodrahokamu s vyrytými očky se nosily již ve starověké Mezopotámii, skleněné se vyráběly v Egyptě od 14. století př. Kr., později se rozšířily po celém Středomoří a Předním Východě, kde se - hlavně v arabských zemích - nosí dodnes, ale známy byly i ve starověké Číně apod. (Dubin 1988, 19, 307).

Vrátíme-li se ke zmíněným korálkům z Dolních Věstonic, ve světle právě uvedených skutečností lze už lépe pochopit obrovský úspěch, který měli koncem 8. století obchodníci prodávající mozaikové korálky a korálky s kruhovými očky, neboť tyto se vyskytují na velkém území sahajícím od Kaspického moře po Irsko a od Horního Egypta po Norsko (Andrae 1973, 118). Obyvatele raně středověké Evropy prostě přitahovaly pestrobarevné korálky, které se nepodobaly ničemu, co dosud znali, navíc kromě estetické hodnoty měly i očka chránící svého majitele před uhranutím a jinými škodlivými vlivy. Na příkladu mladohradištního křišťálového korálku lze zase dobře ilustrovat zásadní význam hmoty, z níž byl korálek vyroben. Křišťálové korálky byly (stejně jako další polodrahokamové, např. karneolové nebo fluoritové) v té době značně drahé (Mrázek 2000, 76). Na druhé straně právě křišťál - pokud by šlo čistě o jeho vzhled - se dal nahradit bezbarvým průsvitným sklem, které bylo jistě mnohem levnější. Fakt, že se to v širším měřítku nepraktikovalo, ukazuje, že surovina korálků měla cenu sama o sobě, a korálek tak plnil zároveň funkci ozdoby i amuletu (Charvát 2003). Význam této horniny v mentalitě antického a středověkého člověka shrnula například B. Dübner-Manthey (1990, 75): „Křišťálu se přisuzovaly mimo jiné magické a léčivé vlastnosti. Řecké slovo »krystallos« znamená »led«: Plinius Starší věřil, že jde o nerozpustný led. Na základě této představy se křišťálu připisovala schopnost léčit, hasit žízeň a snižovat horečku, proto Římané používali křišťálové kuličky k terapeutickým účelům. Ve (vrcholném) středověku se dávaly dětem křišťálové závěsky na zmírnění bolesti zubů.“

### Křížky

Na dolnověstonickém pohřebišti bylo nalezeno celkem 8 kovových křížků. V dětském hrobě 494/49 byl součástí krátkého korálkového náhrdelníku bronzový nezdobený křížek, který je dnes nezvěstný, zachovala se jen jeho zběžná kresba. Dále se ve třech (opět pouze dětských) hrobech vyskytlo celkem 7 olovených křížků, které byly součástí náhrdelníků sestavených z - taktéž olovených - příčné členěných korálků a/nebo luncových závěsků. V hrobě 467/49 byly dva křížky typu Dolní Věstonice se širokými rameny a opatřené písmenem omega (obr. 4: 1), a dále křížek typu Velké Bílovice s vnitřní plochou vyplněnou mřížováním (obr. 4: 2), tři stejné křížky tohoto typu byly i v hrobě 651/56. Z hrobu 481/49 pochází zase křížek typu Bernhardsthal se stylizovanou postavou Ukřížovaného (obr. 4: 3; Měřinský 1988,

<sup>8</sup> Stejný apotropaický účel plnila kruhová očka umístěvaná hlavně ve Středomoří na vchodech domů, na nejrůznějších předmětech každodenní potřeby a kromě korálků i na amuletech jiného druhu (Maguire et al. 1989, 5).

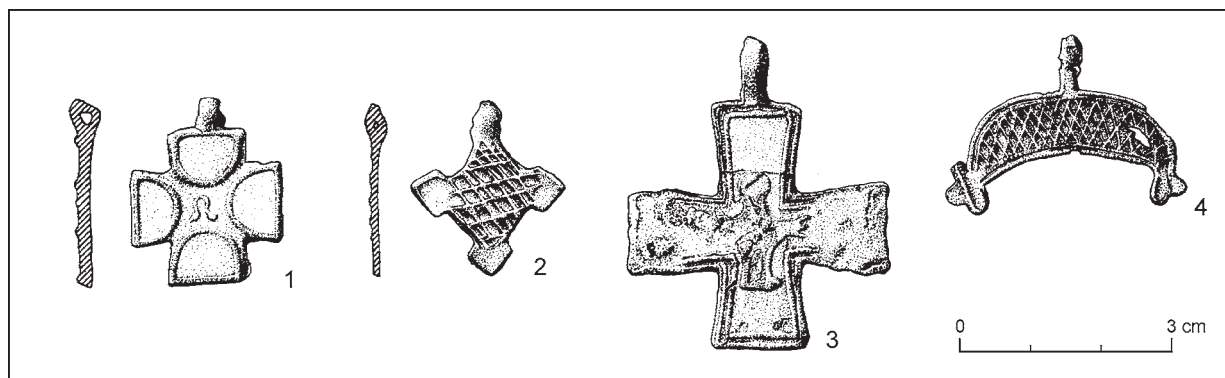

Obr. 4. Olovené křížky a lunice z Dolních Věstonic-Na pískách. 1 - typ Dolní Věstonice (hrob 467/49); 2 - typ Velké Bílovice (hrob 467/49); 3 - typ Bernhardsthal (hrob 481/49); 4 - olovený lunicový závěsek (hrob 535/55). Podle: *Měřínský 1988*.

obr. 3: 6-8, 10, 17-19). Jak jsem již zmínil výše, i laténské opaskové kování z hrobu 364/55, zařazené mezi starožitnosti, mohlo být sekundárně využíváno právě díky svému křížovému tvaru.

V době šíření křesťanství znamenalo nošení závěsku ve tvaru kříže nejen veřejné přihlášení se k novému náboženství, ale také bylo významným prostředkem ochrany majitele před zlými silami. Církevní autority raného křesťanství, jako byl například Jan Zlatoústý, horlily proti tradičním amuletům pohanského původu, a pokřizování se nebo závěsný křížek, byl pro ně jediným přijatelným způsobem ochrany tohoto druhu (*Dickie 1995, 32*). Přitom v této věci existoval určitý rozpor mezi nazíráním církevních špiček a prostých laiků. Jan Zlatoústý to chápal tak, že znamení kříže nemá samo o sobě zvláštní moc, tu získává až díky „duchovnímu obsahu“, který se za ním skrývá. Naopak laikové byli běžně přesvědčeni o tom, že znamení kříže chrání samo o sobě. Bylo to tím, že po přijetí křesťanství byly všudypřítomné apotropaické symboly a zobrazení pohanského původu (na různých místech soukromých i veřejných budov, na předmětech všeho druhu apod.) jen nahrazeny symboly křesťanskými, ale jejich „materiální“ chápání a přesvědčení o jejich takřka „automatickém“ působení proti zlým silám se v širokých vrstvách obyvatelstva nijak nezměnilo (*Engemann 1975, 42; 1997, 169; Maguire et al. 1989, 19*). Jelikož takto tomu bylo ve vyspělém Středomoří, asi není na místě domněnka, že teprve nedávno pokřtění Moravané pojímali symbol kříže více „spirituálním“ způsobem.

### Lunicové závěsky

Je jich celkem 7 a jsou zhotoveny z různých kovů. Dvě lunice ze stříbrného plechu z hrobů 74/46 a 321/48 publikoval již *J. Poulik (1948-1950, obr. 137: k; 142: b)*. První z nich je značně neuměle vyřezaná z plechu a je nezdobená, takže vypadá jako napodobenina honosnějších kusů. Druhá, dnes nezvěstná lunice, je zdobena sedmi pukličkami<sup>9</sup> lemovanými vybiženými body. Další lunice z hrobu 45/46 je odlita z bronzu a - na rozdíl od všech ostatních - je uprostřed dolní půlměsícové části opatřena výzdobou ve formě dvou trojic polokulovitých výstupků, další zdobí i zbytek dolní části lunice (*Poulik 1948-1950, obr. 41: b*). Dvě navzájem si velmi podobné lunice z hrobů 481/49 a 535/55 (obr. 4: 4) jsou odlité z olova a mají vnitřní plochu lícni části zdobenou plastickým mřížováním (*Měřínský 1988, obr. 3: 9, 11*), stejně jako s nimi současné křížky typu Velké Bílovice (srov. výše). Zbylé dvě lunice z hrobů 420/49 a 485/49 jsou zhotoveny ze železa. Lze o nich říci jen málo, neboť první z nich je dosud nekonzervovaná a její povrch je pokrytý tkaninou prostoupenou rzí; druhá lunice, poněkud nepravidelného tvaru, je v současnosti nezvěstná. Se sedmi kusy lunicových závěsků jsou Dolní Věstonice pohřebištem s nejvyšším počtem těchto ozdob na Moravě. Všechny lunice pocházejí z dětských hrobů, kde tvořily součást koráلكových náhrdelníků, většinou s nadprůměrným počtem koráلكů. I celkové vybavení těchto hrobů lze označit za bohatší, což svědčí o nemalé péči ze strany pozůstalých.

Lunice patří univerzálním symbolům rozšířeným již od pravěku. Lunicové amulety podobné velkomoravským jsou známy již ze starověké Mezopotámie, obzvláště časté byly v římské civilizaci, kde je nosily děti i dospělí obou pohlaví. Sloužily jako apotropaion, jak o tom svědčí například lunicové závěsky,

<sup>9</sup> „Magické“ číslo sedm nebylo pro počet pukliček jistě zvoleno náhodně, neboť výzdoba se tím stává výrazně asymetrickou (*Klаница 1970, tab. XV a XVI*).

kteří tvořily součást koňských postrojů v římské armádě, byly tedy určeny k magické ochraně jezdců i koní v boji (Schmitz 1993, 58). U dívek a žen tyto amulety podporovaly a chránily jejich plodnost (Sippel 1989, 178; Chorvátová 1998, 137; Małachowska 1998, 70).

Přes tradiční povahu tohoto symbolu nemůžeme velkomoravské lunice interpretovat v čistě pohanských souvislostech. Už v pozdní antice byla totiž lunice křesťanskou kulturou „vzata na milost“, jak o tom svědčí bronzový lunicový závěsek opatřený christogramem, který byl vyloven z řeky Mosely poblíž Trevíru (Engemann 1997, 4, Abb. 3). Z Lauriaca zase pochází bronzová lunice se třemi dodatečně vyrytými křížky, které zřejmě symbolizují svatou Trojici. L. Eckhart (1976, 166) ji zařadil rámcově do 6.-7. století. I výskyt lunicových závěsků v časně byzantské kultuře svědčí o tom, že nebyly v rozporu s křesťanským viděním světa (Fiedler 1992, 186, pozn. 440, s lit.). Stále musíme mít na paměti, že nešlo o stejné křesťanství jako dnes. Ukazuje to například závěsek koňského postroje ze 4.-5. století, pocházející zřejmě z Malé Asie, který je tvořen býčí hlavou s křížkem, na něm je zavěšena lunice opatřená mezi cípy opět křížkem, jenž nese nápisy „Světlo“ a „Život“; na samotné lunici jsou pak vyryta slova „Pane pomoz koním“ (Wamser 2004, 353). Dalším dokladem začlenění starých amuletů do nového náboženství může být řetízkový opasek s lunicí zdobenou křesťanským motivem dvou pávů u stromu života. Tento opasek pochází z pokladu ze 7. století, objeveného na lokalitě Kratigos na ostrově Lesbos (Yeroulanou 1999, 55, 236, fig. 70). Stejný typ ozdoby zachycuje malba urozené dívky v Kostele Santa Maria Antiqua v Římě (z doby kolem poloviny 8. století) - samotný opasek zde vidět není, jen od pasu visící řetízky nebo dvojitá spletená šňůrka ukončená lunicovým závěskem (Rettner 2000, 272, Abb. 6). Lunicové závěsky se ve Středomoří nosily i zakomponované do náhrdelníků, jeden takový pochází například z Golubiče u Kninu a je datován do 7. století (Milošević/Rapanić/Tomičić 2001, 35).

Na první pohled poněkud překvapivý společný výskyt lunice a křížku v jednom náhrdelníku, jako je tomu v dolnověstonickém hrobě 481/49, již v tomto kontextu nepůsobí jako nějaká anomálie. A. Koperkiewicz (2003, 317) se domnívá, že v takových náhrdelnících kříž figuruje coby mužský symbol, zatímco lunice je symbolem ženským, takže celý náhrdelník „symbolizuje svazek muže a ženy“ a „nerozpojitelnost manželského svazku“. To je však jen neprokazatelná spekulace, proti níž v Dolních Věstonicích hovoří už jen fakt, že v hrobě 481/49 bylo pohřbeno dítě. Stejně pochybnosti se vynořují také v případě eventuálního spojování samotných lunic se symbolikou ženské plodnosti, která u malých dětí asi také nebyla příliš aktuální. K opatrnosti nabádá i fakt, že v hrobě 47/51 ve Starém Městě Na valách mělo „asi roční dítě“ kromě korálového náhrdelníku s bronzovou lunicí ještě nůž, břitvu a křesací kámen (Hrubý 1955, 498), což jsou předměty typické spíše pro mužské pohlaví. Proto o magické funkci velkomoravských lunic můžeme - kromě jejich pravděpodobné apotropaické funkce - říci jen sotva něco bližšího.

### Kaptorgy

Z pěti dolnověstonických hrobů, v nichž byly vždy pohřbeny děti, pochází celkem 6 předmětů interpretovaných jako kaptorgy. Ve všech případech byly součástí korálového náhrdelníku. Jsou zhotoveny ze stříbrného, bronzového nebo železného plechu, bohužel většinou se dochovaly ve značně fragmentárním stavu, takže ohledně jejich konstrukce lze konstatovat jen to, že původně měly čtvercový nebo obdélníkový tvar. Stříbrná kaptorga z hrobu 467/49 je zdobena vegetabilním motivem provedeným dvojitým tordovaným drátkem (Poulik 1948-1950, 167, obr. 39; 41: a). Z hrobu 139/46 pocházejí zlomky dokonce dvou předmětů tohoto typu. První kaptorga byla zhotovena z tenkého bronzového plechu, její lící strana byla opatřena jednoduchou lisovanou výzdobou (zvýšený okraj a uprostřed plastický kruh). Z druhého exempláře se dochovaly jen zlomky kovového plechu, které jsou zdobeny vybíjenými liniemi a pukličkami. Velmi podobný předmět pochází i z hrobu 420/49 - mohl mít původně obdélníkový tvar, na okrajích je zdobený dvojitou linií vybíjených bodů, vnitřní plocha byla původně opatřena pravidelně rozmístěnými otvory. Lící strana kaptorgy z bronzového plechu z hrobu 98/46 je zdobena pravidelně do čtverce rozmístěnými pukličkami, mezi nimiž jsou dvojitě linie vybíjených bodů. V podstatě shodnou, i když méně zdařile provedenou výzdobu měla kaptorga z hrobu 593/56, jen s tím rozdílem, že její lící strana byla zhotovena ze železného plechu. Zbytky všech těchto schránek byly po vyzdvižení očištěny bez jakéhokoliv rozboru hmot k nim přichycených (prostoupených korozi), takže již asi nezjistíme, co skrývaly uvnitř.

Otázka funkce kaptorg nebyla v naší literatuře dosud detailněji rozebírána, obvykle se na ni usuzuje podle jejich obsahu. V kaptorgách nalezených na území Čech se zachovaly například kousky kaolinické hlíny (Debrno - Sláma 1977, 35) nebo útržek tkaniny (Lahovice - Krumphanzlová 1963, 87; Stará Kouřim

- Šolle 1959, 452), která ale spíše sloužila k zabalení nějaké nedochované organické látky, než aby šlo o obsah schránky ve vlastním slova smyslu (srov. *Facsar/Skoflek/Salamon 1977, 99*). V kaptorze z Dobrovíže byla nalezena vlákna z natí konopí, takže *E. Opravil* a *M. Lutovský* (1993) upřednostňují názor, který již dříve vyslovil *R. Turek* (1962, 102), že kaptorgy byly schránkami na vonné hmoty, kterými byly napuštěny kousky tkanin; vonné mohly být i rostliny a hlinky. Na základě toho v naší novější literatuře převládá pojetí, že kaptorgy je třeba interpretovat jako pohanské amulety, toto ale není detailněji vyargumentováno (*Lutovský 1994, 64; Profantová 2003*).

Při řešení těchto otázek je nutné začlenit naše kaptorgy do širšího kulturně-historického kontextu. Již v antice se ve Středomoří nosily na krku kulovité schránky (tzv. *bullae*), které sloužily k uchování amuletů a nejrůznějších ochranných látek (*phylacteria*), a v Římě po určitou dobu i jako symbol společenského postavení (*Goette 1986*). V době stěhování národů a v raném středověku je převzaly i různé barbarské kmeny, hlavně Germáni, u nichž měly tyto schránky (něm. Amulettkapseln) buď kulovitý a eventuálně lehce zploštělý tvar, nebo tvar válcovitý (*Schellhas 1994; Vida 1995*). Také jejich obsah vykazuje - od antiky po raný středověk - dlouhodobou kontinuitu. Uvnitř jsou nejčastěji nalézány rostliny (často aromatické nebo léčivé, např. heřmánek) nebo jejich semena, plody apod. (např. hřebíček - srov. *Seligmann 1996, 114*)<sup>10</sup>, pryskyřice, jemný popel (spálené rostliny?), korálky, méně často pak zvířecí kůstky, minerály, zemina, tkaniny, texty na pergamentu či na zlatých plíšcích nebo jiných materiálech (*Willerding 1982, 551; Lucchesi Palli 1994, 175; Schellhas 1994, 95; Vida 1995, 264, pozn. 117; Wamers 1995, 154*). Zde se dostáváme ke stejným limitům jako v případě obsahu kaptorg. Zmíněné substance lze interpretovat v profánním smyslu jako vonné látky či léčiva, jako pohanské amulety/*phylacteria*, tak i (alespoň některé z nich) jako křesťanské sekundární relikvie (*Weidemann 1977, 369; srov. Ungerman 2001b, 238*).

Nejednoznačné interpretace obsahu schránek si byl vědom již *J. Werner* (1950, 38-51), který se proto obrátil k jejich výzdobě. Shromáždil tehdy známé stříbrné a bronzové kulovité schránky pocházející hlavně ze středního Porýní a konstatoval, že více jak polovina exemplářů je zdobena motivem řeckého kříže. To považuje za doklad křesťanského vyznání jejich majitelů, což byly ženy příslušející hlavně k vyšším společenským vrstvám, v nichž se nové náboženství rozšířilo nejdříve. *U. Schellhas* (1994, 99) zase přinesl výčet hrobů s těmito schránkami, které navíc obsahovaly i tzv. Goldblattkreuze (srov. *Knaut 1994*), závěsné kovové křížky, šperky zdobené motivem kříže apod. (viz také *Pöppelmann 2004, 405, Abb. 5; 7*). Ženy uložené v těchto hrobech by se samy jistě označily za křesťanky, přičemž se můžeme domýšlet, že v používání amuletů se starší tradicí neviděly žádný zvláštní rozpor (srov. *Nuzzo 2000*)<sup>11</sup>. Samozřejmě, nešlo o stejné křesťanství jako dnes, magické myšlení se od pohanských dob nijak zásadně nezměnilo, proto účel schránek byl jistě velmi podobný jako v případě pohanských amuletů - měly zajišťovat ochranu, zdraví a štěstí na tomto světě. Takové a podobné projevy jsou někdy označovány jako tzv. pohansko-křesťanský synkretismus (*Vida 1995, 265*). Podle *S. Brathera* (2004, 53) však není na místě hovořit o „synkretismu“ (ve smyslu koexistence a míšení různých věrských systémů), neboť pohanství - na rozdíl od křesťanství - žádný ucelený systém nepředstavovalo. Stejně tak magické praktiky nepovažuje za něco předkřesťanského nebo nekřesťanského, neboť existovaly v pravěku, antice i v novověku, takže amulety nebyly „proti“ křesťanství, ale doplňovaly se s ním<sup>12</sup>.

*J. Werner* (1950, 50) se stručně vyslovil také k problematice - o několik staletí mladších - kaptorg v západoslovanském prostředí. Považoval je za pokračování vývoje merovejských schránek, kdy čtyřúhelníkový tvar kaptorg vznikl napodobením křesťanských relikviářů. Křesťanský charakter kaptorg považuje za „nesporný“. Tento názor převzala a dále rozvíjela *Z. Krumphanzlová* (1971, 430), podle níž křesťanský výklad kaptorg „podporují i některé výzdobné motivy na nich použité“ (pro polské prostředí stejně *Kóčka-Krenz 1993, 87, 155*). Nejnázornějšími příklady jsou kaptorga z Debrna, zdobená motivem stromu života (*Sláma 1977, 35, Abb. 9: 13*), a jedna z budečských kaptorg s výzdobu v podobě stromu života, lemovaného na obou stranách ptáčky (*Váňa 1995, 133, obr. 97: 3; srov. Preidel 1960, 83, Taf. II: 9;*

<sup>10</sup> V jedné ze schránek z doby římské, nalezené v Intercisse, byla tobolka hledíku (*Antirrhinum*). Ve středověku byly této rostlině připisovány magické účinky, byla používána jako ochrana proti uhranutí, očarování a otrávení. Jsou doloženy i kamenné nebo kovové amulety napodobující květ hledíku (*Facsar/Skoflek/Salamon 1977, 98*).

<sup>11</sup> Stejným směrem ukazují i *bullae* v pozdně antickém a byzantském prostředí, u nichž je také jednoznačně patrné, že se udržely i po přijetí křesťanství. Například v Trevíru byla nalezena bronzová busta chlapce, který má na krku oválnou schránku opatřenou christogramem (*Dölger 1932, Taf. 13-16; 1934*). Ve Středomoří se od 3. století nosily hlavně podlouhlé plechové *bullae* šestiúhelníkového průřezu, někdy také zdobené motivem kříže (*Wamser 2004, 316, Abb. 581*). I u nich si však občas nevíme rady s interpretací jejich náplně. Příkladem může být exemplář vyplněný čistou sírou, který pochází z depotu v Ténès (Alžírsko); součástí depotu byly mj. i tři závěsné křížky a stříbrná láhev opatřená christogramem, takže nelze pochybovat o křesťanské orientaci prostředí, z něhož tento soubor předmětů pochází (*Heurgon 1958*).

<sup>12</sup> K termínu „magie“ v kontextu raného středověku nověji např. *Engemann 1997, 162; Brunner 1998, zvl. 80*.



Abb. 13). Tyto symboly jsou samozřejmě prastaré a jistě byly součástí již pohanského myšlenkového světa (Ungerma 2001a, 169), ale v našem prostředí se vyskytují hlavně v křesťanském kontextu, kam se dají bez problémů začlenit i gryfové na kaptorze z Dobroměřic (Bubeník 1988, 61, s lit.; srov. Preidel 1960, 86, Taf. III: 2; Ungerma 2001b, 235). Nedávno se k této věci výstižně vyjádřil S. Brather (2001, 349), který připomněl, že přes pohanskou minulost kaptorg a jejich použití v jiných náboženstvích (např. islámu) konstatujeme „dalekosáhlou časovou i prostorovou shodu mezi výskytem kaptorg a christianizací“. Důkladem tohoto tvrzení by mohl být i výše zmíněný hrob 467/49 v Dolních Věstonicích, kde má pohřbené dítě náhrdelník obsahující zároveň kaptorgu i olovené křížky. Jeho rodiče, kteří mu jej dali, se sami jistě považovali za křesťany, i když mnohé jejich praktiky musely budit nevoli tehdejších církevních autorit, o dnešních věřících ani nemluvě.

### Rolníčky

V Dolních Věstonicích bylo ve 48 hrobech nalezeno celkem 69 rolničků, vyskytují se v počtu 1 až 7 kusů. Pouhé 4 rolníčky jsou bronzové (většinou lité), ostatní jsou vyrobeny ze železného plechu. Naprostá většina hrobů s rolničkami patřila dětem nebo juvenilním, jako je tomu i na jiných velkomoravských pohřebištích (např. Staré Město-Na valách - Hrubý 1955, 94). V případě Dolních Věstonic se zdá, že rolničkami byli vybavováni častěji chlapci než dívky, neboť v hrobech v podstatě chybějí „ženské“ nálezy jako náušnice nebo korálky. Na druhé straně chlapci coby majitelé rolničků jsou třikrát doloženi milodary v podobě seker, ostruh a šipek (hroby 258/47, 554/55); je zajímavé, že jedinec v hrobě 156/54 měl navíc ještě olovenou náušnici (srov. níže). Ostatně ženské milodary (náušnice, přeslen) má i minimum jedinců dospělého věku s rolničkami (hroby 113/46, 144/54?). Také juvenilních a dospělých mužů s rolničkami není příliš mnoho. Je u nich nápadné, že měli u sebe celkem 5 nebo dokonce 7 rolničků, které byly seřazené vně levého (hroby 377/48, 419/55) nebo pravého lýtka (hrob 269A/55), jedinec v hrobě 723/57 měl zase po jedné rolničce u pravého i levého chodidla. Rolničky v této poloze sloužily nejspíše jako ozdoba kalhot nebo vysokých bot a při chůzi i při jízdě na koni musely neustále zvonit. Naopak pro děti je charakteristické, že mají jen 1 nebo 2 rolničky, a tyto jsou umístěny nejčastěji v oblasti hrudníku, břicha nebo pánve. Nosily je patrně našité na oděvu nebo přivázané na šňůrce přes rameno či v pase<sup>13</sup>.

Názory na funkci rolničků nebyly ve starší literatuře vyhraněné, například J. Eisner (1966, 428) je považoval za ozdoby, dětské hračky (stejně Hrubý 1955, 95), ale nevyklučoval ani jejich apotropaickou funkci (srov. Staššiková-Štukovská 1984, 226, s lit.)<sup>14</sup>. V poslední době se u nás prosazuje právě názor o magické funkci rolničků (např. Hanuliak 1994, 47; Galuška 1996, 56; Frolíková-Kaliszová 2000, 245), tj. že šlo o amulet odhánějící svým zvukem zlé duchy, kteří ohrožují zdraví a život jejich majitele (Smetánka 1993). Tato představa má prastaré kořeny. V římském světě se dětské amulety nejrůznějších tvarů a materiálů nazývaly jako „crepundia“, což je odvozeno od slovesa „crepare“, tzn. „chřestit, vydávat zvuk“ (Schmitz 1993, 66; Martin-Kilcher 2000, 67). Profánní i magické používání zvonků, rolničků a jiných idiofonů ve starověku detailně zpracovala M. Schatkin (1978). Staří Řekové i Římané (i jiné národy ve Středomoří a na Předním Východě) je věšeli na krk domácím zvířatům, chránili jimi děti i dospělé během života i po smrti (byly upevňovány na vozy převážející mrtvé, dávaly se do hrobů). V literatuře je často zmiňován zlatý zvonek nalezený již v 19. století na Esquilinu v Římě, opatřený řeckým nápisem „ΤΟΙΣ ΟΜΜΑΣΙΝ ΥΠΟΤΕΤΑΓΜΑΙ“, tzn. „jsem určen k ochraně očí“. To jasně ukazuje, že zvonek byl určen k ochraně před uhranutím, kterým byl nejvíce ohrožen právě lidský zrak, kudy neblahý vliv pronikal do těla (Engemann 1975, 36, pozn. 110; Russel 1995, 43, pozn. 25). Tato představa měla alespoň ve Středomoří velmi silnou setrvačnost a udržela se i po přijetí křesťanství, jak o tom svědčí i písemné prameny (Dickie 1995, 31; Maguire 1995, 61). Je nutné ještě podotknout, že idiofony neposkytovaly ochranu jen samotným svým zvukem, ale i díky víře v magickou moc materiálů, z nichž byly nejčastěji vyráběny, tj. bronzu a železa (Schatkin 1978, 156, 170). Jelikož na velkomoravských pohřebištích se rolničky vyskytují převážně v dětských hrobech, je jejich řazení k předmětům s apotropaickou funkcí velmi pravděpodobné, i když bez jiných než archeologických pramenů nedokážeme blíže specifikovat, před čím měly přesně chránit.

<sup>13</sup> Chlapec v hrobě 126/49 ve Starém Městě-Na valách měl rolničku zavěšenou na řemínku, jehož druhý konec byl přivázan k přezce opasku (Hrubý 1955, 437, tab. 15: 3; 60: 14).

<sup>14</sup> B. M. Szöke (1992, 91) vyslovil názor, že sloužily ke spínání oděvu stejně jako gombíky, což vyvozuje z jejich údajně převládající polohy na ramenou, zvláště na levém, a uvádí konkrétní hroby z Maďarska, Slovenska a Dolního Rakouska. Podle mého názoru je na Moravě tato funkce rolničků nepravděpodobná, neboť jejich poloha v hrobech se od polohy gombíků liší.

## ZÁVĚR

Minimálně z hlediska jejich absolutního počtu jsou artefakty s předpokládanou magickou funkcí na dolnověstonickém pohřebišti značně rozšířeny. Pokud budeme uvažovat jen starožitnosti, přírodniny, křížky, lunice a kaptorgy, našly se tyto předměty u 29 pohřbených jedinců. Z nich dospělého věku dosáhla pouze žena v hrobě 381/55 a pravděpodobně také jedinec vyššího vzrůstu (muž?) z hrobu 26/54. Všichni ostatní zemřeli prokazatelně nebo s vysokou pravděpodobností v dětském věku. Zatímco 22 jedinců mělo jen jeden kus nebo jeden druh amuletu (např. 2 fosilie; naopak starožitnosti od sebe odlišných tvarů považují za různé druhy), zbývajících 7 jedinců jich mělo více jak dva druhy (hrob 139/46: 2 různé starožitnosti a 2 kaptorgy; hroby 315/48 a 284/55: vždy 2 různé starožitnosti; hrob 420/49: lunice a kaptorga; hrob 467/49: 3 křížky a kaptorga; hrob 481/49: křížek a lunice; hrob 651/56: fosilie a 3 křížky). Všechny tyto hroby jsou nadprůměrně vybaveny bronzovými náušnicemi, bronzovými nebo skleněnými gombíky, skleněnými korálky apod., což platí i pro mnohé hroby jen s jedním druhem amuletu (hroby 45/46, 61/46, 74/46, 98/46, oba jedinci v dvojhrobu 321/48, hroby 485/49, 381/55, 588/56 a 593/56). Je to dáno tím, že amulety jsou většinou součástí korálkových náhrdelníků, s nimiž se často kombinují ještě další šperky. Chudá výbava se objevuje převážně v hrobech, kde byla u krku nalezena starožitnost, která netvořila součást korálkového náhrdelníku. Tyto starožitnosti jsou v rámci dolnověstonického pohřebiště i jiných lokalit většinou unikátní (keramická plastika v hrobě 473/49, závěsek z doby bronzové v hrobě 483/49, zlomek laténského náramku v hrobě 338/55, laténské opaskové kování v hrobě 364/55), tzn. nepatří ke starožitnostem v raném středověku „systematicky sbíraným“, jako jsou například římská skla a mince.

Na druhé straně dětské hroby s rolničkami poskytují značně odlišný obraz. Zatímco ostatní druhy amuletů - jak jsme právě viděli - se nezdá vyskytovat společně, rolničky se s nimi v hrobech navzájem zcela vylučují. Stejně nápadný je fakt, že děti s rolničkami mají až na výjimky jen průměrnou nebo vysloveně chudou výbavu, kdy rolnička představuje jediný nález nebo je doplněna jen jedním nebo několika málo prostými předměty (železný nůž, keramická nádoba apod.). Oba jevy není snadné spolehlivě interpretovat. Příčinou mohly být samozřejmě sociální rozdíly mezi oběma skupinami dětí, i když výskyt rolniček v několika hrobech chlapců se zbraněmi (ostatně i v hrobech mužů s ostruhami) nabádá k opatrnosti v tomto směru. Pravděpodobnější je, že rolničky nosili hlavně chlapci, zatímco ostatní amulety byly určeny převážně děvčatům<sup>15</sup>. Bohužel to nelze ověřit, neboť klasický antropologický rozbor neumožňuje u dětí určit pohlaví. Toto rozdělení amuletů podle pohlaví dětí nelze pojímat zcela striktně, například chlapec z hrobu 156/54 měl kromě rolničky ještě 11 šipek, sekeru a také olovenou náušnici, což je jeden z mála dokladů, že i chlapci mohli být občas vybaveni ženským šperkem. Podobně na pozdně avarském pohřebišti Čataj I byl v hrobě 151 pohřben malý chlapec se saxem, který měl i dvě náušnice a korálkový náhrdelník (ústní sdělení J. Zábajníka). Přítomnost korálek je však v hrobech avarských chlapců a mužů naprosto výjimečná.

V Dolních Věstonicích byla konstatována jednoznačná vazba amuletů na děti. Jelikož tyto předměty z ostatních velkomoravských pohřebišť nejsou zatím komplexně zpracovány, nelze říci, zda jde o specifikum dolnověstonického pohřebiště nebo o obecněji rozšířený jev. Relevantní je také otázka, jestli zjištěný stav odpovídá poměrům v živé kultuře, nebo děti jen amulety přednostně dostávaly do hrobů. V každém případě amulety odrážejí starost rodičů o blaho jejich dětí, ať již během pozemského života nebo při cestě na onen svět. Zasazení dolnověstonických amuletů a jejich možného použití do širšího kontextu ukazuje, že tuto funkci je nutné brát v úvahu i u těch předmětů, které takto z hlediska naší mentality na první pohled nevypadají (např. korálky s očky). Musíme studovat magické představy rozšířené v archaických společnostech, i když časově a prostorově často vzdálené paralely nabízejí jen určitý model či rámcovou představu, které není možné automaticky aplikovat na naše poměry, neboť nazírání velkomoravských Slovanů na tyto předměty mohlo být do určité míry specifické.

<sup>15</sup> Pak se vnučuje dojem, že chlapci měli obecně o dost chudší výbavu než dívky. Výbavu jedinců obou pohlaví však nelze vzájemně porovnávat, neboť muži a ženy byli pohřbíváni s navzájem odlišnými typy předmětů. Navíc, výskyt některých milodarů v hrobech je oproti poměrům v živé společnosti výrazně zkrácen (např. výskyt zbraní u mužů - Ungerman 2005a, 219). Podle mého názoru se v Dolních Věstonicích začíná projevovat trend, který lze naplno sledovat v mladohradištním období, kdy ženy (přesněji řečeno část z nich) jsou nadále pohřbívány se šperky, zatímco mužům již v hrobech chybějí předměty pro ně charakteristické.

## LITERATURA

- Abel 1939 O. Abel: Vorzeitliche Tierreste im deutschen Mythos, Brauchtum und Volksglauben. Jena 1939.
- Andrae 1973 R. Andrae: Mosaikaugenperlen. Untersuchungen zur Verbreitung und Datierung karolingerzeitlicher Millefioriglasperlen in Europa. *Acta Praehist. et Arch.* 4, 1973, 101-198.
- Bertoncelj-Kučar 1979 V. Bertoncelj-Kučar: Nakit iz stekla in jantarja (Glas- und Bernsteinschmuck). *Arh. Vestnik* 30, 1979, 254-277.
- Brather 2001 S. Brather: Archäologie der westlichen Slawen. Siedlung, Wirtschaft und Gesellschaft im früh- und hochmittelalterlichen Ostmitteleuropa. *Ergänzungsbände zum Reallexikon der Germanischen Altertumskunde* 30. Berlin - New York 2001.
- Brather 2004 S. Brather: Kleidung und Identität im Grab. Gruppierungen innerhalb der Bevölkerung Pleidelsheims zur Merowingerzeit. *Zeitschr. Arch. Mittelalter* 32, 2004, 1-58.
- Brunner 1998 K. Brunner: Das Mittelalter als „Zeitalter des Glaubens“. Religiöse Vorstellungen und Riten im Alltag. *Beitr. Mittelalterarch. Österreich* 14, 1998, 77-83.
- Bubeník 1988 J. Bubeník: Slovanské osídlení středního Poohří. Praha 1988.
- Damminger 1995 F. Damminger: Ein merowingerzeitlicher Trudenstein aus Calw-Stammheim. *Arch. Nachr. Baden* 54, 1995, 12-18.
- Dickie 1995 M. W. Dickie: The Fathers of the Church and the Evil Eye. In: H. Maguire (Ed.): *Byzantine Magic*. Washington, D. C., 1995, 9-34.
- Dölger 1932 F. J. Dölger: Eine Knaben-Bulla mit Christus-Monogramm auf einer Bronze des Provinzialmuseums in Trier. *Ant. u. Christentum* 3, 1932, 253-256.
- Dölger 1934 F. J. Dölger: Zur Trierer Knabenbulla mit dem Christusmonogramm. *Ant. u. Christentum* 4, 1934, 283.
- Dubin 1988 L. S. Dubin: Alle Perlen dieser Welt. Eine Kulturgeschichte der Perlenschmucks. Köln 1988.
- Dübner-Manthey 1990 B. Dübner-Manthey: Zum Amulettbrauchtum in frühmittelalterlichen Frauen- und Kindergräbern. In: W. Affeldt (Hrsg.): *Frauen in Spätantike und Frühmittelalter. Lebensbedingungen - Lebensnormen - Lebensformen*. Sigmaringen 1990, 65-87.
- Eckhart 1976 L. Eckhart: Neue Zeugnisse des frühen Christentums aus Lauriacum-Lorch/Enns I. Eine „christianisierte“ Lunula. *Jahrb. Oberösterreich. Musver.* 121/1, 1976, 153-167.
- Eisner 1966 J. Eisner: Rukověť slovanské archeologie. Počátky Slovanů a jejich kultury. Praha 1966.
- Engemann 1975 J. Engemann: Zur Verbreitung magischer Übelabwehr in der nichtchristlichen und christlichen Spätantike. *Jahrb. Ant. u. Christentum* 18, 1975, 22-48.
- Engemann 1997 J. Engemann: Deutung und Bedeutung frühchristlicher Bildwerke. Darmstadt 1997.
- Facsar/Skoflek/Salamon 1977 G. Facsar/I. Skoflek/Á. Salamon: Eine Kapsel Frucht (Antirrhinum) aus einer römischen Bulla und Bullen aus Bestattungen von Intercissa. *Antaeus* 7, 1977, 92-108.
- Fettich 1965 N. Fettich: Das awarenzeitliche Gräberfeld von Pilismarót-Basaharc. *Stud. Arch.* 3. Budapest 1965.
- Fiedler 1992 U. Fiedler: Studien zur Gräberfeldern des 6. bis 9. Jahrhunderts an der unteren Donau. I, II. *Universitätsforsch. Prähist. Arch.* 11. Bonn 1992.
- Freeden 1997 U. von Freeden: Perlen - Kulturbegleiter der Menschheit. In: U. von Freeden/A. Wieczorek (Hrsg.): *Perlen. Archäologie, Techniken, Analysen. Akten des Internationalen Perlensymposiums in Mannheim von 11. bis 14. November 1994*. Bonn 1997, 1-12.
- Frolíková-Kaliszová 2000 D. Frolíková-Kaliszová: Pokus o analýzu slovanského pohřebiště v Praze-Motole. *Pam. Arch.* 91, 2000, 201-249.
- Galuška 1996 L. Galuška: Uherské Hradiště - Sady. Křesťanské centrum říše velkomoravské. Brno 1996.
- Goette 1986 H. R. Goette: Die Bulla. *Bonner Jahrb.* 186, 1986, 133-164.
- Grünwald 1988 Ch. Grünwald: Das Alamannische Gräberfeld von Unterthürheim, Bayerisch-Schwaben. *Materialh. Bayer. Vorgesch.* A 59. Kallmünz/Opf. 1988.
- Haevernick 1968 T. E. Haevernick: Perlen und Glasbruchstücke als Amulette. *Jahrb. RGZM* 15, 1968, 120-133.
- Haevernick 1972 T. E. Haevernick: Nadelköpfe vom Typ Kempton. *Germania* 50, 1972, 136-148.
- Hanuliak 1994 M. Hanuliak: Malé Kosihy. Pohrebisko z 10.-11. storočia. Nitra 1994.
- Hanuliak 2004 M. Hanuliak: Predmety pravekej a včasnohistorickej proveniencie na veľkomoravských nekropolách z územia Slovenska. *Štud. Zvesti AÚ SAV* 36, 2004, 25-34.
- Heurgon 1958 J. Heurgon: *Le trésor de Ténès*. Paris 1958.
- Hrubý 1955 V. Hrubý: Staré Město. Velkomoravské pohřebiště „Na valách“. Praha 1955.
- Charvát 1998 P. Charvát: Dálkový obchod v raném středověku Evropy (7.-10. století). Brno 1998.
- Charvát 2003 P. Charvát: Kameny mluví? K výskytu křišťálu a karneolu v raném středověku čes-

- kých zemí. In: L. Šmejda/P. Vařeka (Ed.): Sedmdesát neustupných let. Sborník k životnímu jubileu prof. Evžena Neustupného. Plzeň 2003, 75-78.
- Chorvátová 1998* H. Chorvátová: K významu lunicovitých přívěsků z včasnostředověkých pohřebísk střední Evropy. *Præhistorica* 23, 1998, 135-140.
- Ierusalimskaja 1996* A. A. Ierusalimskaja: Die Gräber der Moščevaja Balka. Frühmittelalterliche Funde an der nordkaukasischen Seidenstrasse. München 1996.
- Klanica 1970* Z. Klanica: Symbolika velkomoravských ozdób. *Sbor. Národ. Muz. Praha. A - Hist.* 24, 1970, 73-79.
- Klanica 1972* Z. Klanica: Předvelkomoravské pohřebiště v Dolních Dunajovicích. Příspěvek k otázce vzájemných vztahů Slovanů a Avarů v Podunají. *Stud. AÚ ČSAV Brno* 1. Praha 1972.
- Knaut 1994* M. Knaut: Goldblattkreuze und andere Kreuzzeichen. Gedanken zu einer süd-deutsch-italischen Beigabensitte. In: C. Dobiati (Hrsg.): *Festschrift für Otto-Herman Frey zum 65. Geburtstag*. Marburger Stud. Vor- u. Frühgesch. 16, 1994, 317-330.
- Kóčka-Krenz 1993* H. Kóčka-Krenz: Bizuteria pólnocno-zachodnio-słowiańska we wczesnym średniowieczu. *Poznań* 1993.
- Kolník/Rejholcová 1986* T. Kolník/M. Rejholcová: Rímske reliqtky na slovanských naleziskách a problém antických tradícií u Slovanov. *Slov. Arch.* 34, 1986, 343-356.
- Koperkiewicz 2003* A. Koperkiewicz: Związek płci z orientacją grobu we wczesnym średniowieczu na przykładzie cmentarzyska w Daniłowie Małym, w woj. podlaskim. In: W. Dzieduszycki/J. Wrzesiński (Ed.): *Kobieta - Śmierć - Mężczyzna. Funeralia Lednickie - Spotkanie* 5, 2003, 307-324.
- Kovács 1999-2000* L. Kovács: Haben die landnehmenden Ungarn Kaurischnecken als Geld gehabt? Allgemeine und konkrete Annäherung der Frage. *Acta Arch. Acad. Scien. Hungaricae* 51, 1999-2000, 473-487.
- Krumphanzlová 1963* Z. Krumphanzlová: Příspěvek k vývoji lidového šperku 10. stol. v Čechách. *Pam. Arch.* 54, 1963, 87-113.
- Krumphanzlová 1971* Z. Krumphanzlová: Počátky křesťanství v Čechách ve světle archeologických pramenů. *Pam. Arch.* 62, 1971, 406-456.
- Krumphanzlová 1974* Z. Krumphanzlová: Chronologie pohřebního inventáře vesnických hřbitovů 9.-11. věku v Čechách. *Pam. Arch.* 65, 1974, 34-110.
- Lazar 2003* I. Lazar: Rimsko steklo Slovenije (The Roman glass of Slovenia). *Opera Inst. Arch. Sloveniae* 7. Ljubljana 2003.
- Lucchesi Palli 1994* E. Lucchesi Palli: Untersuchungen zum Inhalt der Bullae und anderer Amulettkapseln in Antike, Spätantike und im Frühen Mittelalter. In: M. Jordan-Ruwe/U. Real (Hrsg.): *Bild- und Formensprache der spätantiken Kunst. Hugo Brandenburg zum 65. Geburtstag*. *Boreas* 17, 1994, 171-176.
- Lutovský 1994* M. Lutovský: Kolínský knížecí hrob: ad fontes. *Sbor. Národ. Muz. Praha. A - Hist.* 48, 1994, 37-76.
- Maguire 1995* H. Maguire: Magic and Christian Image. In: H. Maguire (Ed.): *Byzantine Magic*. Washington, D. C., 1995, 51-71.
- Maguire et al. 1989* E. D. Maguire/H. P. Maguire/M. J. Duncan-Flowers: *Art and Holy Powers in the Early Christian House*. *Illinois Byzant. Stud.* 2. Urbana - Chicago 1989.
- Małachowska 1998* S. Małachowska: Wczesnośredniowieczne zawieszki półksiężycowate znalezione na terenie ziem polskich. *Arch. Polski* 43, 1998, 37-127.
- Martin-Kilcher 2000* S. Martin-Kilcher: Mors immatura in Roman world - a mirror of society and tradition. In: J. Pearce/M. Millet/M. Struck (Ed.): *Burial, Society and Context in the Roman World*. Oxford, 2000, 63-77.
- Meaney 1981* A. L. Meaney: *Anglo-Saxon Amulets and Curing Stones*. BAR. British Ser. 96. Oxford 1981.
- Mehling 1998* A. Mehling: Archaika als Grabbeigaben. Studien an merowingerzeitlichen Gräberfeldern. *Rahden/Westf.* 1998.
- Měřínský 1988* Z. Měřínský: Kosočtverečné olovené křížky a jejich chronologické postavení v rámci hmotné kultury střední doby hradištní. In: V. Frolec (Ed.): *Rodná země*. Brno 1988, 122-145.
- Michel 2004* S. Michel: Die Magischen Gemmen. Zu Bildern und Zauberformeln auf geschnittenen Steinen der Antike und Neuzeit. *Stud. Warburg-Haus* 7. Berlin 2004.
- Milošević/Rapanić/Tomičić 2001* A. Milošević/Ž. Rapanić/Ž. Tomičić: *Arheološki nalazi karolinškog obilježja u Hrvatskoj*. Split 2001.
- Mrázek 2000* I. Mrázek: *Drahé kameny ve středověku Moravy a Slezska*. Brno 2000.
- Musil 1997* J. Musil: Römische Ziegel. In: L. Poláček (Hrsg.): *Studien zum Burgwall von Mikulčice II*. *Spisy AÚ AV ČR Brno* 7. Brno 1997, 311-339.
- Nuzzo 2000* D. Nuzzo: Amulet and grave in late antiquity: some examples from Roman cemeteries. In: J. Pearce/M. Millet/M. Struck (Ed.): *Burial, Society and Context in the Roman World*. Oxford, 2000, 249-255.
- Ogden 2002* D. Ogden: *Magic, Witchcraft, and Ghosts in the Greek and Roman Worlds. A sourcebook*. Oxford 2002.
- Opravil/Lutovský 1993* E. Opravil/M. Lutovský: Obsah kaptorgy z Dobrovíze. *Arch. Rozhledy* 45, 1993, 139-142.

- Pauli 1975 L. Pauli: Keltischer Volksglaube. Amulette und Sonderbestattungen am Dürrnberg bei Hallein und im eisenzeitlichen Mitteleuropa. München. Beitr. Vor- u. Frühgesch. 28. München 1975.
- Pöppelmann 2004 H. Pöppelmann: Merowingerzeitliche Fremdgüter aus dem Magdeburger Raum - eine Spurensuche zur vorkarolingischen Besiedlung. Jahresschr. Mitteldt. Vorgesch. 88, 2004, 397-423.
- Poulik 1948-1950 J. Poulik: Jižní Morava - země dávných Slovanů. Brno 1948-1950.
- Preidel 1960 H. Preidel: Archäologische Denkmäler und Funde zur Christianisierung des östlichen Mitteleuropa. In: Die Welt der Slawen 5. Frankfurt am Main 1960, 62-89.
- Profantová 2003 N. Profantová: Poznámka k článku H. Chorvátové: Príspevok k pôvodu a datovaniu strieborných... [cit. 2006-12-04]; dostupné z <<http://www.sendme.cz/trestik/profantova.htm>>
- Rettner 2000 A. Rettner: Zu einem vielteiligen Gürtel des 8. Jahrhunderts in Santa Maria Antiqua (Rom). In: F. Daim (Hrsg.): Die Awaren am Rand der byzantinischen Welt. Studien zu Diplomatie, Handel und Technologietransfer im Frühmittelalter. Monogr. Frühgesch. u. Mittelalterarch. 7. Innsbruck 2000, 267-282.
- Russel 1995 J. Russel: The Archaeological Context of Magic in the Early Byzantine Period. In: H. Maguire (Ed.): Byzantine Magic. Washington, D. C., 1995, 35-50.
- Seligmann 1996 S. Seligmann: Die magischen Heil- und Schutzmittel aus der belebten Natur. Das Pflanzenreich. Aus dem Nachlaß bearbeitet und herausgegeben von Jürgen Zwer-nemann. Berlin 1996.
- Schatkin 1978 M. Schatkin: Idiophones of the Ancient World. Description, terminology, geographical distribution, functions. Jahrb. Ant. u. Christentum 21, 1978, 147-172.
- Schellhas 1994 U. Schellhas: Amuletkapsel und Brustschmuck. Neue Beobachtungen zur rhein-hessischen Frauenkleidung des 7. Jahrhunderts. Mainzer Arch. Zeitschr. 1, 1994, 73-155.
- Schmitz 1993 W. Schmitz: „Alles Unheil halte fern!“ Zu einigen Gussformen für Amulette aus römischer Zeit. Bonner Jahrb. 193, 1993, 45-68.
- Siegmann 2002-2004 M. Siegmann: Bunte Pracht - die Perlen der frühmittelalterlichen Gräberfelder von Liebenau, Kreis Nienburg/Weser, und Dörverden, Kreis Verden/Aller. Chronologie der Gräber, Entwicklung und Trageweise des Perlenschmucks, Technik der Perlen. Beitr. Ur- u. Frühgesch. Mitteleuropas 28/1-3. Weissbach/Langenweissbach 2002-2004.
- Sippel 1989 K. Sippel: Die frühmittelalterlichen Grabfunde in Nordhessen. Mat. Vor- u. Frühgesch. Hessen 7. Wiesbaden 1989.
- Sláma 1977 J. Sláma: Mittelböhmen im frühen Mittelalter I. Katalog der Grabfunde. Praehistorica 5. Praha 1977.
- Smetánka 1993 Z. Smetánka: Archeologie ochranného zvuku. Dějiny a Současnost 15/1, 1993, 7-9.
- Staššíková-Štukovská 1984 D. Staššíková-Štukovská: Neuer Aspekt zu mitteleuropäischen Schellen des 7.-9. Jahrhunderts. In: Interaktionen der mitteleuropäischen Slawen und anderen Ethnika im 6.-10. Jahrhundert. Nitra, 1984, 225-231.
- Staššíková-Štukovská/Ungerman, v tisku D. Staššíková-Štukovská/Š. Ungerman: Sklené koráliky z včasnostredovekého pohrebiska v Dolných Věstoniciach, v tisku.
- Steppuhn 1992-1993 P. Steppuhn: Der Hort eines Edelmetallschmiedes aus der frühslawischen Siedlung Rostock-Dierkow. Offa 49-50, 1992-1993, 207-213.
- Szóke 1992 B. M. Szóke: Karolingerzeitliche Gräberfelder I-II von Garabonc-Ófalu. In: Die Karolingerzeit im unteren Zalatal. Antaeus 21, 1992, 41-203.
- Šolle 1959 M. Šolle: Knížecí pohřebiště na Staré Kouřimi. Pam. Arch. 50, 1959, 353-506.
- Thrane et al. 1973 H. Thrane et al.: Amulett. In: J. Hoops (Hrsg.): Reallexikon der Germanischen Altertumskunde. I. Berlin - New York 1973, 268-274.
- Tichý 1958a R. Tichý: Výzkum staroslovanského pohřebiště v Dol. Věstonicích, okr. Mikulov. Přehled Výzkumů 1957, 1958, 57-59.
- Tichý 1958b R. Tichý: Slovanské pohřebiště a sídelní objekt v Dol. Věstonicích, okr. Mikulov. Přehled Výzkumů 1958, 1958, 60-62.
- Tichý 1959 R. Tichý: Výzkum na slovanském pohřebišti v Dol. Věstonicích. Přehled Výzkumů 1956, 1959, 50-52.
- Tichý 1960 R. Tichý: Staroslovanské pohřebiště v Dol. Věstonicích, okr. Mikulov. Přehled Výzkumů 1959, 1960, 101.
- Török 1998 G. Török: Das awarenzeitliche Gräberfeld von Halimba. Das awarenzeitliche corpus 5. Debrecen - Budapest 1998.
- Turek 1962 R. Turek: Zlomkové stříbro z kelčského nálezu. Num. Sbor. 7, 1962, 83-117.
- Ungerman 2001a Š. Ungerman: Poznámka k velkomoravskému nákončí z Rajhradice (okr. Brno-venkov). Sbor. Prací Fil. Fak. Brno M 6, 2001, 163-172.
- Ungerman 2001b Š. Ungerman: Ikonografie velkomoravských nákončí a symbolika opasku v raném středověku. Listy Filolog. 124, 2001, 223-258.
- Ungerman 2005a Š. Ungerman: Reich ausgestattete Gräber auf dem großmährischen Gräberfeld in Dolní Věstonice. In: P. Kouřil (Ed.): Die frühmittelalterliche Elite bei den Völkern des

- östlichen Mitteleuropas. Materialien der internationalen Fachkonferenz Mikulčice 25.-26. 5. 2004. Spisy AÚ AV ČR Brno 25. Brno 2005, 209-224.
- Ungerma n 2005b* Š. Ungerma n: Ženský šperk staršího velkomoravského horizontu. Arch. Rozhledy 57, 2005, 707-749.
- Ungerma n 2006* Š. Ungerma n: Tzv. předkóttlašský horizont a počátky velkomoravského kostrového pohřbívání. Arch. Hist. 31, 2006, 351-369.
- Váňa 1995* Z. Váňa: Přemyslovská Budeč. Archeologický výzkum hradiště v letech 1972-1986. Praha 1995.
- Vida 1995* T. Vida: Frühmittelalterliche scheiben- und kugelförmige Amulettkapseln zwischen Kaukasus, Kastilien und Picardie. Ber. RGK 76, 1995, 219-290.
- Wamers 1995* E. Wamers: Eine burgundische Pyxis „vom Niederrhein“. Zu merowingerzeitlichen Amulettkapseln und Kosmetikbüchsen. Frühmittelalterl. Stud. 29, 1995, 144-166.
- Wamser 2004* L. Wamser (Hrsg.): Die Welt von Byzanz - Europas östliches Erbe. München 2004.
- Wawrze niuk 2005* J. Wawrze niuk: Dar czy magia? Figurka w grobie z okresu wczesnego średniowiecza. In: W. Dzieduszycki/J. Wrzesiński (Ed.): Do, ut des - dar, pochówek, tradycja. Funeralia Lednickie - Spotkanie 7. Poznań, 2005, 225-231.
- Weidema n 1977* M. Weidema n: Reliquie und Eulogie. Zur Begriffsbestimmung geweihter Gegenstände in der Fränkischen Kirchenlehre des 6. Jahrhunderts. In: J. Werner (Hrsg.): Die Ausgrabungen in St. Ulrich und Afra in Augsburg 1961-1968. München. Beitr. Vor- u. Frühgesch. 23. München 1977, 353-373.
- Werner 1950* J. Werner: Das alamannische Fürstengrab von Wittislingen. München. Beitr. Vor- u. Frühgesch. 2. München 1950.
- Willerd ing 1982* U. Willerd ing: Holzreste aus dem alamannischen Gräberfeld von Fellbach-Schmiden, Rems-Murr-Kreis. Fundber. Baden-Württemberg 7, 1982, 541-553.
- Yeroulanou 1999* A. Yeroulanou: Diatrita. Gold pierced-work jewellery from the 3<sup>rd</sup> to the 7<sup>th</sup> century. Athens 1999.
- Zábojník 2005* J. Zábojník: Mikulčice - awarische Stadt? In: P. Kouřil (Ed.): Die frühmittelalterliche Elite bei den Völkern des östlichen Mitteleuropas. Materialien der internationalen Fachkonferenz Mikulčice 25.-26. 5. 2004. Spisy AÚ AV ČR Brno 25. Brno 2005, 101-114.
- Žaki 1956* A. Žaki: Figurka kamienna z Buska związana z dawnymi zabiegami magicznymi. Wiadomości Arch. 23/1, 1956, 91-96.

## Amulette in den Kindergräbern auf dem frühmittelalterlichen Gräberfeld in Dolní Věstonice - Na pískách

Šimon Ungermann

### ZUSAMMENFASSUNG

Das frühmittelalterliche Gräberfeld in Dolní Věstonice - Na pískách (Südmähren), belegt ungefähr seit Ende des 8. Jh.s bis zur Mitte des 11. Jh.s, lieferte ein ziemlich breites Spektrum von Kleingegenständen, die als Amulette interpretiert werden können. Die meisten davon stammen aus Kindergräbern und dienen mit Ausnahme von Schellen als Halsanhänger oder Halskettenteile. Sie können in mehrere Gruppen aufgeteilt werden.

1. Als Antiquitäten („Archaika“) werden die vor- und vor allem frühgeschichtlichen Gegenstände bezeichnet: mittelbronzezeitlicher Bronzeanhänger (Abb. 2: 4), latènezeitliche Eisenfibel, Fragment eines latènezeitlichen Armrings aus blauem Glas, latènezeitlicher bronzener gegossener Gürtelbeschlag (Abb. 1), römische Bronzemünzen, Fragmente von provinzialrömischen Glasgefäßen und Glaswirtel (Abb. 2: 1, 2), vielleicht auch aus der römischen Kaiserzeit; der Kopf einer anthropomorphen Keramikplastik (Abb. 2: 3) ist von unbestimmtem Alter.

2. Zu Naturalien gehören die in naher Umgebung der Fundstelle aufgesammelten Fossilien: Teile von jurazeitlichen Seelilien (*Crinoidea*) als Perlen verwendet (Abb. 3: 1, 2), Miozäne Schneckenhäuser (*Gastropoda*) identifiziert als *Turritella cf. erronea* (Abb. 3: 3) und *Cerithium cf. crenatum* (Abb. 3: 4).

3. Magische Funktion kann auch bei Glasperlen angenommen werden, besonders bei Augenperlen, die gegen bösen Blick wirken sollten.

4. Metallkreuze (Abb. 4: 1-3) repräsentieren einen materiellen Beleg der Christianisierung von Mähren und gleichzeitig ein der wenigen Heilszeichen bewilligt von der Kirche.

5. Ähnlich musste es auch im Fall der halbmondförmigen Metallanhänger gewesen sein - auch wenn sie auf den ersten Blick als ein heidnisches Symbol aussehen, sind zumindest die Bleilunulae zusammen mit den Bleikreuzen hergestellt und distribuiert worden (Abb. 4: 4).

6. Amulettkapseln aus Metall (tschechisch sg. „kaptorga“) waren in der Völkerwanderungszeit und im Frühmittelalter auch in vielen anderen europäischen Regionen verbreitet. Allgemein haben sie zwar bereits vorchristliche Wurzeln, auf unser Gebiet gelangten sie jedoch erst zur Zeit der Christianisierung.

7. Bronze- und Eisenschellen sollten mit ihrem Klang vor bösen Mächten schützen. Sie wurden von Kindern (vor allem Knaben?), aber auch erwachsenen Männern (höchstwahrscheinlich als Teile der Reiterausrüstung) getragen.

Abb. 1. Dolní Věstonice - Na pískách (Grab 364/55). Latènezeitlicher bronzener Gürtelbeschlag. Zeichnung: R. Tichý.

Abb. 2. Archaika aus frühmittelalterlichen Gräbern in Dolní Věstonice - Na pískách. 1 - Glaswirtel verziert mit aufgewickelm Glasfaden (Grab 484/55); 2 - Glaswirtel aus Wickelglas (Grab 284/55); 3 - anthropomorphe Keramikplastik (Grab 473/49); 4 - mittelbronzezeitlicher Bronzeanhänger (Grab 483/49). Zeichnung: A. Radvanová.

Abb. 3. Fossilien aus frühmittelalterlichen Gräbern in Dolní Věstonice - Na pískách. 1, 2 - Stängelglieder von *Crinoidea* (Grab 321/48); 3 - Schneckenhaus von *Turritella cf. erronea* (Grab 519/49); 4 - *Cerithium cf. crenatum* (Grab 519/49); 5 - *Cerithium sp.* (Grab 651/56). Zeichnung: A. Radvanová.

Abb. 4. Bleikreuze und Lunulae aus Dolní Věstonice - Na pískách. 1 - Dolní Věstonice-Typ (Grab 467/49); 2 - Velké Bílovice-Typ (Grab 467/49); 3 - Bernhardsthal-Typ (Grab 481/49); 4 - halbmondförmiger Bleianhänger (Grab 535/55). Nach: *Měřínský 1988*.

Übersetzt von Eva Pietová und Jana Kličová

Mgr. Šimon Ungerman  
Filozofická fakulta Masarykovy univerzity  
Ústav archeologie a muzeologie  
Arna Nováka 1  
CZ-602 00 Brno  
ungerman@phil.muni.cz

## SKRATKY

Skratky časopisov, periodík a edícií sú uvádzané podľa pravidiel skracovania v slovenskom jazyku a v zmysle Pokynov na úpravu rukopisov (Archeologický ústav SAV, Nitra 1999), resp. podľa Abkürzungsverzeichnis für Zeitschriften. Ausgabe 1993 (Ber. RGK 73, 1992, 477-540).

- Acta Arch. Acad. Scien. Hungaricae = Acta Archaeologica Academiae Scientiarum Hungaricae. Budapest  
 Acta Praehist. et Arch. = Acta Praehistorica et Archaeologica. Berlin  
 Altertum = Altertum. Berlin  
 Am. Ant. = American Antiquity. Journal of the Society for American Archaeology. Washington  
 Am. Journal Phys. Anthropol. = American Journal of Physical Anthropology  
 Ann. Human Biol. = Annals of Human Biology. London  
 Ann. Médecine Légale = Annales de Médecine Légale criminologie, police scientifique et toxicologie. Paris  
 Annu. British School Athens = Annual of the British School at Athens. London  
 Ant. u. Christentum = Antike und Christentum. Kultur- und religionsgeschichtliche Studien. Münster  
 Antaeus = Antaeus. Mitteilungen des Archäologischen Instituts der Ungarischen Akademie der Wissenschaften. Budapest  
 Anthropologie (Brno) = Anthropologie. Brno  
 Arh. Vestnik = Arheološki Vestnik. Ljubljana  
 Arch. Austriaca = Archaeologia Austriaca. Beiträge zur Paläoanthropologie, Ur- und Frühgeschichte Österreichs. Wien  
 Arch. Ért. = Archaeologiai Értesítő. A Magyar Régészeti és Művészettörténeti Társulat Tudományos Folyóirata. Budapest  
 Arch. Hist. = Archaeologia Historica. Brno  
 Arch. Hungarica. Budapest = Archaeologica Hungarica. Budapest  
 Arch. Mediaev. Moravica et Silesiana = Archaeologia Mediaevalis Moravica et Silesiana. Brno  
 Arch. Nachr. Baden = Archäologische Nachrichten aus Baden. Freiburg  
 Arch. Österreich = Archäologie Österreichs. Wien  
 Arch. Polski = Archeologia Polski. Warszawa - Wrocław  
 Arch. Prospection = Archaeological Prospection. Chichester, England  
 Arch. Rozhledy = Archeologické rozhledy. Praha  
 Arch. Schweiz = Archäologie der Schweiz. Basel  
 Arch. Slovaca Monogr. Fontes. Nitra = Archaeologica Slovaca Monographiae. Fontes. Nitra  
 Arch. Slovaca Monogr. Stud. Nitra = Archaeologica Slovaca Monographiae. Studia. Nitra  
 Arch. Střední Čechy = Archeologie ve středních Čechách. Praha  
 Arch. Výzkumy Jižní Čechy = Archeologické výzkumy v jižních Čechách. České Budějovice  
 Archaeolingua. Budapest = Archaeolingua. Budapest  
 Archaeometry = Archaeometry. The Bulletin of the Research Laboratory for Archaeology and the History of Art. Oxford  
 Ausgr u. Funde = Ausgrabungen un Funde. Berlin  
 AVANS = AVANS. Archeologické výskumy a nálezy na Slovensku v roku. Nitra  
 BAR. Internat. Ser. Oxford = British Archaeological Reports. International Series. Oxford  
 BAR. British Ser. = British Archaeological Reports. British Series. Oxford  
 Beitr. Mittelalterarch. Österreich = Beiträge zur Mittelalterarchäologie in Österreich. Wien  
 Beitr. Ur- u. Frühgesch. Mitteleuropas = Beiträge zur Ur- und Frühgeschichte Mitteleuropas. Weissbach/Langenweissbach  
 Ber. RGK = Bericht der Römisch-Germanischen Kommission. Frankfurt am Main  
 Bonner Jahrb. = Bonner Jahrbücher des Rheinischen Landesmuseums in Bonn und des Rheinischen Amtes für Bodendenkmalpflege im Landschaftsverband Rheinland und des Vereins von Altertumsfreunden im Rheinlande. Bonn  
 Boreas = Boreas. Münsterische Beiträge zur Archäologie. Münster  
 Bull. Ant. Beschaving = Bulletin Antieke Beschaving. Leiden  
 Burgenländ. Heimatbl. = Burgenländische Heimatblätter. Eisenstadt  
 Commun. Arch. Hungariae = Communicationes archaeologicae Hungariae. Budapest  
 Crania Bohemica = Crania Bohemica. Praha  
 Čas. Dějin Venkova = Časopis pro dějiny venkova. Praha  
 Čas. Moravského Mus. Brno = Časopis Moravského Musea v Brně. Brno



- Čas. Moravského Mus. Brno, Vědy Spol. = Časopis Moravského musea v Brně. Vědy společenské. Brno  
 Čas. Národ. Muz. Praha = Časopis Národního muzea v Praze. Praha  
 Čas. Slezského Muz. = Časopis Slezského muzea. Opava  
 Čas. Vlast. Spol. Mus. Olomouc = Časopis Vlasteneckého spolku musejního v Olomouci. Olomouc  
 Český Čas. Hist. = Český časopis historický. Praha  
 Český Lid = Národopisný časopis Etnologického ústavu AV ČR. Praha  
 Dějiny a Současnost = Dějiny a současnost. Kulturně historická revue. Praha  
 Demografie = Demografie. Revue pro výzkum populačního vývoje. Praha  
 Eirene = Eirene. Studia Graeca et Latina (Archaeologica). Praha  
 Ethnogr.-Arch. Zeitschr. = Ethnographisch-archäologische Zeitschrift. Berlin  
 Fjöltnir = Fjöltnir. Tidskrift av Arkeologiska föreningen Fjöltnir. Uppsala  
 Folia Ethnogr. (Brno) = Folia ethnographica. Časopis Moravského muzea v Brně. Brno  
 Fontes Arch. Pragenses. Praha = Fontes Archaeologici Pragenses. Praha  
 Forsch. Stillfried = Forschungen in Stillfried. Basel  
 Frühmittelalterl. Stud. = Frühmittelalterliche Studien. Jahrbuch des Instituts für Frühmittelalterforschung der Universität Münster  
 Fundber. Baden-Württemberg = Fundberichte aus Baden-Württemberg. Stuttgart  
 Fundber. Hessen = Fundberichte aus Hessen. Wiesbaden  
 Funeralia Lednickie = Spotkanie. Poznań = Stowarzyszenie Naukowe Archeologów Polskich Oddział w Poznaniu. Poznań  
 Germania = Germania. Anzeiger der römisch-germanischen Kommission des Deutschen archäologischen Instituts. Frankfurt am Main - Berlin  
 Hieron = Hieron. Religionistická ročenka. Bratislava  
 Hist. Demogr. = Historická demografie. Praha  
 Hist. Obzor = Historický obzor. Časopis pro výuku dějepisu a popularizaci historie. Praha  
 Homo = Internationale Zeitschrift für die vergleichende Forschung am Menschen. Stuttgart  
 Illinois Byzant. Stud. = Illinois Byzantine Studies. Urbana - Chicago  
 Internat. Arch. Espelkamp = Internationale Archäologie. Espelkamp  
 Jahrb. Ant. u. Christentum = Jahrbuch für Antike und Christentum. Münster  
 Jahrb. Oberösterreich. Musver. = Jahrbuch des Oberösterreichischen Musealvereines. Linz  
 Jahrb. RGZM = Jahrbuch des Römisch-Germanischen Zentralmuseums Mainz  
 Jahresschr. Mitteldt. Vorgesch. = Jahresschrift für Mitteldeutsche Vorgeschichte. Halle/Saale - Berlin  
 Jóna András Múz. Évk. = Jóna András Múzeum Évkönyve. Nyíregyháza  
 Journal Arch. Method and Theory = Journal of Archaeological Method and Theory. New York - London  
 Journal Forensic Scienc. = Journal of forensic Sciences. Publication of the American Academy of Forensic Sciences  
 Kat. NÖ Landesmus. (N. F.) = Katalog des Niederösterreichischen Landesmuseums. Neue Folge. Wechselnder Erscheinungsort  
 Kat. RGZM. Mainz = Katalog des Römisch-Germanischen Zentralmuseums Mainz  
 Komárom-Esztergom Megyei Múz. Közl. = Komárom-Esztergom Megyei Múzeumok Közleményei. Tata  
 Listy Filolog. = Listy filologické. Orgán Jednoty českých filologů v Praze. Praha  
 Mainzer Arch. Zeitschr. = Mainzer Archäologische Zeitschrift. Mainz  
 Marburger Stud. Vor- u. Frühgesch. = Marburger Studien zur Vor- und Frühgeschichte. Espelkamp  
 Mat. Arch. Slovaca. Nitra = Materialia Archaeologica Slovaca. Nitra  
 Mat. Vor- u. Frühgesch. Hessen = Materialien zur Vor- und Frühgeschichte von Hessen. Wiesbaden  
 Materialh. Bayer. Vorgesch. = Materialhefte zur Bayerischen Vorgeschichte. Kallmünz/Opf  
 Mediaev. Arch. = Mediaevalia Archaeologica. Praha  
 Missouri Arch. Soc. = Missouri Archeological Society. Columbia, Missouri  
 Mitt. Arch. Inst. Ungar. Akad. = Mitteilungen des Archäologischen Instituts der Ungarischen Akademie der Wissenschaften. Budapest Wiadomości Arch.  
 Mitt. Österr. Arbeitsgemeinschaft Ur- u. Frühgesch. = Mitteilungen der Österreichischen Arbeitsgemeinschaft für Ur- und Frühgeschichte. Wien  
 Mittelalter = Das Mittelalter. Perspektiven mediävistischer Forschung. Zeitschrift des Mediävistenverbandes (Mittelalter). Berlin  
 Monogr. Frühgesch. u. Mittelalterarch. = Monographien aus Frühgeschichte und Mittelalterarchäologie. Wien - Innsbruck  
 München. Beitr. Vor- u. Frühgesch. München = Münchener Beiträge zur Vor- und Frühgeschichte. München  
 Národopis. Revue = Národopisná revue. Časopis Národního ústavu lidové kultury. Strážnice  
 Národopis. Věstník = Národopisní věstník československý. Praha - Brno  
 Norwegian Arch. Rev. = Norwegian Archaeological Review. Oslo  
 Num. Sbor. = Numismatický sborník. Praha  
 Obzor Gemera-Malohontu = Obzor Gemera-Malohontu. Rimavská Sobota  
 Obzor Prehist. = Obzor prehistorický. Orgán Společnosti československých prehistoriků. Praha  
 Offa = Offa. Berichte und Mitteilungen zur Urgeschichte, Frühgeschichte und Mittelalterarchäologie. Neumünster

- Opera Inst. Arch. Sloveniae. Ljubljana = Opera Instituti Archaeologici Sloveniae. Ljubljana  
 Pam. Arch. = Památky archeologické. Praha  
 Praehist. Zeitschr. = Praehistorische (Prähistorische) Zeitschrift. Berlin - Leipzig  
 Praehistorica = Praehistorica. Praha  
 Pravěk (N. Ř.) = Pravěk. Nová řada. Sborník příspěvků moravských a slezských archeologů. Brno  
 Prähist. Zeitschr. = Prähistorische Zeitschrift. Berlin - New York  
 Przegląd Antr. = Przegląd antropologiczny. Poznań - Wrocław  
 Přehled Výzkumů = Přehled výzkumů Archeologického ústavu Akademie věd ČR v Brně. Brno  
 Přírodověd. Stud. Muz. Prostějov = Přírodovědné studie. Přírodovědný časopis Muzea Prostějovska v Prostějově.  
 Prostějov  
 Reallexikon Vorgesch. = Reallexikon der Vorgeschichte. Berlin  
 Rég. Füzetek = Régészeti Füzetek. Budapest  
 Rhein. Mus. = Rheinisches Museum. Köln  
 Roč. MM Přerov = Ročenka Městského musea v Přerově. Přerov  
 Röm.-Germ. Forsch. Berlin = Römisch-Germanische Forschungen. Berlin  
 Sbor. Narod. Muz. Praha = Sborník Národního muzea v Praze. Praha  
 Sbor. Prací Fil. Fak. Brno = Sborník prací Filozofické fakulty Brněnské university. Brno  
 Sbor. Vlastivěd. Prací Podblanicko = Sborník vlastivědných prací z Podblanicka. Jemniště  
 Scripta Bioethica = Časopis z oblasti biologie, medicíny, filozofie a náboženství. Brno  
 Slov. Arch. = Slovenská archeológia. Časopis Archeologického ústavu Slovenskej akadémie vied v Nitre. Nitra  
 Slovácko = Slovácko. Národopisný sborník pro Moravskoslovenské Pomezí. Uherské Hradiště  
 Somogyi Múz. Köz. = Somogyi Múzeumok Közleményei. Kaposvár  
 Souvislosti = Souvislosti. Revue pro křesťanství (literaturu) a kulturu. Praha  
 Spisy Arch. Ústavu AV ČR Brno = Monografická ediční řada Spisy Archeologického ústavu Akademie věd ČR  
 v Brně. Brno  
 Stud. Arch. Budapest = Studia Archaeologica. Budapest  
 Stud. Hercynia = Studia Hercynia. Praha  
 Stud. Kulturgesch. Oberösterreich. = Studien zur Kulturgeschichte von Oberösterreich. Linz  
 Stud. Mytholog. Slavica = Studia mythologica Slavica. Ljubljana  
 Stud. Warburg-Haus. Berlin = Studien aus dem Warburg-Haus. Berlin  
 Sudeta = Sudeta. Zeitschrift zur Vor- und Frühgeschichte, Bodenbach - Reichenberg - Leipzig  
 Sudetendt. Zeitschr. Volkskde. = Sudetendeutsche Zeitschrift für Volkskunde. Praha  
 Štud. Zvesti AÚ SAV = Študijné zvesti Archeologického ústavu Slovenskej Akadémie vied. Nitra  
 Tübinger Schr. Ur- u. Frühgesch. Arch. = Tübinger Schriften zur ur- und frühgeschichtlichen Archäologie. Münster  
 - New York  
 Universitätsforsch. Prähist. Arch. = Universitätsforschungen zur prähistorischen Archäologie. Bonn  
 Ve Službách Arch. = Ve službách archeologie. Brno  
 Vesmír = Vesmír. Přírodovědecký časopis. Praha  
 Věstník Národopis. Spol. Čsl. = Věstník Národopisné společnosti československé při ČSAV a Slovenskej národopis-  
 nej spoločnosti pri SAV. Praha  
 Vlastivěd. Věstník Moravský = Vlastivědný věstník moravský. Brno  
 Východoslovenský pravek = Východoslovenský pravek. Nitra - Košice  
 Výzkumy v Čechách = Výzkumy v Čechách. Praha  
 Wiadomości Arch. = Wiadomości Archeologiczne. Organ Muzealnictwa i Konserwatorstwa Archeologicznego.  
 Warszawa  
 Wiss. Schriften. Niederösterreich. = Wissenschaftliche Schriftenreihe Niederösterreich. St. Pölten -Wien  
 World Arch. = World Archaeology. London and Southampton  
 Záhorská Kronika = Záhorská kronika. Vlastivědný sborník Záhoří a Pobečví. Hranice  
 Záp. Slovensko = Západné Slovensko. Vlastivědný zborník múzeí Západoslovenského kraja. Bratislava  
 Zbor. SNM. Arch. = Zborník Slovenského národného múzea. Archeológia. Bratislava  
 Zeitschr. Arch. Mittelalter = Zeitschrift für Archäologie des Mittelalters. Köln  
 Zeitschr. Hist. Forsch. = Zeitschrift für historische Forschung. Berlin  
 Zeitschr. Schweizer. Arch. u. Kunstgesch. = Zeitschrift für Schweizerische Archäologie und Kunstgeschichte. Basel  
 Zprávy České Arch. Spol. = Zprávy České Archeologické Společnosti - Sdružení Archeologů Čech, Moravy a Slez-  
 ska. Praha

## EDÍCIE VYDÁVANÉ ARCHEOLOGICKÝM ÚSTAVOM SAV V NITRE

### ARCHAEOLOGICA SLOVACA MONOGRAPHIAE



#### FONTES

- |   |        |
|---|--------|
| I. Benadík, B. - Vlček, E. - Ambros, C.: Keltské pohrebiská na juhozápadnom Slovensku. Bratislava 1957.                       | -----  |
| II. Budinský-Krička, V.: Slovanské mohyly v Skalici. Bratislava 1959.   | -----  |
| III. Chropovský, B. - Dušek, M. - Polla, B.: Pohrebiská zo staršej doby bronzovej na Slovensku. Bratislava 1960.              | -----  |
| IV. Polla, B.: Stredoveká zaniknutá osada na Spiši (Zalužany). Bratislava 1962.   | -----  |
| V. Točík, A.: Opevnená osada z doby bronzovej vo Veselom. Bratislava 1964.  | € 4.-  |
| VI. Dušek, M.: Thrakisches Gräberfeld der Hallsattzeit in Chotín. Bratislava 1966.  | € 5.-  |
| VII. Čilinská, Z.: Slawisch-awarisches Gräberfeld in Nové Zámky. Bratislava 1966.   | € 5.-  |
| VIII. Bánesz, L.: Barca bei Košice - paläolithische Fundstelle. Bratislava 1968.  | -----  |
| IX. Novotná, M.: Die Bronzehortfunde in der Slowakei (Spätbronzezeit). Bratislava 1970.                                       | -----  |
| X. Polla, B.: Kežmarok (Ergebnisse der historisch-archäologischen Forschung). Bratislava 1971.                                | -----  |
| XI. Svoboda, B.: Neuerworbene römische Metallgefäße aus Stráže bei Piešťany. Bratislava 1972.                                 | -----  |
| XII. Vladár, J.: Pohrebiská zo staršej doby bronzovej v Branči. Bratislava 1974.  | -----  |
| XIII. Ambros, C. - Müller, H.-H.: Frühgeschichtliche Pferdeskelettfunde aus dem Gebiet der Tschechoslowakei. Bratislava 1980. | € 3.-  |
| XIV. Kolník, T.: Römerzeitliche Gräberfelder in der Slowakei. Bratislava 1980.  | -----  |
| XV. Rejholcová, M.: Pohrebisko v Čakajovciach (9.-12. storočie). Nitra 1995. Analýza. ISBN 80-88709-23-7                      | € 10.- |
| Rejholcová, M.: Pohrebisko v Čakajovciach (9.-12. storočie). Nitra 1995. Analýza. ISBN 80-88709-13-X                          | € 8.-  |
| Rejholcová, M.: Pohrebisko v Čakajovciach (9.-12. storočie). Nitra 1995. Katalóg. ISBN 80-88709-22-9                          | € 15.- |
| XVI. Kuzmová, K.: Terra sigillata im Vorfeld des nordpannonischen Limes (Südwestslowakei). Nitra 1997. ISBN 80-88709-32-6     | € 23.- |
| XVII. Kaminská, L.: Hôrka-Ondrej. Nitra 2000. ISBN 80-88709-47-4  | € 23.- |



#### CATALOGI

- |   |        |
|---|--------|
| I. Točík, A.: Slawisch-awarisches Gräberfeld in Holiare. Bratislava 1968.   | € 6.-  |
| II. Točík, A.: Slawisch-awarisches Gräberfeld in Štúrovo. Bratislava 1968.  | € 4.-  |
| III. Točík, A.: Altmagyarische Gräberfelder in Südwestslowakei. Bratislava 1968.  | € 4.-  |
| IV. Dušek, M.: Bronzezeitliche Gräberfelder in der Südwestslowakei. Bratislava 1969.  | € 5.-  |
| V. Čilinská, Z.: Frühmittelalterliches Gräberfeld in Želovce. Bratislava 1973.  | -----  |
| VI. Veliačik, L. - Romsauer, P.: Vývoj a vzťah osídlenia lužických a stredodunajských popolnicových polí na západnom Slovensku I. Katalóg. Nitra 1994. ISBN 80-88709-15-6 | € 18.- |
| VII. Bujna, J.: Malé Kosihy. Latènezeitliches Gräberfeld. Katalog. Nitra 1995. ISBN 80-88709-18-0   | € 20.- |
| VIII. Březinová, G.: Nitra-Šindolka. Siedlung aus der Latènezeit. Katalog. Bratislava 2000. ISBN 80-224-0649-X  | € 25.- |
| IX. Březinová, G. a kol.: Nitra-Chrenová. Archeologické výskumy na plochách stavenísk Shell a Baumax. Katalóg. Nitra 2003. ISBN 80-88709-62-2                             | € 20.- |
| X. Kolník, T. - Varsik, V. - Vladár, J.: Branč Germánska osada z 2. až 4. storočia. ISBN 978-80-88709-98-5  | € 45.- |



#### STUDIA

- |  |        |
|--|--------|
| I. Pieta, K.: Die Púchov-Kultur. Nitra 1982.   | -----  |
| II. Veliečik, L.: Die Lausitzer Kultur in der Slowakei. Nitra 1983.  | -----  |
| III. Fusek, G.: Slovensko vo včasnოსlovenskom období. Nitra 1994. ISBN 80-88709-17-2   | -----  |
| IV. Pavúk, J.: Štúrovo. Ein Siedlungsplatz der Kultur mit Linearkeramik und der Želiezovce-Gruppe. Nitra 1994. ISBN 80-88709-19-9                    | € 18.- |
| V. Pavúk, J. - Bátora, J.: Siedlung und Gräberfeld der Ludanice-Gruppe in Jelšovce. Nitra 1995. ISBN 80-88709-24-5                                   | -----  |
| VI. Šalkovský, P.: Häuser in der frühmittelalterlichen slawischen Welt. Nitra 2001. ISBN 80-88709-52-0   | € 17.- |
| VII. Ruttkay, A. - Ruttkay, M. - Šalkovský, P. (Ed.): Slovensko vo včasnოს sredoveku. Nitra 2002. ISBN 80-88709-60-1                                 | € 20.- |
| VIII. Hanuliak, M.: Veľkomoravské pohrebiská. Pochovávanie v 9.-10. storočí na území Slovenska. Nitra 2004. ISBN 80-88709-72-5                       | € 32.- |
| IX. Pieta, K. - Ruttkay, A. - Ruttkay, M. (Ed.): Bojná. Hospodárske a politické centrum Nitrianskeho kniežatstva. Nitra 2006. ISBN 978-80-88709-91-1 | € 40.- |
| X. Soják, M.: Osídlenie spišských jaskýň od praveku po novovek. ISBN 978-80-89315-01-7   | € 28.- |



## COMMUNICATIONES

- I. Batora, J. - Peška, J. (Hrsg.): Aktuelle Probleme der Erforschung der Frühbronzezeit in Böhmen und Mähren und in der Slowakei. Nitra 1999. ISBN 80-88709-40-7 € 28.-
- II. Kuzma, I. (Ed.): Otázky neolitu a eneolitu našich krajín - 1998. Nitra 1999. ISBN 80-88709-41-5 € 25.-
- III. Friesinger, H. - Pieta, K. - Rajtár, J. (Hrsg.): Metallgewinnung und- Verarbeitung in der Antike. Nitra 2000. ISBN 80-88709-48-2 € 28.-
- IV. Cheben, I. - Kuzma, I. (Ed.): Otázky neolitu a eneolitu našich krajín - 2001. Nitra 2002. ISBN 80-88709-57-1 € 45.-
- V. Kuzmová, K. - Pieta, K. - Rajtár, J. (Hrsg.): Zwischen Rom und dem Barbaricum. Festschrift für Titus Kolník zum 70. Geburtstag. Nitra 2002. ISBN 80-88709-61-X € 55.-
- VI. Batora, J. - Furmánek, V. - Veliačik, L. (Hrsg.): Einflüsse und Kontakte alteuropäischer Kulturen. Festschrift für Jozef Vladár zum 70. Geburtstag. Nitra 2004. ISBN 80-88709-70-9 € 35.-
- VII. Fusek, G. (Ed.): Zborník na počesť Dariny Bialekovej. Nitra 2004. ISBN 80-88709-71-7 € 60.-
- VIII. Cheben, I. - Kuzma, I. (Ed.): Otázky neolitu a eneolitu našich krajín - 2004. Nitra 2005. ISBN 80-88709-83-0 € 60.-



## ARCHEOLOGICKÉ PAMÄTNÍKY SLOVENSKA

- I. Furmánek, V.: Radzovce - osada ľudu popolnicových polí. Bratislava 1990. ISBN 80-224-0094-7 € 3.-
- II. Lamiová, M.: Zemlín - obec s bohatou minulosťou. Košice 1993. ISBN 80-900444-2-5 € 7.-
- III. Čilinská, Z.: Slovania a avarský kaganát. Bratislava 1993. ISBN 80-7127-059-8 -----
- IV. Šiška, S.: Dokument o spoločnosti mladšej doby kamennej. Bratislava 1995. ISBN 80-224-0198-6 -----
- V. Pieta, K.: Liptovská Mara. Bratislava 1996. ISBN 80-967366-7-1 € 13.-
- VI. Hromada, J.: Moravany nad Váhom. Bratislava 2000. ISBN 80-88709-45-8 € 13.-
- VII. Olexa, L.: Nižná Myšľa. Osada a pohrebisko z doby bronzovej. Košice 2003. ISBN 80-88709-66-0 € 15.-
- VIII. Kaminská, L.: Hôrka-Ondrej. Osídlenie spišských travertínov v staršej dobe kamennej. Košice 2005. ISBN 80-88-709-74-1 € 15.-

## ACTA INTERDISCIPLINARIA ARCHAEOLOGICA

- Aktuálne otázky výskumu slovanských populácií na území Československa v 6.-13. storočí. Nitra 1979. -----
- Furmánek, V. - Stloukal, M.: Antropologický rozbor žarových hrobů piliňské a kyjatické kultury. Nitra 1982. -----
- Acta Interdisciplinaria Archaeologica. Tom. III. Nitra 1984. € 9.-
- Acta Interdisciplinaria Archaeologica. Tom. IV. Nitra 1986. € 9.-
- Archeológia-Geofyzika-Archeometria. Nitra 1987. € 7.-
- Súčasný poznatky z archeobotaniky na Slovensku. Nitra 1989. € 6.-
- Palaeoethnobotany and Archaeology, International Work-Group for Paleoehtnobotany. 8<sup>th</sup> Symposium Nitra - Nové Vozokany 1989. Nitra 1991. € 16.-
- Hajnalová, E.: Obilie v archeobotanických nálezoch na Slovensku. Nitra 1993. ISBN 80-88709-02-4 € 9.-
- Vondráková, M.: Malé Kosihy II. Nitra 1994. ISBN 80-88709-14-8 € 13.-
- Hajnalová, E.: Ovocie a ovocinárstvo v archeobotanických nálezoch na Slovensku. Nitra 2001. ISBN 80-88-709-38-5 € 13.-

## MATERIALIA ARCHAEOLOGICA SLOVACA (edícia ukončená)

- I. Točík, A.: Výčapy-Opatovce a ďalšie pohrebiská zo staršej doby bronzovej na juhozápadnom Slovensku. Nitra 1980. -----
- II. Budinský-Krička, V.: Kráľovský Chlmec. Nitra 1980. -----
- III. Točík, A.: Nitriansky Hrádok-Zámeček. I, II. Tabuľky. Nitra 1981. -----
- IV. Točík, A.: Malé Kosihy - osada zo staršej doby bronzovej. Nitra 1981. -----
- V. Benadik, B.: Maňa. Keltisches Gräberfeld - Fundkatalog. Nitra 1983. € 8.-
- VI. Dušek, M. - Dušková, S.: Smolenice-Molpír I. Befestigter Fürstensitz der Hallstattzeit. Nitra 1985. -----
- VII. Wiederman, E.: Archeologické pamiatky topolčianskeho okresu. Nitra 1985. -----
- VIII. Budinský-Krička, V. - Veliačik, L.: Krásna Ves. Gräberfeld der Lausitzer Kultur. Nitra 1986. -----
- IX. Kuzmová, K. - Roth, P.: Terra sigillata v Barbariku. Nitra 1988. -----
- X. Hanuliak, M. - Kuzma, I. - Šalkovský, P.: Mužla-Čenkov I. Osídlenie z 9.-12. storočia. Nitra 1993. ISBN 80-88709-07-5 € 20.-
- XI. Šalkovský, P.: Hradisko v Detve. Nitra 1994. ISBN 80-88709-10-5 € 10.-
- XII. Hanuliak, M.: Malé Kosihy I. Nitra 1994. ISBN 80-88709-12-1 € 13.-
- XIII. Dušek, M. - Dušková, S.: Smolenice - Molpír II. Nitra 1995. ISBN 80-88709-20-2 € 15.-

## ZOZNAM PUBLIKÁCIÍ ZARADENÝCH VO VÝMENNOM FONDE ARCHEOLOGICKÉHO ÚSTAVU SAV

Actes du XII Congrès U. I. S. P. P. 1. zv.	€ 20.-	Bibliografia slovenskej archeológie za rok 1997 a 1998.	
Actes du XII Congrès U. I. S. P. P. 2. zv.	€ 20.-	Jasečková, M.	€ 4.-
Actes du XII Congrès U. I. S. P. P. 3. zv.	€ 18.-	Colloque International l' Aurignacien et le	
Actes du XII Congrès U. I. S. P. P. 4. zv.	€ 15.-	Gravettien (perigordien) dans leur	
Archaeologia Historica 10/1985.	€ 8.-	Cadre Ecologique.	€ 13.-
Archaeologia Historica 13/1988.	€ 9.-	Complex of upper palaeolithic sites near	
Archaeologia Historica 22/1997.	€ 25.-	Moravany. Vol. II.	€ 13.-
Archaeologia Historica 24/1999.	€ 28.-	Complex of upper palaeolithic sites near	
Archeológia a ropa. Záchrané archeologické		Moravany. Vol. III.	€ 15.-
výskumy na trase výstavby preložky ropovodu.	€ 11.-	Der sonderbare Baron. Dvořák, P.	€ 13.-
Archeológia - História - Geografia (Archeológia).	€ 3.-	Die Ergebnisse der arch. Ausgrab. beim Aufbau	
Archeológia - História - Geografia (Geografia).	€ 3.-	des Kraftwerksystems Gabčíkovo-Nagymaros.	€ 7.-
Archeológia - História - Geografia (História).	€ 3.-	Die Slowakei in der jüngeren Steinzeit. Novotný, B.	€ 1.-
Archeologická topografia Bratislavy.	€ 13.-	Európa okolo roku 1000.	€ 25.-
Archeologická topografia Košíc.	€ 13.-	Europas mitte 1000.	€ 67.-
Archeologické nálezy v zbierkach Mestského múzea		Frühmittelalterlicher Burgenbau in Mittel-	
v Zlatých Moravciach. Ruttkayová, J. - Ruttkay, M.	€ 6.-	und Osteuropa.	€ 65.-
Archeologické pamiatky a súčasnosť.	€ 3.-	Gerulata I.	€ 20.-
Archeologičeskije vesti.	€ 6.-	Graphische Auswertung osteometrischer Werte in der	
AVANS v roku 1975.	€ 4.-	historischen Osteologie. Sep. ŠZ 12/1964. Rajtová, V.	€ 3.-
AVANS v roku 1976.	€ 5.-	Hallstatt a Býčí skála. Průvodce výstavou.	€ 2.-
AVANS v roku 1977.	€ 5.-	História skla 2001. Zborník referátov.	€ 10.-
AVANS v roku 1978.	€ 3.-	Importants Sites Slaves en Slovaquie.	€ 3.-
AVANS v roku 1979.	€ 3.-	IX. meždunarodnyj sjezd slavistov. Kijev 7. 9.-13. 9. 1983.	€ 1.-
AVANS v roku 1988.	€ 10.-	Kelemantia Brigetio. (ang.).	€ 10.-
AVANS v roku 1989.	€ 10.-	Kelemantia Brigetio. (nem.).	€ 10.-
AVANS v roku 1990.	€ 10.-	Liptovská Mara. Ein frühgeschichtliches Zentrum	
AVANS v roku 1991.	€ 13.-	der Nordslowakei. Pieta, K.	€ 13.-
AVANS v roku 1992.	€ 12.-	Liptovská Mara. Včasnohistorické centrum severného	
AVANS v roku 1993.	€ 13.-	Slovenska. Pieta, K.	€ 13.-
AVANS v roku 1994.	€ 14.-	Najstaršie roľnícke osady na Slovensku. Novotný, B.	€ 1.-
AVANS v roku 1995.	€ 15.-	Numizmatika v Československu.	€ 3.-
AVANS v roku 1996.	€ 15.-	Pohrebisko v Čakajovciach (9.-12. storočie).	
AVANS v roku 1997.	€ 18.-	Vyhodnotenie. Hanuliak, M.-Rejholecová, M.	€ 23.-
AVANS v roku 1998.	€ 18.-	Pramene k dejinám osídlenia Slovenska z konca	
AVANS v roku 1999.	€ 19.-	5. až 13. stor. II. časť. Stredoslovenský kraj.	€ 10.-
AVANS v roku 2000.	€ 20.-	Rapports du III <sup>e</sup> Congrès International	
AVANS v roku 2001.	€ 32.-	d'Archeologie Slave 1. sept. 1975.	€ 8.-
AVANS v roku 2002.	€ 22.-	Rapports du III <sup>e</sup> Congrès International	
AVANS v roku 2003.	€ 25.-	d'Archeologie Slave 2. sept. 1975.	€ 3.-
AVANS - register za roky 1984-1993.	€ 25.-	Referáty o pracovných výsledkoch čs. archeologie	
AVANS v roku 2004.	€ 27.-	za rok 1958, časť II.	€ 1.-
AVANS v roku 2005.	€ 27.-	Slovacchia. Crocevia delle civiltà' Europee 2005.	€ 25.-
Bajč-Vlkanovo. Sep. ŠZ 12/1964. Točík, A.	€ 1.-	Slovacchia. Katalóg výstavy.	€ 25.-
Bibliografia slovenskej archeológie za rok 1980.		Slovenská archeológia 1962/1.	€ 7.-
Melicher, J.	€ 2.-	Slovenská archeológia 1962/2.	€ 7.-
Bibliografia slovenskej archeológie za rok 1981.		Slovenská archeológia 1968/2.	€ 7.-
Melicher, J.	€ 2.-	Slovenská archeológia 1972/1.	€ 9.-
Bibliografia slovenskej archeológie za rok 1986.		Slovenská archeológia 1984/1.	€ 9.-
Melicher, J.	€ 2.-	Slovenská archeológia 1984/2.	€ 9.-
Bibliografia slovenskej archeológie za rok 1987.		Slovenská archeológia 1985/2.	€ 9.-
Melicher, J.	€ 1.-	Slovenská archeológia 1986/1.	€ 9.-
Bibliografia slovenskej archeológie za rok 1988.		Slovenská archeológia 1986/2.	€ 9.-
Melicher, J. - Mačalová, H.	€ 2.-	Slovenská archeológia 1987/1.	€ 9.-
Bibliografia slovenskej archeológie za rok 1989 a 1990.		Slovenská archeológia 1987/2.	€ 9.-
Mačalová, H.	€ 3.-	Slovenská archeológia 1988/1.	€ 10.-
Bibliografia slovenskej archeológie za rok 1991 a 1992.		Slovenská archeológia 1988/2.	€ 10.-
Jasečková, M.	€ 4.-	Slovenská archeológia 1989/1.	€ 10.-
Bibliografia slovenskej archeológie za rok 1993 a 1994.		Slovenská archeológia 1989/2.	€ 10.-
Jasečková, M.	€ 4.-	Slovenská archeológia 1990/1.	€ 10.-
Bibliografia slovenskej archeológie za rok 1995 a 1996		Slovenská archeológia 1990/2.	€ 10.-
Jasečková, M.	€ 4.-	Slovenská archeológia 1992/1.	€ 15.-

Slovenská archeológia 1992/2.	€ 15.-	Študijné zvesti 8/1962.	€ 3.-
Slovenská archeológia 1993/1.	€ 15.-	Študijné zvesti 10/1962.	€ 3.-
Slovenská archeológia 1993/2.	€ 15.-	Študijné zvesti 12/1964.	€ 3.-
Slovenská archeológia 1994/1.	€ 15.-	Študijné zvesti 13/1964.	€ 2.-
Slovenská archeológia 1994/2.	€ 15.-	Študijné zvesti 14/1964.	€ 2.-
Slovenská archeológia 1995/1.	€ 16.-	Študijné zvesti 15/1965.	€ 3.-
Slovenská archeológia 1995/2.	€ 16.-	Študijné zvesti 16/1968.	€ 5.-
Slovenská archeológia 1996/1.	€ 17.-	Študijné zvesti 17/1969.	€ 5.-
Slovenská archeológia 1996/2.	€ 17.-	Študijné zvesti 18/1970.	€ 9.-
Slovenská archeológia 1996/2 (nezviazaná).	€ 12.-	Študijné zvesti 19/1981.	€ 7.-
Slovenská archeológia 1997/1.	€ 18.-	Študijné zvesti 21/1985.	€ 8.-
Slovenská archeológia 1997/2.	€ 18.-	Študijné zvesti 23/1987.	€ 9.-
Slovenská archeológia 1998/1.	€ 20.-	Študijné zvesti 24/1988.	€ 6.-
Slovenská archeológia 1998/2.	€ 20.-	Študijné zvesti 25/1988.	€ 5.-
Slovenská archeológia 1999/1.	€ 20.-	Študijné zvesti 26/1990.	€ 18.-
Slovenská archeológia 1999/2.	€ 20.-	Študijné zvesti 27/1991.	€ 15.-
Slovenská archeológia 2000/1.	€ 22.-	Študijné zvesti 28/1992.	€ 20.-
Slovenská archeológia 2000/2.	€ 22.-	Študijné zvesti 29/1993.	€ 18.-
Slovenská archeológia 2001/1-2.	€ 44.-	Študijné zvesti 30/1994.	€ 15.-
Slovenská archeológia 2002/1.	€ 22.-	Študijné zvesti 31/1995.	€ 20.-
Slovenská archeológia 2002/2.	€ 22.-	Študijné zvesti 32/1996.	€ 21.-
Slovenská archeológia 2003/1.	€ 22.-	Študijné zvesti 33/1999.	€ 20.-
Slovenská archeológia 2003/2.	€ 22.-	Študijné zvesti 34/2002.	€ 23.-
Slovenská archeológia 2004/1.	€ 22.-	Študijné zvesti 35/2002.	€ 25.-
Slovenská archeológia 2004/2.	€ 22.-	Študijné zvesti 36/2004.	€ 30.-
Slovenská archeológia 2005/1.	€ 22.-	Študijné zvesti 37/2005.	€ 20.-
Slovenská archeológia 2005/2.	€ 22.-	Študijné zvesti 38/2005.	€ 20.-
Slovenská archeológia 2006/1.	€ 22.-	Študijné zvesti 39/2006.	€ 20.-
Slovenská archeológia 2006/2.	€ 22.-	Študijné zvesti 40/2006.	€ 35.-
Slovenská archeológia 2007/1.	€ 22.-	Študijné zvesti 41/2007.	€ 80.-
Slovenská archeológia 2007/2.	€ 22.-	Terra sigillata in Mähren. Droberjar, E.	€ 13.-
Slovenská numizmatika VII.	€ 3.-	Točík Anton 1918-1994. Biografia, bibliografia.	€ 5.-
Slovenská numizmatika VIII.	€ 3.-	Urzeitliche und frühhistorische Besiedlung der Ost-	
Slovenská numizmatika X.	€ 3.-	slowakei in Bezug zu den Nachbargebieten.	€ 10.-
Slovenská numizmatika XI.	€ 5.-	Ve službách archeologie IV.	€ 25.-
Slovenská numizmatika XV.	€ 8.-	Ve službách archeologie V.	€ 25.-
Slovenská numizmatika XVI.	€ 8.-	Velikaja Moravia. Sokrovišča prošlogo	
Slovenská numizmatika XVII.	€ 8.-	Čechov i Slovakov. Katalog - Kiev.	€ 1.-
Slovenská numizmatika XVIII.	€ 8.-	Východoslovenský pravek - Special Issue.	€ 28.-
Stredné Slovensko 2. Šoka, M.	€ 2.-	Východoslovenský pravek I.	€ 7.-
Studia Archaeologica Slovaca Mediaevalia III-IV.	€ 18.-	Východoslovenský pravek II.	€ 7.-
Studia Historica Slovaca XVI.	€ 3.-	Východoslovenský pravek IV.	€ 12.-
Studia Historica Slovaca XVII.	€ 4.-	Východoslovenský pravek V.	€ 13.-
Studie muzea Kroměřížska 88.	€ 5.-	Východoslovenský pravek VI.	€ 20.-
Šebastovce I. Gräberfeld aus der Zeit des awarischen		Východoslovenský pravek VII.	€ 20.-
Reiches. Katalog. Budinský-Krička, V. - Točík, A.	€ 13.-	Zlatý vek v Karpatoch. Keramika a kov doby bronzovej	
Študijné zvesti 7/1961.	€ 3.-	na Slovensku (2300-800). Furmánek, V.	€ 19.-

<b>Luděk Galuška - Josef Unger</b> Kolokvium antropologie smrti: Pohřeb/nepohřeb dítěte v archeologických a jiných pramenech . . . . .	5
<b>Jan Bouzek</b> Dětské oběti v tradicích a mytologiích a dětské kostry v jamách v době bronzové a halštatské . . . . .	11
<b>Eva Čermáková</b> Živé a mrtvé neolitické děti . . . . .	17
<b>Eva Čermáková - Martin Golec - Tereza Trubačová - Zdeněk Tvrď</b> Kam zmizely horákovské děti? . . . . .	23
<b>Pavel Fojtík - Marta Dočkalová</b> Středobronzový dětský pohřeb v nádobě z Olšan u Prostějova . . . . .	57
<b>Pavol Jelínek</b> Nález detských skeletov v sídliskových objektoch z neolitu, eneolitu a doby bronzovej z juhozápadného Slovenska . . . . .	71
<b>Jiří Juchelka</b> Dětské žárové hroby na pohřebišti lužické kultury v Opavě-Kateřinkách . . . . .	99
<b>Eduard Krekovič</b> Veľkosť urny, vek a pohlavie pochovaného na pohrebiskách doby rímskej na juhozápadnom Slovensku . . . . .	113
<b>Jana Langová</b> Dětský "pohřeb" v sídlištní jámě slezské kultry v Otrokovicích-Kvítkovicích . . . . .	117
<b>Alexandra Navrátilová</b> Dětský pohřeb v kontextu ritualizace smrti (Z etnologických pramenů 19. a 20. století) . . . . .	127
<b>Nad'a Profantová - Petra Stránská - Martin Hájek</b> Dětské hroby na raně středověkých pohřebištech Klecany I, II ve světle poznatků antropologie, antropogenetiky a archeologie. . . . .	141
<b>Erika Průchová</b> Pohřby nedospělých jedinců u Kostela sv. Bartoloměje v Plzni . . . . .	153
<b>Renáta Přichystalová</b> Dětské hroby z južného predhradia veľkomoravského hradiska na Pohansku pri Břeclavi . . . . .	163
<b>Pavel Stabrava</b> Pohřby na sídlišti lidu kultury nálevkovitých pohárů v Opavě-Vávrovicích. Úvahy nad interpretací . . . . .	185
<b>Stanislav Stuchlík</b> Pohřby v nádobách v době bronzové na Moravě . . . . .	197
<b>Josef Unger</b> Pohřební ritus a proměny chápání cesty dítěte na druhý svět v prvním a druhém tisíciletí . . . . .	211

ISSN 0560-2793

